

高圧洗浄機ポンプ分解表 ①

(2023年7月1日改訂)

□ MSD40 (廃番)	430GK	3
□ MW3SU79G	430GK, GKX	5
□ MW2SF30GZ (廃番)	1212GSB	7
□ MW3SF30G	JQ1011G	9
□ MW3SF32G	JQ1513G	11
□ MW3SF34G (廃番)	1513GKX	13
□ MW3SF53G	JQ820G	15
□ MW2HP35B		17
□ MW2HP35B-U		19
□ MW2HP50B		21
□ MW2HP40G		23
□ MW3HP40B		25
□ MW3HP40B-S		27
□ MW3HP60B	530GF, GR, 730GSB	29
□ MW3HP80B		31
□ MW4HP35G1 (廃番)	2015GF, GSB	33
□ MW7HP40R	3515DSB	35
□ MW7HP110B		37
□ MW66DX35GG	MKF2015	39
□ MW530		41
□ MW550	200/2015GC, 2113GF	43
□ MW560		45
□ MW570	740GF, 440GSB	47
□ MW650 (旧型) (廃番)		49
□ MW650 (PV)		51
□ MW1050 (旧型)	830GSB, 1538DSB	53
□ MW1050 (PV)		55
□ MS313 (廃番)	240GF, MF	57
□ MS413 (廃番)	GB530	61
□ MS513 (廃番)	440GF, MF	65
□ MS613 (廃番)	560GF, 460MF	69
□ MS315		73
□ MS415		77
□ MS515	GF440, MF440	81
□ MS517		85
□ MS615	GF560, MF460	89
□ MS617		93
□ TH2500, 3000, 3500 (廃番)	JB1010, 911, 712G	97
□ TH2500BS, 3000, 3500 (廃番)	JB1010, 911, 712Gb	99
□ WW907, 909 (廃番)	JB1011G, 1014G	101
□ TT1511, 1512 (廃番)	JB1513G, 1513GB	103
□ T1508 (廃番)		105
□ E2C1714, E2C2016	MPC, MF1011, MS708	107
□ W953, 954, 956	2011GC, 1015, 1515GCN, GF, GSB2013	109
□ W955アンローダー付 (廃番)	MPF1513W	111
□ WS201 (廃番)		114
□ WW960 (廃番)	2015GCD	116
□ UH1710 (廃番)		118
□ UH2011, 2013, 2014, 2016	2011, 2013, 2015GC	120
□ WW964	2015GSB	122
□ T5050 (廃番)	2515, 3012, 3018	124
□ W155 (廃番)	1050MFX	126
□ W425 (廃番)	3520MFX	128
□ T2535, W2141 (T1750) (廃番)		130
□ W928 (廃番)		132
□ W158 (廃番)		134
□ W159 (廃番)		136
SUSポンプ		
□ ST1515, 1518, 1521 (Ver. 1) (廃番)		138
□ ST1515, 1518, 1521 (Ver. 2) (廃番)		140
□ SSU1515, 1518, 1521		142
□ SSU1550		144
□ XMSS0210	ミスト	146

【分解表の表記説明】

①図番	②コード	③品名	④数量	⑤キット内容	⑥キット	⑦LOT	⑧備考	⑨価格表	⑩納期
ASSY	TC4072000043F	アンローダ - VR54						○	B
ASSY	TC4072000043FA	アンローダ - VR54F (IN:PF/内ターハ)					IN:PFターハ	○	B
ASSY	TC4072000043FB	アンローダ - VR54 (止ねじ式ロックナット)						○	B
ASSY	TC4072000043FC	アンローダ - VR54F (IN:PF/内ターハ/止ねじ式ロックナット)					IN:PFターハ	○	B
1	TCC000160100	(SZ) ホテ	1				VR54	-	F
1a	TCC00016010F	(SZ) ホテ IN:ターハ加工	1				VR54F	-	F
2	TC0106200010	シート+OR (VR54/56, MV540/560)	1	○●				○	A
2a	B470302	OR 1.78×8.73	1					○	A
3	TC0157720060	ホルバルフ (MV540, 560, VR54, VR56)	1	○●				○	A
4	TC0139710010	スパーサー (MV540, VR54)	1					○	A
5	B471015	OR 1.78×14.00 AS015	1	○●				○	A
6	TGA00011003	バックアップリング B (MV540, VR54)	1	○●				○	A
7	B471017	OR 1.78×17.17 AS017	1	○●				○	A
17	B471017	OR 1.78×17.17 AS017	1	○●				○	A
18	B470401	OR 2.4×4.3	1	○●				○	A
19	TC0114710170	背圧弁 (MV540, VR54, 560)	1	●				○	A
20	TC0107720370	背圧スプリング (MV540, VR54, MV560)	1	●				○	A
21	B471016	OR 1.78×15.60 AS016	1	○●				○	A
22	TC0115710170	吐出シヨウト3/8M (MV540, MV560, VR54)	1					○	A
23	PA60101831	ロックナット 止穴付 (VB3)	1					○	A
24	BBHS04004T	止めねじ HS M4×4 トガリ	1					○	A
a	TC4079900020	リハアキット (VR54)	1		○			-	F
b	TC4079900016	コンプリートリハアキット (MV540, VR54)	1		●			○	A

- ① 図番
- ② コード番号 部品の個別コードを表しています。ご注文時に必ず明記下さい
- ③ 品名 部品の正式名称となります。ご注文時に必ず明記下さい
- ④ 数量 1台分の必要数を表示しています。
- ⑤ キット内容 ⑥のキットに含まれている内容を記号表示 (○●△) しています。
- ⑥ キット キット販売品 (○●△にて表示しています。)
- ⑦ LOT 最低発注単位 (ご注文の際は LOT 数の倍数にてご依頼下さい。)
- ⑧ 備考 詳細や注意点、旧コード、後継品等の追加情報を記載しています。
- ⑨ 価格表 別紙価格表に掲載されているものに○印を記載しています。
- ⑩ 納期 A=常備品 B=要製造品 C=取寄せ品 D=在庫限り E=要問合せ
F=供給不可品
- ※Aにつきましては当日～翌日の出荷予定となります。(在庫切れを除き)
B・C・D・Eの納期につきましては都度お問い合わせください。

ポンプ MSD40

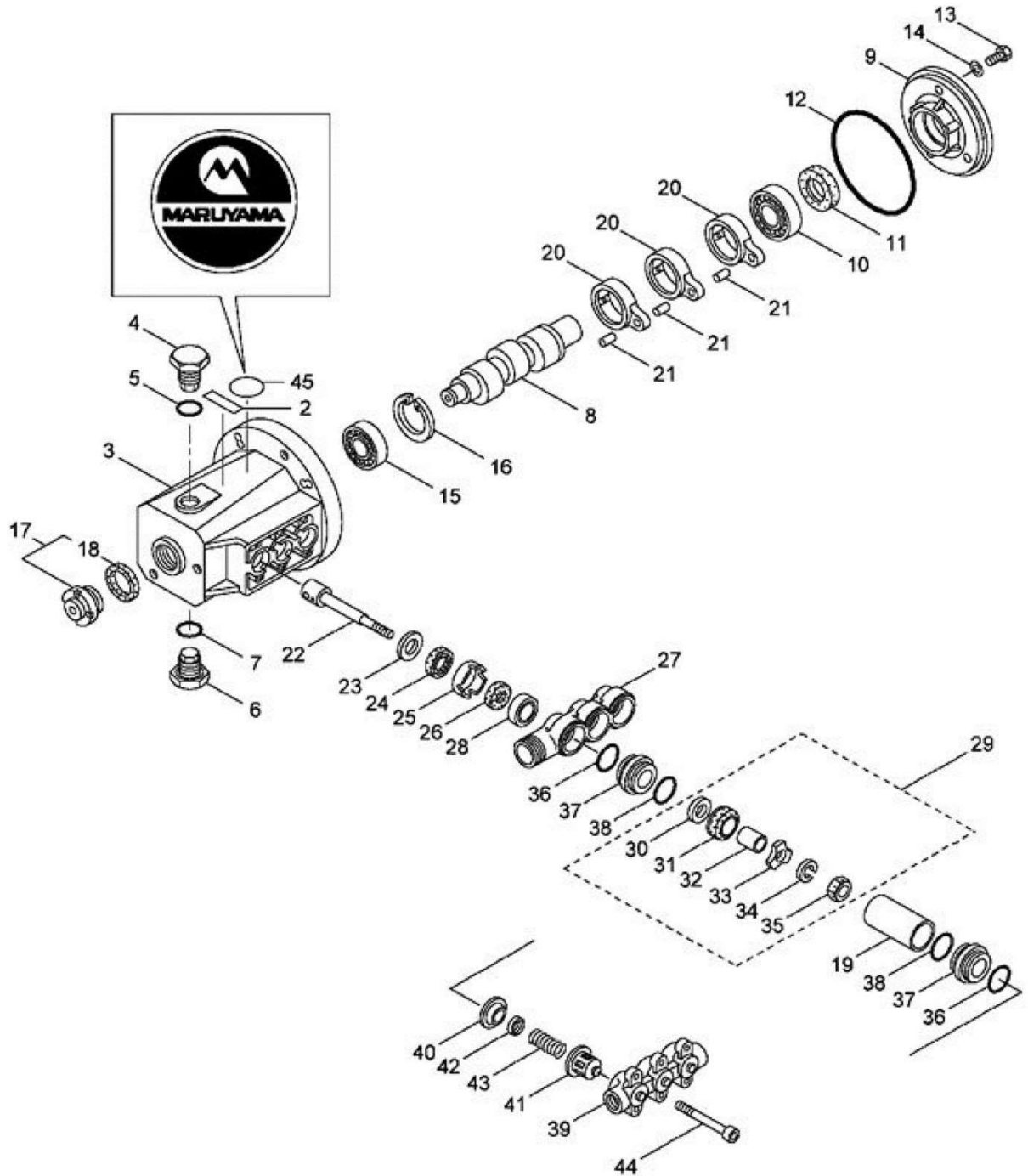

ポンプ MSD40

図番	コード	品名	数量	キット内容	キット	LOT	備考	価格表	納期
ASSY	B050154	(SZ)ポンプ MSD40(マルヤマ) 廃番						-	F
2		-	1				¥546000	-	-
3	¥444018	(SZ)クランクケース	1				¥541018	-	F
4	¥441275	(SZ)チュウユコウフタマトメ	1				¥044839	-	F
5	¥440145	(S)Oリング P20	1			5	¥014179	○	C
6	¥441276	(S)フ ラグ	1				¥044842	○	C
7	¥440145	(S)Oリング P20	1			5	¥014179	○	C
8	¥444080	(S)クランクシク	1				¥545943	○	C
9	¥441281	(S)ベ アリング ケース	1				¥044857	○	C
10	¥440167	(S)ベ アリング	1				¥014488	○	C
11	¥441282	(S)オイルシール	1				¥044859	○	C
12	¥440128	(S)Oリング	1				¥014044	○	C
13	¥443406	(S)6カクホ ルト(+)	3			10	¥126538	○	C
14	¥443964	(S)シールワジヤ	3				¥150810	○	C
15	¥440183	(S)ベ アリング 6204	1				¥015710	○	C
16	¥440053	(S)Cカ タトメワ アナヨウ 47	1				¥012385	○	C
17	¥442267	(S)オイルゲ ージ マトメ	1			187クム	¥09224	○	C
18	¥441181	(S)コ ムマルハ ツキン 25X34X2	1			5	¥044428	○	C
19	¥444027	(S)シリンダ ハ イブ	3				¥541811	○	C
20	¥441506	(SZ)コンロツト	3				¥045876	-	F
21	¥440204	(S)ピ ストンピ ン 9X22L	3				¥016948	○	C
22	¥444026	(S)ピ ストンホ ウマトメ	3				¥541809	○	C
23	¥443348	(S)ヒラサ ガ ネ	3			5	¥126259	○	C
24	¥440400	(S)オイルシール S10.5 24 7	3				¥025461	○	C
25	¥441285	(S)シールハ ツキンオサエ	3			10	¥044869	○	C
26	¥440020	(S)フェルトハ ツキン	3			5	¥011402	○	C
27	¥444081	(S)マニホルト A	1				¥545944	○	C
28	¥444016	(S)Uハ ツキンB(グ リスナシ)	3				¥540670	○	C
29	¥444325	(S)Aフ ロツク	3		○	30~357クム	¥639503	○	C
30	¥440135	(S)キユウスイ ベ ンザ	3	○			¥014122	○	C
31	¥442868	(S)ピ ストンハ ツキンマトメ	3	○			¥116121	○	C
32	¥440491	(S)キユウスイ ベ ンカラー	3	○			¥027348	○	C
33	¥443016	(S)キユウスイ ベ ンストツハ	3	○			¥119917	○	C
34	¥440193	(S)ハ ネザ ガ ネ M6 2ゴウ(SUS)	3	○		5	¥015849	○	C
35	¥441571	(S)ナイロンナツト	3	○		5	¥046365	○	C
36	¥440366	(S)Oリング P22	6			5	¥023172	○	C
37	¥445326	(SZ)ハ イブ ウケカナク	6				¥546860	-	F
38	¥440198	(S)Oリング P21	6			5	¥015862	○	C
39	¥444068	(S)マニホルト B	1				¥544499	○	C
40	¥441295	(S)ハキタ シベ ンザ	3				¥044881	○	C
41	¥441197	(S)ベ ンサツク	3				¥044565	○	C
42	¥440991	(SX@)ベ ン 16X1.5@	3				¥043723	○	D
43	¥444020	(S)アツシユクコイルハ ネ(2SF)	3				¥541062	○	C
44	¥444166	(S)6カクアナツキホ ルト	6				¥549358	○	C
45		-	1				¥545158	-	-

ポンプ MW3SU79G

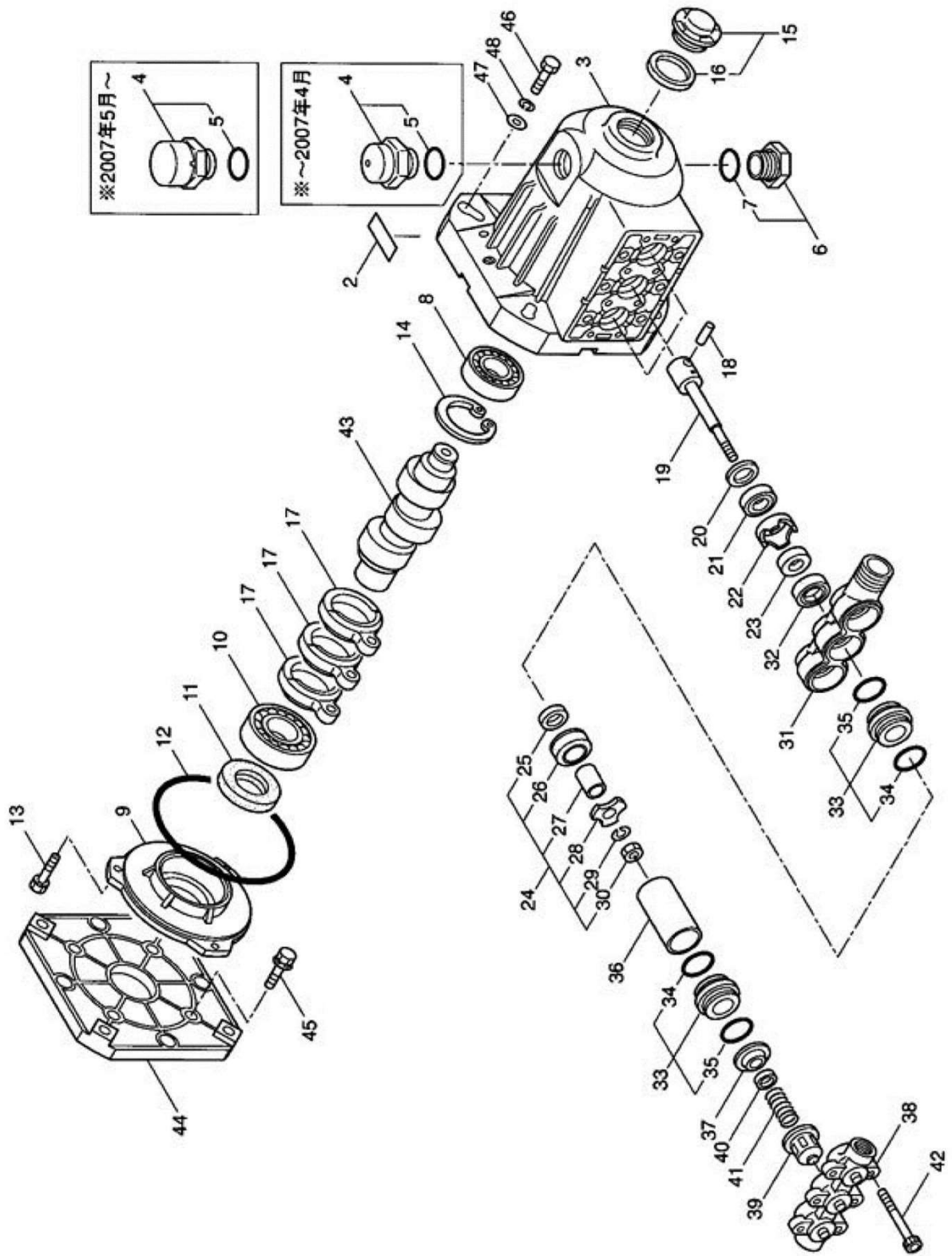

ポンプ MW3SU79G

図番	コード	品名	数量	キット内容	キット	LOT	備考	価格表	納期
ASSY	B050222	ポンプ MW3SU79G(E/G20-5) (4MPa, 30L/3600)	1					○	A
2	マ445329	(S) ネームプレート	1				マ547649	○	C
3	マ444120	(S) クランクケース(フルメタ)	1				マ547285	○	C
4	マ444136	(S) チュウユウフタクミタテ	1				577761※~2007年4月 マ547961	○	C
4	マ444175	(S) チュウユウフタクミタテ	1				577761※2007年5月~ マ549726	○	C
5	マ440145	(S) Oリング P20	1			5	マ014179	○	C
6	マ444545	(S) フラックマトメ	1				777761 マ811174	○	C
7	マ440145	(S) Oリング P20	1			5	マ014179	○	C
8	マ440183	(S) ヘアリング 6204	1				マ015710	○	C
9	マ444114	(S) ヘアリングケース	1				マ547153	○	C
10	マ440167	(S) ヘアリング	1				マ014488	○	C
11	マ442045	(S) オイルシール	1				マ055337	○	C
12	マ440127	(S) Oリング	1				マ014041	○	C
13	マ444167	(S) 6カクボルト(+)SW	3			10	マ547161	○	C
14	マ440053	(S) ガクタイトメ アナヨウ 47	1				マ012385	○	C
15	マ442267	(S) オイルゲージマトメ	1				167761 マ092241	○	C
16	マ441181	(S) コムマルハツキン 25X34X2	1			5	マ044428	○	C
17	マ444106	(S) コンロツト	3				マ547046	○	C
18	マ440204	(S) ヒストンピン 9X22L	3				マ016948	○	C
19	マ444026	(S) ヒストンボウマトメ	3				マ541809	○	C
20	マ443348	(S) ヒラサガネ	3			5	マ020017	○	C
21	マ440400	(S) オイルシール S10.5 24 7	3				マ025461	○	C
22	マ441285	(S) シールハツキンオサエ	3			10	マ044869	○	C
23	マ440020	(S) フェルトハツキン	3			5	マ011402	○	C
24	マ444325	(S) A7 ロツク	3		○		25~307761 マ639503	○	C
25	マ440135	(S) キュウスイベツンザ	3	○			マ014122	○	C
26	マ442868	(S) ヒストンハツキンマトメ	3	○			マ116121	○	C
27	マ440491	(S) キュウスイベツンカラー	3	○			マ027348	○	C
28	マ443016	(S) キュウスイベツンストツハ	3	○			マ119917	○	C
29	マ440193	(S) ハネザガネ M6 2コウ(SUS)	3	○		5	マ015849	○	C
30	マ441571	(S) ナイロンナツト	3	○		5	マ046365	○	C
31	マ444081	(S) マニホルト A	1				マ545944	○	C
32	マ444016	(S) UハツキンB(クリスナジ)	3				マ540670	○	C
33	マ444102	(S) ハイブウケナゲクミタテ	6		●		34, 357761 マ546617	○	C
34	マ440198	(S) Oリング P21	6	●		5	マ015862	○	C
35	マ440366	(S) Oリング P22	6	●		5	マ023172	○	C
36	マ444027	(S) シリンダハイブ	3				マ541811	○	C
37	マ441295	(S) ハキダツベツンザ	3				マ044881	○	C
38	マ444068	(S) マニホルト B	1				マ544499	○	C
39	マ441197	(S) ベツンツク	3				マ044565	○	C
40	マ440991	(SX@) ベツン 16X1.5@	3				マ043723	○	D
41	マ444020	(S) アツシユクコイルハネ(2SF)	3				マ541062	○	C
42	マ444166	(S) 6カクアナツキボルト	6				マ544090	○	C
43	マ444080	(S) クランクシク	1				マ545943	○	C
44	マ441565	(S) フランジ	1				マ046271	○	C
45	マ443503	(S) 6カクボルトWSW	4			5	マ092523	○	C
46	マ443411	(S) 6カクボルトSW	4			5	マ044683	○	C
47	マ440066	(S) ヒラサガネ M10 コカタマル	4			5	マ012490	○	C
48	マ443344	(S) ハネザガネ	4			5	マ012503	○	C

ポンプ MW2SF X30GZ

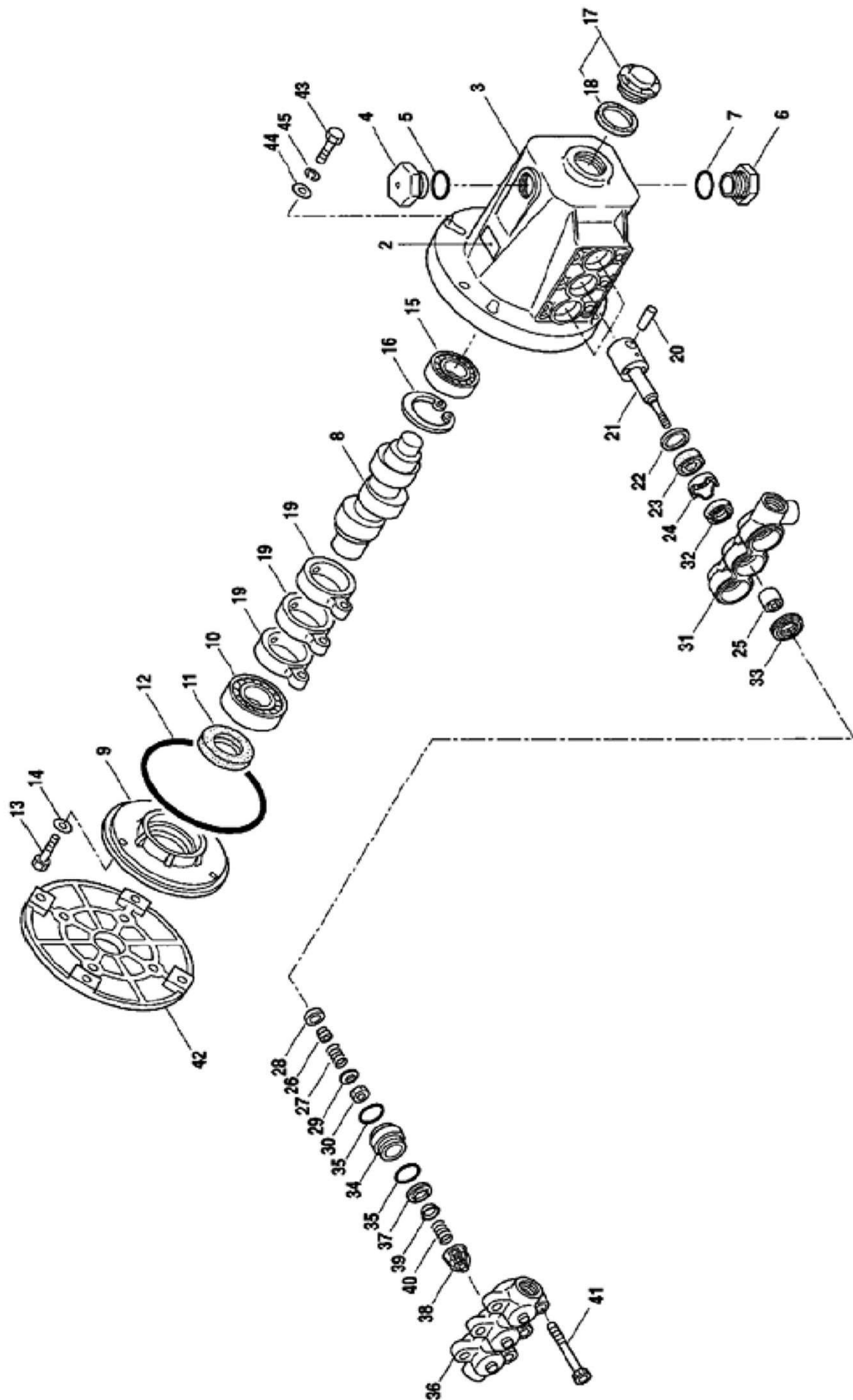

ポンプ MW2SF X30GZ

図番	コード	品名	数量	キット内容	キット	LOT	備考	価格表	納期
ASSY		-						-	-
2	マ445320	(SZ) ネームプレート(テブラ)	1				マ545182	-	F
3	マ444018	(SZ) クランクケース	1				マ541018	-	F
4	マ441275	(SZ) チューブコウワタマメ	1				マ044839	-	F
5	マ440145	(S) Oリング P20	1			5	マ014179	○	C
6	マ441276	(S) フラグ	1				マ044842	○	C
7	マ440145	(S) Oリング P20	1			5	マ014179	○	C
8	マ444039	(S) クランクシク	1				マ542441	○	C
9	マ441281	(S) ヘアリングケース	1				マ044857	○	C
10	マ440167	(S) ヘアリング	1				マ014488	○	C
11	マ441282	(S) オイルシール	1				マ044859	○	C
12	マ440128	(S) Oリング	1				マ014044	○	C
13	マ443406	(S) 6カクホルト(+)	3			10	マ089551	○	C
14	マ443964	(S) シールワジヤ	3				マ150810	○	C
15	マ440183	(S) ヘアリング 6204	1				マ015710	○	C
16	マ440053	(S) カタメワ アナヨウ 47	1				マ012385	○	C
17	マ442267	(S) オイルゲージマメ	1				1876ム マ092241	○	C
18	マ441181	(S) コムマルパツキン 25X34X2	1			5	マ044428	○	C
19	マ444041	(SZ) コンロツ	3				マ542951	-	F
20	マ440204	(S) ヒストンピン 9X22L	3				マ016948	○	C
21	マ444042	(S) ヒストンホウマメ	3				マ542958	○	C
22	マ443348	(S) ヒラサガネ	3			5	マ020017	○	C
23	マ440400	(S) オイルシール S10.5 24 7	3				マ025461	○	C
24	マ441285	(S) シールパツキンオサエ	3			10	マ044869	○	C
25	マ441497	(S) スリーブ	3				マ045847	○	C
26	マ444171	(S) カラー	3				マ044871	○	C
27	マ441288	(SX@) アツシユクコイルパネ	3			5	マ044872	○	D
28	マ441499	(S) ベン	3				マ045854	○	C
29	マ442170	(S) サラパネ	3			5	マ088575	○	C
30	マ440247	(S) 6カクナツ M6	3				マ081240	○	C
31	マ441313	(S) マニホルト A	1				マ044978	○	C
32	マ444014	(S) UパツキンB(クリスナシ)	3				マ540666	○	C
33	マ440859	(S) UパツキンA	3				マ043245	○	C
34	マ441293	(S) パイプウケカナク	3				マ044878	○	C
35	マ440366	(S) Oリング P22	6			5	マ023172	○	C
36	マ441294	(S) マニホルト B	1				マ044879	○	C
37	マ441295	(S) ハキダシベソサ	3				マ044881	○	C
38	マ441626	(S) ベンサツク	3				マ046583	○	C
39	マ440991	(SX@) ベン 16X1.5@	3				マ043723	○	D
40	マ444020	(S) アツシユクコイルパネ(2SF)	3				マ541062	○	C
41	マ443502	(S) 6カクアツキホルト	6			5	マ087859	○	C
42	マ441307	(SZ) フランジ	1				マ044942	-	F
43	マ441277	(S) 6カクホルト	4				マ044843	○	C
44	マ440065	(S) ヒラサガネ M8 コカタマル	4			10	マ012489	○	C
45	マ443345	(S) ベンサガネ	4			10	マ015845	○	C

ポンプ MW3SF30G

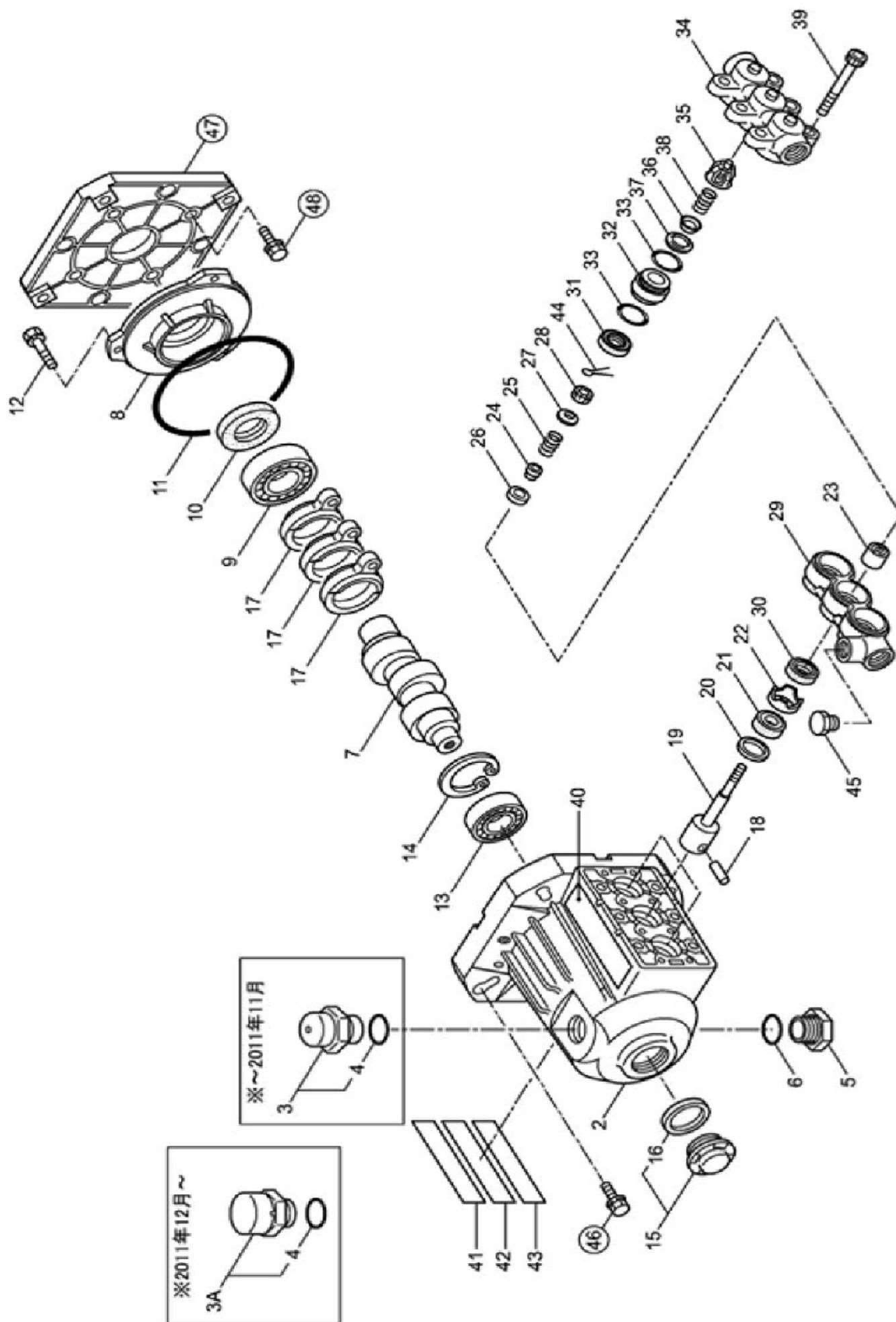

ポンプ MW3SF30G

図番	コード	品名	数量	キット内容	キット	LOT	備考	価格表	納期
ASSY	B050202	ポンプ MW3SF30G(E/G18-5)(10MPa, 11L/3600)	1					○	A
2	マ444120	(S)クランクケース(ブルメタ)	1				マ547285	○	C
3	マ444136	(S)チュウユウフタクミタテ	1				4776ム ※~2011年11月 マ547961	○	C
3A	マ444175	(S)チュウユウフタクミタテ	1				4776ム ※2011年12月~ マ549726	○	C
4	マ440145	(S)Oリング P20	1			5	マ014179	○	C
5	マ441276	(S)フ ラグ	1				マ044842	○	C
6	マ440145	(S)Oリング P20	1			5	マ014179	○	C
7	マ444606	(S)クランクシヅク	1				マ831784	○	C
8	マ444114	(S)ベ アリング ケース	1				マ547153	○	C
9	マ440167	(S)ベ アリング	1				マ014488	○	C
10	マ442045	(S)オイルシール	1				マ055337	○	C
11	マ440127	(S)Oリング	1				マ014041	○	C
12	マ444167	(S)6カクホ ルト(+)SW	3			10	マ549360	○	C
13	マ440183	(S)ベ アリング 6204	1				マ015710	○	C
14	マ440053	(S)Cカ タトメワ アナヨウ 47	1				マ012385	○	C
15	マ444101	(S)オイルゲ ージクミタテ	1				16776ム マ546614	○	C
16	マ444099	(S)ゴ ムマルハ ツキン	1				マ546518	○	C
17	マ444106	(S)コンロツト	3				マ547046	○	C
18	マ440204	(S)ピ ストンピ ン 9X22L	3				マ016948	○	C
19	マ441284	(S)ピ ストンホ ウマトメ	3				マ044865	○	C
20	マ443348	(S)ヒラサ ガネ	3			5	マ126259	○	C
21	マ440400	(S)オイルシール S10.5 24 7	3				マ025461	○	C
22	マ441285	(S)シールハ ツキンオサエ	3			10	マ044869	○	C
23	マ441497	(S)スリーフ	3				マ045847	○	C
24	マ444171	(S)カラー	3				マ549520	○	C
25	マ441288	(SX@)アツシユクコイルハ ネ	3			5	マ044872	○	D
26	マ441499	(S)ベ ン	3				マ045854	○	C
27	マ442170	(S)サラハ ネ	3			5	マ088575	○	C
28	マ440472	(S)ミゾ ツキナツト M6	3				マ027000	○	C
29	マ441313	(S)マニホルト A	1				マ044978	○	C
30	マ444015	(S)Uハ ツキンB(ク リスナシ)	3				マ540667	○	C
31	マ440859	(S)Uハ ツキンA	3				マ043245	○	C
32	マ441293	(S)ハ イフ ウケカナク	3				マ044878	○	C
33	マ440366	(S)Oリング P22	6			5	マ023172	○	C
34	マ441294	(S)マニホルト B	1				マ044879	○	C
35	マ441626	(S)ベ ンサツク	3				マ046583	○	C
36	マ444144	(S)ベ ン	3				マ548608	○	C
37	マ441295	(S)ハキタ シベ ンサ	3				マ044881	○	C
38	マ444020	(S)アツシユクコイルハ ネ(2SF)	3				マ541062	○	C
39	マ443502	(S)6カクアナツキホ ルト	6			5	マ126762	○	C
40	マ444119	(S)ケイコクラベル	1				マ547277	○	C
41	マ444121	(S)チュウイラベル	1				マ547286	○	C
42	マ444122	(S)チュウイラベル	1				マ547287	○	C
43	マ444123	(S)ケイコクラベル	1				マ547327	○	C
44	マ440076	(S)ワリピ ン 1.6X10	3			5	マ012725	○	C
45	マ442335	(S)フ ラグ	1				マ101556	○	C
46	マ445314	(S)6カクホ ルトWSW(3/8 16UNC 35(SW, PW組込))	4				マ541141	○	C
47	マ441565	(S)フランジ	1				マ046271	○	C
48	マ443503	(S)6カクホ ルトWSW	4			5	マ126763	○	C

ポンプ MW3SF32G

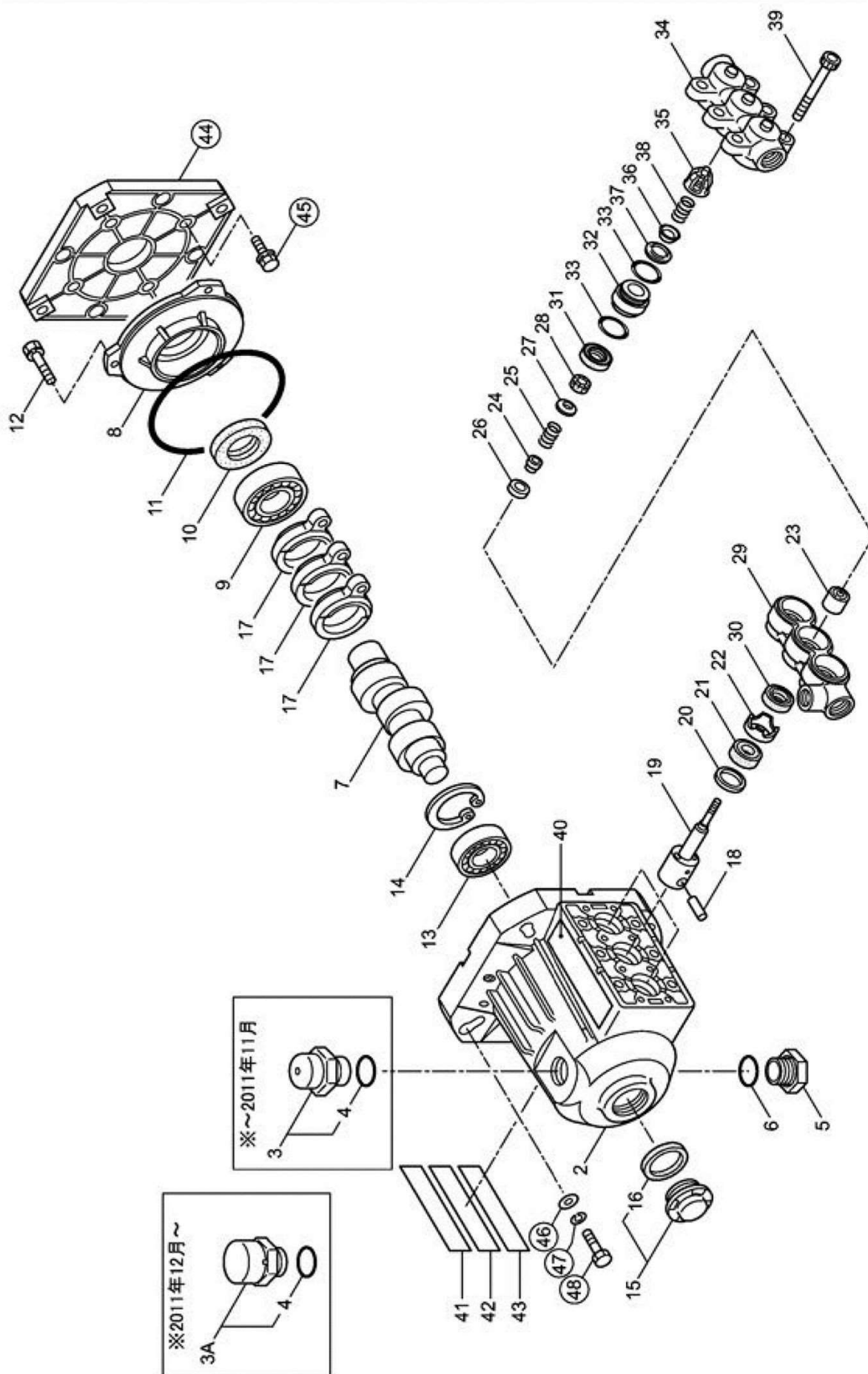

ポンプ MW3SF32G

図番	コード	品名	数量	キット内容	キット	LOT	備考	価格表	納期
ASSY	B050204	ポンプ MW3SF32G(E/G20-5)(15MPa, 13L/3600)	1					○	A
2	マ444120	(S)クランクケース(フルメタ)	1				マ547285	○	C
3	マ444136	(S)チュウユウフタクミタテ	1				4776ム ※~2011年11月 マ547961	○	C
3A	マ444175	(S)チュウユウフタクミタテ	1				4776ム ※2011年12月~ マ549726	○	C
4	マ440145	(S)Oリング P20	1			5	マ014179	○	C
5	マ441276	(S)プラグ	1				マ044842	○	C
6	マ440145	(S)Oリング P20	1			5	マ014179	○	C
7	マ444178	(S)クランクシク	1				マ549918	○	C
8	マ444114	(S)ベアリングケース	1				マ547153	○	C
9	マ440167	(S)ベアリング	1				マ014488	○	C
10	マ442045	(S)オイルシール	1				マ055337	○	C
11	マ440127	(S)Oリング	1				マ014041	○	C
12	マ444167	(S)6カクホルト(+)SW	3			10	マ549360	○	C
13	マ440183	(S)ベアリング 6204	1				マ015710	○	C
14	マ440053	(S)Cカクタメワ アナヨウ 47	1				マ012385	○	C
15	マ442267	(S)オイルゲージマドメ	1				16776ム マ092241	○	C
16	マ441181	(S)ゴムバルブツキン 25X34X2	1			5	マ044428	○	C
17	マ444106	(S)コンロツト	3				マ547046	○	C
18	マ440204	(S)ピストンピン 9X22L	3				マ016948	○	C
19	マ444042	(S)ピストンホウマドメ	3				マ542958	○	C
20	マ443348	(S)ヒラサガネ	3			5	マ126259	○	C
21	マ440400	(S)オイルシール S10.5 24 7	3				マ025461	○	C
22	マ441285	(S)シールバルブツキンオサエ	3			10	マ044869	○	C
23	マ441497	(S)スリーブ	3				マ045847	○	C
24	マ444171	(S)カラー	3				マ549520	○	C
25	マ441288	(SX@)アツシユクコイルバルブネ	3			5	マ044872	○	D
26	マ441499	(S)ベーン	3				マ045854	○	C
27	マ442170	(S)サラバルブネ	3			5	マ088575	○	C
28	マ444135	(S)ナツトM6セルフロツキング	3			5	マ547889	○	C
29	マ441313	(S)マニホルト A	1				マ044978	○	C
30	マ444015	(S)UバルブツキンB(クリスナシ)	3				マ540667	○	C
31	マ440859	(S)UバルブツキンA	3				マ043245	○	C
32	マ441293	(S)バルブイフウケカナク	3				マ044878	○	C
33	マ440366	(S)Oリング P22	6			5	マ023172	○	C
34	マ441294	(S)マニホルト B	1				マ044879	○	C
35	マ441626	(S)ベーンサツク	3				マ046583	○	C
36	マ444144	(S)ベーン	3				マ548608	○	C
37	マ441295	(S)ハキタシベーンサ	3				マ044881	○	C
38	マ444020	(S)アツシユクコイルバルブネ(2SF)	3				マ541062	○	C
39	マ443502	(S)6カクアナツキホルト	6			5	マ126762	○	C
40	マ444119	(S)ケイコクラベル	1				マ547277	○	C
41	マ444121	(S)チュウイラベル	1				マ547286	○	C
42	マ444122	(S)チュウイラベル	1				マ547287	○	C
43	マ444123	(S)ケイコクラベル	1				マ547327	○	C
44	マ441565	(S)フランジ	1				マ046271	○	C
45	マ443503	(S)6カクホルトWSW	4			5	マ126763	○	C
46	-	-	4				旧:マ443439(ヒラサガネ)	-	-
47	-	-	4				旧:マ443344(バルブネサガネ)	-	-
48	-	-	4				旧:マ443411(6カクホルトSW)	-	-
46~48	マ445314	(S)6カクホルトWSW(3/8 16UNC 35(SW, PW組込))	4					○	C

ポンプ MW3SF34G

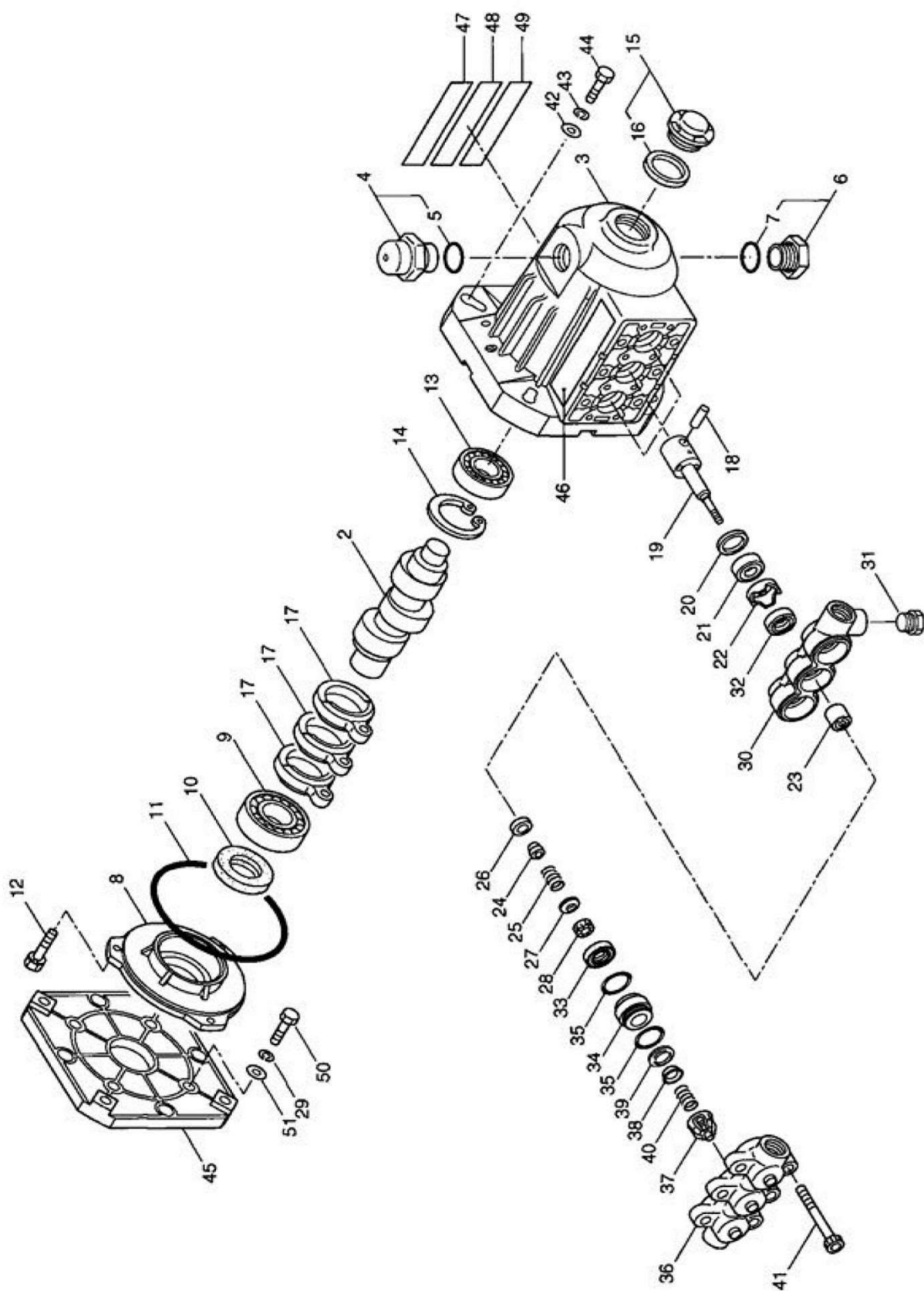

ポンプ MW3SF34G

図番	コード	品名	数量	キット内容	キット	LOT	備考	価格表	納期
ASSY	B050152	(SZ)ポンプ MW3SF34G						-	F
2	マ444137	(S)クランクジク	1				マ547983	○	C
3	マ444120	(S)クランクケース(フルメタ)	1				マ547285	○	C
4	マ444136	(S)チュウユコウフタクミタテ	1				577km マ547961	○	C
5	マ440145	(S)Oリング P20	1			5	マ014179	○	C
6	マ444545	(S)プラグマトメ	1				777km マ811174	○	C
7	マ440145	(S)Oリング P20	1			5	マ014179	○	C
8	マ444114	(S)ヘッドリングケース	1				マ547153	○	C
9	マ440167	(S)ヘッドリング	1				マ014488	○	C
10	マ442045	(S)オイルシール	1				マ055337	○	C
11	マ440127	(S)Oリング	1				マ014041	○	C
12	マ444167	(S)6カクボルト(+)SW	3			10	マ547161	○	C
13	マ440183	(S)ヘッドリング 6204	1				マ015710	○	C
14	マ440053	(S)Cカクタメワ アナヨウ 47	1				マ012385	○	C
15	マ442267	(S)オイルゲージマトメ	1				1677km マ092241	○	C
16	マ441181	(S)ゴムマルパツキン 25X34X2	1			5	マ044428	○	C
17	マ444106	(S)コンロツト	3				マ547046	○	C
18	マ440204	(S)ピストンピン 9X22L	3				マ016948	○	C
19	マ444042	(S)ピストンボウマトメ	3				マ542958	○	C
20	マ443348	(S)ヒラサガネ	3			5	マ020017	○	C
21	マ440400	(S)オイルシール S10.5 24 7	3				マ025461	○	C
22	マ441285	(S)シールパツキンオサエ	3			10	マ044869	○	C
23	マ441497	(S)スリーブ	3				マ045847	○	C
24	マ444171	(S)カラー	3				マ549520	○	C
25	マ441288	(SX@)アツシユクコイルパネ	3			5	マ044872	○	D
26	マ441499	(S)ペン	3				マ045854	○	C
27	マ442170	(S)サラパネ	3			5	マ088575	○	C
28	マ444135	(S)ナツトM6セルフロツキング	3			5	マ547889	○	C
29	マ443345	(S)パネザガネ	4			10	マ015845	○	C
30	マ441313	(S)マニホルトA	1				マ044978	○	C
31	マ442335	(S)プラグ	1				マ101556	○	C
32	マ444015	(S)UパツキンB(ケリスナシ)	3				マ540667	○	C
33	マ440859	(S)UパツキンA	3				マ043245	○	C
34	マ441293	(S)パイプウケカナク	3				マ044878	○	C
35	マ440366	(S)Oリング P22	6			5	マ023172	○	C
36	マ441294	(S)マニホルトB	1				マ044879	○	C
37	マ441626	(S)ペンサツク	3				マ046583	○	C
38	マ440991	(SX@)ペン 16X1.5@	3				マ043723	○	D
39	マ441295	(S)ハキタシペンザ	3				マ044881	○	C
40	マ444020	(S)アツシユクコイルパネ(2SF)	3				マ541062	○	C
41	マ443502	(S)6カクアツキボルト	6			5	マ087859	○	C
42	マ440066	(S)ヒラサガネ M10 コカタマル	4			5	マ012490	○	C
43	マ443344	(S)パネザガネ	4			5	マ012503	○	C
44	マ443411	(S)6カクボルトSW	4			5	マ044683	○	C
45	マ441565	(S)フランジ	1				マ046271	○	C
46	マ444119	(S)ケイコクラベル	1				マ547277	○	C
47	マ444121	(S)チュウイラベル	1				マ547286	○	C
48	マ444122	(S)チュウイラベル	1				マ547287	○	C
49	マ444123	(S)ケイコクラベル	1				マ547327	○	C
50	マ443397	(S)6カクボルト	4			5	マ080126	○	C
51	マ440065	(S)ヒラサガネ M8 コカタマル	4			10	マ012489	○	C

ポンプ MW3SF53G

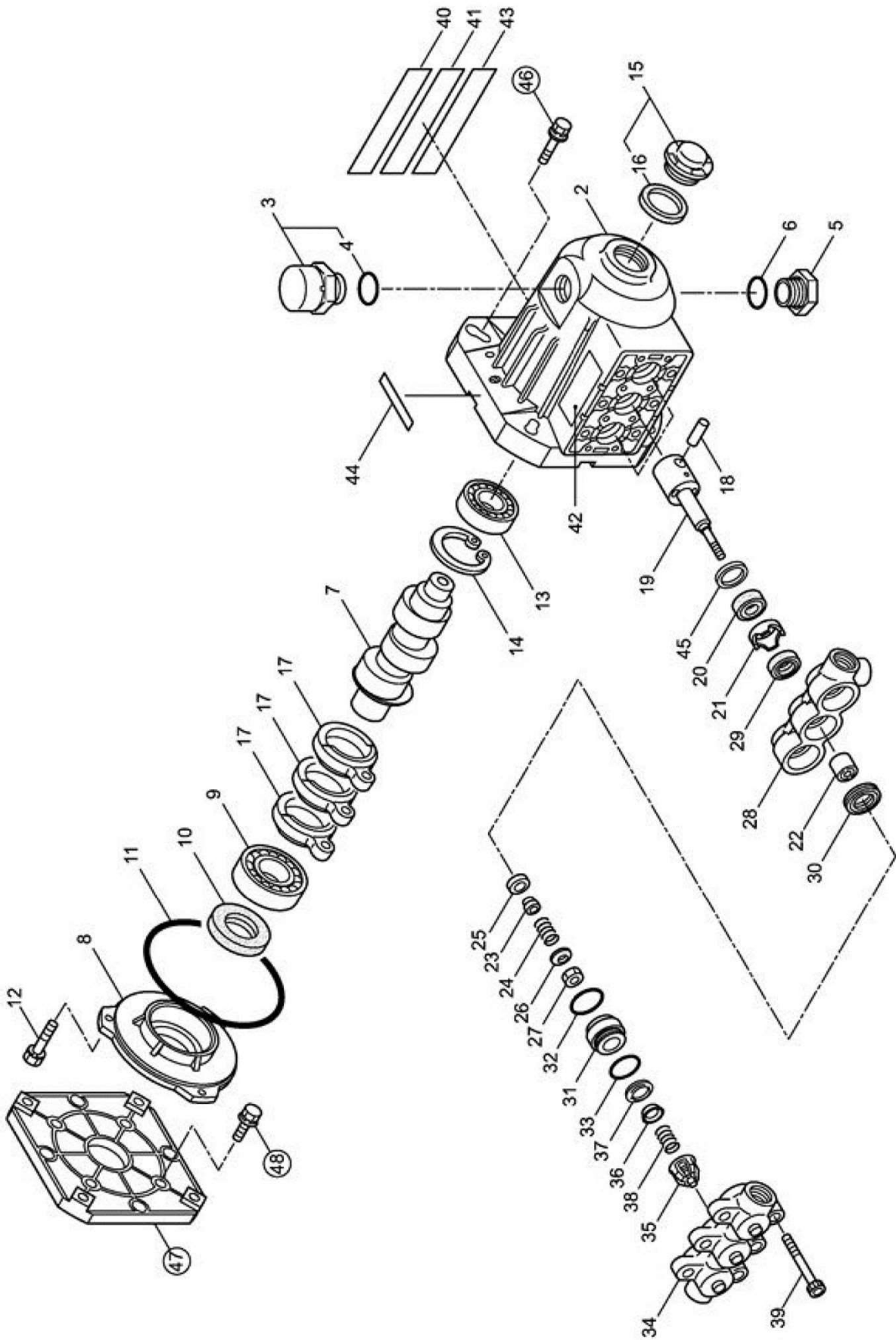

ポンプ MW3SF53G

図番	コード	品名	数量	キット内容	キット	LOT	備考	価格表	納期
ASSY	B050206	ポンプ MW3SF53G (E/G20-5) (8MPa, 20L/3600)	1					○	A
2	マ444120	(S) クランケース (フルメタ)	1				マ547285	○	C
3	マ444175	(S) チュウユウフタクミタテ	1				4776M マ549726	○	C
4	マ440145	(S) Oリング P20	1			5	マ014179	○	C
5	マ441276	(S) フラグ	1				マ044842	○	C
6	マ440145	(S) Oリング P20	1			5	マ014179	○	C
7	マ444607	(S) クランクシャフト	1				マ832416	○	C
8	マ444114	(S) ベアリングケース	1				マ547153	○	C
9	マ440167	(S) ベアリング	1				マ014488	○	C
10	マ442045	(S) オイルシール	1				マ055337	○	C
11	マ440127	(S) Oリング	1				マ014041	○	C
12	マ444167	(S) 6カクボルト (+) SW	3			10	マ549360	○	C
13	マ440183	(S) ベアリング 6204	1				マ015710	○	C
14	マ440053	(S) カタメワ アナヨウ 47	1				マ012385	○	C
15	マ442267	(S) オイルゲージマトメ	1				16776M マ092241	○	C
16	マ441181	(S) コムマルパツキン 25X34X2	1			5	マ044428	○	C
17	マ444106	(S) コンロッド	3				マ547046	○	C
18	マ440204	(S) ピストンピン 9X22L	3				マ016948	○	C
19	マ444157	(S) ピストンボウマメ	3				マ549214	○	C
20	マ440400	(S) オイルシール S10.5 24 7	3				マ025461	○	C
21	マ441285	(S) シールパツキンオサエ	3			10	マ044869	○	C
22	マ444158	(SX@) スリーブ	3				マ549216	○	D
23	マ444171	(S) カラー	3				マ549520	○	C
24	マ441288	(SX@) アツシユクコイルパネ	3			5	マ044872	○	D
25	マ444159	(S) ベン	3				マ549217	○	C
26	マ442170	(S) サラパネ	3			5	マ088575	○	C
27	マ444135	(S) ナットM6セルフロックンク	3			5	マ547889	○	C
28	マ444160	(S) マニホルド A	1				マ549219	○	C
29	マ444015	(S) UパツキンB (ケリスナシ)	3				マ540667	○	C
30	マ440880	(S) UパツキンA	3				マ043307	○	C
31	マ444161	(S) ハイブウケカナク	3				マ549222	○	C
32	マ444172	(S) Oリング	3				マ549539	○	C
33	マ440366	(S) Oリング P22	3			5	マ023172	○	C
34	マ444097	(S) マニホルド B	1				マ546450	○	C
35	マ441626	(S) ベンサツク	3				マ046583	○	C
36	マ444144	(S) ベン	3				マ548608	○	C
37	マ441295	(S) ハキダシベンサ	3				マ044881	○	C
38	マ444020	(S) アツシユクコイルパネ (2SF)	3				マ541062	○	C
39	マ443502	(S) 6カクアナツキボルト	6			5	マ126762	○	C
40	マ444121	(S) チュウイラベル	1				マ547286	○	C
41	マ444122	(S) チュウイラベル	1				マ547287	○	C
42	マ444119	(S) ケイコクラベル	1				マ547277	○	C
43	マ444123	(S) ケイコクラベル	1				マ547327	○	C
44	マ445358	(SZ) ネームプレート	1				マ832292	-	F
45	マ443348	(S) ヒラサガネ	3			5	マ126259	○	C
46	マ445314	(S) 6カクボルトWSW (3/8 16UNC 35 (SW, PW組込))	4				マ541141	○	C
47	マ441565	(S) フランジ	1				マ046271	○	C
48	マ443503	(S) 6カクボルトWSW	4			5	マ126763	○	C

ポンプ MW2HP35B

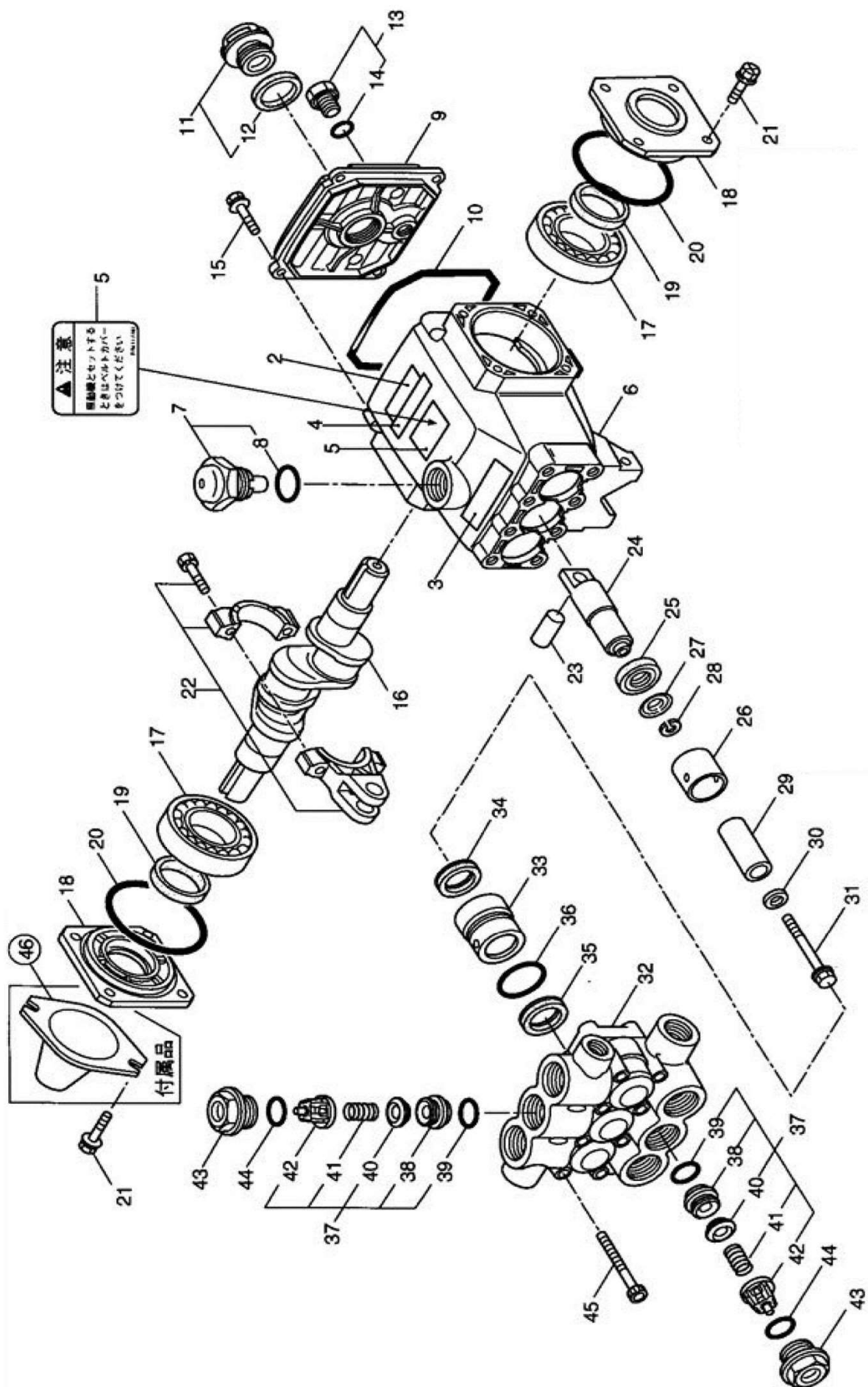

ポンプ MW2HP35B

図番	コード	品名	数量	キット内容	キット	LOT	備考	価格表	納期
ASSY	マ346802	(SZ)ポンプ MW2HP35B-U						-	F
2	マ442978	(S)ネームプレート	1				マ118263	○	C
3	マ442308	(S)チュウイマーク	1				マ101388	○	C
4	マ442966	(S)ハリマーク(セイゾウモト エクセル)	1				マ117812	○	C
5	マ442956	(S)ハリマーク	1				マ117781	○	C
6	マ441827	(S)クランクケースマトメ	1				マ048644	○	C
7	マ441665	(S)チュウコウフタクミタテ	1				877カム マ046802	○	C
8	マ440145	(S)Oリング P20	1			5	マ014179	○	C
9	マ441606	(S)クランクケースフタ	1				マ046535	○	C
10	マ440127	(S)Oリング	1				マ014041	○	C
11	マ442267	(S)オイルゲージマトメ	1				1277カム マ092241	○	C
12	マ441181	(S)ゴムバルブツキン 25X34X2	1			5	マ044428	○	C
13	マ442260	(S)フラグマトメ	1				1477カム マ091376	○	C
14	マ440365	(S)Oリング P12.5	1			5	マ023170	○	C
15	マ443292	(S)6カクホルト(+WSW)	4			5	マ125824	○	C
16	マ441698	(S)クランクジグ	1				マ046927	○	C
17	マ440165	(S)ベアリング	2				マ014480	○	C
18	マ441610	(S)オイルシールケース	2				マ046544	○	C
19	マ440844	(S)オイルシール	2				マ043222	○	C
20	マ440121	(S)Oリング S60	2				マ014028	○	C
21	マ443292	(S)6カクホルト(+WSW)	8			5	マ125824	○	C
22	マ441854	(S)コンロツクミタテ	3				マ048730	○	C
23	マ441629	(S)ヒストンピン	3				マ046615	○	C
24	マ441781	(S)フランジヤ	3				マ048459	○	C
25	マ441680	(S)オイルシール	3				マ046839	○	C
26	マ441609	(S)シールバルブツキンオサエ	3			5	マ046541	○	C
27	マ441041	(S)カツプザガネ	3			5	マ043900	○	C
28	マ441454	(S)ワツシヤ 10X18X0.4	3			5	マ045697	○	C
29	マ441710	(S)スリーブ	3				マ046976	○	C
30	マ441652	(S)シールワツシヤ	3				マ046730	○	C
31	マ441715	(SX@)フランジツキ6カクホルト@	3			5	マ048201	○	D
32	マ443003	(S)マニホルト	1				マ119316	○	C
33	マ441634	(S)シールケース	3				マ046625	○	C
34	マ440858	(S)UバルブツキンB	3				マ043243	○	C
35	マ441637	(S)UバルブツキンA	3				マ046652	○	C
36	マ440109	(S)Oリング	3			5	マ013976	○	C
37	マ442972	(S)ヘッドクミタテ	6		○		38~427カム マ117964	○	C
38	マ441470	(S)ヘッド	6	○			マ045790	○	C
39	マ440212	(S)Oリング P15	6	○		5	マ017547	○	C
40	マ440991	(SX@)ヘッド 16X1.5@	6	○			マ043723	○	D
41	マ440996	(S)アツシユコイルバルブ	6	○		5	マ043750	○	C
42	マ441197	(S)ヘッドサツク	6	○			マ044565	○	C
43	マ441868	(S)フラグ	6				マ048765	○	C
44	マ440216	(S)Oリング P20	6			5	マ017615	○	C
45	マ443381	(S)6カクアナツキホルト	8				マ126512	○	C
46	マ442985	(S)プロテクタ	1				マ118672	○	C

ポンプ MW2HP35B-U

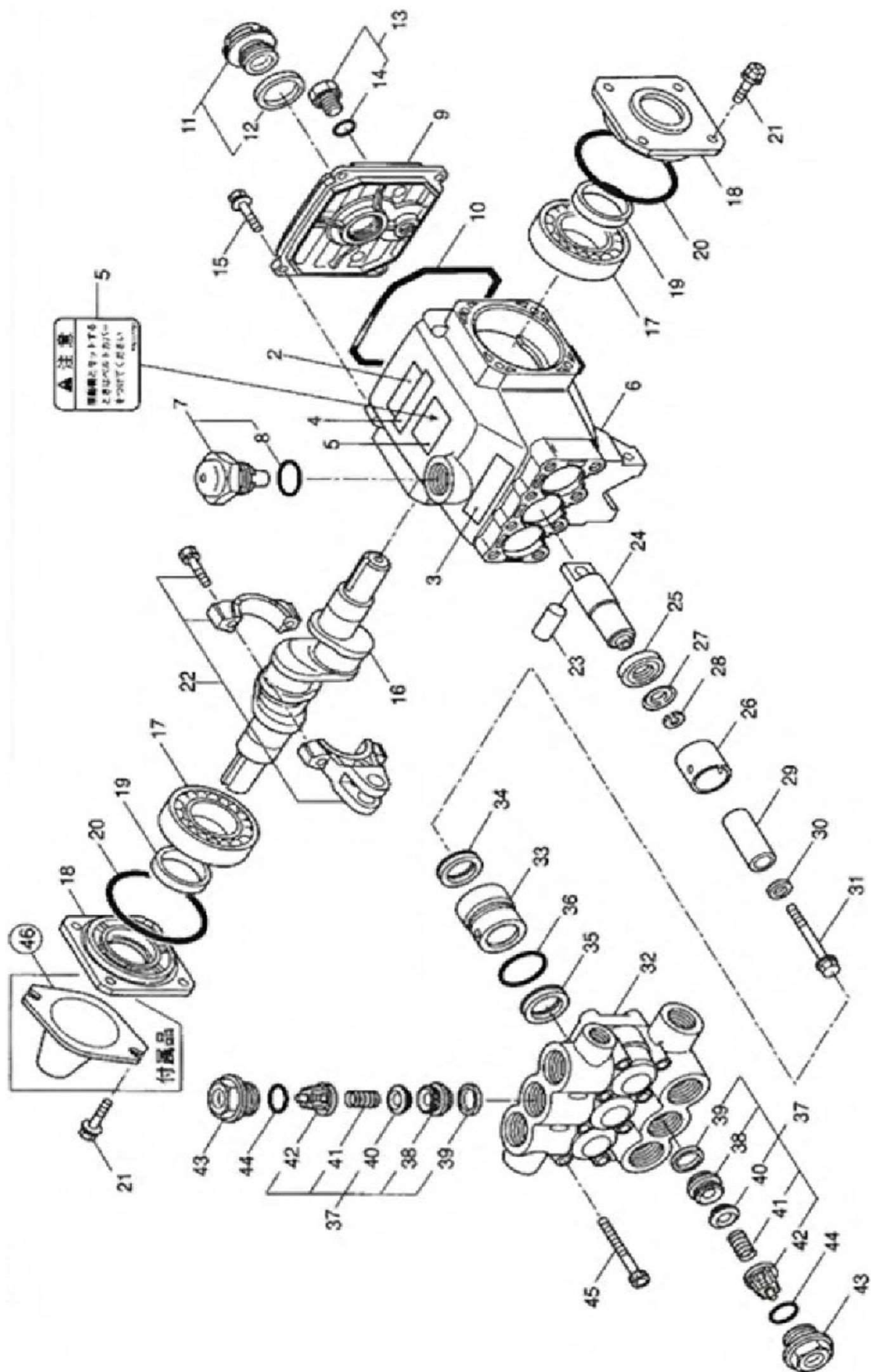

ポンプ MW2HP35B-U

図番	コード	品名	数量	キット内容	キット	LOT	備考	価格表	納期
ASSY	B050121	(SZ)ポンプ MW2HP35B-U(16.5-5)	1					-	F
2	マ443565	(S)ネームプレート	1				マ127471	○	C
3	マ442308	(S)チュウイマーク	1				マ101388	○	C
4	マ442966	(S)ハリマーク(セイブウモト エクセル)	1				マ117812	○	C
5	マ442956	(S)ハリマーク	1				マ117781	○	C
6	マ441827	(S)クランクケースマトメ	1				マ048644	○	C
7	マ441665	(S)チュウコウフタクミタテ	1				877カム マ046802	○	C
8	マ440145	(S)Oリング P20	1			5	マ014179	○	C
9	マ441606	(S)クランクケースフタ	1				マ046535	○	C
10	マ440127	(S)Oリング	1				マ014041	○	C
11	マ442267	(S)オイルゲージマトメ	1				1277カム マ092241	○	C
12	マ441181	(S)コムマルパツキン 25X34X2	1			5	マ044428	○	C
13	マ442260	(S)フラグマトメ	1				1477カム マ091376	○	C
14	マ440365	(S)Oリング P12.5	1			5	マ023170	○	C
15	マ443292	(S)6カクホルト(+WSW)	4			5	マ125824	○	C
16	マ441698	(S)クランクジグ	1				マ046927	○	C
17	マ443566	(S)ベアリング	2				マ127472	○	C
18	マ441610	(S)オイルシールケース	2				マ046544	○	C
19	マ440844	(S)オイルシール	2				マ043222	○	C
20	マ440121	(S)Oリング S60	2				マ014028	○	C
21	マ443292	(S)6カクホルト(+WSW)	8			5	マ125824	○	C
22	マ441854	(S)コンロツクミタテ	3				マ048730	○	C
23	マ441629	(S)ヒストンピン	3				マ046615	○	C
24	マ441781	(S)フランジヤ	3				マ048459	○	C
25	マ441680	(S)オイルシール	3				マ046839	○	C
26	マ441609	(S)シールパツキンオサエ	3			5	マ046541	○	C
27	マ441041	(S)カツプザガネ	3			5	マ043900	○	C
28	マ441454	(S)ワツシヤ 10X18X0.4	3			5	マ045697	○	C
29	マ441710	(S)スリーブ	3				マ046976	○	C
30	マ441652	(S)シールワツシヤ	3				マ046730	○	C
31	マ441651	(S)フランジツキ6カクホルト	3				マ046729	○	C
32	マ443003	(S)マニホルト	1				マ119316	○	C
33	マ441634	(S)シールケース	3				マ046625	○	C
34	マ443567	(S)UパツキンB	3				マ127476	○	C
35	マ441637	(S)UパツキンA	3				マ046652	○	C
36	マ440109	(S)Oリング	3			5	マ013976	○	C
37	マ443569	(S)ベックミタテ	6		○		38~427カム マ127479	○	C
38	マ441470	(S)ベック	6	○			マ045790	○	C
39	マ443570	(S)パツキン	6	○			マ127480	○	C
40	マ440991	(SX@)ベック 16X1.5@	6	○			マ043723	○	D
41	マ440996	(S)アツシユコイルパネ	6	○		5	マ043750	○	C
42	マ441197	(S)ベックサツク	6	○			マ044565	○	C
43	マ441868	(S)フラグ	6				マ048765	○	C
44	マ440216	(S)Oリング P20	6			5	マ017615	○	C
45	マ443381	(S)6カクアツキホルト	8				マ126512	○	C
46	マ442985	(S)フレクタ	1				マ118672	○	C

ポンプ MW2HP50B

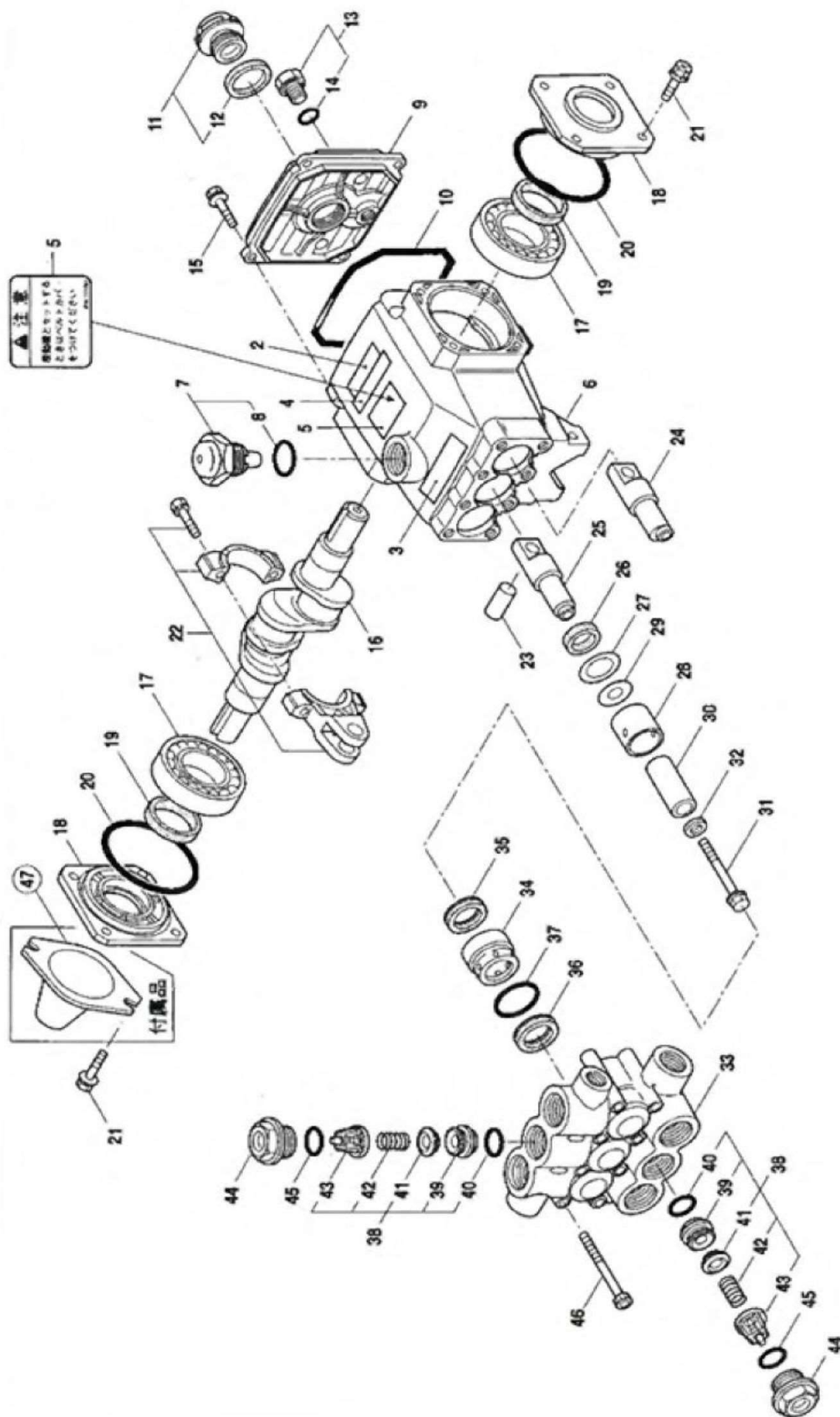

ポンプ MW2HP50B

図番	コード	品名	数量	キット内容	キット	LOT	備考	価格表	納期
ASSY	マ357321	(SX@)ポンプ MW2HP50B						○	D
2	マ443078	-	1				マ121368	-	-
3	マ442308	(S)チュウイマーク	1				マ101388	○	C
4	マ442966	(S)ハリマーク(セイゾウモト エクセル)	1				マ117812	○	C
5	マ442956	(S)ハリマーク	1				マ117781	○	C
6	マ443079	-	1				マ121369	-	-
7	マ441665	(S)チュウコウフタクミタテ	1				877mm マ046802	○	C
8	マ440145	(S)Oリング P20	1			5	マ014179	○	C
9	マ441606	(S)クランクケースフタ	1				マ046535	○	C
10	マ440127	(S)Oリング	1				マ014041	○	C
11	マ442267	(S)オイルゲージマトメ	1				1277mm マ092241	○	C
12	マ441181	(S)コムマルハツキン 25X34X2	1			5	マ044428	○	C
13	マ442260	(S)フラグマトメ	1				1477mm マ091376	○	C
14	マ440365	(S)Oリング P12.5	1			5	マ023170	○	C
15	マ443292	(S)6カクホルト(+WSW)	4			5	マ125824	○	C
16	マ443080	-	1				マ121372	-	-
17	マ440165	(S)ベアリング	2				マ014480	○	C
18	マ441610	(S)オイルシールケース	2				マ046544	○	C
19	マ440844	(S)オイルシール	2				マ043222	○	C
20	マ440121	(S)Oリング S60	2				マ014028	○	C
21	マ443292	(S)6カクホルト(+WSW)	8			5	マ125824	○	C
22	マ441854	(S)コンロツクミタテ	3				マ048730	○	C
23	マ441629	(S)ピストンピン	3				マ046615	○	C
24	マ443081	-	2				マ121375	-	-
25	マ443082	-	1				マ121377	-	-
26	マ441680	(S)オイルシール	3				マ046839	○	C
27	マ443083	(S)ヒラサガネ	3			5	マ121379	○	C
28	マ443084	(S)シールハツキンオサエ	3				マ121380	○	C
29	マ441830	(S)ヒラサガネ	3				マ048648	○	C
30	マ443085	-	3				マ121381	-	-
31	マ441715	(SX@)フランジツキ6カクホルト@	3			5	マ048201	○	D
32	マ441652	(S)シールワッシャ	3				マ046730	○	C
33	マ443086	-	1				マ121383	-	-
34	マ443087	(S)シールケース	3				マ121384	○	C
35	マ443795	(S)UハツキンB	3				マ131635	○	C
36	マ441640	(S)UハツキンA	3				マ046667	○	C
37	マ440110	(S)Oリング S26	3			5	マ013977	○	C
38	マ443088	(S)ベックミタテ	6		○		39~437mm マ121385	○	C
39	マ443089	-	6	○			マ121386	-	-
40	マ440212	(S)Oリング P15	6	○		5	マ017547	○	C
41	マ440991	(SX@)ベーン 16X1.5@	6	○			マ043723	○	D
42	マ440996	(S)アツシユクコイルハネ	6	○		5	マ043750	○	C
43	マ441197	(S)ベーンサツカ	6	○			マ044565	○	C
44	マ441868	(S)フラグ	6				マ048765	○	C
45	マ440216	(S)Oリング P20	6			5	マ017615	○	C
46	マ443381	(S)6カクアナツキホルト	8				マ126512	○	C
47	マ442985	(S)フロテクタ	1				マ118672	○	C

ポンプ MW2HP40G

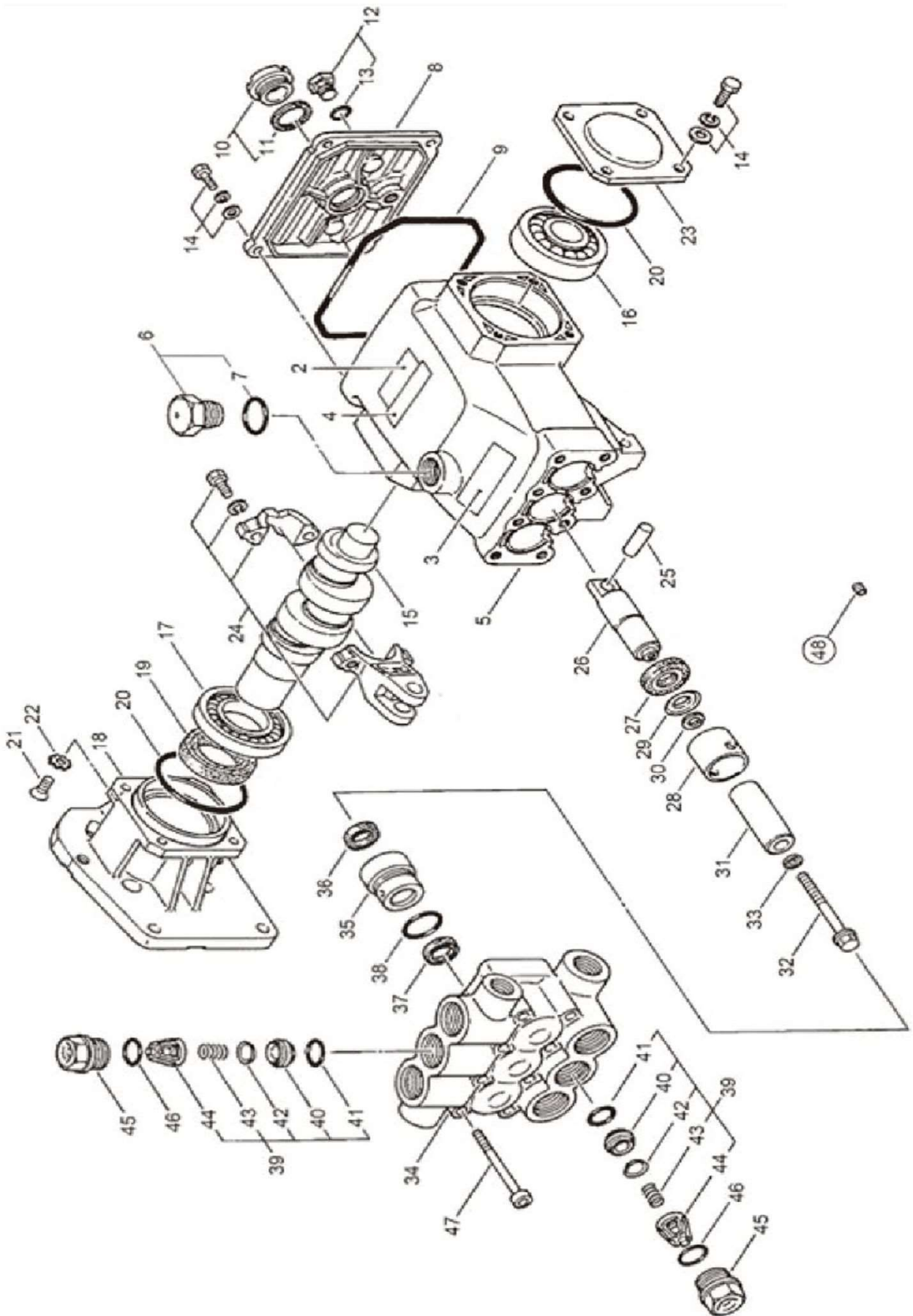

ポンプ MW2HP40G

図番	コード	品名	数量	キット内容	キット	LOT	備考	価格表	納期
ASSY	B050232	(SZ)ポンプ MW2HP40G (E/G25-7) (15MPa, 16. 1L/1800)	1					-	F
2	マ442995	(S)ネームプレート	1				マ119038	○	C
3	マ442308	(S)チュウイマーク	1				マ101388	○	C
4	マ442966	(S)ハリマーク(セイゾウモト エクセル)	1				マ117812	○	C
5	マ441827	(S)クランクケースマトメ	1				マ048644	○	C
6	マ441665	(S)チュウユウフタクミタテ	1				マ77カム マ046802	○	C
7	マ440145	(S)Oリング P20	1			5	マ014179	○	C
8	マ441606	(S)クランクケースフタ	1				マ046535	○	C
9	マ440127	(S)Oリング	1				マ014041	○	C
10	マ442267	(S)オイルゲージマトメ	1				マ117カム マ092241	○	C
11	マ441181	(S)ゴムバルブツキン 25X34X2	1			5	マ044428	○	C
12	マ442260	(S)フランクマトメ	1				マ137カム マ091376	○	C
13	マ440365	(S)Oリング P12. 5	1			5	マ023170	○	C
14	マ443292	(S)6カクホルト(+)WSW	8			5	マ125824	○	C
15	マ443038	(S)クランクシム	1				マ120764	○	C
16	マ440165	(S)ベアリング	1				マ014480	○	C
17	マ444180	(S)ベアリング	1				マ550111	○	C
18	マ442997	(S)フランジ	1				マ119041	○	C
19	マ443260	(S)オイルシール	1				マ125351	○	C
20	マ440121	(S)Oリング S60	2				マ014028	○	C
21	マ441465	(S)6カクアナツキサホルト	4			10	マ045763	○	C
22	マ443498	-	4				マ126745	-	-
23	マ442971	(S)ケース	1				マ117892	○	C
24	マ441854	(S)コンロツクミタテ	3				マ048730	○	C
25	マ441629	(S)ピストンピン	3				マ046615	○	C
26	マ441781	(S)フランジヤ	3				マ048459	○	C
27	マ441680	(S)オイルシール	3				マ046839	○	C
28	マ441609	(S)シールパッキンオサエ	3			5	マ046541	○	C
29	マ441041	(S)カツプザガネ	3			5	マ043900	○	C
30	マ441454	(S)ワツシヤ 10X18X0. 4	3			5	マ045697	○	C
31	マ441710	(S)スリーブ	3				マ046976	○	C
32	マ441651	(S)フランジツキ6カクホルト	3				マ046729	○	C
33	マ441652	(S)シールワツシヤ	3				マ046730	○	C
34	マ443003	(S)マニホルト	1				マ119316	○	C
35	マ441634	(S)シールケース	3				マ046625	○	C
36	マ440858	(S)UパッキンB	3				マ043243	○	C
37	マ440859	(S)UパッキンA	3				マ043245	○	C
38	マ440109	(S)Oリング	3			5	マ013976	○	C
39	マ442972	(S)ベックミタテ	6		○		マ40~447カム マ117964	○	C
40	マ441470	(S)ベック	6	○			マ045790	○	C
41	マ440212	(S)Oリング P15	6	○		5	マ017547	○	C
42	マ440991	(SX@)ベック 16X1. 5@	6	○			マ043723	○	D
43	マ440996	(S)アツシユクコイルパネ	6	○		5	マ043750	○	C
44	マ441197	(S)ベックサツク	6	○			マ044565	○	C
45	マ441868	(S)フランク	6				マ048765	○	C
46	マ440216	(S)Oリング P20	6			5	マ017615	○	C
47	マ443381	(S)6カクアナツキサホルト	8				マ126512	○	C
48	マ442998	(S)6カクアナツキトメネジ	1				マ119044	○	C

ポンプ MW3HP40B

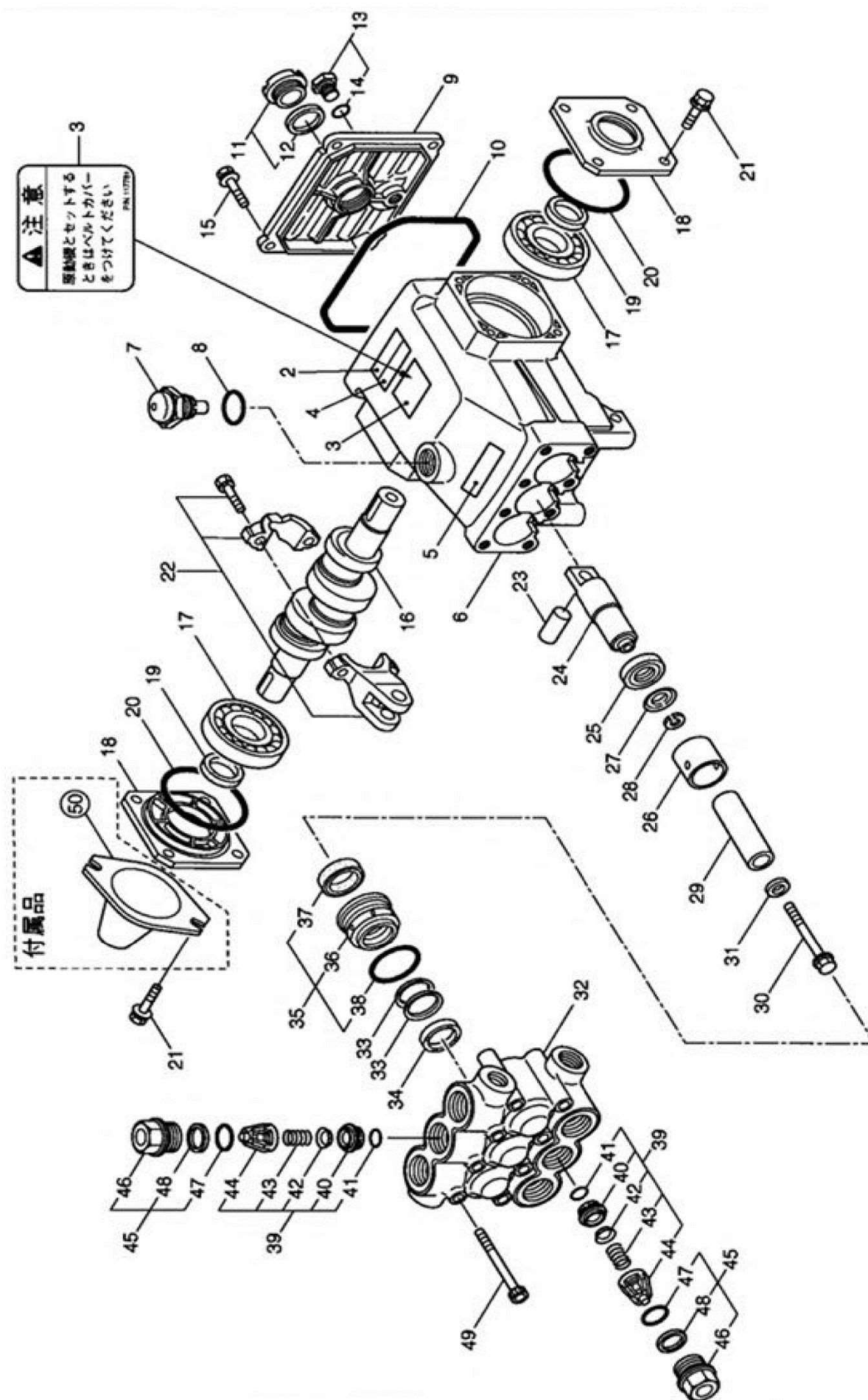

ポンプ MW3HP40B

図番	コード	品名	数量	キット内容	キット	LOT	備考	価格表	納期
ASSY	B050123	(X)ポンプ MW3HP40B (20-6) (20MPa, 14L/1450)	1					○	E
2	マ443000	(S)ネームプレート	1				マ119129	○	C
3	マ442956	(S)ハリマーク	1				マ117781	○	C
4	マ442966	(S)ハリマーク(セイゾウモト エクセル)	1				マ117812	○	C
5	マ442308	(S)チュウイマーク	1				マ101388	○	C
6	マ441826	(S)クランクケースマトメ	1				マ048617	○	C
7	マ441664	(S)チュウコウフタマトメ	1				マ046798	○	C
8	マ440145	(S)Oリング P20	1			5	マ014179	○	C
9	マ441655	(S)クランクケースフタ	1				マ046741	○	C
10	マ440128	(S)Oリング	1				マ014044	○	C
11	マ442267	(S)オイルゲージマトメ	1				12776M マ092241	○	C
12	マ441181	(S)コムマルハツキン 25X34X2	1			5	マ044428	○	C
13	マ442260	(S)フラグマトメ	1				14776M マ091376	○	C
14	マ440365	(S)Oリング P12.5	1			5	マ023170	○	C
15	マ443292	(S)6カクボルト(+WSW)	4			5	マ125824	○	C
16	マ441699	(S)クランクジグ	1				マ046928	○	C
17	マ440165	(S)ベアリング	2				マ014480	○	C
18	マ441695	(S)オイルシールケース	2				マ046910	○	C
19	マ440844	(S)オイルシール	2				マ043222	○	C
20	マ440121	(S)Oリング S60	2				マ014028	○	C
21	マ443410	(S)6カクボルト(+WSW)	8				マ126542	○	C
22	マ441859	(S)コンロッドクミタテ	3				マ048742	○	C
23	マ441657	(S)ピストンピン	3				マ046746	○	C
24	マ441780	(SX@)フランジヤ@	3				マ048458	○	D
25	マ441679	(S)オイルシール	3				マ046838	○	C
26	マ441659	(S)シールハツキンオサエ	3				マ046749	○	C
27	マ441041	(S)カツプザガネ	3			5	マ043900	○	C
28	マ441454	(S)ワツシヤ 10X18X0.4	3			5	マ045697	○	C
29	マ441690	(S)スリーブ	3				マ046884	○	C
30	マ441715	(SX@)フランジツキ6カクボルト@	3			5	マ048201	○	D
31	マ441652	(S)シールワツシヤ	3				マ046730	○	C
32	マ443011	(S)マニホルト	1				マ119653	○	C
33	マ441566	(S)Vハツキン	6				マ046287	○	C
34	マ441632	(S)オスアダフタ	3				マ046618	○	C
35	マ441691	(S)シールケースクミタテ	3		○		36~3876M マ046887	○	C
36	マ441692	(S)シールケース	3	○			マ046888	○	C
37	マ440883	(S)UハツキンB	3	○			マ043316	○	C
38	マ440111	(S)Oリング	3	○		5	マ013978	○	C
39	マ443001	(S)ベックミタテ	6		●		40~4476M マ119130	○	C
40	マ441470	(S)ベック	6	●			マ045790	○	C
41	マ440212	(S)Oリング P15	6	●		5	マ017547	○	C
42	マ441582	(S)ベック	6	●			マ046429	○	C
43	マ440996	(S)アツシユクコイルハネ	6	●		5	マ043750	○	C
44	マ441197	(S)ベックサツク	6	●			マ044565	○	C
45	マ441693	(S)フラグクミタテ	6		△		46~4876M マ046890	○	C
46	マ441517	(S)フラグ	6	△			マ045900	○	C
47	マ440214	(S)Oリング	6	△		5	マ017549	○	C
48	マ441751	(S)ハツクアツプリンク	6	△			マ048365	○	C
49	マ443382	(S)6カクアツキボルト	8				マ126513	○	C
50	マ442985	(S)フロッタ	1				マ118672	○	C

ポンプ MW3HP40B-S

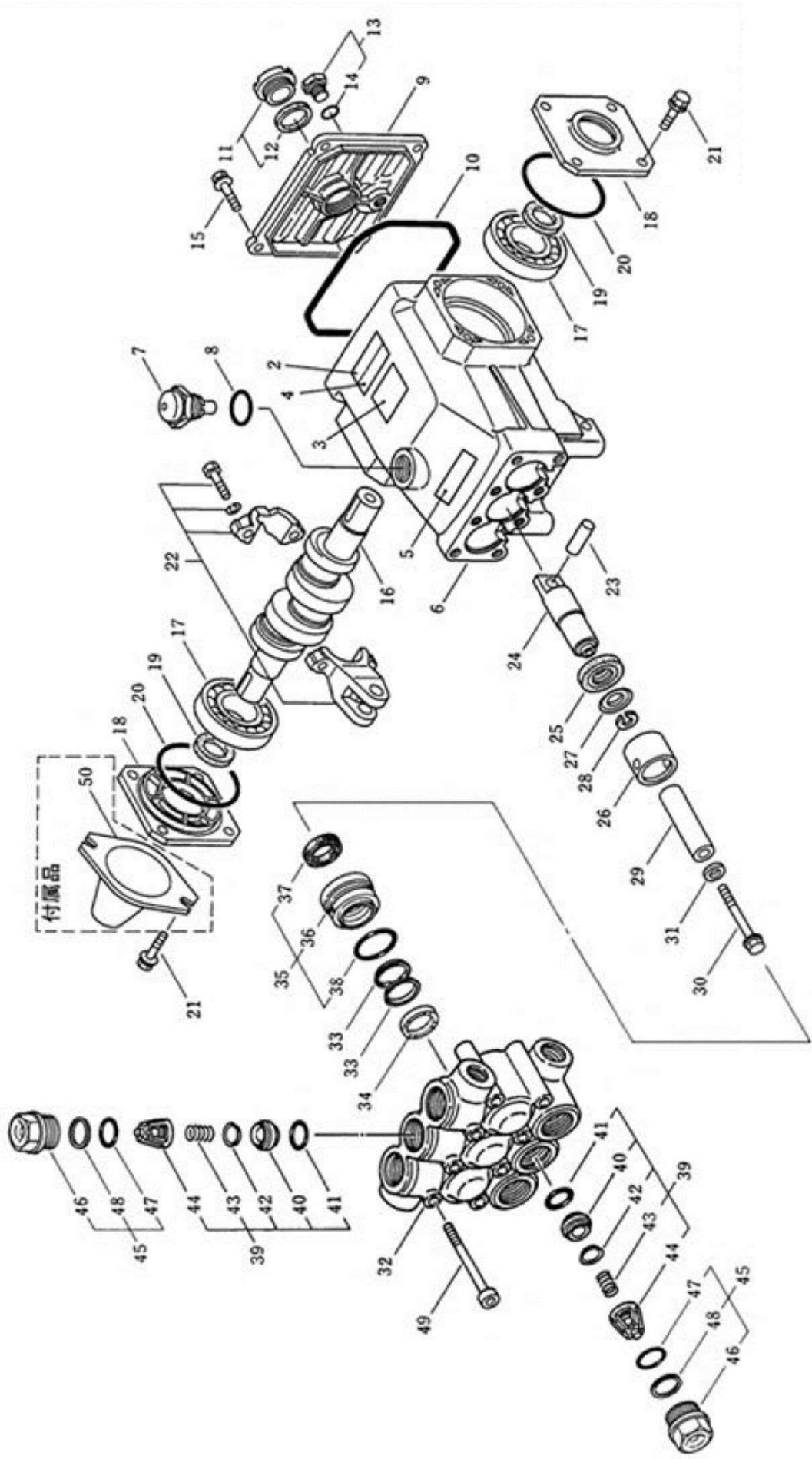

ポンプ MW3HP40B-S

図番	コード	品名	数量	キット内容	キット	LOT	備考	価格表	納期
ASSY	B050122	(X)ポンプ MW3HP40B-S (20-6) (20MPa, 14L/1800)	1					○	E
2	マ443052	(S)ネームプレートMW3HP40B-S	1				マ120994	○	C
3	マ442956	(S)ハリマーク	1				マ117781	○	C
4	マ442966	(S)ハリマーク(セイゾウモト エクセル)	1				マ117812	○	C
5	マ442308	(S)チュウイマーク	1				マ101388	○	C
6	マ441696	(S)クランクケース	1				マ046912	○	C
7	マ441664	(S)チュウコウフタマトメ	1				マ046798	○	C
8	マ440145	(S)Oリング P20	1			5	マ014179	○	C
9	マ441655	(S)クランクケースフタ	1				マ046741	○	C
10	マ440128	(S)Oリング	1				マ014044	○	C
11	マ442267	(S)オイルゲージマトメ	1				12776M マ092241	○	C
12	マ441181	(S)コムマルハツキン 25X34X2	1			5	マ044428	○	C
13	マ442260	(S)フラグマトメ	1				14776M マ091376	○	C
14	マ440365	(S)Oリング P12.5	1			5	マ023170	○	C
15	マ443292	(S)6カクホルト(+WSW)	4			5	マ125824	○	C
16	マ443053	(S)クランクジグ	1				マ120995	○	C
17	マ440165	(S)ベアリング	2				マ014480	○	C
18	マ441695	(S)オイルシールケース	2				マ046910	○	C
19	マ440844	(S)オイルシール	2				マ043222	○	C
20	マ440121	(S)Oリング S60	2				マ014028	○	C
21	マ443410	(S)6カクホルト(+WSW)	8				マ126542	○	C
22	マ441859	(S)コンロッドクミタテ	3				マ048742	○	C
23	マ441657	(S)ピストンピン	3				マ046746	○	C
24	マ441780	(SX@)フランジヤ@	3				マ048458	○	D
25	マ441679	(S)オイルシール	3				マ046838	○	C
26	マ441659	(S)シールハツキンオサエ	3				マ046749	○	C
27	マ441041	(S)カツプザガネ	3			5	マ043900	○	C
28	マ441454	(S)ワツシヤ 10X18X0.4	3			5	マ045697	○	C
29	マ441690	(S)スリーブ	3				マ046884	○	C
30	マ441651	(S)フランジツキ6カクホルト	3				マ046729	○	C
31	マ441652	(S)シールワツシヤ	3				マ046730	○	C
32	マ443011	(S)マニホルト	1				マ119653	○	C
33	マ441566	(S)Vハツキン	6				マ046287	○	C
34	マ441632	(S)オスアダフタ	3				マ046618	○	C
35	マ441691	(S)シールケースクミタテ	3		○		36~3876M マ046887	○	C
36	マ441692	(S)シールケース	3	○			マ046888	○	C
37	マ440883	(S)UハツキンB	3	○			マ043316	○	C
38	マ440111	(S)Oリング	3	○		5	マ013978	○	C
39	マ443001	(S)ベックミタテ	6		●		40~4476M マ119130	○	C
40	マ441470	(S)ベック	6	●			マ045790	○	C
41	マ440212	(S)Oリング P15	6	●		5	マ017547	○	C
42	マ441582	(S)ベック	6	●			マ046429	○	C
43	マ440996	(S)アツシユクコイルハネ	6	●		5	マ043750	○	C
44	マ441197	(S)ベックサツク	6	●			マ044565	○	C
45	マ441693	(S)フラグクミタテ	6		△		46~4876M マ046890	○	C
46	マ441517	(S)フラグ	6	△			マ045900	○	C
47	マ440214	(S)Oリング	6	△		5	マ017549	○	C
48	マ441751	(S)ハツクアツプリンク	6	△			マ048365	○	C
49	マ443382	(S)6カクアツキホルト	8				マ126513	○	C
50	マ442985	(S)フロッタ	1				マ118672	○	C

ポンプ MW3HP60B

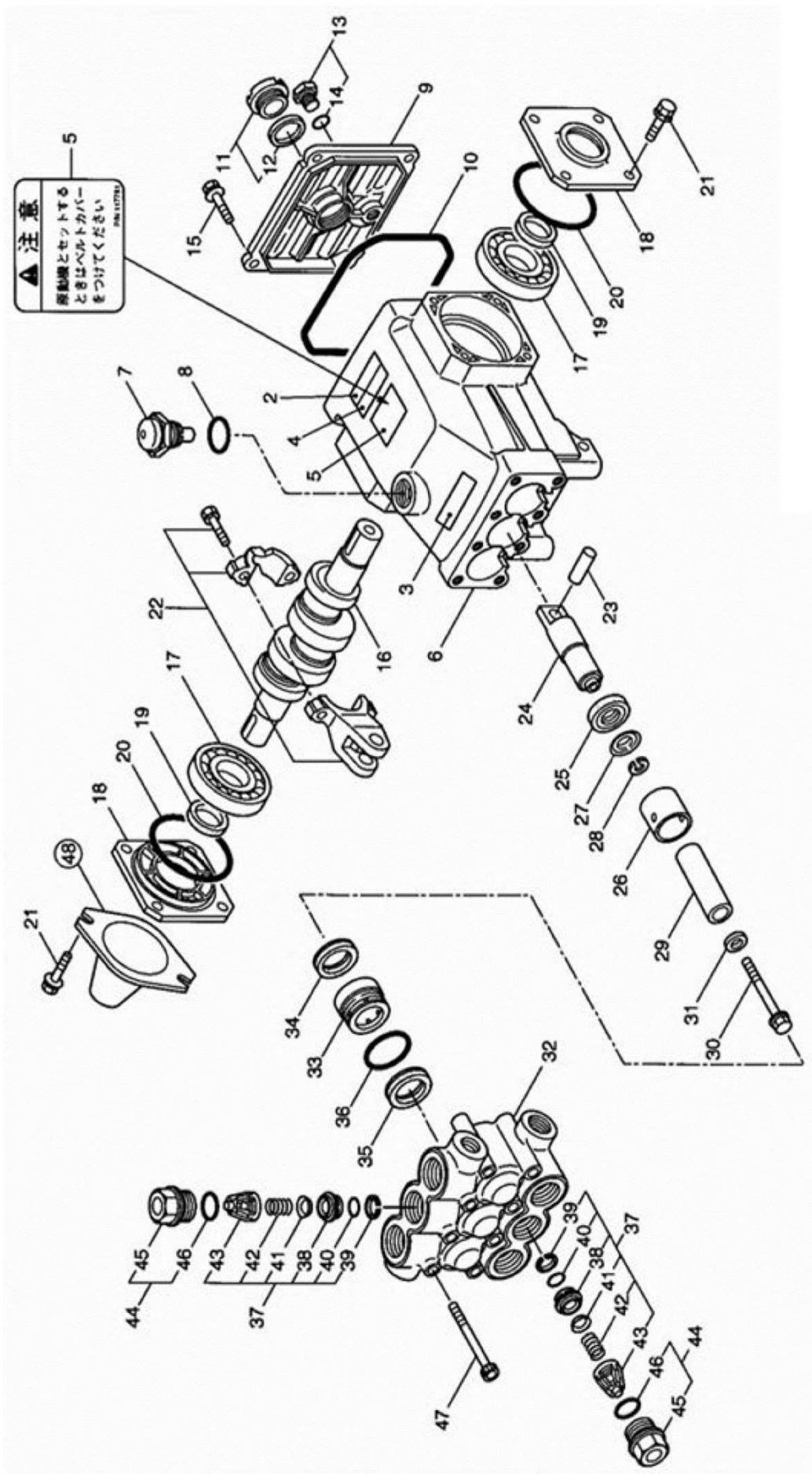

ポンプ MW3HP60B

図番	コード	品名	数量	キット内容	キット	LOT	備考	価格表	納期
ASSY	B050124	ポンプ MW3HP60B (20-6) (11MPa, 28L/1800)	1					○	A
2	マ442984	(S) ネームプレート	1				マ118669	○	C
3	マ442308	(S) チューイマーク	1				マ101388	○	C
4	マ442966	(S) ハリマーク (セイゾウモト エクセル)	1				マ117812	○	C
5	マ442956	(S) ハリマーク	1				マ117781	○	C
6	マ441826	(S) クランクケースマトメ	1				マ048617	○	C
7	マ441664	(S) チューユコウフタマトメ	1				マ046798	○	C
8	マ440145	(S) Oリング P20	1			5	マ014179	○	C
9	マ441655	(S) クランクケースフタ	1				マ046741	○	C
10	マ440128	(S) Oリング	1				マ014044	○	C
11	マ442267	(S) オイルゲージマトメ	1				1277mm マ092241	○	C
12	マ441181	(S) コムマルパツキン 25X34X2	1			5	マ044428	○	C
13	マ442260	(S) フラグマトメ	1				1477mm マ091376	○	C
14	マ440365	(S) Oリング P12.5	1			5	マ023170	○	C
15	マ443292	(S) 6カクボルト (+) WSW	4			5	マ125824	○	C
16	マ441699	(S) クランクシグ	1				マ046928	○	C
17	マ440165	(S) ベアリング	2				マ014480	○	C
18	マ441695	(S) オイルシールケース	2				マ046910	○	C
19	マ440844	(S) オイルシール	2				マ043222	○	C
20	マ440121	(S) Oリング S60	2				マ014028	○	C
21	マ443410	(S) 6カクボルト (+) WSW	8				マ126542	○	C
22	マ441859	(S) コンロツクミタテ	3				マ048742	○	C
23	マ441657	(S) ヒストンピン	3				マ046746	○	C
24	マ441780	(SX@) フランジヤ@	3				マ048458	○	D
25	マ441679	(S) オイルシール	3				マ046838	○	C
26	マ441659	(S) シールパツキンオサエ	3				マ046749	○	C
27	マ440887	(S) カツプザガネ	3			5	マ043328	○	C
28	マ441454	(S) ワツシヤ 10X18X0.4	3			5	マ045697	○	C
29	マ441681	(S) スリーブ	3				マ046841	○	C
30	マ441715	(SX@) フランジ ツキ6カクボルト@	3			5	マ048201	○	D
31	マ441652	(S) シールワツシヤ	3				マ046730	○	C
32	マ442979	(S) マニホルト	1				マ118516	○	C
33	マ441682	(S) シールケース	3				マ046843	○	C
34	マ443795	(S) UパツキンB	3				マ131635	○	C
35	マ441640	(S) UパツキンA	3				マ046667	○	C
36	マ440111	(S) Oリング	3			5	マ013978	○	C
37	マ441478	(S) ベンクミタテ	6		○		38~437mm マ045808	○	C
38	マ440990	(S) ベンザ	6	○			マ043722	○	C
39	マ440860	(S) ハツクアツフリンク	6	○			マ043248	○	C
40	マ440861	(S) Oリング	6	○		5	マ043249	○	C
41	マ440989	(S) ベン	6	○			マ043721	○	C
42	マ440997	(S) アツシユクコイルパネ	6	○		5	マ043751	○	C
43	マ441196	(S) ベンサツク	6	○			マ044564	○	C
44	マ442990	(S) フラグクミタテ	6		●		45, 467mm マ118821	○	C
45	マ442986	(S) フラグ	6	●			マ118676	○	C
46	マ440218	(S) Oリング	6	●		5	マ017617	○	C
47	マ443382	(S) 6カクアツキボルト	8				マ126513	○	C
48	マ442985	(S) フロテクタ	1				マ118672	○	C

ポンプ MW3HP80B

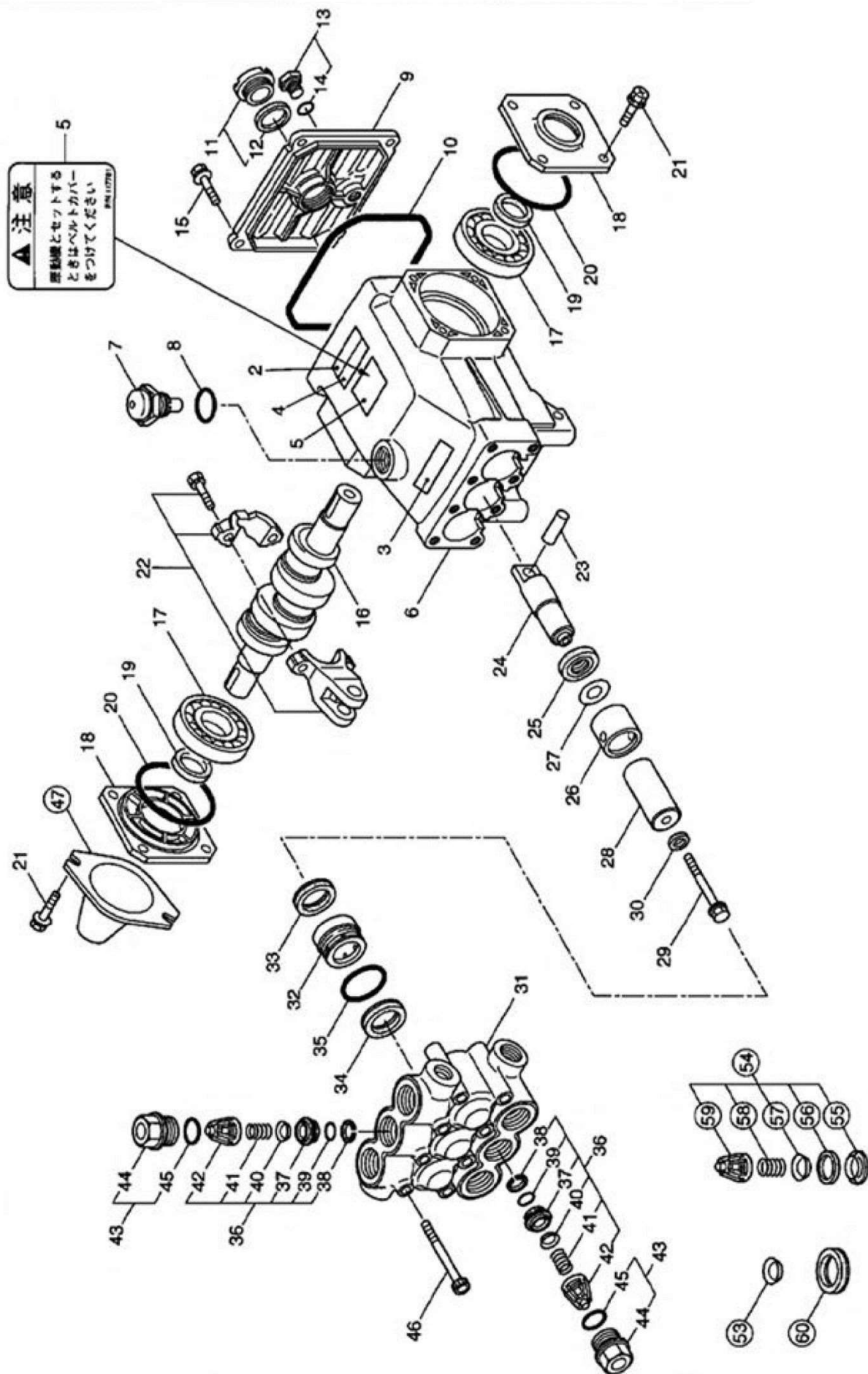

ポンプ MW3HP80B

図番	コード	品名	数量	キット内容	キット	LOT	備考	価格表	納期
ASSY	B050125	(SX)ポンプ MW3HP80B (20-6) (10MPa, 31L/1450)	1					○	E
2	マ443090	(S)ネームプレート	1				マ121389	○	C
3	マ442308	(S)チュウイマーク	1				マ101388	○	C
4	マ442966	(S)ハリマーク (セイゾウモト エクセル)	1				マ117812	○	C
5	マ442956	(S)ハリマーク	1				マ117781	○	C
6	マ441826	(S)クランクケースマトメ	1				マ048617	○	C
7	マ441664	(S)チュウユウフタマトメ	1				マ046798	○	C
8	マ440145	(S)Oリング P20	1			5	マ014179	○	C
9	マ441655	(S)クランクケースフタ	1				マ046741	○	C
10	マ440128	(S)Oリング	1				マ014044	○	C
11	マ442267	(S)オイルゲージマトメ	1				1277mm マ092241	○	C
12	マ441181	(S)コームバルブツキ 25X34X2	1			5	マ044428	○	C
13	マ442260	(S)フラグマトメ	1				1477mm マ091376	○	C
14	マ440365	(S)Oリング P12.5	1			5	マ023170	○	C
15	マ443292	(S)6カクホルト (+)WSW	4			5	マ125824	○	C
16	マ441828	(S)クランクシグク	1				マ048646	○	C
17	マ440165	(S)ベアリング	2				マ014480	○	C
18	マ441695	(S)オイルシールケース	2				マ046910	○	C
19	マ440844	(S)オイルシール	2				マ043222	○	C
20	マ440121	(S)Oリング S60	2				マ014028	○	C
21	マ443410	(S)6カクホルト (+)WSW	8				マ126542	○	C
22	マ441859	(S)コンロツクミタテ	3				マ048742	○	C
23	マ441657	(S)ヒストンピン	3				マ046746	○	C
24	マ441829	(S)フランジヤ	3				マ048647	○	C
25	マ441679	(S)オイルシール	3				マ046838	○	C
26	マ441659	(S)シールパッキンオサエ	3				マ046749	○	C
27	マ441830	(S)ヒラサガネ	3				マ048648	○	C
28	マ443091	(S)スリーブ	3				マ121391	○	C
29	マ441715	(SX@)フランジツキ6カクホルト@	3			5	マ048201	○	D
30	マ441652	(S)シールワツシヤ	3				マ046730	○	C
31	マ443092	(S)マニホルト	1				マ121393	○	C
32	マ443093	(S)シールケース	3				マ121394	○	C
33	マ443864	(S)UパッキンB	3				マ132930	○	C
34	マ443145	(S)UパッキンA	3				マ122188	○	C
35	マ440112	(S)Oリング S29	3			5	マ013980	○	C
36	マ441478	(S)ベックミタテ	6		○		37~4277mm マ045808	○	C
37	マ440990	(S)ベック	6	○			マ043722	○	C
38	マ440860	(S)バックアップリング	6	○			マ043248	○	C
39	マ440861	(S)Oリング	6	○		5	マ043249	○	C
40	マ440989	(S)ベック	6	○			マ043721	○	C
41	マ440997	(S)アツシユクコイルパネ	6	○		5	マ043751	○	C
42	マ441196	(S)ベックサツク	6	○			マ044564	○	C
43	マ442990	(S)フラグミタテ	6		●		44, 4577mm マ118821	○	C
44	マ442986	(S)フラグ	6	●			マ118676	○	C
45	マ440218	(S)Oリング	6	●		5	マ017617	○	C
46	マ443382	(S)6カクアナツキホルト	8				マ126513	○	C
47	マ442985	(S)フレックタ	1				マ118672	○	C

ポンプ MW4HP35G1

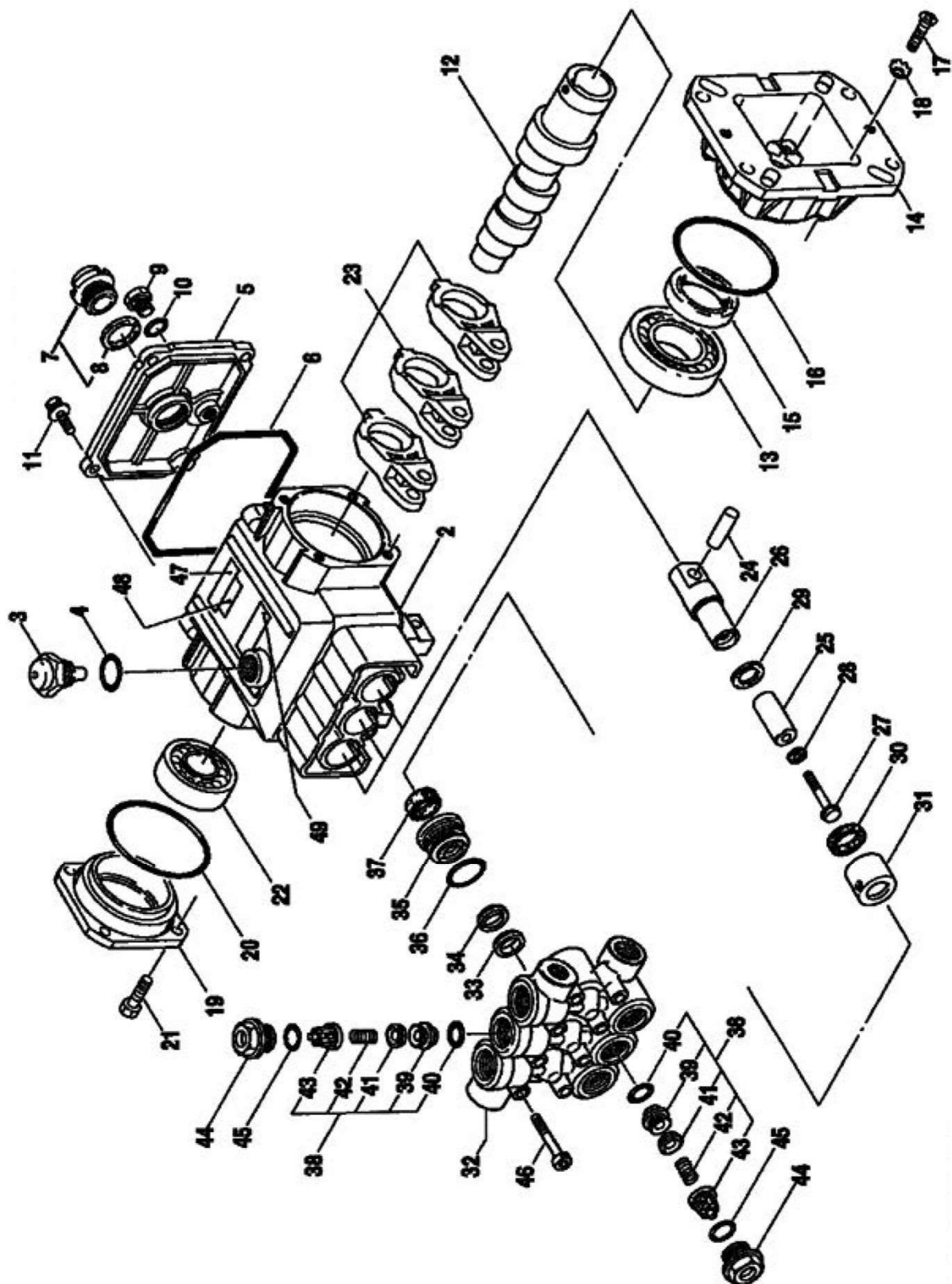

ポンプ MW4HP35G1

図番	コード	品名	数量	キット内容	キット	LOT	備考	価格表	納期
ASSY	B050126	(SZ)ポンプ MW4HP35G1 廃番						-	F
2	マ441591	(S)クランクケース	1				マ046454	○	C
3	マ441664	(S)チュウユウフタマドメ	1				マ046798	○	C
4	マ440145	(S)Oリング P20	1			5	マ014179	○	C
5	マ441572	(S)クランクケースフタ	1				マ046379	○	C
6	マ440130	(S)Oリング	1				マ014048	○	C
7	マ442267	(S)オイルゲージマドメ	1				877ム マ043987	○	C
8	マ441181	(S)ゴムマルハツキン 25X34X2	1			5	マ044428	○	C
9	マ440406	(S)フラグ PF1/4	1				マ025625	○	C
10	マ440365	(S)Oリング P12.5	1			5	マ023170	○	C
11	マ443292	(S)6カクホルト(+WSW)	4			5	マ092519	○	C
12	マ441611	(SZ)クランクシク	1				マ046551	-	F
13	マ443958	(S)ベアリング	1				マ146421	○	C
14	マ441643	(SZ)フランジ	1				マ046679	-	F
15	マ443260	(S)オイルシール	1				マ125351	○	C
16	マ440126	(S)Oリング	1				マ014037	○	C
17	マ441576	(S)6カクアナツキサホルト	4				マ046403	○	C
18	マ441534	(S)ハツキサガネ	4				マ046123	○	C
19	マ441593	(S)ベアリングケース	1				マ046461	○	C
20	マ440126	(S)Oリング	1				マ014037	○	C
21	マ443347	(S)6カクホルトSW	4			5	マ092521	○	C
22	マ440165	(S)ベアリング	1				マ014480	○	C
23	マ441642	(S)コンロツト	3				マ046677	○	C
24	マ441577	(S)ピストンピン	3				マ046404	○	C
25	マ441649	(SZ)スリーブ	3				マ046727	-	F
26	マ441650	(S)フランジヤ	3				マ046728	○	C
27	マ441651	(S)フランジツキ6カクホルト	3				マ046729	○	C
28	マ441652	(S)シールワツシヤ	3				マ046730	○	C
29	マ441653	(S)ゴムマルハツキン	3				マ046732	○	C
30	マ441894	(S)オイルシール	3				マ029257	○	C
31	マ441578	(S)シールハツキンオサエ	3				マ046408	○	C
32	マ441604	(S)マニホルト	1				マ046526	○	C
33	マ441632	(S)オスアダフタ	3				マ046618	○	C
34	マ441631	(S)Vハツキン	3				マ046617	○	C
35	マ441594	(SZ)シールケース	3				マ046471	-	F
36	マ440112	(S)Oリング S29	3			5	マ013980	○	C
37	マ441587	(S)UハツキンB	3				マ046435	○	C
38	マ443197	(S)ベックミタテ	6		○		39~437ム マ122868	○	C
39	マ441470	(S)ベツサ	6	○			マ046658	○	C
40	マ440146	(S)Oリング P15	6	○		5	マ014181	○	C
41	マ440991	(SX@)ベツン 16X1.5@	6	○			マ043723	○	D
42	マ443198	(S)アツシユクコイルハネ	6	○			マ122869	○	C
43	マ441626	(S)ベツンサツカ	6	○			マ046583	○	C
44	マ441573	(S)フラグ	6				マ046388	○	C
45	マ440216	(S)Oリング P20	6			5	マ017615	○	C
46	マ442142	(S)6カクアナツキサホルト	8				マ087868	○	C
47	マ442976	(S)ネームプレート	1				マ118193	○	C
48	マ442966	(S)ハリマーク(セイゾウモト エクセル)	1				マ117812	○	C
49	マ442308	(S)チュウイマーク	1				マ101388	○	C

ポンプ MW7HP40R

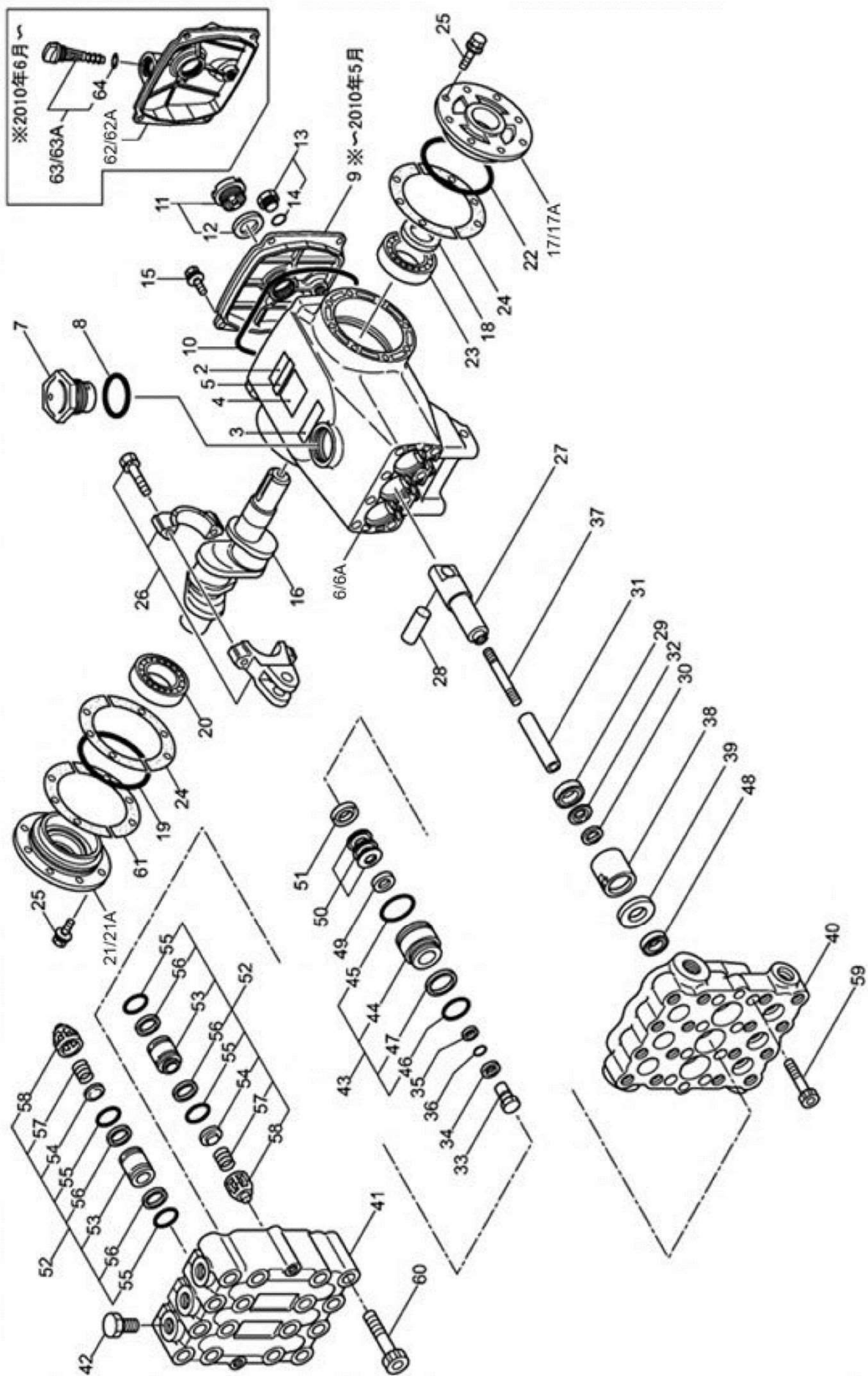

ポンプ MW7HP40R

図番	コード	品名	数量	キット内容	キット	LOT	備考	価格表	納期
ASSY	B050129	(SZ)ポンプ MW7HP40R(35MPa, 15. 1L/1450)	1					-	F
2	マ443055	-	1				マ121076	-	-
3	マ442308	(S)フェウイマーク	1				マ101388	○	C
4	マ442956	(S)ハリマーク	1				マ117781	○	C
5	マ442966	(S)ハリマーク(セイゾウモト エクセル)	1				マ117812	○	C
6	マ441812	-	1				-2017. 11. マ048577	-	-
6A	マ443791	-	1				2017. 12. - マ131400	-	-
7	マ440838	(S)フェウユウフタマメ	1				マ043211	○	C
8	マ440143	(S)Oリング P35	1				マ014177	○	C
9	マ441745	-	1				-2010. 05. マ048357	-	-
10	マ440123	-	1				マ014030	-	-
11	マ442267	(S)オイルゲージマメ	1				1277mm マ092241	○	C
12	マ441181	(S)ゴムマルパツキン 25X34X2	1			5	マ044428	○	C
13	マ442260	(S)フラグマメ	1				1477mm マ091376	○	C
14	マ440365	(S)Oリング P12. 5	1			5	マ023170	○	C
15	マ443292	(S)6カクボルト(+WSW)	4			5	マ125824	○	C
16	マ443017	-	1				マ119918	-	-
17	マ441982	-	1				-2017. 11. マ049501	-	-
17A	マ445212	-	1				2017. 12. - マ131405	-	-
18	マ441955	-	1				マ049190	-	-
19	マ440058	(S)Oリング	1				マ012393	○	C
20	マ442053	-	1				マ063479	-	-
21	マ441799	-	1				-2017. 11. マ048527	-	-
21A	マ445213	-	1				2017. 12. - マ131407	-	-
22	マ440058	(S)Oリング	1				マ012393	○	C
23	マ442053	-	1				マ063479	-	-
24	マ443875	-	6				マ133284	-	-
25	マ443408	-	8				マ126540	-	-
26	マ441853	-	3				マ048727	-	-
27	マ441707	-	3				マ046968	-	-
28	マ441708	-	3				マ046969	-	-
29	マ441738	-	3				マ048281	-	-
30	マ441454	(S)ワッシャ 10X18X0. 4	3			5	マ045697	○	C
31	マ441697	(S)スリーブ	3				マ046916	○	C
32	マ441041	(S)カツザガネ	3			5	マ043900	○	C
33	マ441600	(S)フラグ	3				マ046504	○	C
34	マ441512	(S)カスケツト9X12. 5X0. 5	3			10	マ045891	○	C
35	マ440852	(S)ハツクアツフリング 6X9X0. 8	3			5	マ043235	○	C
36	マ440206	(S)Oリング P6	3			5	マ017399	○	C
37	マ443427	-	3				マ126559	-	-
38	マ441706	-	3				マ046964	-	-
39	マ441788	-	3				マ048503	-	-
40	マ441739	-	1				マ048295	-	-
41	マ441740	-	1				マ048296	-	-
42	マ441789	-	3				マ048504	-	-
43	マ443032	-	3				44~477mm マ120600	-	-
44	マ441790	-	3				マ048505	-	-
45	マ440195	(S)Oリング	3				マ015853	○	C
46	マ440229	(S)Oリング	3				マ018168	○	C
47	マ441791	(S)ハツクアツフリング	3				マ048506	○	C
48	マ441348	(S)UハツキンB	3				マ045188	○	C
49	マ441621	(S)オスタダフタ	3				マ046567	○	C
50	マ441514	(S)Vハツキン	9				マ045895	○	C
51	マ441792	(S)メスタダフタ	3				マ048507	○	C
52	マ441793	(S)ヘンクミタテ	6				53~587mm マ048508	○	C
53	マ441794	-	6				マ048509	-	-
54	マ441618	(S)ペン	6				マ046562	○	C
55	マ440214	(S)Oリング	12			5	マ017549	○	C
56	マ441795	(S)ハツクアツフリング	12				マ048510	○	C
57	マ440996	(S)アツシユクコイルハネ	6			5	マ043750	○	C
58	マ441197	(S)ペンサツク	6				マ044565	○	C
59	マ445296	-	8				マ134741	-	-
60	マ442201	-	16				マ089628	-	-
61	マ443876	-	4				マ133285	-	-
62	マ443751	-	1				2010. 06. -2017. 11. マ129919	-	-
62A	マ445214	-	1				2017. 12. - マ131409	-	-
63	マ442255	(S)オイルゲージASSY	1				6477mm 2010. 06. -2012. 09. マ091194	○	C
63A	マ442040	-	1				6477mm 2012. 10. - マ049947	-	-
64	マ443685	(S)ゴムマルパツキン	1				2010. 06. - マ129343	○	C

ポンプ MW7HP110B

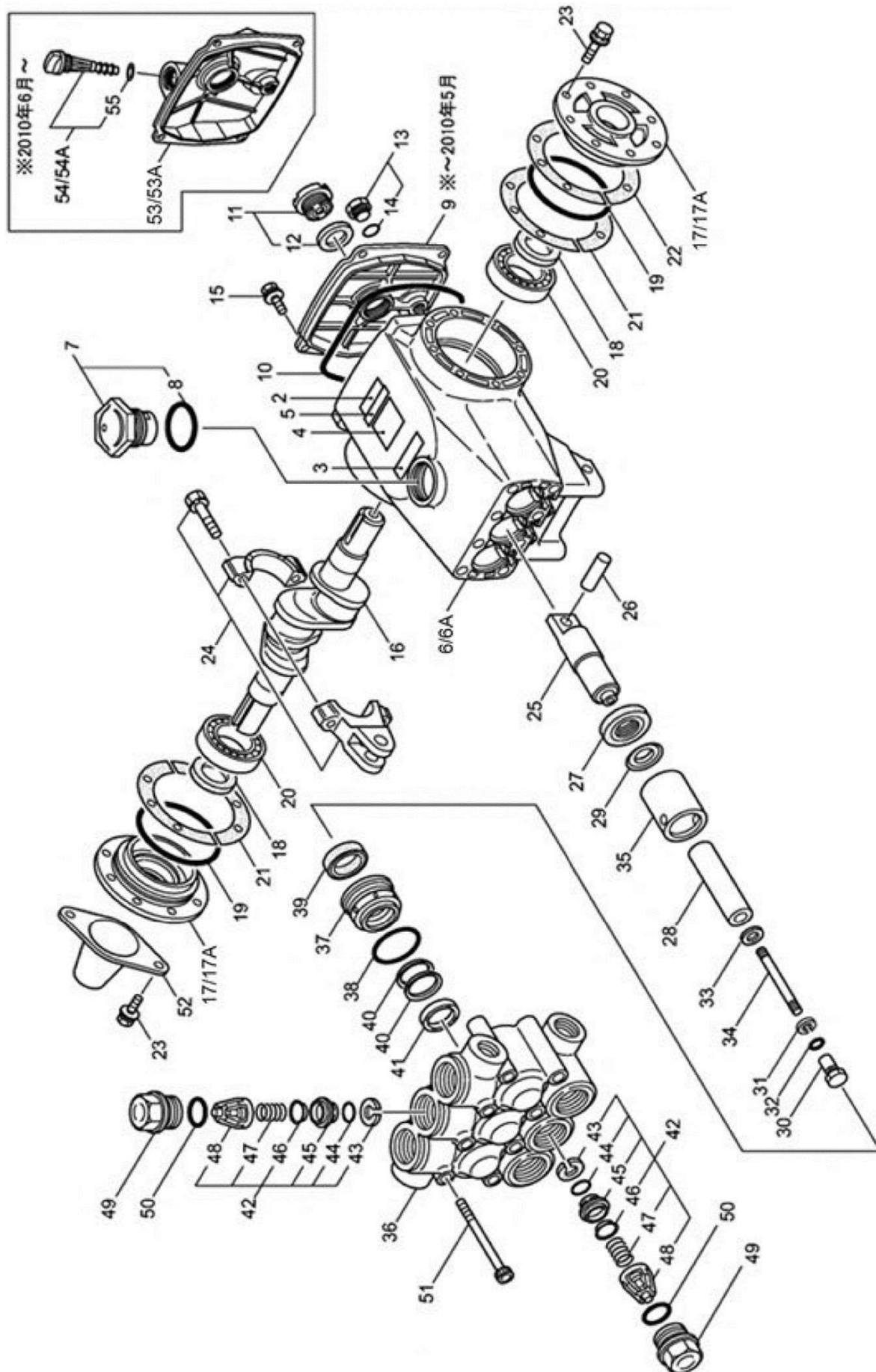

ポンプ MW7HP110B

図番	コード	品名	数量	キット内容	キット	LOT	備考	価格表	納期
ASSY	B050127	(SZ)ポンプ MW7HP110(14MPa, 39.7L/1450)	1					-	F
2	マ445034	-	1				マ121152	-	-
3	マ442308	(S)フェイマーク	1				マ101388	○	C
4	マ442956	(S)ハリマーク	1				マ117781	○	C
5	マ442966	(S)ハリマーク(セイゾウモト エクセル)	1				マ117812	○	C
6	マ441812	-	1				-2017.11. マ048577	-	-
6A	マ443791	-	1				2017.12. - マ131400	-	-
7	マ442257	(S)フェウコウフタマメ	1				877カム マ091264	○	C
8	マ440143	(S)Oリング P35	1				マ014177	○	C
9	マ441745	-	1				-2010.05. マ048357	-	-
10	マ440123	-	1				マ014030	-	-
11	マ442267	(S)オイルゲージマメ	1				1277カム マ092241	○	C
12	マ441181	(S)ゴムバルブツキン 25X34X2	1			5	マ044428	○	C
13	マ442260	(S)フラグマメ	1				1477カム マ091376	○	C
14	マ440365	(S)Oリング P12.5	1			5	マ023170	○	C
15	マ443292	(S)6カクホルト(+WSW)	4			5	マ125824	○	C
16	マ441705	-	1				マ046963	-	-
17	マ441982	-	2				-2017.11. マ049501	-	-
17A	マ445212	-	2				2017.12. - マ131405	-	-
18	マ441955	-	2				マ049190	-	-
19	マ440058	(S)Oリング	2				マ012393	○	C
20	マ442053	-	2				マ063479	-	-
21	マ443875	-	6				マ133284	-	-
22	マ443876	-	4				マ133285	-	-
23	マ443408	-	8				マ126540	-	-
24	マ441853	-	3				マ048727	-	-
25	マ441707	-	3				マ046968	-	-
26	マ441708	-	3				マ046969	-	-
27	マ441738	-	3				マ048281	-	-
28	マ441808	-	3				マ048559	-	-
29	マ440887	(S)カツザガネ	3			5	マ043328	○	C
30	マ441600	(S)フラグ	3				マ046504	○	C
31	マ440852	(S)ハックアップリング 6X9X0.8	3			5	マ043235	○	C
32	マ440206	(S)Oリング P6	3			5	マ017399	○	C
33	マ441512	(S)カスケツト9X12.5X0.5	3			10	マ045891	○	C
34	マ443423	-	3				マ126555	-	-
35	マ441706	-	3				マ046964	-	-
36	マ443056	-	1				マ121154	-	-
37	マ441736	-	3				マ048279	-	-
38	マ440114	(S)Oリング	3			5	マ013984	○	C
39	マ441734	(S)UハックツキンB	3				マ048276	○	C
40	マ441735	-	6				マ048278	-	-
41	マ441737	-	3				マ048280	-	-
42	マ441479	(S)ベックミタテ	6		○		43~487カム マ045811	○	C
43	マ440860	(S)ハックアップリング	6	○			マ043248	○	C
44	マ440861	(S)Oリング	6	○		5	マ043249	○	C
45	マ441224	(S)ベックザ	6	○			マ044718	○	C
46	マ440989	(S)ベック	6	○			マ043721	○	C
47	マ440997	(S)アツシユクコイルハネ	6	○		5	マ043751	○	C
48	マ441196	(S)ベックサツク	6	○			マ044564	○	C
49	マ441027	(S)フラグ	6				マ043850	○	C
50	マ440218	(S)Oリング	6			5	マ017617	○	C
51	マ443382	(S)6カクアツキホルト	8				マ126513	○	C
52	マ443021	-	1				マ120220	-	-
53	マ443751	-	1				2010.06. -2017.11. マ129919	-	-
53A	マ445214	-	1				2017.12. - マ131409	-	-
54	マ442255	(S)オイルゲージASSY	1				557カム 2010.06. -2012.09. マ091194	○	C
54A	マ442040	-	1				557カム 2012.10. - マ049947	-	-
55	マ443685	(S)ゴムバルブツキン	1				2010.06. - マ129343	○	C

ポンプ MW66DX35GG

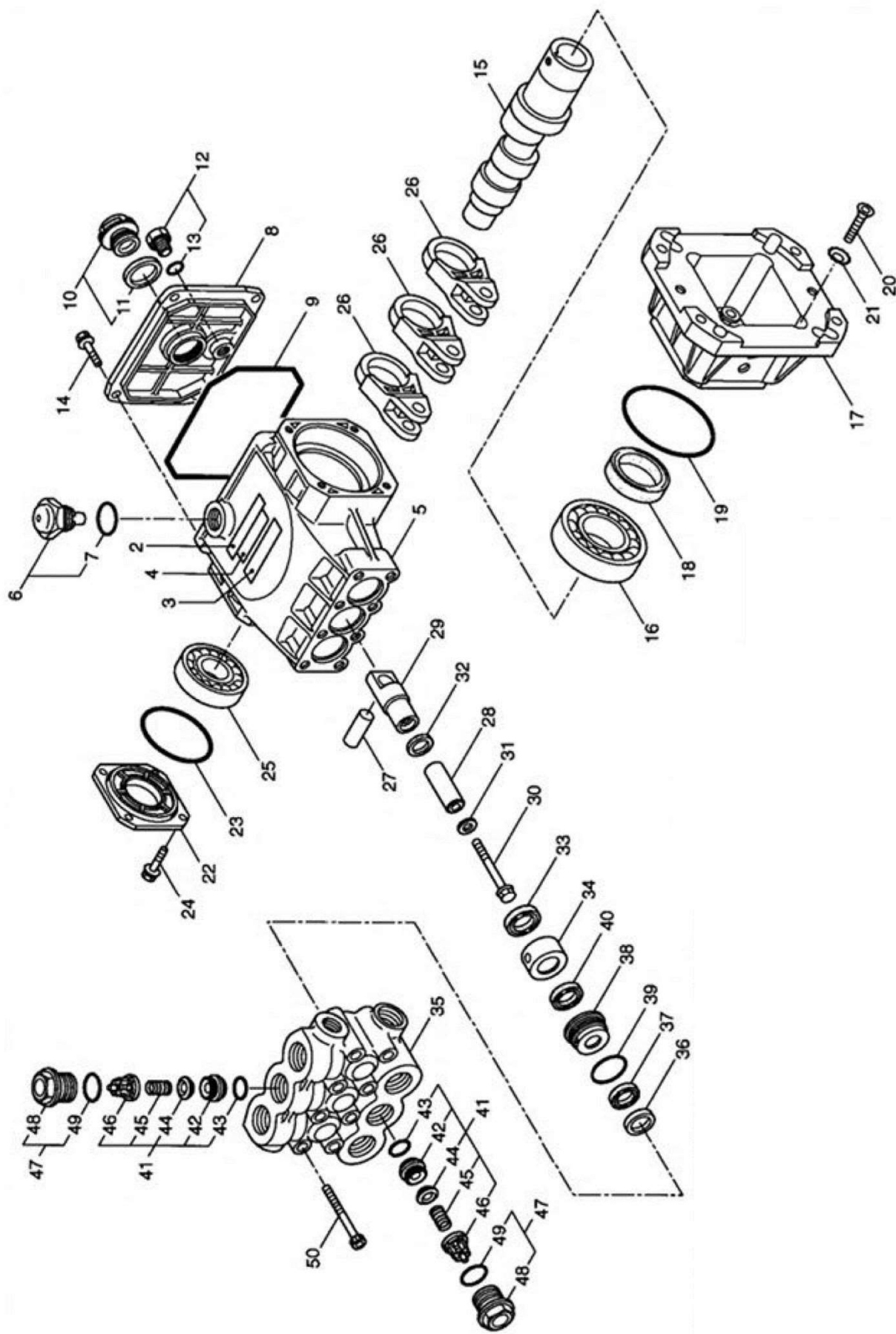

ポンプ MW66DX35GG

図番	コード	品名	数量	キット内容	キット	LOT	備考	価格表	納期
ASSY	B050234	(X)ポンプ MW66DX35GG (E/G25.4) (20MPa, 14L/3600)	1					○	E
2	マ445068	(SZ) ネームプレート	1				マ125386	-	F
3	マ442308	(S) チューブマーク	1				マ101388	○	C
4	マ442966	(S) ハリマーク (セイブウモト エクセル)	1				マ117812	○	C
5	マ441877	(S) クランクケース	1				マ048830	○	C
6	マ441665	(S) チューブウフタクミタテ	1				マ77カム マ046802	○	C
7	マ440145	(S) Oリング P20	1			5	マ014179	○	C
8	マ441884	(S) クランクケースフタ	1				マ048862	○	C
9	マ440130	(S) Oリング	1				マ014048	○	C
10	マ442267	(S) オイルゲージマトメ	1				マ117カム マ092241	○	C
11	マ441181	(S) コムマルハツキン 25X34X2	1			5	マ044428	○	C
12	マ442260	(S) フラックマトメ	1				マ137カム マ091376	○	C
13	マ440365	(S) Oリング P12.5	1			5	マ023170	○	C
14	マ443292	(S) 6カクホルト (+) WSW	4			5	マ125824	○	C
15	マ443845	-	1				マ132294	-	-
16	マ443958	(S) ベアリング	1				マ146421	○	C
17	マ441878	(S) フランジ	1				マ048841	○	C
18	マ443260	(S) オイルシール	1				マ125351	○	C
19	マ440126	(S) Oリング	1				マ014037	○	C
20	マ441576	(S) 6カクアナツキサホルト	4				マ046403	○	C
21	マ441534	(S) ハツキサガネ	4				マ046123	○	C
22	マ441732	(S) ケース	1				マ048259	○	C
23	マ440121	(S) Oリング S60	1				マ014028	○	C
24	マ443292	(S) 6カクホルト (+) WSW	4			5	マ125824	○	C
25	マ440165	(S) ベアリング	1				マ014480	○	C
26	マ441879	(S) コンロツト	3				マ048843	○	C
27	マ441577	(S) ヒーストンピン	3				マ046404	○	C
28	マ441860	(S) スリーブ	3				マ048752	○	C
29	マ441880	(S) フランジヤ	3				マ048845	○	C
30	マ441651	(S) フランジ ツキ6カクホルト	3				マ046729	○	C
31	マ441652	(S) シールワッシャ	3				マ046730	○	C
32	マ441861	(S) コムマルハツキン	3				マ048754	○	C
33	マ441894	(S) オイルシール	3				マ048911	○	C
34	マ441862	(S) シールハツキンオサエ	3				マ048755	○	C
35	マ441881	(S) マニホルト	1				マ048846	○	C
36	マ441863	(S) オスアタフタ	3				マ048757	○	C
37	マ441864	(S) UハツキンA	3				マ048758	○	C
38	マ441865	(S) シールケース	3				マ048759	○	C
39	マ440112	(S) Oリング S29	3			5	マ013980	○	C
40	マ441348	(S) UハツキンB	3				マ045188	○	C
41	マ443197	(S) ベンクミタテ	6		○		マ42~467カム マ122868	○	C
42	マ441470	(S) ベンザ	6	○			マ045790	○	C
43	マ440146	(S) Oリング P15	6	○		5	マ014181	○	C
44	マ440991	(SX@) ベン 16X1.5@	6	○			マ043723	○	D
45	マ443198	(S) アツシユクコイルハネ	6	○			マ122869	○	C
46	マ441626	(S) ベンサツク	6	○			マ046583	○	C
47	マ441866	(S) フラッククミタテ	6				マ497カム マ048760	○	C
49	マ440217	(S) Oリング	6			5	マ017616	○	C
50	マ443381	(S) 6カクアナツキサホルト	8				マ126512	○	C

ポンプ MW530

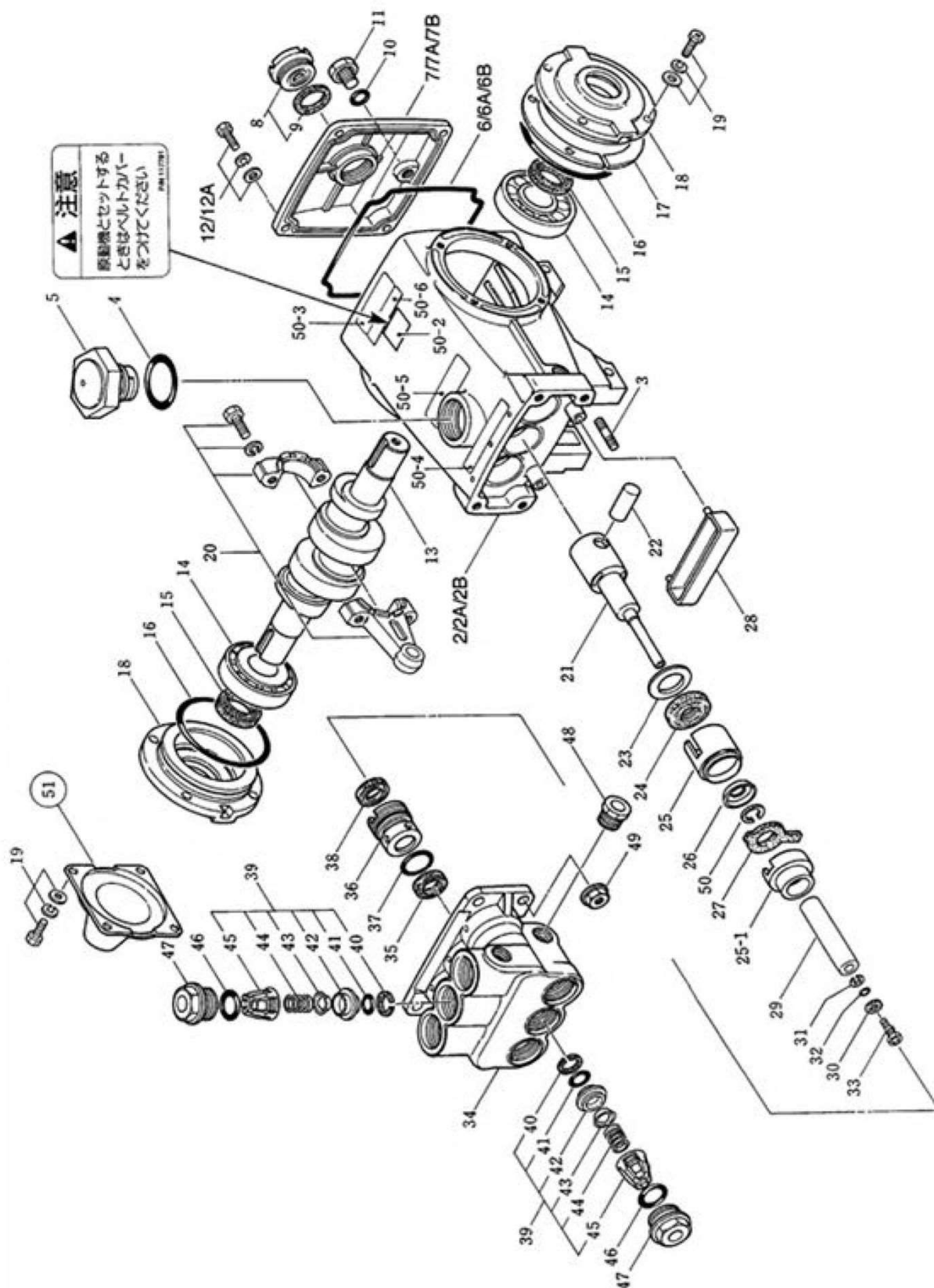

ポンプ MW530

図番	コード	品名	数量	キット内容	キット	LOT	備考	価格表	納期
ASSY	B050103	(SZ)ポンプ MW530(24-8)(15MPa, 18.9L/1100)	1					-	F
2	マ440837	(S)クランクケース MODEL530	1				3, 34, 49とセットで互換性あり ㊦043209	○	C
2A	マ441320	(SZ)クランクケース	1				※~2008年4月 ㊦045056	-	F
2B	マ443607	(S)クランクケースクミタテ	1				※2008年5月~ ㊦127698	○	C
3	マ443416	(S)ウエキホルト	4				㊦126548	○	C
3	マ441688	(S)ウエキホルト	4				2, 34, 49とセットで互換性あり ㊦085280	○	C
4	マ440143	(S)Oリング P35	1				㊦014177	○	C
5	マ440838	(S)チュウコウフタマトメ	1				㊦043211	○	C
6	マ440841	(S)Oリング	1				㊦043218	○	C
6A	マ441273	(S)Oリング	1				※~2008年4月 ㊦044836	○	C
6B	マ440129	(S)Oリング	1				※2008年5月~ ㊦014047	○	C
7	マ442368	(SZ)クランクケースフタ	1				㊦103072	-	F
7A	マ442918	(SZ)クランクケースフタ	1				※~2008年4月 ㊦116776	-	F
7B	マ443605	(S)クランクケースフタ	1				※2008年5月~ ㊦127687	○	C
8	マ442267	(S)オイルゲージマトメ	1				㊦7ㄱム ㊦092241	○	C
9	マ441181	(S)ゴムバルブツキン 25X34X2	1			5	㊦044428	○	C
10	マ440365	(S)Oリング P12.5	1			5	㊦023170	○	C
11	マ442260	(S)フラグマトメ	1				19ㄱム ㊦091376	○	C
12	マ443409	(S)6カクホルト(+WSW)	4			5	※~2008年4月 ㊦126541	○	C
12A	マ443292	(S)6カクホルト(+WSW)	4			5	※2008年5月~ ㊦125824	○	C
13	マ440842	(S)クランクシグク	1				㊦043220	○	C
14	マ440843	(S)ベアリング	2				㊦043221	○	C
15	マ440844	(S)オイルシール	2				㊦043222	○	C
16	マ440058	(S)Oリング	2				㊦012393	○	C
17	マ440866	(S)バルブツキン	6			5	㊦043261	○	C
18	マ440845	(S)ベアリングケース	2				㊦043223	○	C
19	マ443292	(S)6カクホルト(+WSW)	8			5	㊦125824	○	C
20	マ441885	(S)コンロッドクミタテ	3				㊦043224	○	C
21	マ440849	(S)フランジヤマトメ	3				㊦043229	○	C
22	マ440854	(S)ピストンピン	3				㊦043237	○	C
23	マ443454	(S)ピラサカネ	3			5	㊦126589	○	C
24	マ440848	(S)オイルシール	3				㊦043228	○	C
25	マ441446	(S)シールバルブツキンオサエ	3				㊦045686	○	C
25-1	マ441447	(S)アダプタ	3				㊦045687	○	C
26	マ440887	(S)カツプサカネ	3			5	㊦043328	○	C
27	マ440855	(S)フェルトバルブツキン	3			5	㊦043239	○	C
28	マ440856	(S)オイルバルブ	1				㊦043240	○	C
29	マ440850	(S)スリーブ	3				㊦043232	○	C
30	マ441512	(S)ガasket9X12.5X0.5	3			10	㊦043645	○	C
30	マ441512	(S)ガasket9X12.5X0.5	3			10	㊦045891	○	C
31	マ440852	(S)バルブアツプリング 6X9X0.8	3			5	㊦043235	○	C
32	マ440206	(S)Oリング P6	3			5	㊦017399	○	C
33	マ442409	(S)フラグ	3				㊦104360	○	C
34	マ444814	(SZ)マニホルト	1				2, 3, 49とセットで互換性あり ㊦043241	-	F
34	マ441401	(S)マニホルト	1				㊦045417	○	C
35	マ440859	(S)UバルブツキンA	3				㊦043245	○	C
36	マ441443	(S)シールケース	3				㊦045683	○	C
37	マ440293	(S)Oリング P24	3			5	㊦020285	○	C
38	マ440858	(S)UバルブツキンB	3				㊦043243	○	C
39	マ441478	(S)ベアリングクミタテ	6		○		40~45ㄱム ㊦045808	○	C
40	マ440860	(S)バルブアツプリング	6	○			㊦043248	○	C
41	マ440861	(S)Oリング	6	○		5	㊦043249	○	C
42	マ440990	(S)ベアリング	6	○			㊦043722	○	C
43	マ440989	(S)ベアリング	6	○			㊦043721	○	C
44	マ440997	(S)アツシユコイルバルブ	6	○		5	㊦043751	○	C
45	マ441196	(S)ベアリングツク	6	○			㊦044564	○	C
46	マ440218	(S)Oリング	6			5	㊦017617	○	C
47	マ441028	(S)フラグ	6				㊦043851	○	C
48	マ440341	(S)フラグ	1				㊦022179	○	C
49	マ443342	(S)セライトツキフランジナット	4			5	2, 3, 34とセットで互換性あり ㊦126201	○	C
49	マ443432	(S)セライトツキフランジナット	4				㊦126567	○	C
50	マ441454	(S)ワッシャ 10X18X0.4	3			5	㊦045697	○	C
50-2	マ442956	(S)ハリマーク	1				㊦117781	○	C
50-3	マ442982	(S)ネームプレート	1				㊦118611	○	C
50-4	マ442983	(S)チュウユマーク	1				㊦118612	○	C
50-5	マ442308	(S)チュウイマーク	1				㊦101388	○	C
50-6	マ442966	(S)ハリマーク(セイウモト エクセル)	1				㊦117812	○	C
51	マ440863	(S)プロテクター(MW570)	1				㊦043256	○	C

ポンプ MW550

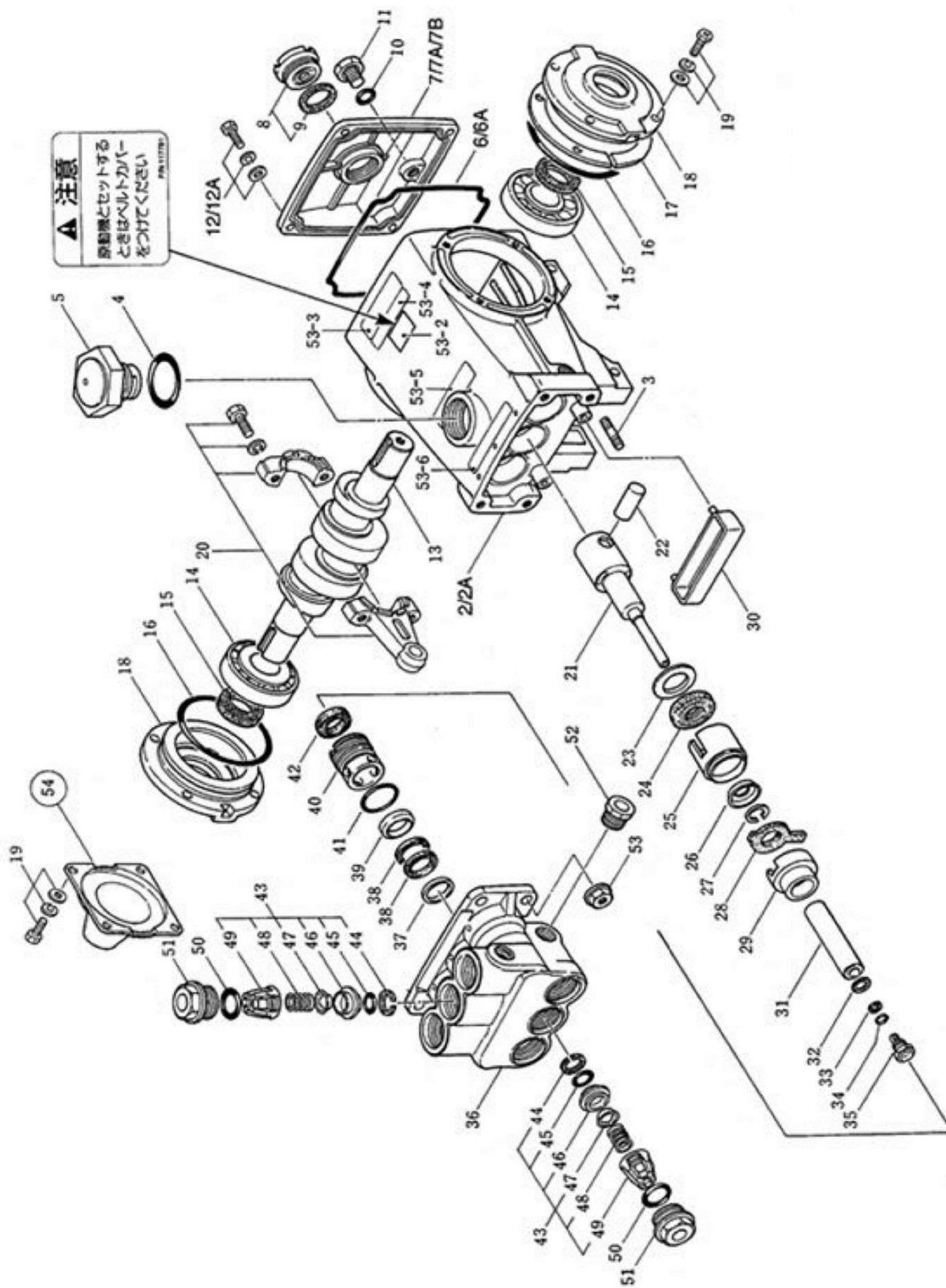

ポンプ MW550

図番	コード	品名	数量	キット内容	キット	LOT	備考	価格表	納期
ASSY	B050104	(SZ)ポンプ MW550 (24-8) (21MPa, 13. 2L/990)	1					-	F
2	マ441320	(SZ)クランクケース	1				※~2008年4月 7045056	-	F
2A	マ443607	(S)クランクケースクミタテ	1				※2008年5月~ 7127698	○	C
3	マ442134	(S)ウエキホルト	4				7085694	○	C
4	マ440143	(S)Oリング P35	1				7014177	○	C
5	マ440838	(S)チュウユウフタマメ	1				7043211	○	C
6	マ441273	(S)Oリング	1				※~2008年4月 7044836	○	C
6A	マ440129	(S)Oリング	1				※2008年5月~ 7014047	○	C
7	マ442368	(SZ)クランクケースフタ	1				7103072	-	F
7A	マ442918	(SZ)クランクケースフタ	1				※~2008年4月 7116776	-	F
7B	マ443605	(S)クランクケースフタ	1				※2008年5月~ 7127687	○	C
8	マ442267	(S)オイルゲージマメ	1				97767 7092241	○	C
9	マ441181	(S)ゴムマルパツキン 25X34X2	1			5	7044428	○	C
10	マ440365	(S)Oリング P12. 5	1			5	7023170	○	C
11	マ442260	(S)フラグマメ	1				197767 7091376	○	C
12	マ443409	(S)6カクホルト(+)WSW	4			5	※~2008年4月 7126541	○	C
12A	マ443292	(S)6カクホルト(+)WSW	4			5	※2008年5月~ 7125824	○	C
13	マ440842	(S)クランクジク	1				7043220	○	C
14	マ440843	(S)ベアリング	2				7043221	○	C
15	マ440844	(S)オイルシール	2				7043222	○	C
16	マ440058	(S)Oリング	2				7012393	○	C
17	マ440866	(S)パツキン	6			5	7043261	○	C
18	マ440845	(S)ベアリングケース	2				7043223	○	C
19	マ443292	(S)6カクホルト(+)WSW	8			5	7125824	○	C
20	マ441885	(S)コンロツクミタテ	3				7043224	○	C
21	マ440849	(S)フランジヤマメ	3				7043229	○	C
22	マ440854	(S)ピストンピン	3				7043237	○	C
23	マ443454	(S)ヒラサガネ	3			5	7126589	○	C
24	マ440848	(S)オイルシール	3				7043228	○	C
25	マ441446	(S)シールパツキンオサエ	3				7045686	○	C
26	マ440887	(S)カツサガネ	3			5	7043328	○	C
27	マ441454	(S)ワツシヤ 10X18X0. 4	3			5	7045697	○	C
28	マ440882	(S)フェルトパツキン	3				7043313	○	C
29	マ441447	(S)アダフタ	3				7045687	○	C
30	マ440856	(S)オイルパン	1				7043240	○	C
31	マ440881	(S)スリーブ	3				7043311	○	C
32	マ441512	(S)ガスケツ9X12. 5X0. 5	3			10	7045891	○	C
33	マ440852	(S)パツクアツフリング 6X9X0. 8	3			5	7043235	○	C
34	マ440206	(S)Oリング P6	3			5	7017399	○	C
35	マ442409	(S)フラグ	3				7104360	○	C
36	マ441407	(S)マニホルト	1				7045547	○	C
37	マ440884	(S)オスタフター	3				7043318	○	C
38	マ440885	(S)Vパツキン	6				7043319	○	C
39	マ440886	(S)メスタフター	3				7043320	○	C
40	マ441444	(S)シールケース	3				7045684	○	C
41	マ440293	(S)Oリング P24	3			5	7020285	○	C
42	マ440883	(S)UパツキンB	3				7043316	○	C
43	マ441478	(S)ベックミタテ	6		○		44~49767 7045808	○	C
44	マ440860	(S)パツクアツフリング	6	○			7043248	○	C
45	マ440861	(S)Oリング	6	○		5	7043249	○	C
46	マ440990	(S)ベック	6	○			7043722	○	C
47	マ440989	(S)ベック	6	○			7043721	○	C
48	マ440997	(S)アツシユクコイルパネ	6	○		5	7043751	○	C
49	マ441196	(S)ベックサツク	6	○			7044564	○	C
50	マ440218	(S)Oリング	6			5	7017617	○	C
51	マ441028	(S)フラグ	6				7043851	○	C
52	マ440341	(S)フラグ	1				7022179	○	C
53	マ443432	(S)セライトツキフランジナツト	4				7126567	○	C
53-2	マ442956	(S)ハリマーク	1				7117781	○	C
53-3	マ445348	(S)ネームプレート(MW550)	1				7814322	○	C
53-4	マ442966	(S)ハリマーク(セイブウモト エクセル)	1				7117812	○	C
53-5	マ442308	(S)チュウイマーク	1				7101388	○	C
53-6	マ442983	(S)チュウユマーク	1				7118612	○	C
54	マ440863	(S)フロッタター(MW570)	1				7043256	○	C

ポンプ MW560

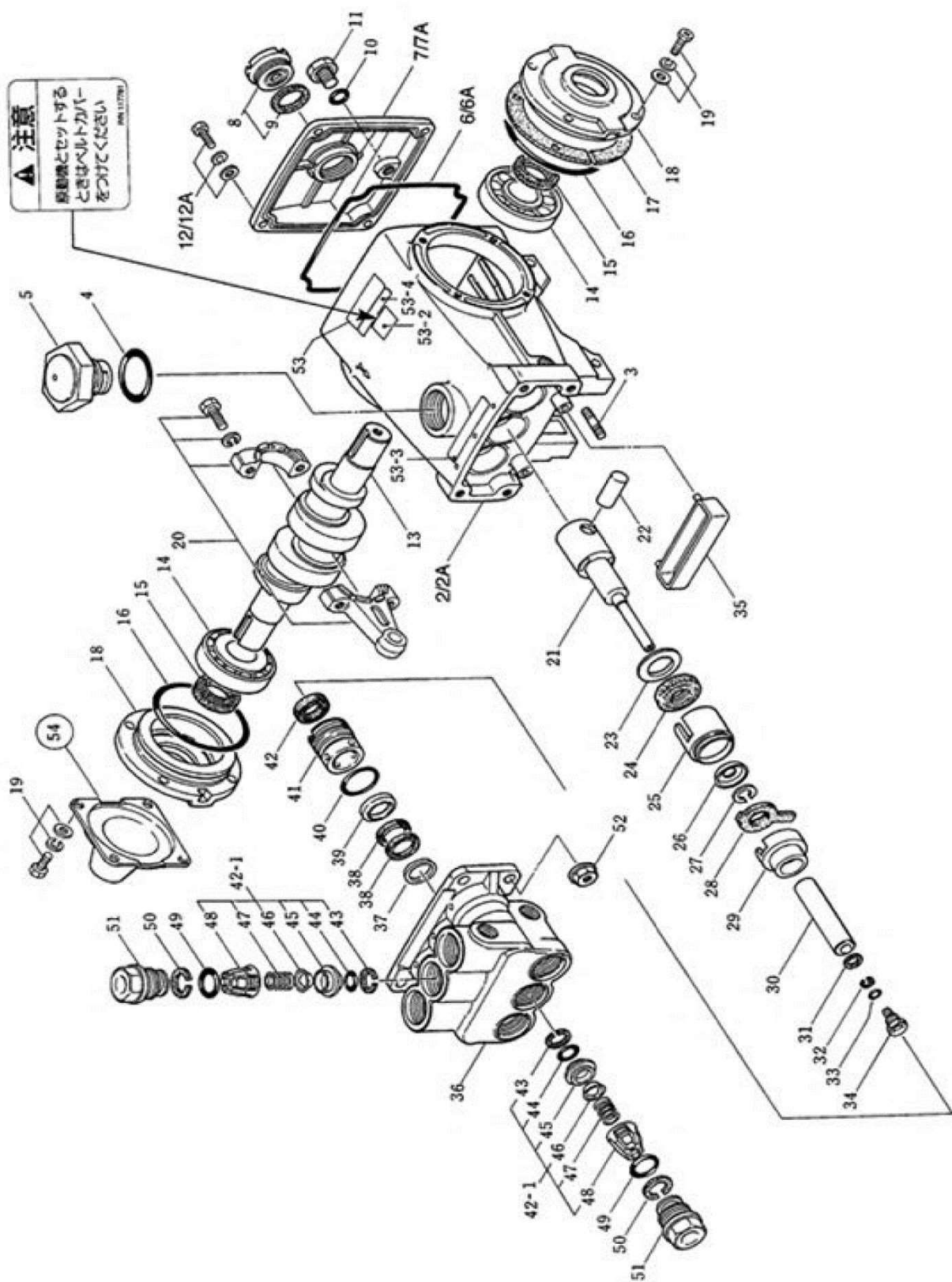

ポンプ MW560

図番	コード	品名	数量	キット内容	キット	LOT	備考	価格表	納期
ASSY	B050107	(SZ)ポンプ MW560(24-8)(21MPa, 22.7L/1320)	1					-	F
2	マ441319	(SZ)クランクケースマトメ	1				-2008.04. マ045055	-	F
2A	マ443607	(S)クランクケースクミタテ	1				2008.05. - マ127698	○	C
3	マ441688	(S)ウエキホルト	4				マ085280	○	C
4	マ440143	(S)Oリング P35	1				マ014177	○	C
5	マ441220	-	1				マ044666	-	-
6	マ441273	(S)Oリング	1				-2008.04. マ044836	○	C
6A	マ440129	(S)Oリング	1				2008.05. - マ014047	○	C
7	マ442918	(SZ)クランクケースフタ	1				-2008.04. マ116776	-	F
7A	マ443605	(S)クランクケースフタ	1				2008.05. - マ127687	○	C
8	マ442267	(S)オイルゲージマトメ	1				9776M マ092241	○	C
9	マ441181	(S)ゴムバルブツキン 25X34X2	1			5	マ044428	○	C
10	マ440365	(S)Oリング P12.5	1			5	マ023170	○	C
11	マ442260	(S)フラグマトメ	1				19776M マ091376	○	C
12	マ443409	(S)6カクホルト(+WSW)	4			5	-2008.04. マ126541	○	C
12A	マ443292	(S)6カクホルト(+WSW)	4			5	2008.05. - マ125824	○	C
13	マ440842	(S)クランクシク	1				マ043220	○	C
14	マ440843	(S)ベアリング	2				マ043221	○	C
15	マ440844	(S)オイルシール	2				マ043222	○	C
16	マ440058	(S)Oリング	2				マ012393	○	C
17	マ440866	(S)バルブツキン	4			5	マ043261	○	C
18	マ440845	(S)ベアリングケース	2				マ043223	○	C
19	マ443292	(S)6カクホルト(+WSW)	8			5	マ125824	○	C
20	マ441885	(S)コンロツクミタテ	3				マ043224	○	C
21	マ440849	(S)フランジヤマトメ	3				マ043229	○	C
22	マ440854	(S)ピストンピン	3				マ043237	○	C
23	マ443454	(S)ヒラサガネ	3			5	マ126589	○	C
24	マ440848	(S)オイルシール	3				マ043228	○	C
25	マ441446	(S)シールバルブツキンオサエ	3				マ045686	○	C
26	マ440887	(S)カツプザガネ	3			5	マ043328	○	C
27	マ441454	(S)ワツシヤ 10X18X0.4	3			5	マ045697	○	C
28	マ440855	(S)フェルトバルブツキン	3			5	マ043239	○	C
29	マ441447	(S)アダプタ	3				マ045687	○	C
30	マ440850	(S)スリーブ	3				マ043232	○	C
31	マ441512	(S)カセット9X12.5X0.5	3			10	マ045891	○	C
32	マ440852	(S)バルブアツプリンク 6X9X0.8	3			5	マ043235	○	C
33	マ440206	(S)Oリング P6	3			5	マ017399	○	C
34	マ442409	(S)フラグ	3				マ104360	○	C
35	マ440856	(S)オイルパン	1				マ043240	○	C
36	マ441527	-	1				マ046052	-	-
37	マ441192	(S)オスタダフタ	3				マ044548	○	C
38	マ441193	(S)Vバルブツキン	6				マ044549	○	C
39	マ441194	(S)メスタダフタ	3				マ044550	○	C
40	マ440293	(S)Oリング P24	3			5	マ020285	○	C
41	マ441445	-	3				マ045685	-	-
42	マ440858	(S)UバルブツキンB	3				マ043243	○	C
42-1	マ441478	(S)ベックミタテ	6		○		43~4876M マ045808	○	C
43	マ440860	(S)バルブアツプリンク	6	○			マ043248	○	C
44	マ440861	(S)Oリング	6	○		5	マ043249	○	C
45	マ440990	(S)ベックザ	6	○			マ043722	○	C
46	マ440989	(S)ベック	6	○			マ043721	○	C
47	マ440997	(S)アツシユコイルバルブ	6	○		5	マ043751	○	C
48	マ441196	(S)ベックサツク	6	○			マ044564	○	C
49	マ440145	(S)Oリング P20	6			5	マ014179	○	C
50	マ440280	(S)バルブアツプリンク	6				マ020213	○	C
51	マ441528	-	6				マ046053	-	-
52	マ443432	(S)セライトツキフランジナット	4				マ126567	○	C
53	マ445349	-	1				マ814434	-	-
53-2	マ442956	(S)ハリマーク	1				マ117781	○	C
53-3	マ442983	(S)チュウユマーク	1				マ118612	○	C
53-4	マ442966	(S)ハリマーク(セイゾウウモト エクセル)	1				マ117812	○	C
54	マ440863	(S)プロテクター(MW570)	1				マ043256	○	C

ポンプ MW570

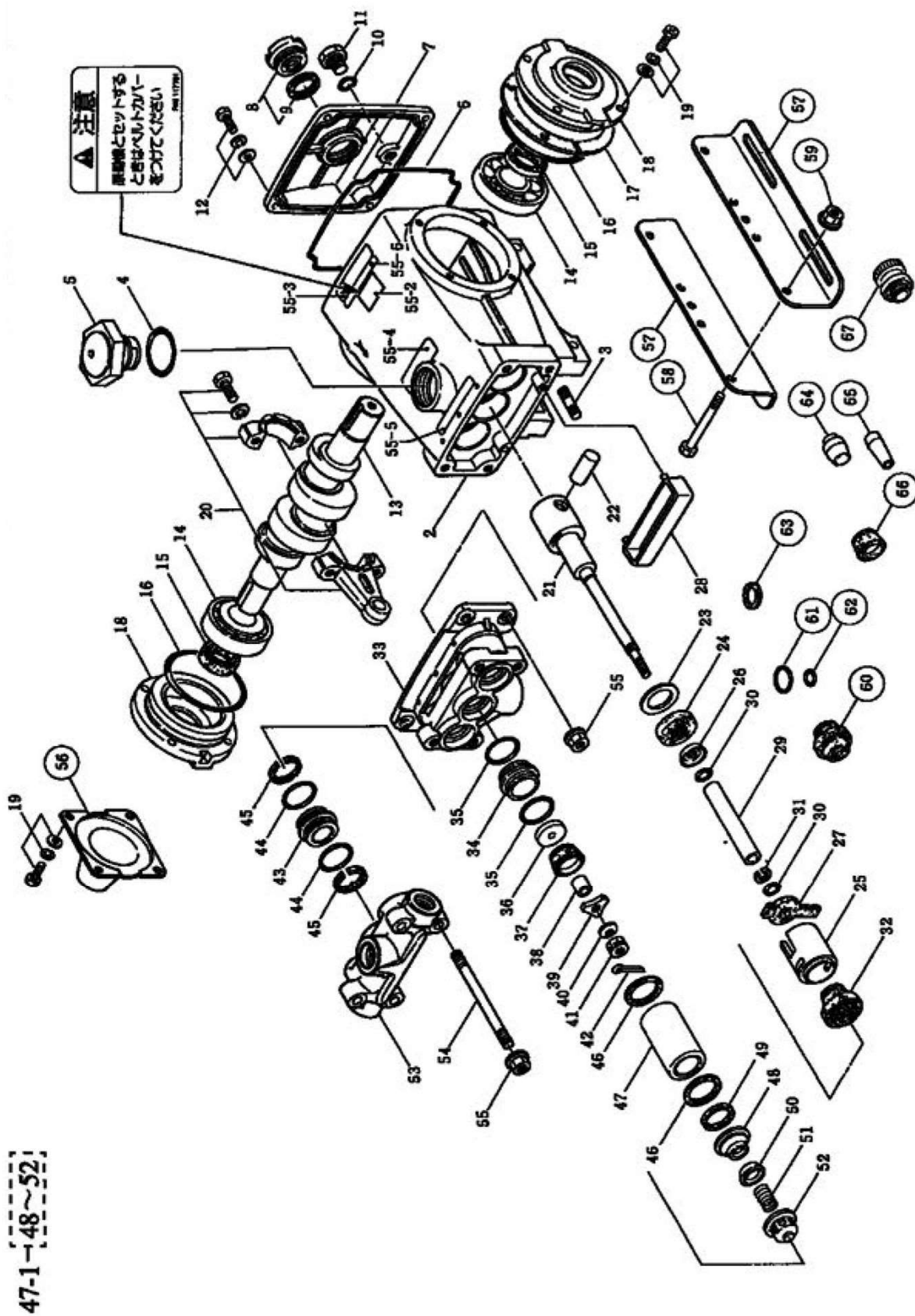

ポンプ MW570

図番	コード	品名	数量	キット内容	キット	LOT	備考	価格表	納期
2	マ440837	(S)クランクケース MODEL530	1				マ043209	○	C
3	マ442130	(S)ウエキホルト	4				マ085631	○	C
4	マ440143	(S)Oリング P35	1				マ014177	○	C
5	マ440838	(S)チュウユウフタマメ	1				マ043211	○	C
6	マ441273	(S)Oリング	1				マ044836	○	C
7	マ442368	(SZ)クランクケースフタ	1				マ103072	-	F
7	マ442918	(SZ)クランクケースフタ	1				マ116776	-	F
8	マ442267	(S)オイルゲージマメ	1				977km マ043987	○	C
9	マ441181	(S)ゴムマルパツキン 25X34X2	1			5	マ044428	○	C
10	マ440365	(S)Oリング P12.5	1			5	マ023170	○	C
11	マ440406	(S)プラグ PF1/4	1				マ025625	○	C
12	マ443409	(S)6カクホルト(+WSW)	4			5	マ092520	○	C
13	マ440842	(S)クランクシク	1				マ116650	○	C
14	マ440843	(S)ベアリング	2				マ043221	○	C
15	マ440844	(S)オイルシール	2				マ043222	○	C
16	マ440058	(S)Oリング	2				マ012393	○	C
17	マ440866	(S)パツキン	2~4			5	マ043261	○	C
18	マ440845	(S)ベアリングケース	2				マ043223	○	C
19	マ443292	(S)6カクホルト(+WSW)	8			5	マ092519	○	C
20	マ441885	(S)コンロツクミタテ	3				マ043224	○	C
21	マ440969	(SZ)ヒストンホウマメ	3				マ043594	-	F
22	マ440854	(S)ヒストンピン	3				マ043237	○	C
23	マ443454	(S)ヒラサガネ	3			5	マ043227	○	C
24	マ440946	(S)オイルシール	3				マ043527	○	C
25	マ440960	(S)シールパツキンオサエ	3				マ043570	○	C
26	マ440959	(S)カツパザガネ	3				マ043568	○	C
27	マ440961	(S)フェルトパツキン	3				マ043571	○	C
28	マ440856	(S)オイルパン	1				マ043240	○	C
29	マ440970	(S)ヒストンホウスリーブ	3				マ043596	○	C
30	マ440399	(S)Oリング 5.8X1.3	6			5	マ025392	○	C
31	マ440636	(S)パツクアツプリンク	3				マ029003	○	C
32	マ442349	(S)シールパツキン	3				マ101830	○	C
33	マ440962	(SZ)シリンドラモトカナク	1				マ043572	-	F
34	マ442369	(SZ)パイウケカナク	3				マ103073	-	F
35	マ441004	(S)Oリング	6			5	マ043781	○	C
36	マ440543	(S)キウスイベンザ 6X24X3.8	3				マ027813	○	C
37	マ442838	(S)ヒストンパツキンマメ	3				427km マ115418	○	C
38	マ440491	(S)キウスイベンカラー	3				マ027348	○	C
39	マ440297	(S)キウスイベンストツパ	3				マ020324	○	C
40	マ440476	(S)サラハネザガネ	3			5	マ027006	○	C
41	マ440472	(S)ミゾツキナツト M6	3				マ027000	○	C
42	マ440076	(S)ワリピン 1.6X10	3			5	マ012725	○	C
43	マ442371	(S)パイウケカナク	3				マ103075	○	C
44	マ441004	(S)Oリング	6			5	マ043781	○	C
45	マ440330	(S)パツクアツプリンク	6				マ021986	○	C
46	マ442372	(S)ファイバマルパツキン	6			5	マ103076	○	C
47	マ442370	(S)シリンドラパイ	3				マ103074	○	C
47-1	マ441472	(S)ベンクミタテ	3		○		48~527km マ045802	○	C
48	マ441002	(S)ハキダシベンザ	3	○			マ043779	○	C
49	マ441011	(S)ゴムマルパツキン	3	○		5	マ043793	○	C
50	マ440989	(S)ベン	3	○			マ043721	○	C
51	マ440862	(S)アツシユクコイルパネ	3	○		5	マ043251	○	C
52	マ441003	(S)ハキダシベンサツク	3	○			マ043780	○	C
53	マ441000	(S)シリンドラサキカナク	1				マ043770	○	C
54	マ442133	(SZ)ウエキホルト	4				マ085682	-	F
55	マ443342	(S)セライトツキフランジナツト	8			5	マ101804	○	C
55-2	マ442956	(S)ハリマーク	1				マ117781	○	C
55-3	マ444894	(SZ)ネームプレート(MW570)	1				マ103071	-	F
55-4	マ442308	(S)チュウイマーク	1				マ101388	○	C
55-5	マ442983	(S)チュウユマーク	1				マ118612	○	C
55-6	マ442966	(S)ハリマーク(セイゾウモトエクスル)	1				マ117812	○	C
56	マ440863	(S)フロテクター(MW570)	1				マ043256	○	C
57	マ442955	(S)レーン	2				マ117633	○	C
58	マ443341	(S)6カクホルト	2				マ080275	○	C
59	マ443342	(S)セライトツキフランジナツト	2			5	マ101804	○	C
60	マ440618	(S)シールパツキン	3				マ028770	○	C
61	マ440005	(S)Oリング 24.2X2.3 FPM	12				マ011337	○	C
62	マ440619	(S)Oリング	6				マ028771	○	C
63	マ441009	(S)ゴムマルパツキン(FPM)	3				マ043791	○	C
64	マ444895	(SZ)ヒストンパツキンサシヨミク	1				マ103082	-	F
65	マ444817	(SZ)シールパツキンサシヨミク	3				マ043576	-	F
66	マ444896	(SZ)ヒストンパツキン	3				427km マ103083	-	F
67	マ441173	(SZ)アダフタ	1				マ044370	-	F

ポンプ MW650 (旧型)

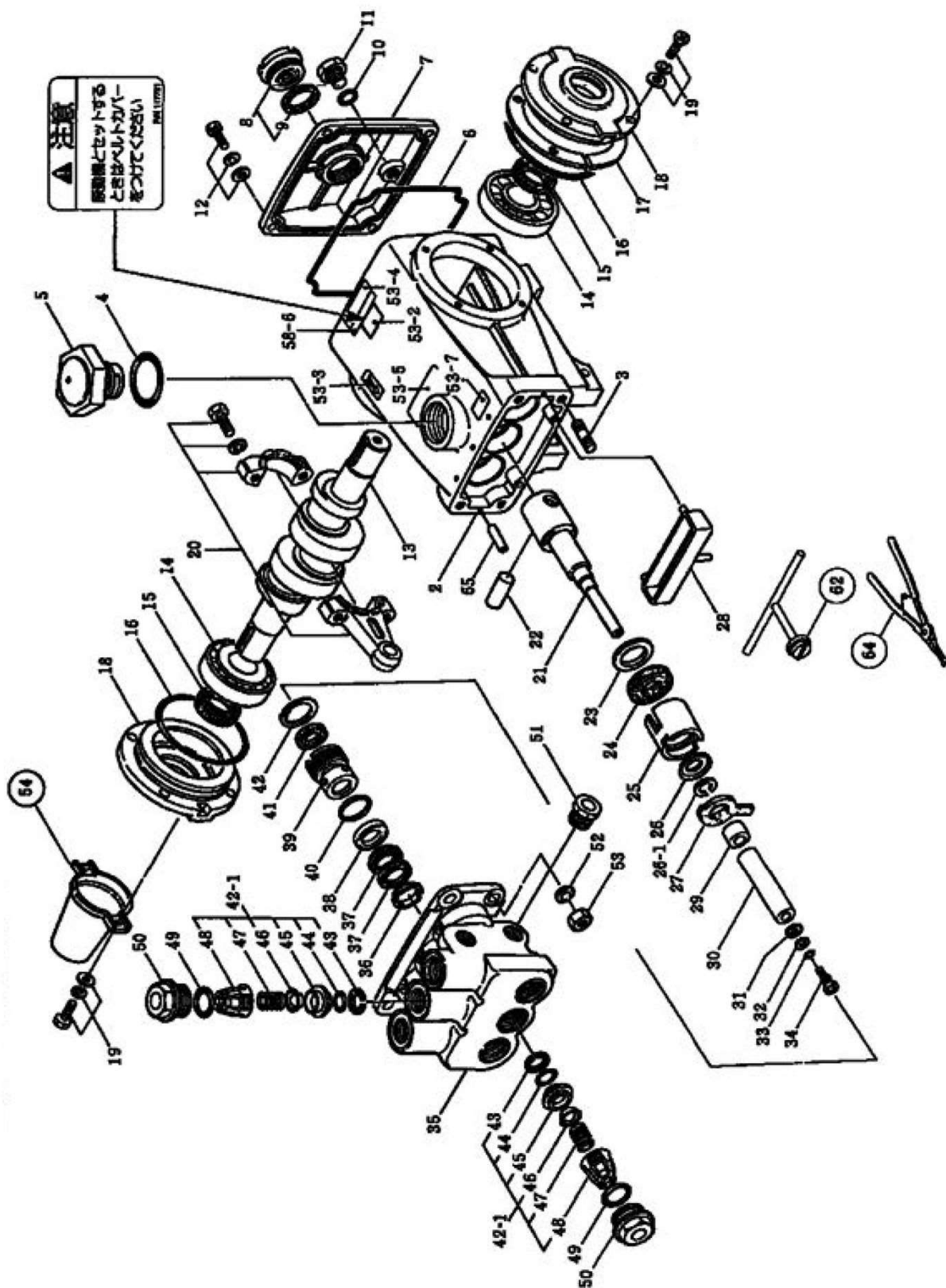

ポンプ MW650 (旧型)

図番	コード	品名	数量	キット内容	キット	LOT	備考	価格表	納期
ASSY		-						-	-
2	マ441316	クランクケースマトメ	1				3, 657カム マ045036	○	C
3	マ443413	ウエキホルト	4				マ014050	○	C
4	マ440143	Oリング P35	1				マ014177	○	C
5	マ440838	チュウコウワタマトメ	1				マ043211	○	C
6	マ441271	Oリング	1				マ044834	○	C
7	マ442391	クランクケースフタ	1				マ103690	○	C
8	マ442267	オイルゲージマトメ	1				97カム マ043987	○	C
9	マ441181	ゴムバルブツキン 25X34X2	1			5	マ044428	○	C
10	マ440365	Oリング P12.5	1			5	マ023170	○	C
11	マ440406	プラー PF1/4	1				マ025625	○	C
12	マ443409	6カクホルト(+WSW)	4			5	マ092520	○	C
13	マ440925	クランクシク	1				マ043494	○	C
14	マ440744	ベアリング 30207	2				マ039060	○	C
15	マ440926	オイルシール	2				マ043495	○	C
16	マ440007	Oリング G85	2				マ011340	○	C
17	マ440943	バルブツキン	0~6			5	マ043520	○	C
18	マ440927	ベアリングケース	2				マ043496	-	F
19	マ443292	6カクホルト(+WSW)	8			5	マ092519	○	C
20	マ441820	コンロツクミタテ	3				マ048600	○	C
21	マ440930	プーリングマトメ	3				マ043501	○	C
22	マ440934	ピストンピン	3				マ043507	○	C
23	マ443457	ヒラザガネ	3			5	マ043504	○	C
24	マ440929	オイルシール	3				マ043500	○	C
25	マ440936	シールバルブツキノサエ	3				マ043509	○	C
26	マ440933	カツプザガネ	3				マ043506	○	C
26-1	マ441436	ワツシヤ	3				マ045675	○	C
27	マ440935	フェルトバルブツキン	3				マ043508	○	C
28	マ441219	オイルパン	1				マ044664	○	C
29	マ440932	カラー	3				マ043505	○	C
30	マ440877	スリーブ	3				マ043300	○	C
31	マ441512	ガスケット9X12.5X0.5	3			10	マ045891	○	C
32	マ440852	バルブアツプリング 6X9X0.8	3			5	マ043235	○	C
33	マ440206	Oリング P6	3			5	マ017399	○	C
34	マ442409	プラー	3				マ104360	○	C
35	マ441663	マニホルト	1				マ046787	○	C
36	マ440941	オスタプター	3				マ043517	○	C
37	マ440940	Vバルブツキン	6				マ043516	○	C
38	マ440939	メスタプター	3				マ043515	○	C
39	マ441529	シールケース	3				マ046065	-	F
40	マ440173	Oリング P31	3			5	マ014762	○	C
41	マ444570	UバルブツキンB	3				マ814139	○	C
42	マ442342	Cガタメワ	3				マ101792	-	F
42-1	マ441478	ベックミタテ	6		○		43~487カム マ045808	○	C
43	マ440860	バルブアツプリング	6	○			マ043248	○	C
44	マ440861	Oリング	6	○		5	マ043249	○	C
45	マ440990	ベアリング	6	○			マ043722	○	C
46	マ440989	ベアリング	6	○			マ043721	○	C
47	マ440997	アツシユクコイルバルブ	6	○		5	マ043751	○	C
48	マ441196	ベアリング	6	○			マ044564	○	C
49	マ440218	Oリング	6			5	マ017617	○	C
50	マ441027	プラー	6				マ043850	○	C
51	マ441068	プラー 3/4	1				マ043986	○	C
52	マ443344	バルブザガネ	4			5	マ012503	○	C
53	マ443391	6カクナツト	4				マ081048	○	C
53-2	マ442956	ハリマーク	1				マ117781	○	C
53-3	マ442042	ハリマーク	1				マ054365	○	C
53-4	マ442988	ネームプレート	1				マ118804	○	C
53-5	マ442308	チュウイマーク	1				マ101388	○	C
53-6	マ442966	ハリマーク(セイリウモトイクセル)	1				マ117812	○	C
53-7	マ442358	チュウイマーク	1				マ102182	○	C
54	マ440994	プーリング	1				マ043729	○	C
62	マ440944	シールケースミタテシク	1				マ043523	○	C
64	マ441851	ベアリングツキン	1				マ043484	○	C
65	マ440507	スプリングピン 5AW-12	2			5	マ027488	○	C

ポンプ MW650 (PV)

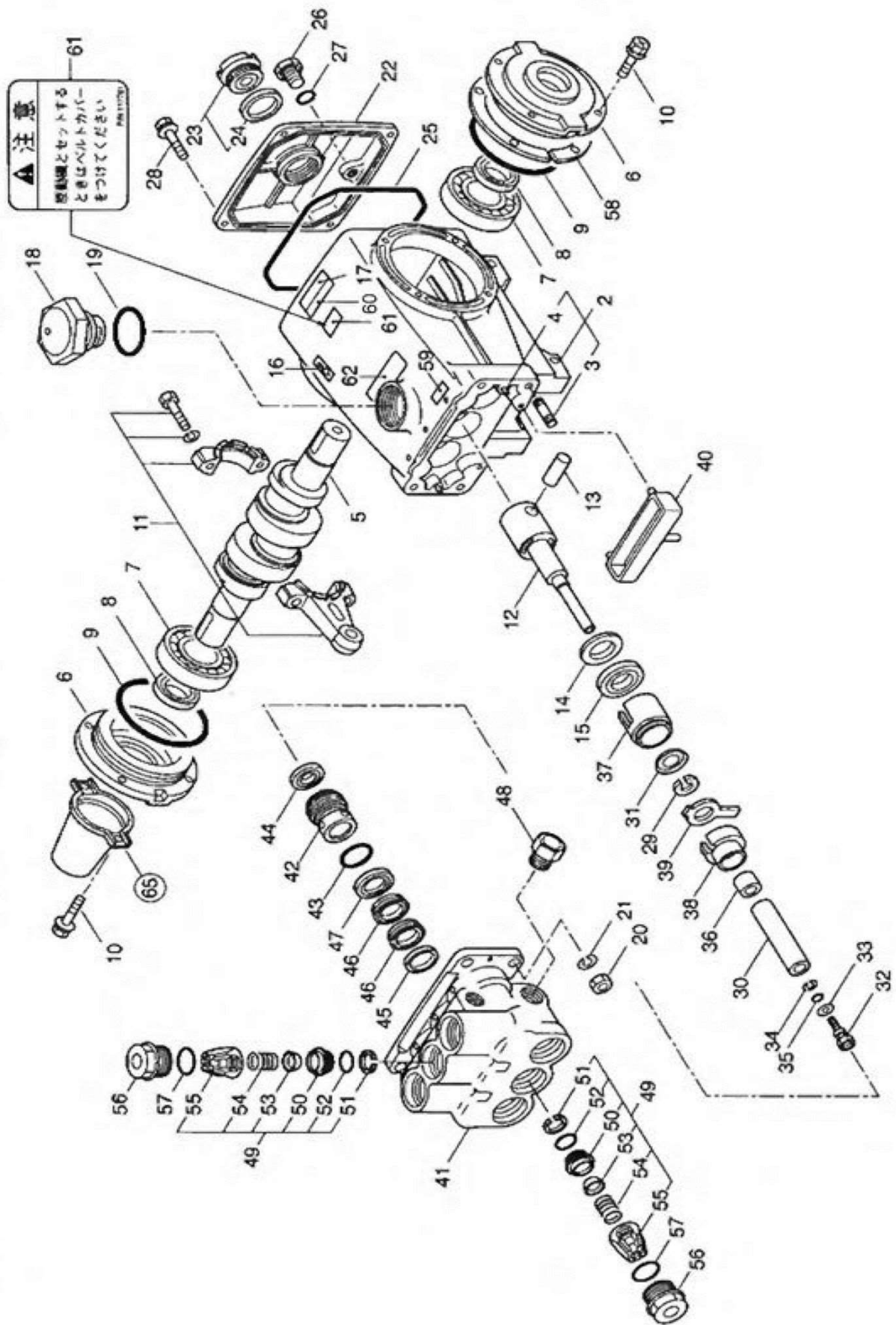

ポンプ MW650 (PV)

図番	コード	品名	数量	キット内容	キット	LOT	備考	価格表	納期
ASSY	B050106	(SZ)ポンプ MW650(30-8) (21MPa, 26.5L/1000)						-	F
2	マ441316	(S)クランクケースマドメ	1				3,4776M マ045036	○	C
3	マ443413	(S)ウエキホルト	4				マ126545	○	C
4	マ440507	(S)スプリングピン 5AW-12	2			5	マ027488	○	C
5	マ440925	(S)クランクシク	1				マ043494	○	C
6	マ440927	(SZ)ベアリングケース	2				マ043496	-	F
7	マ440744	(S)ベアリング 30207	2				マ039060	○	C
8	マ440926	(S)オイルシール	2				マ043495	○	C
9	マ440007	(S)Oリング G85	2				マ011340	○	C
10	マ443292	(S)6カクボルト(+WSW)	8			5	マ125824	○	C
11	マ441820	(S)コンロツクミタテ	3				マ048600	○	C
12	マ440930	(S)フランジヤマトメ	3				マ043501	○	C
13	マ440934	(S)ピストンピン	3				マ043507	○	C
14	マ443457	(S)ヒラサガネ	3			5	マ126592	○	C
15	マ440929	(S)オイルシール	3				マ043500	○	C
16	マ442042	(S)ハリマーク	1				マ054365	○	C
17	マ442988	(S)ネームプレート	1				マ118804	○	C
18	マ440838	(S)チュウユウフタマドメ	1				マ043211	○	C
19	マ440143	(S)Oリング P35	1				マ014177	○	C
20	マ443391	(S)6カクナツト	4				マ126522	○	C
21	マ443344	(S)ハネサガネ	4			5	マ126231	○	C
22	マ442391	(S)クランクケースフタ	1				マ103690	○	C
23	マ442267	(S)オイルゲージマドメ	1				24776M マ092241	○	C
24	マ441181	(S)ゴムマルハツキン 25X34X2	1			5	マ044428	○	C
25	マ441271	(S)Oリング	1				マ044834	○	C
26	マ440406	(S)フラグ PF1/4	1				マ025625	○	C
27	マ440365	(S)Oリング P12.5	1			5	マ023170	○	C
28	マ443409	(S)6カクボルト(+WSW)	4			5	マ126541	○	C
29	マ441436	(S)ワツシヤ	3				マ045675	○	C
30	マ440877	(S)スリーブ	3				マ043300	○	C
31	マ440933	(S)カツプザガネ	3				マ043506	○	C
32	マ442409	(S)フラグ	3				マ104360	○	C
33	マ441512	(S)ガスケツト9X12.5X0.5	3			10	マ045891	○	C
34	マ440852	(S)ハツクアツプリング 6X9X0.8	3			5	マ043235	○	C
35	マ440206	(S)Oリング P6	3			5	マ017399	○	C
36	マ440932	(S)カラー	3				マ043505	○	C
37	マ443286	(S)シールハツキンオサエ	3				マ125649	○	C
38	マ443287	(S)アダプタ	3				マ125650	○	C
39	マ440935	(S)フェルトハツキン	3				マ043508	○	C
40	マ441219	(S)オイルパン	1				マ044664	○	C
41	マ441663	(S)マニホルド	1				マ046787	○	C
42	マ441970	(S)シールケース	3				マ049291	○	C
43	マ440173	(S)Oリング P31	3			5	マ014762	○	C
44	マ440938	(S)UハツキンB	3				グリス無しは814139 マ043513	○	C
45	マ440941	(S)オスアダプター	3				マ043517	○	C
46	マ440940	(S)Vハツキン	6				マ043516	○	C
47	マ440939	(S)メスアダプター	3				マ043515	○	C
48	マ441068	(S)フラグ 3/4	1				マ043986	○	C
49	マ441478	(S)ベックミタテ	6		○		50~5576M マ045808	○	C
50	マ440990	(S)ベック	6	○			マ043722	○	C
51	マ440860	(S)ハツクアツプリング	6	○			マ043248	○	C
52	マ440861	(S)Oリング	6	○		5	マ043249	○	C
53	マ440989	(S)ベック	6	○			マ043721	○	C
54	マ440997	(S)アツシユクコイルハネ	6	○		5	マ043751	○	C
55	マ441196	(S)ベックサツク	6	○			マ044564	○	C
56	マ441027	(S)フラグ	6				マ043850	○	C
57	マ440218	(S)Oリング	6			5	マ017617	○	C
58	マ440943	(S)ハツキン	0~6			5	マ043520	○	C
59	マ442358	(S)チュウユーマーク	1				マ102182	○	C
60	マ442966	(S)ハリマーク(セイゾウモトエクセル)	1				マ117812	○	C
61	マ442956	(S)ハリマーク	1				マ117781	○	C
62	マ442308	(S)チュウイマーク	1				マ101388	○	C

ポンプ MW1050 (旧型)

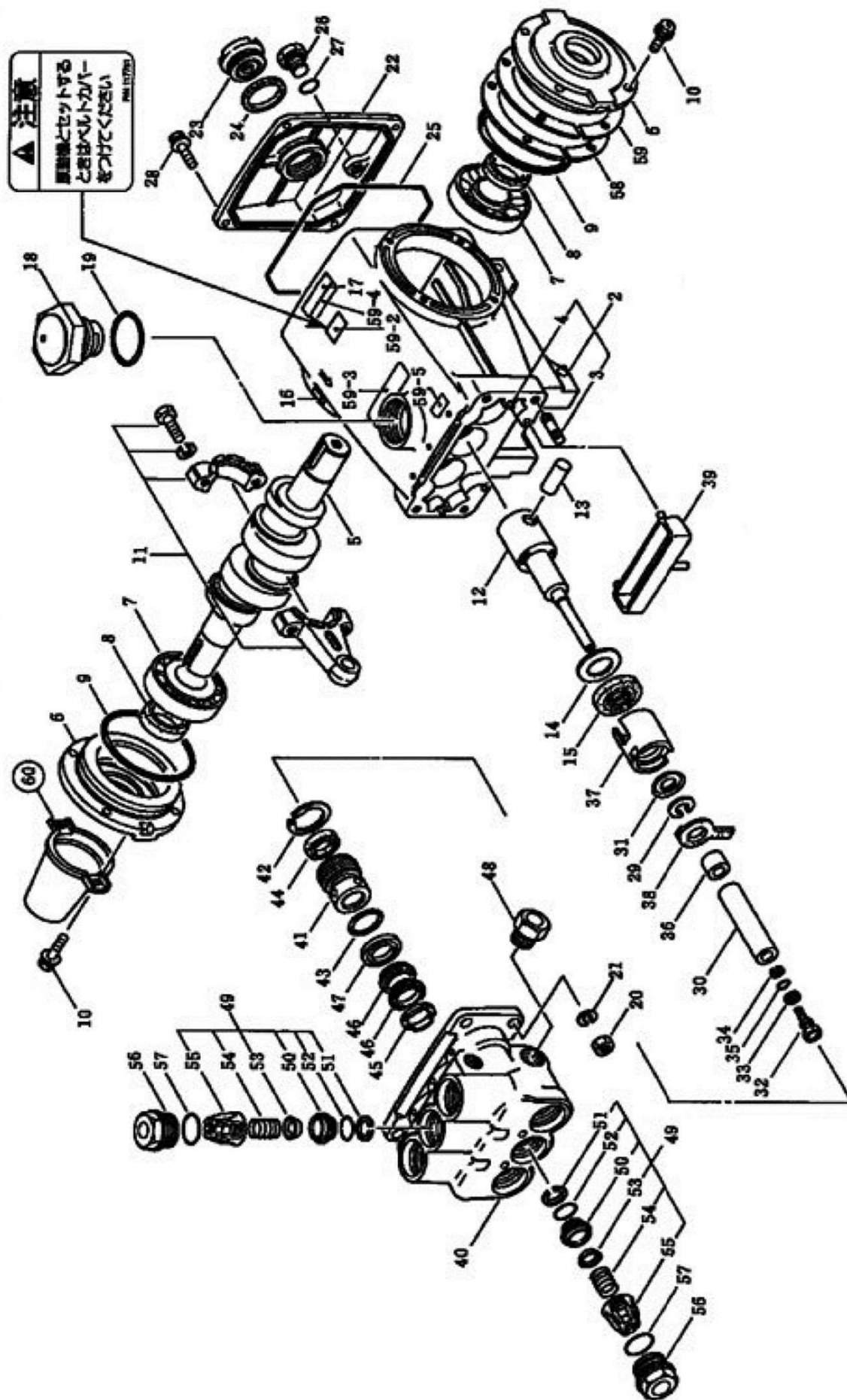

ポンプ MW1050 (旧型)

図番	コード	品名	数量	キット内容	キット	LOT	備考	価格表	納期
ASSY	B050109	(SZ)ポンプ MW1050 (30-8) (14MPa, 37.8L/1000)	1					-	F
2	マ441316	(S)クランクケースマトメ	1		○		3,477㎍ マ045036	○	C
3	マ443413	(S)ウエキホルト	4	○			マ126545	○	C
4	マ440507	(S)スプリングピン 5AW-12	2	○		5	マ027488	○	C
5	マ440925	(S)クランクシム	1				マ043494	○	C
6	マ440927	(SZ)ベアリングケース	2				マ043496	-	F
7	マ440744	(S)ベアリング 30207	2				マ039060	○	C
8	マ440926	(S)オイルシール	2				マ043495	○	C
9	マ440007	(S)Oリング G85	2				マ011340	○	C
10	マ443292	(S)6カクボルト(+WSW)	8			5	マ125824	○	C
11	マ441820	(S)コンロツクミタテ	3				マ048600	○	C
12	マ440930	(S)フランジヤマトメ	3				マ043501	○	C
13	マ440934	(S)ピストンピン	3				マ043507	○	C
14	マ443457	(S)ヒラサガネ	3			5	マ126592	○	C
15	マ440929	(S)オイルシール	3				マ043500	○	C
16	マ442042	(S)ハリマーク	1				マ054365	○	C
17	マ442390	(S)ネームプレート(MW1050)	1				マ103689	○	C
18	マ440838	(S)チウユコウフタマトメ	1				マ043211	○	C
19	マ440143	(S)Oリング P35	1				マ014177	○	C
20	マ443391	(S)6カクナツト	4				マ126522	○	C
21	マ443344	(S)ハネサガネ	4			5	マ126231	○	C
22	マ442391	(S)クランクケースフタ	1				マ103690	○	C
23	マ442267	(S)オイルゲージマトメ	1				2477㎍ マ092241	○	C
24	マ441181	(S)ゴムマルハツキン 25X34X2	1			5	マ044428	○	C
25	マ441271	(S)Oリング	1				マ044834	○	C
26	マ440406	(S)フラグ PF1/4	1				マ025625	○	C
27	マ440365	(S)Oリング P12.5	1			5	マ023170	○	C
28	マ443409	(S)6カクボルト(+WSW)	4			5	マ126541	○	C
29	マ441436	(S)ワツシヤ	3				マ045675	○	C
30	マ440951	(S)スリーブ	3				マ043552	○	C
31	マ440933	(S)カツプザガネ	3				マ043506	○	C
32	マ442409	(S)フラグ	3				マ104360	○	C
33	マ441512	(S)ガスケツト9X12.5X0.5	3			10	マ045891	○	C
34	マ440852	(S)ハツクアツプリング 6X9X0.8	3			5	マ043235	○	C
35	マ440206	(S)Oリング P6	3			5	マ017399	○	C
36	マ440952	(S)カラー 12X24X15	3				マ043553	○	C
37	マ440936	(S)シールハツキンオサエ	3				マ043509	○	C
38	マ440953	(S)フェルトハツキン	3				マ043554	○	C
39	マ441219	(S)オイルパン	3				マ044664	○	C
40	マ441647	(S)マニホルド	1				マ046704	○	C
41	マ440954	(SZ)シールケース	1				マ043555	-	F
42	マ441084	(S)Cガタメワ	3				マ044036	○	C
43	マ440173	(S)Oリング P31	3			5	マ014762	○	C
44	マ444573	(S)UハツキンB	3				マ814143	○	C
45	マ440958	(S)オスアダフタ	3				マ043560	○	C
46	マ440957	(S)Vハツキン	6				マ043559	○	C
47	マ440956	(S)メスアダフタ	3				マ043558	○	C
48	マ440298	(S)フラグ	1				マ020326	○	C
49	マ441479	(S)ベックミタテ	6		●		50~557㎍ マ045811	○	C
50	マ441224	(S)ベーンザ	6	●			マ044718	○	C
51	マ440860	(S)ハツクアツプリング	6	●			マ043248	○	C
52	マ440861	(S)Oリング	6	●		5	マ043249	○	C
53	マ440989	(S)ベーン	6	●			マ043721	○	C
54	マ440997	(S)アツシユクコイルハネ	6	●		5	マ043751	○	C
55	マ441196	(S)ベーンサツク	6	●			マ044564	○	C
56	マ441028	(S)フラグ	6				マ043851	○	C
57	マ440218	(S)Oリング	6			5	マ017617	○	C
58	マ440943	(S)ハツキン	6			5	マ043520	○	C
59	マ441400	(S)ハツキン	4				マ045387	○	C
60	マ440994	(S)プロテクター	1				マ043729	○	C
59-2	マ442956	(S)ハリマーク	1				マ117781	○	C
59-3	マ442308	(S)チウユイマーク	1				マ101388	○	C
59-4	マ442966	(S)ハリマーク(セイゾウモト エクセル)	1				マ117812	○	C
59-5	マ442358	(S)チウユマーク	1				マ102182	○	C

ポンプ MW1050 (PV)

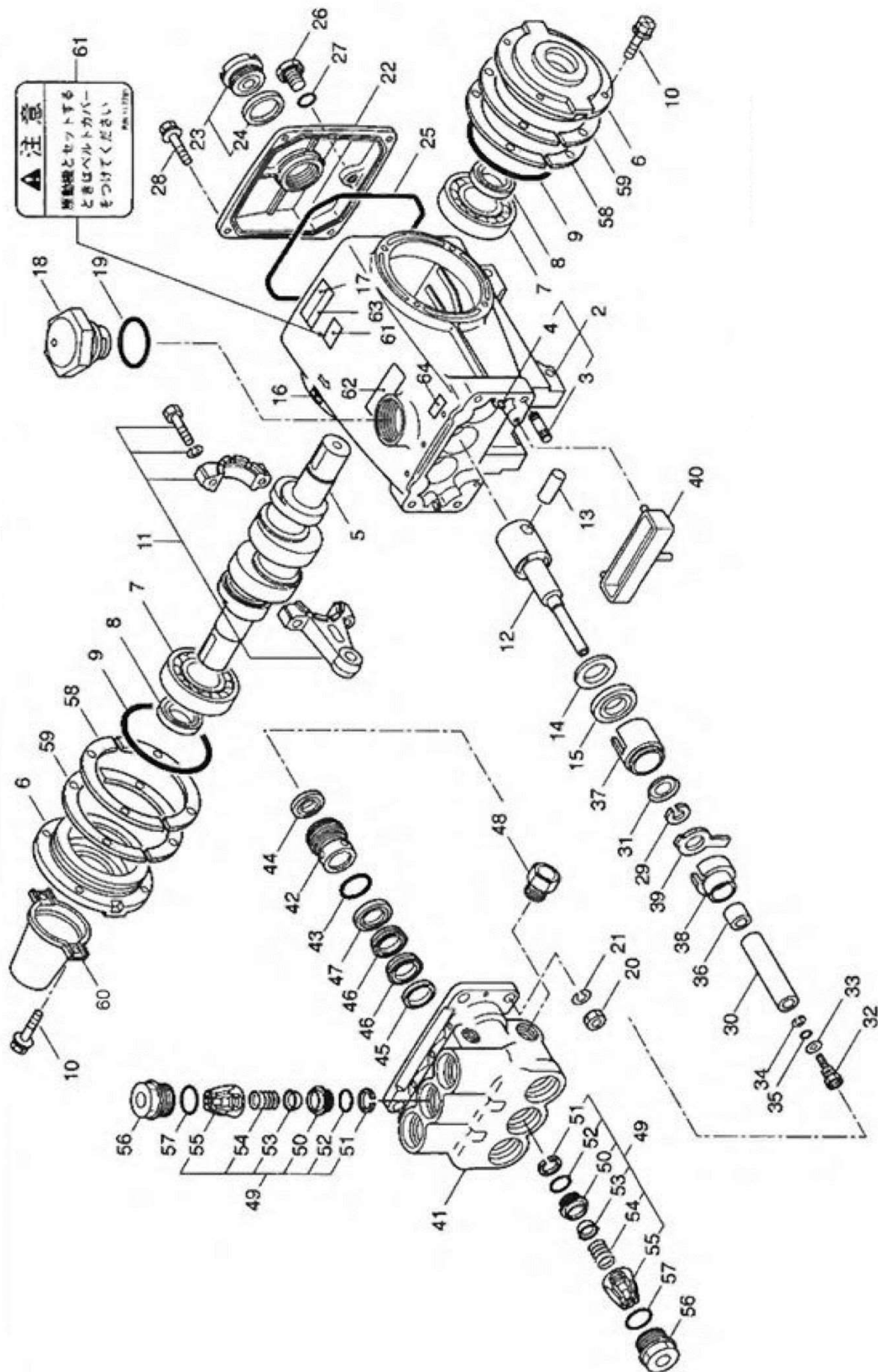

ポンプ MW1050 (PV)

図番	コード	品名	数量	キット内容	キット	LOT	備考	価格表	納期
ASSY	B050109	(SZ)ポンプ MW1050 (30-8) (14MPa, 37.8L/1000)	1					-	F
2	マ441316	(S)クランクケースマトメ	1		○		3,477ム マ045036	○	C
3	マ443413	(S)ウエキホルト	4	○			マ126545	○	C
4	マ440507	(S)スプリングピン 5AW-12	2	○		5	マ027488	○	C
5	マ440925	(S)クランクシク	1				マ043494	○	C
6	マ440927	(SZ)ベアリングケース	2				マ043496	-	F
7	マ440744	(S)ベアリング 30207	2				マ039060	○	C
8	マ440926	(S)オイルシール	2				マ043495	○	C
9	マ440007	(S)Oリング G85	2				マ011340	○	C
10	マ443292	(S)6カクボルト(+WSW)	8			5	マ125824	○	C
11	マ441820	(S)コンロツクミタテ	3				マ048600	○	C
12	マ440930	(S)フランジヤマトメ	3				マ043501	○	C
13	マ440934	(S)ピストンピン	3				マ043507	○	C
14	マ443457	(S)ヒラサガネ	3			5	マ126592	○	C
15	マ440929	(S)オイルシール	3				マ043500	○	C
16	マ442042	(S)ハリマーク	1				マ054365	○	C
17	マ442390	(S)ネームプレート(MW1050)	1				マ103689	○	C
18	マ440838	(S)チウユコウフタマトメ	1				マ043211	○	C
19	マ440143	(S)Oリング P35	1				マ014177	○	C
20	マ443391	(S)6カクナツ	4				マ126522	○	C
21	マ443344	(S)ハネサガネ	4			5	マ126231	○	C
22	マ442391	(S)クランクケースフタ	1				マ103690	○	C
23	マ442267	(S)オイルゲージマトメ	1				2477ム マ092241	○	C
24	マ441181	(S)ゴムマルハツキン 25X34X2	1			5	マ044428	○	C
25	マ441271	(S)Oリング	1				マ044834	○	C
26	マ440406	(S)フラグ PF1/4	1				マ025625	○	C
27	マ440365	(S)Oリング P12.5	1			5	マ023170	○	C
28	マ443409	(S)6カクボルト(+WSW)	4			5	マ126541	○	C
29	マ441436	(S)ワツシヤ	3				マ045675	○	C
30	マ440951	(S)スリーブ	3				マ043552	○	C
31	マ440933	(S)カツプザガネ	3				マ043506	○	C
32	マ442409	(S)フラグ	3				マ104360	○	C
33	マ441512	(S)ガスケツ9X12.5X0.5	3			10	マ045891	○	C
34	マ440852	(S)ハツクアツプリング 6X9X0.8	3			5	マ043235	○	C
35	マ440206	(S)Oリング P6	3			5	マ017399	○	C
36	マ440952	(S)カラー 12X24X15	3				マ043553	○	C
37	マ443286	(S)シールハツキンオサエ	3				マ125649	○	C
38	マ443287	(S)アダプタ	3				マ125650	○	C
39	マ440953	(S)フェルトハツキン	3				マ043554	○	C
40	マ441219	(S)オイルパン	1				マ044664	○	C
41	マ441647	(S)マニホルド	1				マ046704	○	C
42	マ441969	(S)シールケース	3				マ049290	○	C
43	マ440173	(S)Oリング P31	3			5	マ014762	○	C
44	マ440955	(S)UハツキンB(グリスツキ)	3				マ043556	○	C
45	マ440958	(S)オスアダプタ	3				マ043560	○	C
46	マ440957	(S)Vハツキン	6				マ043559	○	C
47	マ440956	(S)メスアダプタ	3				マ043558	○	C
48	マ440298	(S)フラグ	1				マ020326	○	C
49	マ441479	(S)ベックミタテ	6		●		50~557ム マ045811	○	C
50	マ441224	(S)ベーンザ	6	●			マ044718	○	C
51	マ440860	(S)ハツクアツプリング	6	●			マ043248	○	C
52	マ440861	(S)Oリング	6	●		5	マ043249	○	C
53	マ440989	(S)ベーン	6	●			マ043721	○	C
54	マ440997	(S)アツシユクコイルハネ	6	●		5	マ043751	○	C
55	マ441196	(S)ベーンサツク	6	●			マ044564	○	C
56	マ441028	(S)フラグ	6				マ043851	○	C
57	マ440218	(S)Oリング	6			5	マ017617	○	C
58	マ440943	(S)ハツキン	6			5	マ043520	○	C
59	マ441400	(S)ハツキン	4				マ045387	○	C
60	マ440994	(S)プロテクター	1				マ043729	○	C
61	マ442956	(S)ハリマーク	1				マ117781	○	C
62	マ442308	(S)チウイマーク	1				マ101388	○	C
63	マ442966	(S)ハリマーク(セイゾウモト エクセル)	1				マ117812	○	C
64	マ442358	(S)チウユマーク	1				マ102182	○	C

ポンプ MS313 クランクケース・吸水弁

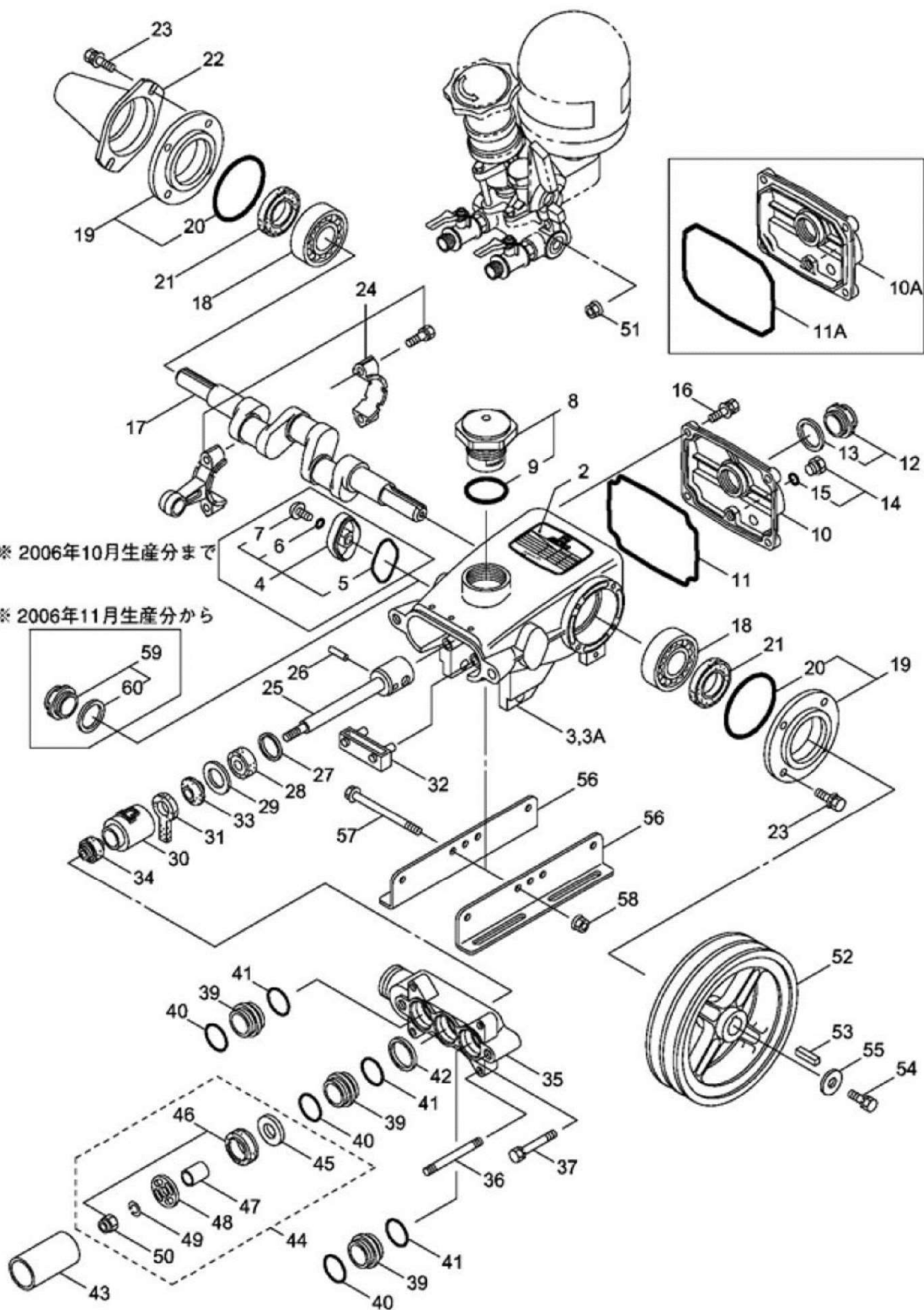

ポンプ MS313 クランクケース・吸水弁

図番	コード	品名	数量	キット内容	キット	LOT	備考	価格表	納期
ASSY	B050132	ポンプ MS313						-	F
2	マ120850	(SZ) ネームプレート	1				マ120850S	-	F
3	マ120818	(SZ) クランクケース	1				※～2006年10月 マ120818S	-	F
3A	マ126818	(SZ) クランクケース	1				※2006年11月～ マ126818S	-	F
4	マ120821	(SZ) オイルゲージクミタテ	1				5～7774ム ※～2006年10月 マ120821S	-	F
5	マ120823	(SZ) オリリング	1			5	※～2006年10月 マ120823S	-	F
6	マ150810	(SZ) シールワッシャ	1				※～2006年10月 マ150810S	-	F
7	マ120824	(SZ) ハイトコネジ	1			5	※～2006年10月 マ120824S	-	F
8	マ091264	(SZ) チュウコウワタマトメ	1				9774ム マ091264S	-	F
9	マ014177	(SZ) オリリング P35	1				マ014177S	-	F
10	マ120826	(SZ) クランクケースフタ	1				マ120826S	-	F
10A	マ122063	(SZ) クランクケースフタ	1				マ122063S	-	F
11	マ044835	(SZ) オリリング 117X93X2.4	1				マ044835S	-	F
11A	マ048773	(SZ) オリリング	1				マ048773S	-	F
12	マ092241	(SZ) オイルゲージマトメ	1				13774ム マ092241S	-	F
13	マ044428	(SZ) ゴムバルブツキン 25X34X2	1			5	マ044428S	-	F
14	マ091376	(X) プラケマトメ	1				15774ム マ091376S	○	E
15	マ023170	(SZ) オリリング P12.5	1			5	マ023170S	-	F
16	マ092519	(SZ) 6カクホルト(+WSW)	4			5	マ092519S	-	F
17	マ103921	(SZ) クランクシグク	1				マ103921S	-	F
18	マ014487	-	2				マ014487S	-	-
19	マ595607	(SZ) オイルシールケースセット	2				20774ム マ595607S	-	F
20	マ026536	(SZ) オリリング 51.8X1.5	2				マ026536S	-	F
21	マ024159	(SZ) オイルシール D204010	2				マ024159S	-	F
22	マ025130	(SZ) プロテクタ	1				マ025130S	-	F
23	マ092519	(SZ) 6カクホルト(+WSW)	8			5	マ092519S	-	F
24	マ024139	(SZ) コンロツクミタテ	3				マ024139S	-	F
25	マ120827	(SZ) ヒーストンホウマトメ	3				マ120827S	-	F
26	マ016948	(SZ) ヒーストンピン 9X22L	3				マ016948S	-	F
27	マ020017	(SZ) ヒラサガネ	3			5	マ020017S	-	F
28	マ025461	(SZ) オイルシール S10.5 24 7	3				マ025461S	-	F
29	マ026854	(SZ) ヒラサガネ	3			5	マ026854S	-	F
30	マ027710	(SZ) シールパッキンオサエ	3				マ027710S	-	F
31	マ027711	(SZ) フェルトパッキン	3			5	マ027711S	-	F
32	マ027712	(SZ) オイルパン	1				マ027712S	-	F
33	マ026853	(SZ) フリキリパッキン	3			5	マ026853S	-	F
34	マ100015	(SZ) シールパッキン	3				マ100015S	-	F
35	マ105507	(SZ) シリンダモトカナク	1				マ105507S	-	F
36	マ120829	(SZ) ウエコミホルト	4				マ120829S	-	F
37	マ817034	(SZ) 6カクホルトSW	2			5	マ817034S	-	F
39	マ022931	(SZ) ハイブウケカナク	3				マ022931S	-	F
40	マ015862	(SZ) オリリング P21	3			5	マ015862S	-	F
41	マ023172	(SZ) オリリング P22	3			5	マ023172S	-	F
42	マ105508	(SZ) ファイババルブツキン	1			5	マ105508S	-	F
43	マ108065	(SZ) シリンダハイブ	3				マ108065S	-	F
44	マ632583	(SZ) A7 ロツク	3			○	45～50774ム マ632583S	-	F
45	マ014122	(SZ) キュウスイベソナク	3	○			マ014122S	-	F
46	マ632586	(SZ) ヒーストンパッキンセット(ナイロンナツツキ)	3	○			50774ム マ632586S	-	F
47	マ027499	(SZ) キュウスイベソナク 6X8.5X11	3	○			マ027499S	-	F
48	マ119917	(SZ) キュウスイベソナツバ	3	○			マ119917S	-	F
49	マ015849	(SZ) ハネサガネ M6 2コウ(SUS)	3	○		5	マ015849S	-	F
50	マ046365	(SZ) ナイロンナツ	3	○		5	マ046365S	-	F
51	マ108468	(SZ) セレイトツキフランジナツ	4			5	マ108468S	-	F
52	マ100837	(SZ) V7 -リ 152A2	1				マ100837S	-	F
53	マ014543	(SZ) ヘイコウキ 5X5X25 リヨウカク	1			5	マ014543S	-	F
54	マ092521	(SZ) 6カクホルトSW	1			5	マ092521S	-	F
55	マ100836	(SZ) ヒラサガネ	1			5	マ100836S	-	F
56	マ117633	(SZ) レール	2				マ117633S	-	F
57	マ080275	(SZ) 6カクホルト	2				マ080275S	-	F
58	マ101804	(SZ) セレイトツキフランジナツ	2			5	マ101804S	-	F
59	マ092241	(SZ) オイルゲージマトメ	1				60774ム ※2006年11月～ マ092241S	-	F
60	マ044428	(SZ) ゴムバルブツキン 25X34X2	1			5	※2006年11月～ マ044428S	-	F

ポンプ MS 3 1 3 調圧弁・吐出弁

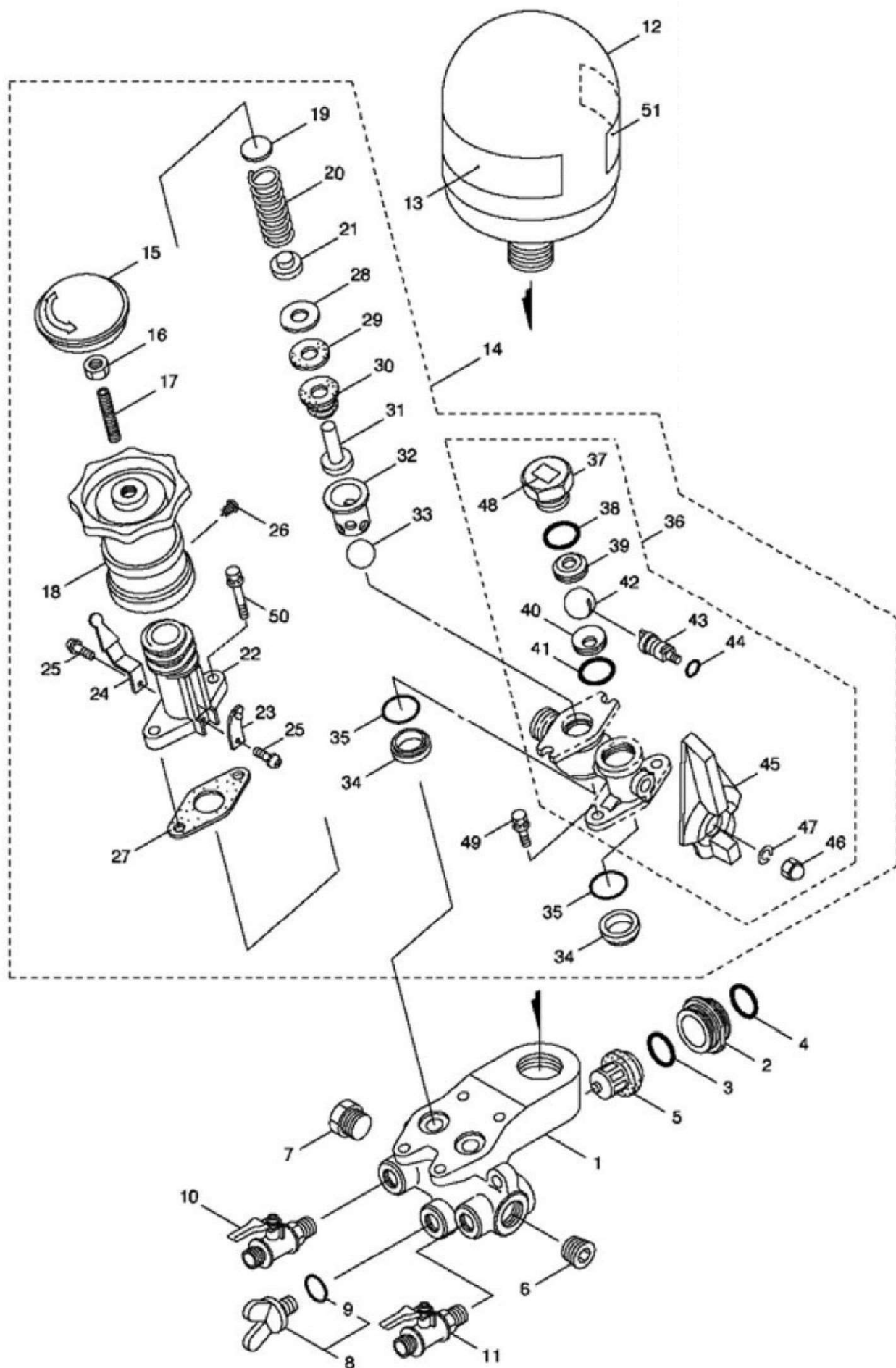

ポンプ MS313 調圧弁・吐出弁

図番	コード	品名	数量	キット内容	キット	LOT	備考	価格表	納期
1	マ120831	(SZ) シリンダ*サキカク*	1				マ120831S	-	F
2	マ105509	(SZ) ハ°イ°ウ°カカク*	3				マ105509S	-	F
3	マ023172	(SZ) オリソク° P22	3			5	マ023172S	-	F
4	マ015862	(SZ) オリソク° P21	3			5	マ015862S	-	F
5	マ120276	(SZ) ヘ°ソクミタテ	3				マ120276S	-	F
6	マ120833	(SZ) 6カクアナツキテ°ハ°ネジ°フ°ラク*	1				マ120833S	-	F
7	マ108368	(SZ) フ°ラク*	1				マ108368S	-	F
8	マ632737	(SZ) フ°ラク°セット	1				977ム マ632737S	-	F
9	マ023170	(SZ) オリソク° P12.5	1			5	マ023170S	-	F
10	マ120834	(SZ) ホ°-ルソク	1				マ120834S	-	F
11	マ120835	(SX) ホ°-ルソク	1				マ120835S	-	E
12	マ120852	(SZ) クウキンツマトメ	1				マ120852S	-	F
13	マ121442	(SZ) ハリマク	1				マ121442S	-	F
14	マ120836	(SZ) チョウアツヘ°ソクミタテ	1		○		15~5077ム マ120836S	-	F
15	マ121005	(SZ) キヤツフ°	1	○			マ121005S	-	F
16	マ084015	(SZ) コカ°タ6カクナツト	1	○		5	マ084015S	-	F
17	マ088975	(SZ) 6カクアナツキトメネジ°	1	○			マ088975S	-	F
18	マ121006	(SZ) ニキ°リ	1	○			マ121006S	-	F
19	マ019917	(SZ) チョウアツヘ°ソハ°ネジ°	1	○		10	マ019917S	-	F
20	マ105520	(SZ) アツシユクコイルハ°ネ	1	○			マ105520S	-	F
21	マ105521	(SZ) ハ°ネシタ	1	○			マ105521S	-	F
22	マ105522	(SZ) ハ°ネツ°ツ	1	○			マ105522S	-	F
23	マ108474	(SZ) イタハ°ネマトメ	1	○			マ108474S	-	F
24	マ105524	(SZ) アツリヨクシジ°	1	○			マ105524S	-	F
25	マ092100	(SZ) ナ°コネジ° (+) SW	2	○		10	マ092100S	-	F
26	マ089899	(SZ) タツヒ°ソネジ° (+)	1	○		10	マ089899S	-	F
27	マ105527	(SX) ホ°デ°イハ°ツキン	1	○		5	マ105527S	-	E
28	マ012255	(SZ) チョウアツヘ°ソハ°ローサ°ガ°ネ	1	○		5	マ012255S	-	F
29	マ016972	(SX) チョウアツヘ°ソハ°ローハ°ツキン	1	○		5	マ016972S	-	E
30	マ011451	(SX) チョウアツヘ°ソハ°ロース°	1	○			マ011451S	-	E
31	マ016975	(SX) チョウアツヘ°ソハ°ソホ°ウ	1	○			マ016975S	-	E
32	マ012256	(SX) チョウアツヘ°ソハ°ソサツク	1	○			マ012256S	-	E
33	マ107238	(SZ) ヘ°ソダ°マ	1	○			マ107238S	-	F
34	マ020971	(SX) チョウアツヘ°ソハ°ソサ°	2	○			マ020971S	-	E
35	マ014179	(SZ) オリソク° P20	2	○		5	マ014179S	-	F
36	マ121014	(SZ) ホ°デ°イクミタテ	1	○	●		37~4877ム マ121014S	-	F
37	マ121689	(SZ) ホ°-ルオサエ	1	○●			マ121689S	-	F
38	マ013971	(SZ) オリソク°	1	○●		5	マ013971S	-	F
39	マ121690	(SX) ハ°ルソ°シート	1	○●			マ121690S	-	E
40	マ121691	(SX) ハ°ルソ°シート	1	○●			マ121691S	-	E
41	マ013967	(SZ) オリソク° S14	1	○●		5	マ013967S	-	F
42	マ120840	(SX) ホ°-ルハ°ルソ°	1	○●			マ120840S	-	E
43	マ120841	(SZ) ホ°-ルマワシ	1	○●			マ120841S	-	F
44	マ013918	(SX) オリソク°	1	○●		5	マ013918S	-	E
45	マ121007	(SZ) ハント°ル	1	○●			マ121007S	-	F
46	マ100166	(SZ) 6カクフクロナツト	1	○●		10	マ100166S	-	F
47	マ029754	(SZ) ハ°ネサ°ガ°ネ M5 2コ°ウ	1	○●		10	マ029754S	-	F
48	マ108355	(SZ) ハリマク	1	○●			マ108355S	-	F
49	マ092542	(SZ) 6カクホ°ルトWSW (+) SUS	2	○		5	マ092542S	-	F
50	マ120843	(SZ) 6カクホ°ルト (+) WSW	2	○			マ120843S	-	F
51	マ121074	(SZ) ハリマク	1				マ121074S	-	F

ポンプ MS413 クランクケース・吸水弁

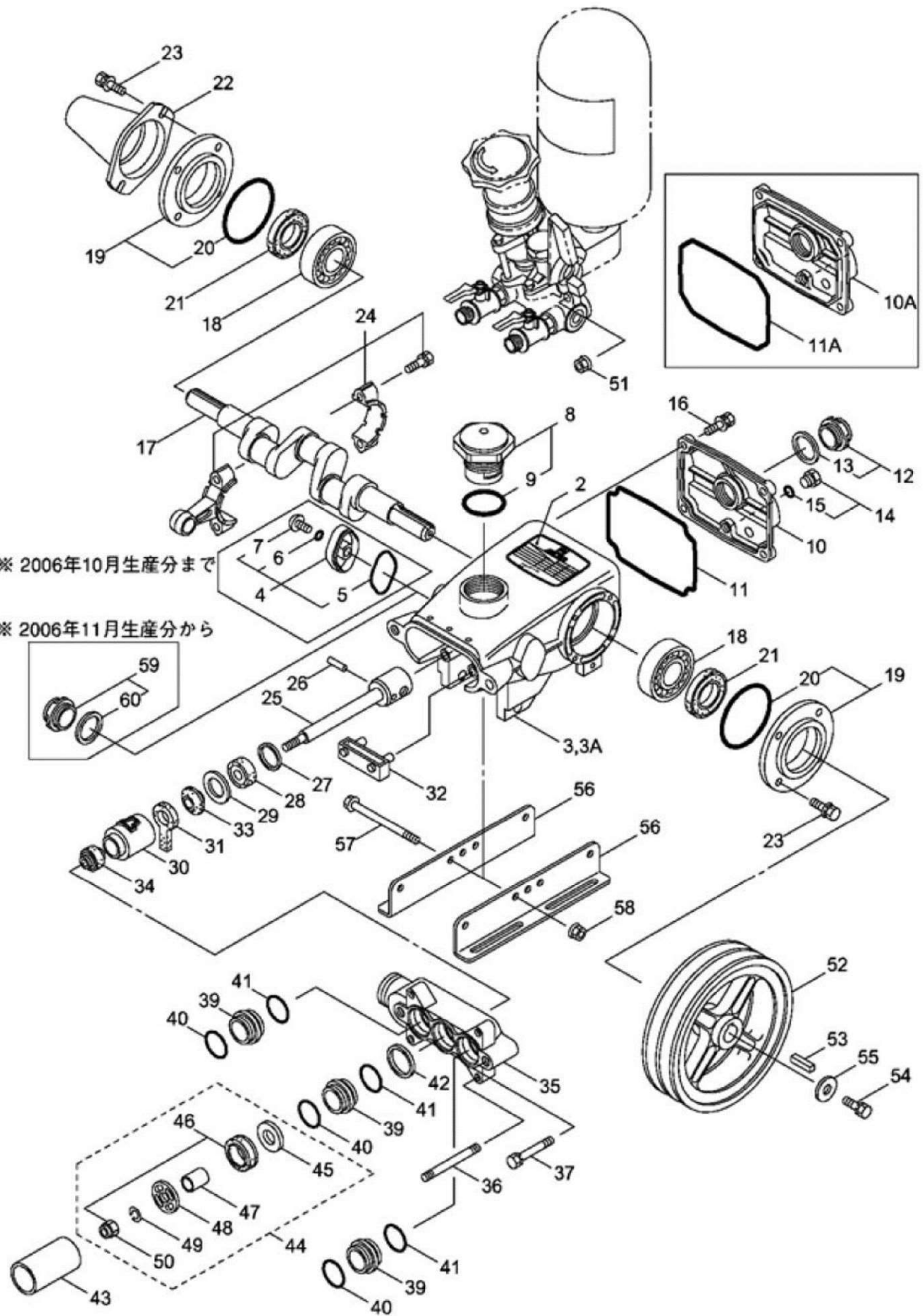

ポンプ MS413 クランクケース・吸水弁

図番	コード	品名	数量	キット内容	キット	LOT	備考	価格表	納期
ASSY	B050133	ポンプ MS413						-	F
2	マ120816	(SZ) ネームプレート	1				マ120816S	-	F
3	マ120818	(SZ) クランクケース	1				※～2006年10月 マ120818S	-	F
3A	マ126818	(SZ) クランクケース	1				※2006年11月～ マ126818S	-	F
4	マ120821	(SZ) オイルゲージクミタテ	1		○		5～7774M ※～2006年10月 マ120821S	-	F
5	マ120823	(SZ) Oリング	1	○		5	※～2006年10月 マ120823S	-	F
6	マ150810	(SZ) シールワッシャ	1	○			M6 ※～2006年10月 マ150810S	-	F
7	マ120824	(SZ) ハイトコネジ	1	○		5	M6X14 ※～2006年10月 マ120824S	-	F
8	マ091264	(SZ) チュウコウワタマトメ	1				9774M マ091264S	-	F
9	マ014177	(SZ) Oリング P35	1				マ014177S	-	F
10	マ120826	(SZ) クランクケースフタ	1				マ120826S	-	F
10A	マ122063	(SZ) クランクケースフタ	1				マ122063S	-	F
11	マ044835	(SZ) Oリング 117X93X2.4	1				マ044835S	-	F
11A	マ048773	(SZ) Oリング	1				マ048773S	-	F
12	マ092241	(SZ) オイルゲージマトメ	1				13774M マ092241S	-	F
13	マ044428	(SZ) ゴムマルハツキン 25X34X2	1			5	マ044428S	-	F
14	マ091376	(X) プラケマトメ	1				15774M マ091376S	○	E
15	マ023170	(SZ) Oリング P12.5	1			5	マ023170S	-	F
16	マ092519	(SZ) 6カクホルト(+WSW)	4			5	マ092519S	-	F
17	マ103921	(SZ) クランクシク	1				マ103921S	-	F
18	マ014487	-	2				マ014487S	-	-
19	マ595607	(SZ) オイルシールケースセット	2				20774M マ595607S	-	F
20	マ026536	(SZ) Oリング 51.8X1.5	2				マ026536S	-	F
21	マ024159	(SZ) オイルシール D204010	2				マ024159S	-	F
22	マ025130	(SZ) プロテクタ	1				マ025130S	-	F
23	マ092519	(SZ) 6カクホルト(+WSW)	8			5	マ092519S	-	F
24	マ024139	(SZ) コンロツクミタテ	3				マ024139S	-	F
25	マ120827	(SZ) ヒストンホウマトメ	3				マ120827S	-	F
26	マ016948	(SZ) ヒストンピン 9X22L	3				マ016948S	-	F
27	マ020017	(SZ) ヒラサガネ	3			5	マ020017S	-	F
28	マ025461	(SZ) オイルシール S10.5 24 7	3				マ025461S	-	F
29	マ026854	(SZ) ヒラサガネ	3			5	マ026854S	-	F
30	マ027710	(SZ) シールパッキンオサエ	3				マ027710S	-	F
31	マ027711	(SZ) フェルトパッキン	3			5	マ027711S	-	F
32	マ027712	(SZ) オイルパン	1				マ027712S	-	F
33	マ026853	(SZ) フリキリパッキン	3			5	マ026853S	-	F
34	マ100015	(SZ) シールパッキン	3				マ100015S	-	F
35	マ105507	(SZ) シリンダモトカナク	1				マ105507S	-	F
36	マ120829	(SZ) ウエコミホルト	4				マ120829S	-	F
37	マ817034	(SZ) 6カクホルトSW	2			5	マ817034S	-	F
39	マ022931	(SZ) ハイブウケカナク	3				マ022931S	-	F
40	マ015862	(SZ) Oリング P21	3			5	マ015862S	-	F
41	マ023172	(SZ) Oリング P22	3			5	マ023172S	-	F
42	マ105508	(SZ) ファイマルパッキン	1			5	マ105508S	-	F
43	マ108065	(SZ) シリンダハイブ	3				マ108065S	-	F
44	マ632583	(SZ) A7 ロツク	3		●		45～50774M マ632583S	-	F
45	マ014122	(SZ) キュウスイベソナク	3	●			マ014122S	-	F
46	マ632586	(SZ) ヒストンパッキンセット(ナイロンナツツキ)	3	●			50774M マ632586S	-	F
47	マ027499	(SZ) キュウスイベソナク 6X8.5X11	3	●			マ027499S	-	F
48	マ119917	(SZ) キュウスイベソナツパ	3	●			マ119917S	-	F
49	マ015849	(SZ) ハネサガネ M6 2コウ(SUS)	3	●		5	マ015849S	-	F
50	マ046365	(SZ) ナイロンナツ	3	●		5	マ046365S	-	F
51	マ108468	(SZ) セレイトツキフランジナツ	4			5	マ108468S	-	F
52	マ100837	(SZ) Vワリ 152A2	1				マ100837S	-	F
53	マ014543	(SZ) ヘイコウキ 5X5X25 リヨウカク	1			5	マ014543S	-	F
54	マ092521	(SZ) 6カクホルトSW	1			5	マ092521S	-	F
55	マ100836	(SZ) ヒラサガネ	1			5	マ100836S	-	F
56	マ117633	(SZ) レール	2				マ117633S	-	F
57	マ080275	(SZ) 6カクホルト	2				マ080275S	-	F
58	マ101804	(SZ) セレイトツキフランジナツ	2			5	マ101804S	-	F
59	マ092241	(SZ) オイルゲージマトメ	1				60774M ※2006年11月～ マ092241S	-	F
60	マ044428	(SZ) ゴムマルハツキン 25X34X2	1			5	※2006年11月～ マ044428S	-	F

ポンプ MS 4 1 3 調圧弁・吐出弁

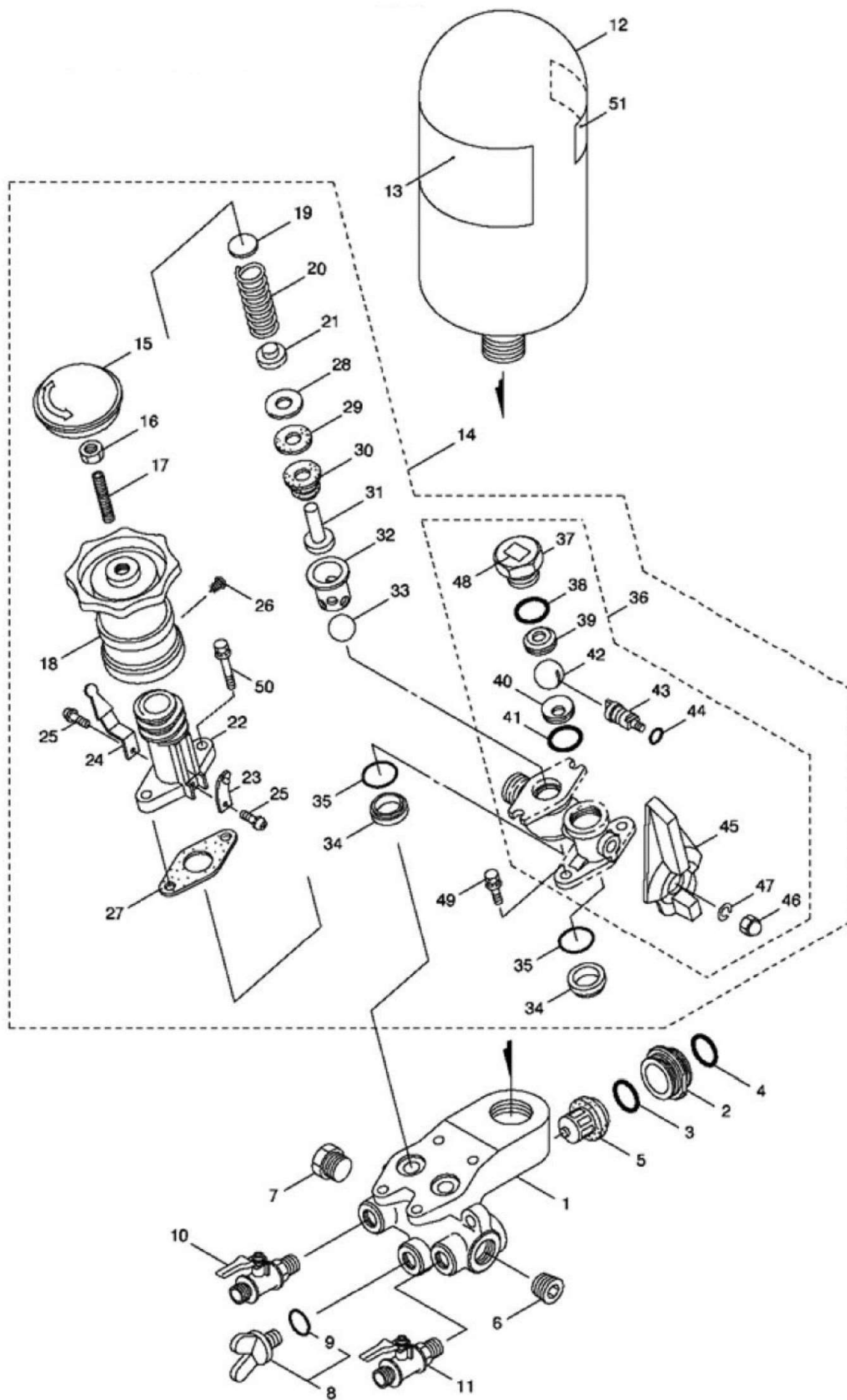

ポンプ MS 4 1 3 調圧弁・吐出弁

図番	コード	品名	数量	キット内容	キット	LOT	備考	価格表	納期
ASSY		ポンプ MS413						-	-
1	マ120831	(SZ) シリンダ*サキカナク	1				マ120831S	-	F
2	マ105509	(SZ) ハ イ*ウケカナク	3				マ105509S	-	F
3	マ023172	(SZ) オリング* P22	3			5	マ023172S	-	F
4	マ015862	(SZ) オリング* P21	3			5	マ015862S	-	F
5	マ120276	(SZ) ベンクミタ	3				マ120276S	-	F
6	マ120833	(SZ) 6カクアナツキテ*ハネシ*フ*ラク	1				マ120833S	-	F
7	マ108368	(SZ) フ*ラク	1				マ108368S	-	F
8	マ632737	(SZ) フ*ラク*セット	1				977ム マ632737S	-	F
9	マ023170	(SZ) オリング* P12.5	1			5	マ023170S	-	F
10	マ120834	(SZ) ホールコック	1				マ120834S	-	F
11	マ120835	(SX) ホールコック	1				マ120835S	-	E
12	マ027928	(SZ) クウキンツクミタ	1				マ027928S	-	F
13	マ121443	(SZ) ハリマク	1				マ121443S	-	F
14	マ120836	(SZ) チョウアツ*ベンクミタ	1		○		15~507ム マ120836S	-	F
15	マ121005	(SZ) キヤツ	1	○			マ121005S	-	F
16	マ084015	(SZ) コカ*タ6カクナツ	1	○		5	マ084015S	-	F
17	マ088975	(SZ) 6カクアナツキ*メネジ	1	○			マ088975S	-	F
18	マ121006	(SZ) ニギ*リ	1	○			マ121006S	-	F
19	マ019917	(SZ) チョウアツ*ベン*ネサ	1	○		10	マ019917S	-	F
20	マ105520	(SZ) アツシユクコイル*ハネ	1	○			マ105520S	-	F
21	マ105521	(SZ) ハネシ*タ	1	○			マ105521S	-	F
22	マ105522	(SZ) ハネツ*ツ	1	○			マ105522S	-	F
23	マ108474	(SZ) イ*ハ*ネ*マトメ	1	○			マ108474S	-	F
24	マ105524	(SZ) アツリヨクシジ	1	○			マ105524S	-	F
25	マ092100	(SZ) ナ*コネジ (+) SW	2	○		10	マ092100S	-	F
26	マ089899	(SZ) タツ*ヒ*ネジ (+)	1	○		10	マ089899S	-	F
27	マ105527	(SX) ホ*デ*イ*ハ*ツキン	1	○		5	マ105527S	-	E
28	マ012255	(SZ) チョウアツ*ベン*ロー*ザ*ガ*ネ	1	○		5	マ012255S	-	F
29	マ016972	(SX) チョウアツ*ベン*ロー*ハ*ツキン	1	○		5	マ016972S	-	E
30	マ011451	(SX) チョウアツ*ベン*ロー*ズ	1	○			マ011451S	-	E
31	マ016975	(SX) チョウアツ*ベン*ン*ホ*ウ	1	○			マ016975S	-	E
32	マ012256	(SX) チョウアツ*ベン*ン*サツク	1	○			マ012256S	-	E
33	マ107238	(SZ) ベン*ダ*マ	1	○			マ107238S	-	F
34	マ020971	(SX) チョウアツ*ベン*ン*ザ	2	○			マ020971S	-	E
35	マ014179	(SZ) オリング* P20	2	○		5	マ014179S	-	F
36	マ121014	(SZ) ホ*デ*イクミタ	1	○	●		37~487ム マ121014S	-	F
37	マ121689	(SZ) ホール*オ*サ*エ	1	○●			マ121689S	-	F
38	マ013971	(SZ) オリング*	1	○●		5	マ013971S	-	F
39	マ121690	(SX) ハ*ル*フ*シート	1	○●			マ121690S	-	E
40	マ121691	(SX) ハ*ル*フ*シート	1	○●			マ121691S	-	E
41	マ013967	(SZ) オリング* S14	1	○●		5	マ013967S	-	F
42	マ120840	(SX) ホール*ハ*ル*フ	1	○●			マ120840S	-	E
43	マ120841	(SZ) ホール*マ*ワ*シ	1	○●			マ120841S	-	F
44	マ013918	(SX) オリング*	1	○●		5	マ013918S	-	E
45	マ121007	(SZ) ハ*ン*ド*ル	1	○●			マ121007S	-	F
46	マ100166	(SZ) 6カク*フ*ク*ロ*ナ*ツ	1	○●		10	マ100166S	-	F
47	マ029754	(SZ) ハ*ネ*ザ*ガ*ネ M5 2コ*ウ	1	○●		10	マ029754S	-	F
48	マ108355	(SZ) ハリマク	1	○●			マ108355S	-	F
49	マ092542	(SZ) 6カク*ホ*ル*ト*WSW (+) SUS	2	○		5	マ092542S	-	F
50	マ120843	(SZ) 6カク*ホ*ル*ト (+) WSW	2	○			マ120843S	-	F
51	マ121074	(SZ) ハリマク	1				マ121074S	-	F

ポンプ MS513 クランクケース・吸水弁

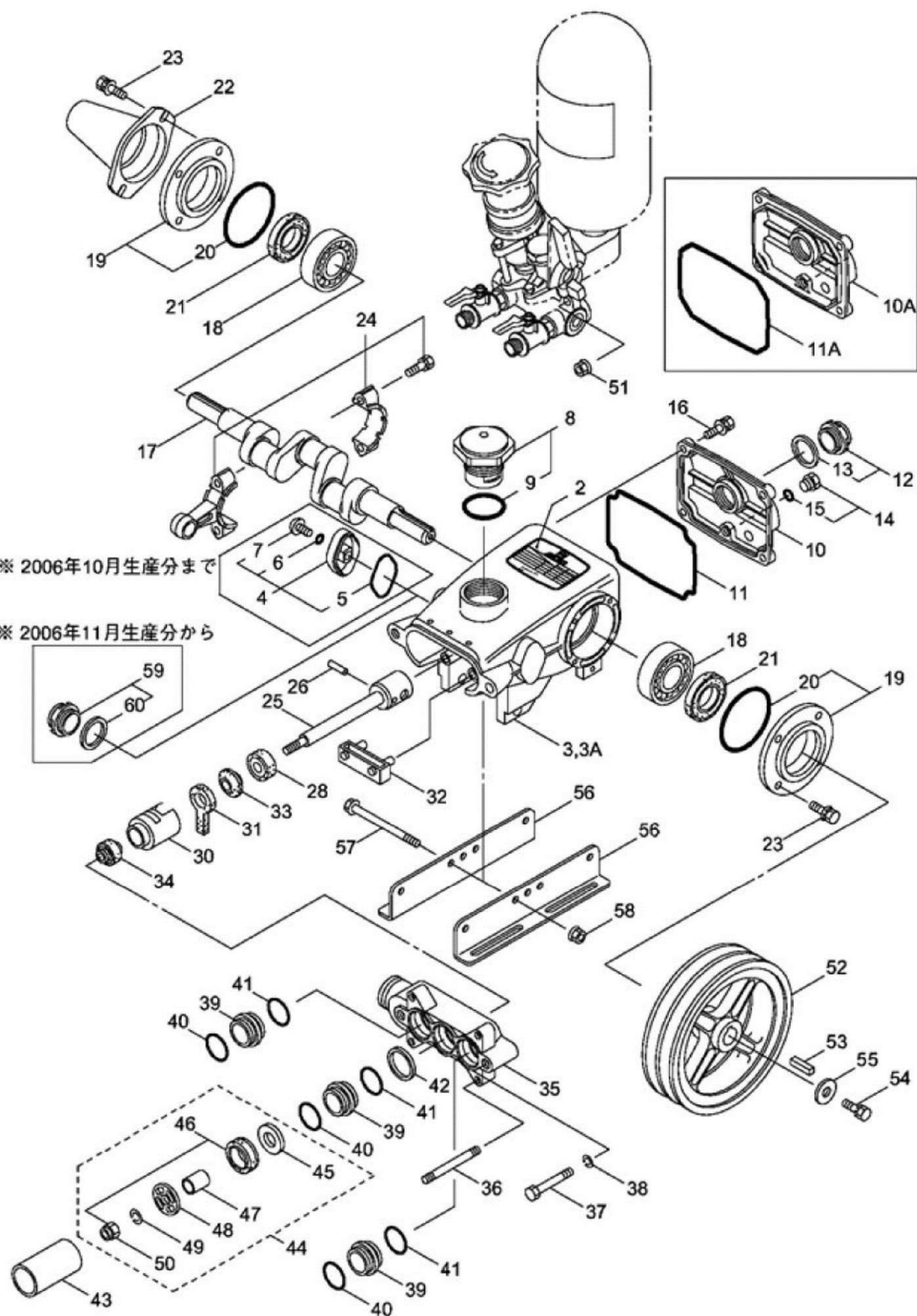

ポンプ MS513 クランクケース・吸水弁

図番	コード	品名	数量	キット内容	キット	LOT	備考	価格表	納期
ASSY		ポンプ MS513						-	-
2	マ120943	(SZ) ネームプレート	1				マ120943S	-	F
3	マ120945	(SZ) クランクケース	1				※~2006年10月 マ120945S	-	F
3A	マ126826	(SZ) クランクケース	1				※2006年11月~ マ126826S	-	F
4	マ120821	(SZ) オイルゲージクミタ	1		○		5~77カム ※~2006年10月 マ120821S	-	F
5	マ120823	(SZ) オリング	1	○		5	※~2006年10月 マ120823S	-	F
6	マ150810	(SZ) シールワッシャ	1	○			M6 ※~2006年10月 マ150810S	-	F
7	マ120824	(SZ) パイントコネジ	1	○		5	M6X14 ※~2006年10月 マ120824S	-	F
8	マ091264	(SZ) チュウコウワタマトメ	1				97カム マ091264S	-	F
9	マ014177	(SZ) オリング P35	1				マ014177S	-	F
10	マ120826	(SZ) クランクケースフタ	1				マ120826S	-	F
10A	マ122063	(SZ) クランクケースフタ	1				マ122063S	-	F
11	マ044835	(SZ) オリング 117X93X2.4	1				マ044835S	-	F
11A	マ048773	(SZ) オリング	1				マ048773S	-	F
12	マ092241	(SZ) オイルゲージマトメ	1				137カム マ092241S	-	F
13	マ044428	(SZ) コムマルハツキン 25X34X2	1			5	マ044428S	-	F
14	マ091376	(X) フラグマトメ	1				157カム マ091376S	○	E
15	マ023170	(SZ) オリング P12.5	1			5	マ023170S	-	F
16	マ092519	(SZ) 6カクホルト(+WSW)	4			5	マ092519S	-	F
17	マ044273	(SZ) クランクシク	1				マ044273S	-	F
18	マ014480	(SZ) ベアリング	2				マ014480S	-	F
19	マ620643	(SZ) オイルシールケースセット	2				207カム マ620643S	-	F
20	マ043343	(SZ) オリング	2				マ043343S	-	F
21	マ043222	(SZ) オイルシール	2				マ043222S	-	F
22	マ109692	(SZ) フロテクタ	1				マ109692S	-	F
23	マ092519	(SZ) 6カクホルト(+WSW)	8			5	マ092519S	-	F
24	マ043345	(SZ) コンロツクミタ	3				マ043345S	-	F
25	マ120948	(SX) ヒーストンホウマトメ	3				マ120948S	-	E
26	マ043351	(SZ) ヒーストンピン	3				マ043351S	-	F
28	マ044285	(SZ) オイルシール	3				マ044285S	-	F
30	マ043530	(SZ) シールパッキンオサエ	3			5	マ043530S	-	F
31	マ043532	(SZ) フェルトパッキン	3			5	マ043532S	-	F
32	マ043355	(SZ) オイルパッキン	1				マ043355S	-	F
33	マ026853	(SZ) フリキリパッキン	3			5	マ026853S	-	F
34	マ100015	(SZ) シールパッキン	3				マ100015S	-	F
35	マ103952	(SX) シリンダモトカナク	1				マ103952S	-	E
36	マ120950	(SZ) ウェコミホルト	4				マ120950S	-	F
37	マ080303	(SZ) 6カクホルト M10X50X26	2				マ080303S	-	F
38	マ012503	(SZ) ハネザガネ	2			5	マ012503S	-	F
39	マ044287	(SZ) ハイウケカナク	3				マ044287S	-	F
40	マ027536	(SZ@) オリング 27.2X2.65	3			5	マ027536S	-	E
41	マ043781	(SZ) オリング	3			5	マ043781S	-	F
42	マ011261	(SZ) ファイマルパッキン 28.5X32XT0.5	1			5	マ011261S	-	F
43	マ107992	(SX) シリンダハイイフ	3				マ107992S	-	E
44	マ632584	(SZ) A7 ロツク	3		●		45~507カム マ632584S	-	F
45	マ027944	(SZ) キュウスイベツサ 7X28X3.8	3	●			マ027944S	-	F
46	マ632587	(SX@) ヒーストンパッキンセット	3	●			507カム マ632587S	-	D
47	マ027796	(SZ) キュウスイベツサ 7X10X11.5	3	●			マ027796S	-	F
48	マ027947	(SZ) キュウスイベツサ	3	●			マ027947S	-	F
49	マ015850	(SZ) ハネザガネ	3	●		5	マ015850S	-	F
50	マ115598	(SZ) ナイロンナツト	3	●			マ115598S	-	F
51	マ108468	(SZ) セレイトツキフランジナツト	4			5	マ108468S	-	F
52	マ108333	(SZ) Vフーリ	1				マ108333S	-	F
53	マ101814	(SZ) ヘイコウキー 6X6X27 リヨウカク	1				マ101814S	-	F
54	マ092521	(SZ) 6カクホルトSW	1			5	マ092521S	-	F
55	マ100836	(SZ) ヒラザガネ	1			5	マ100836S	-	F
56	マ117633	(SZ) レール	2				マ117633S	-	F
57	マ080275	(SZ) 6カクホルト	2				マ080275S	-	F
58	マ101804	(SZ) セレイトツキフランジナツト	2			5	マ101804S	-	F
59	マ092241	(SZ) オイルゲージマトメ	1				607カム ※2006年11月~ マ092241S	-	F
60	マ044428	(SZ) コムマルパッキン 25X34X2	1			5	※2006年11月~ マ044428S	-	F

ポンプ MS 5 1 3 調圧弁・吐出弁

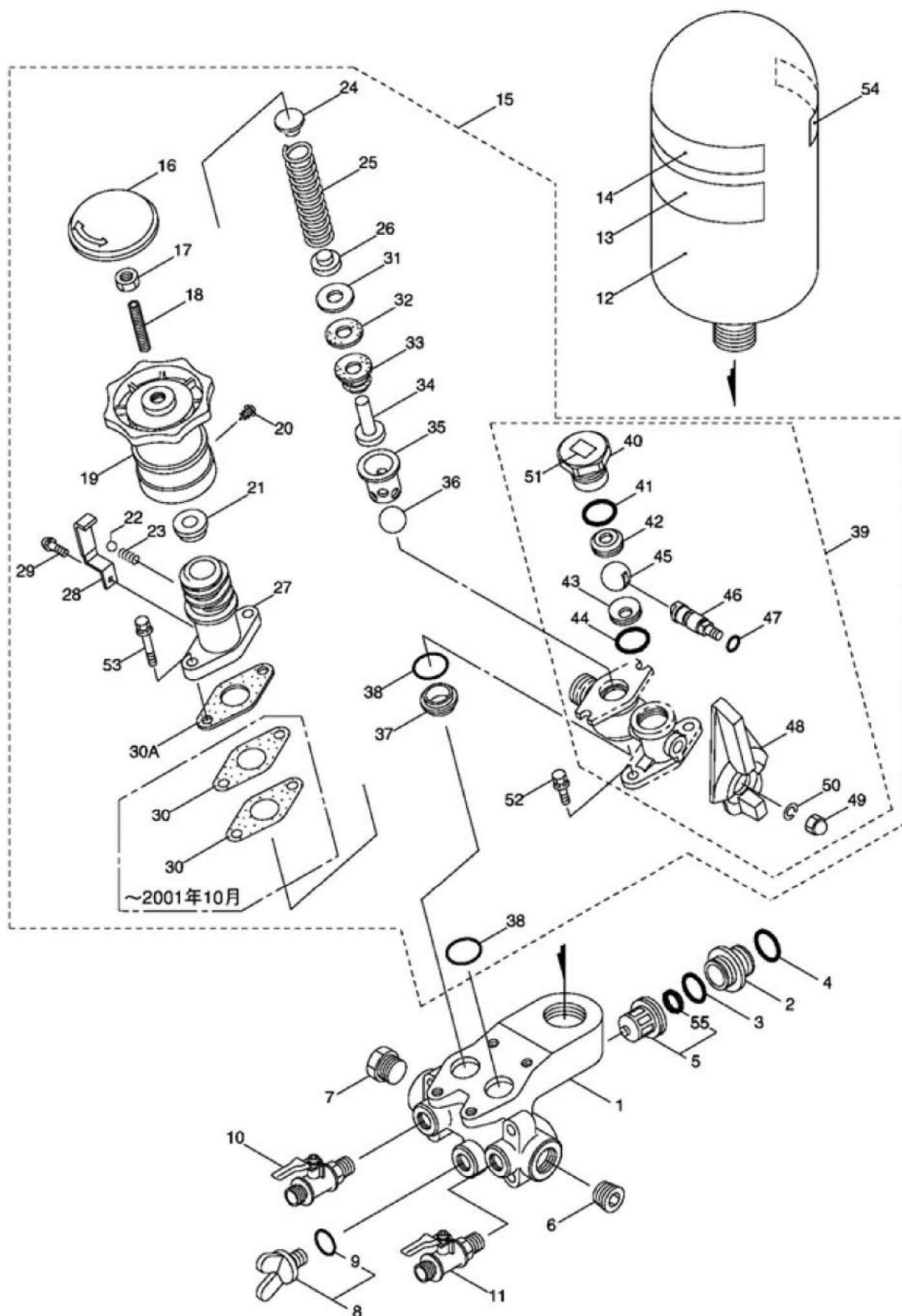

ポンプ MS513 調圧弁・吐出弁

図番	コード	品名	数量	キット内容	キット	LOT	備考	価格表	納期
ASSY		ポンプ MS513						-	-
1	マ120952	(SZ) シリンダ* #キカナク	1				マ120952S	-	F
2	マ044287	(SZ) ハ イ* ウケカナク	3				マ044287S	-	F
3	マ043781	(SZ) オリソク	3			5	マ043781S	-	F
4	マ027536	(SZ@) オリソク 27. 2X2. 65	3			5	マ027536S	-	E
5	マ121218	(SX) ベソクミタテ	3				55776M マ121218S	-	E
6	マ120909	(SZ) 6カクアナツキテハネシマフウク	1				マ120909S	-	F
7	マ108399	(SZ) フウク	1				マ108399S	-	F
8	マ632737	(SZ) フウク セット	1				9776M マ632737S	-	F
9	マ023170	(SZ) オリソク P12. 5	1			5	マ023170S	-	F
10	マ120834	(SZ) ホソルソク	1				マ120834S	-	F
11	マ120835	(SX) ホソルソク	1				マ120835S	-	E
12	マ108416	(SZ) クウキンソクミタテ	1				マ108416S	-	F
13	マ121443	(SZ) ハリマク	1				マ121443S	-	F
14	マ115372	(SZ) ハリマク	1				マ115372S	-	F
15	マ120954	(SZ) チョウアツヘソクミタテ	1		○		16~53776M マ120954S	-	F
16	マ120911	(SZ) キヤツ	1	○			マ120911S	-	F
17	マ084015	(SZ) コカク6カクナツ	1	○		5	マ084015S	-	F
18	マ120913	(SZ) 6カクアナツキトメシ	1	○			マ120913S	-	F
19	マ120955	(SZ) ニキリ	1	○			マ120955S	-	F
20	マ089899	(SZ) タツビソネシ (+)	1	○		10	マ089899S	-	F
21	マ121081	(SZ) スヘサ	1	○			マ121081S	-	F
22	マ011495	(SZ) ベソクマ 1/4	1	○		5	マ011495S	-	F
23	マ121221	(SZ) アツシユクコイルハネ	1	○		5	マ121221S	-	F
24	マ108402	(SZ) ハネサ	1	○			マ108402S	-	F
25	マ120917	(SZ) アツシユクコイルハネ	1	○			マ120917S	-	F
26	マ120918	(SZ) ハネシ	1	○			マ120918S	-	F
27	マ120919	(SZ) ハネツツ	1	○			マ120919S	-	F
28	マ121079	(SZ) プレートマトメ	1	○			マ121079S	-	F
29	マ092100	(SZ) ナヘコネシ (+) SW	1	○		10	マ092100S	-	F
30	マ120924	(SZ) ハツキン	2	○			~2001年10月 マ120924S	-	F
30A	マ122734	(SX) ハツキン	1	○		5	2001年11月~ マ122734S	-	E
31	マ120925	(SX) サガネ	1	○		5	マ120925S	-	E
32	マ120926	(SX) チョウアツヘソヘロハツキン	1	○		5	マ120926S	-	E
33	マ120927	(SX) チョウアツヘソヘロヘ	1	○			マ120927S	-	E
34	マ120929	(SZ) チョウアツヘソヘソウ	1	○			マ120929S	-	F
35	マ120930	(SZ) チョウアツヘソヘソツク	1	○			マ120930S	-	F
36	マ120931	(SX) ベソクマ	1	○			マ120931S	-	E
37	マ120932	(SX) チョウアツヘソヘソサ	1	○			マ120932S	-	E
38	マ020285	(SZ) オリソク P24	2	○		5	マ020285S	-	F
39	マ121015	(SX) ホテイクミタテ	1	○	●		40~51776M マ121015S	-	E
40	マ120933	(SZ) ホソルサエ	1	○●			マ120933S	-	F
41	マ013975	(SZ) オリソク S24	1	○●		5	マ013975S	-	F
42	マ121692	(SX) ハルソシート	1	○●			マ121692S	-	E
43	マ121693	(SX) ハルソシート	1	○●			マ121693S	-	E
44	マ013970	(SZ) オリソク	1	○●		5	マ013970S	-	F
45	マ120934	(SX) ホソルハルソ	1	○●			マ120934S	-	E
46	マ120935	(SX) ホソルマツシ	1	○●			マ120935S	-	E
47	マ025300	(SZ) オリソク	1	○●		5	マ025300S	-	F
48	マ121007	(SZ) ハンドル	1	○●			マ121007S	-	F
49	マ100166	(SZ) 6カクソクナツ	1	○●		10	マ100166S	-	F
50	マ029754	(SZ) ハネサガネ M5 2コウ	1	○●		10	マ029754S	-	F
51	マ108355	(SZ) ハリマク	1	○●			マ108355S	-	F
52	マ118824	(SZ) 6カクホルト (+) WSW	2	○			マ118824S	-	F
53	マ120937	(SZ) 6カクホルト WSW	2	○			マ120937S	-	F
54	マ121074	(SZ) ハリマク	1				マ121074S	-	F
55	マ043793	(SZ) コムマルハツキン	3			5	マ043793S	-	F

ポンプ MS613 クランクケース・吸水弁

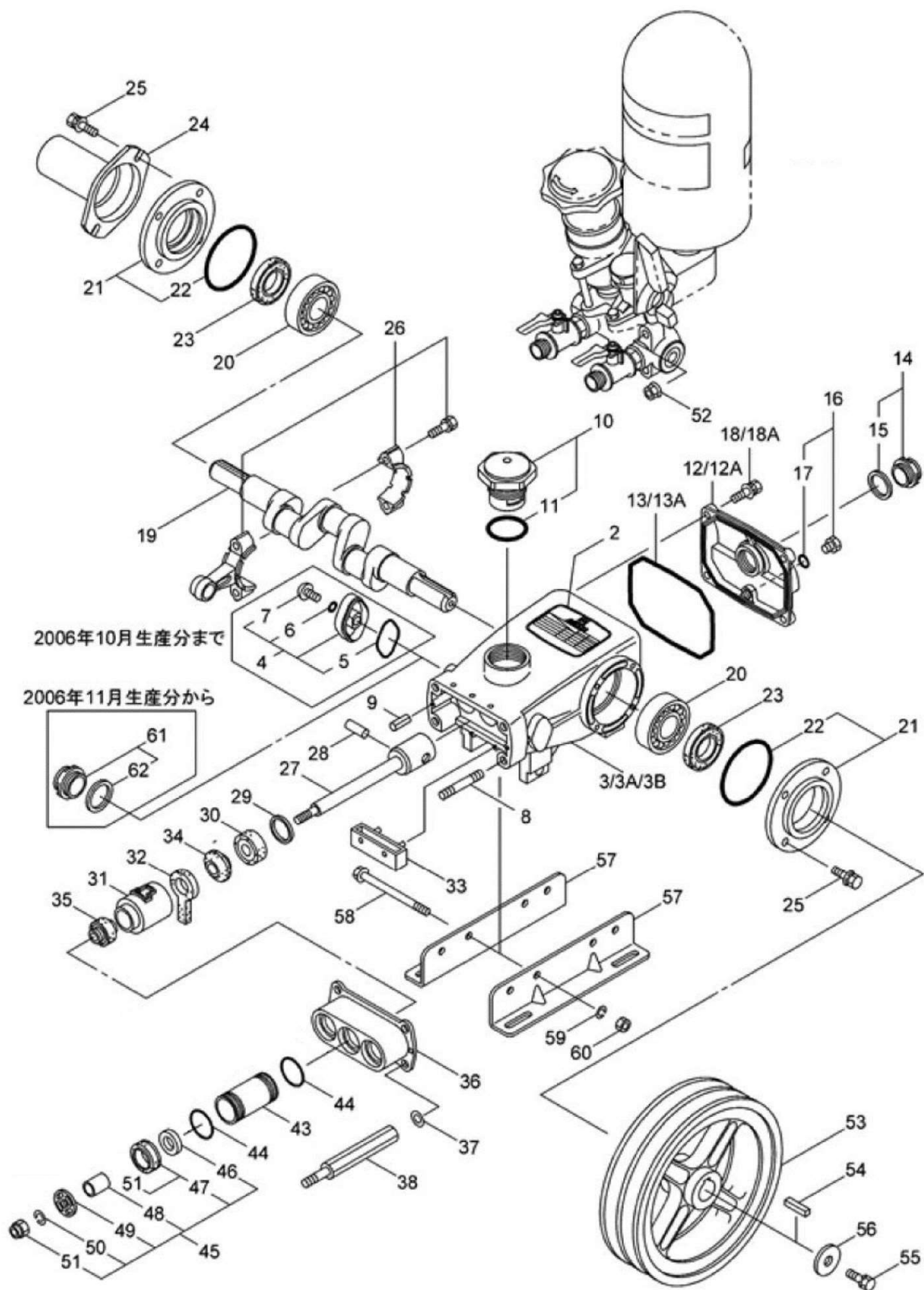

ポンプ MS613 クランクケース・吸水弁

図番	コード	品名	数量	キット内容	キット	LOT	備考	価格表	納期
ASSY		ポンプ MS613						-	-
2	マ120965	(SZ) ネームプレート	1				マ120965S	-	F
3	マ120895	(SZ) クランクケース	1				～2006年10月 マ120895S	-	F
3A	マ126836	(SZ) クランクケース	1				2006年11月～2011年1月 マ126836S	-	F
3B	マ129987	(SZ) クランクケース	1				2011年2月～ マ129987S	-	F
4	マ120821	(SZ) オイルゲージクミタ	1		○		5～777ム ～2006年10月 マ120821S	-	F
5	マ120823	(SZ) オリング	1	○		5	～2006年10月 マ120823S	-	F
6	マ150810	(SZ) シールワッシャ	1	○			～2006年10月 マ150810S	-	F
7	マ120824	(SZ) ハブイントコネジ	1	○		5	～2006年10月 マ120824S	-	F
8	マ014050	(SZ) ウェコミホルト	4				マ014050S	-	F
9	マ027488	(SZ) スプリングピッチ 5AW-12	2			5	マ027488S	-	F
10	マ091264	(SZ) チュウコウワタマトメ	1				1177ム マ091264S	-	F
11	マ014177	(SZ) オリング P35	1				マ014177S	-	F
12	マ121363	(SZ) クランクケースフタ	1				～2011年1月 マ121363S	-	F
12A	マ129999	(SZ) クランクケースフタ	1				2011年2月～ マ129999S	-	F
13	マ044834	(SZ) オリング	1				～2011年1月 マ044834S	-	F
13A	マ014070	(SZ) オリング	1				2011年2月～ マ014070S	-	F
14	マ092241	(SZ) オイルゲージマトメ	1				1577ム マ092241S	-	F
15	マ044428	(SZ) コムマルハツキン 25X34X2	1			5	マ044428S	-	F
16	マ091376	(X) フラゲマトメ	1				1777ム マ091376S	○	E
17	マ023170	(SZ) オリング P12.5	1			5	マ023170S	-	F
18	マ126541	(SZ) 6カクホルト(+) WSW	4			5	～2011年1月 マ126541S	-	F
18A	マ125824	(SZ) 6カクホルト(+) WSW	4			5	2011年2月～ マ125824S	-	F
19	マ028203	(SZ) クランクシク	1				マ028203S	-	F
20	マ047080	(SZ) ベアリング 6306	2				マ047080S	-	F
21	マ597960	(SZ) オイルシールケースセット	2				2277ム マ597960S	-	F
22	マ026965	(SZ) オリング 71.7X1.6	2				マ026965S	-	F
23	マ027330	(SZ) オイルシール D30 45 8	2				マ027330S	-	F
24	マ108379	(SZ) プロテクタ	1				マ108379S	-	F
25	マ125824	(SZ) 6カクホルト(+) WSW	8			5	マ125824S	-	F
26	マ116927	(SZ) コンロツクミタ	3				マ116927S	-	F
27	マ120901	(SZ) ヒーストンホウマトメ	3				マ120901S	-	F
28	マ020251	(SZ) ヒーストンピッチ 11X29	3				マ020251S	-	F
29	マ126585	(SZ) ヒラザガネ	3			5	マ126585S	-	F
30	マ027987	(SZ) オイルシール S10.5 32 7	3				マ027987S	-	F
31	マ027341	(SZ) シールハツキンオサエ	3				マ027341S	-	F
32	マ027910	(SZ) フェルトハツキン	3				マ027910S	-	F
33	マ027911	(SZ) オイルハブ	1				マ027911S	-	F
34	マ026853	(SZ) フリキリハツキン	3			5	マ026853S	-	F
35	マ100015	(SZ) シールハツキン	3				マ100015S	-	F
36	マ108383	(SZ) シリンドラモトカナク	1				マ108383S	-	F
37	マ043641	(SZ) ヒラザガネ	4			5	マ043641S	-	F
38	マ120903	(SZ) シリンドラホルト	4				マ120903S	-	F
43	マ108384	(SZ) シリンドラハブ	3				マ108384S	-	F
44	マ026969	(SZ) オリング 31.3X2.65	6			5	マ026969S	-	F
45	マ632585	(SZ) A7 ロック	3		●		46～5177ム マ632585S	-	F
46	マ026541	(SZ) キュウスイペンペンサ 7X25X3.8	3	●			マ026541S	-	F
47	マ632588	(SZ) ヒーストンハツキンセット	3	●			5177ム マ632588S	-	F
48	マ027796	(SZ) キュウスイペンカラー 7X10X11.5	3	●			マ027796S	-	F
49	マ120904	(SZ) キュウスイペンストツハ	3	●			マ120904S	-	F
50	マ015850	(SZ) ハネザガネ	3	●		5	マ015850S	-	F
51	マ115598	(SZ) ナイロンナット	3	●			マ115598S	-	F
52	マ120369	(SZ) セレイトツキフランジナット	4			5	マ120369S	-	F
53	マ108408	(SZ) V7 -リ	1				マ108408S	-	F
54	マ064203	(SZ) ヘイコウキー 7X7X30 リョウカク	1				マ064203S	-	F
55	マ092521	(SZ) 6カクホルトSW	1			5	マ092521S	-	F
56	マ126198	(SZ) ヒラザガネ	1			5	マ126198S	-	F
57	マ117634	(SZ) レール	2				マ117634S	-	F
58	マ126533	(SZ) 6カクホルト	2				マ126533S	-	F
59	マ126231	(SZ) ハネザガネ	2			5	マ126231S	-	F
60	マ126522	(SZ) 6カクナット	2			5	マ126522S	-	F
61	マ092241	(SZ) オイルゲージマトメ	1				6277ム 2006年11月～ マ092241S	-	F
62	マ044428	(SZ) コムマルハツキン 25X34X2	1			5	2006年11月～ マ044428S	-	F

ポンプ MS613 調圧弁・吐出弁

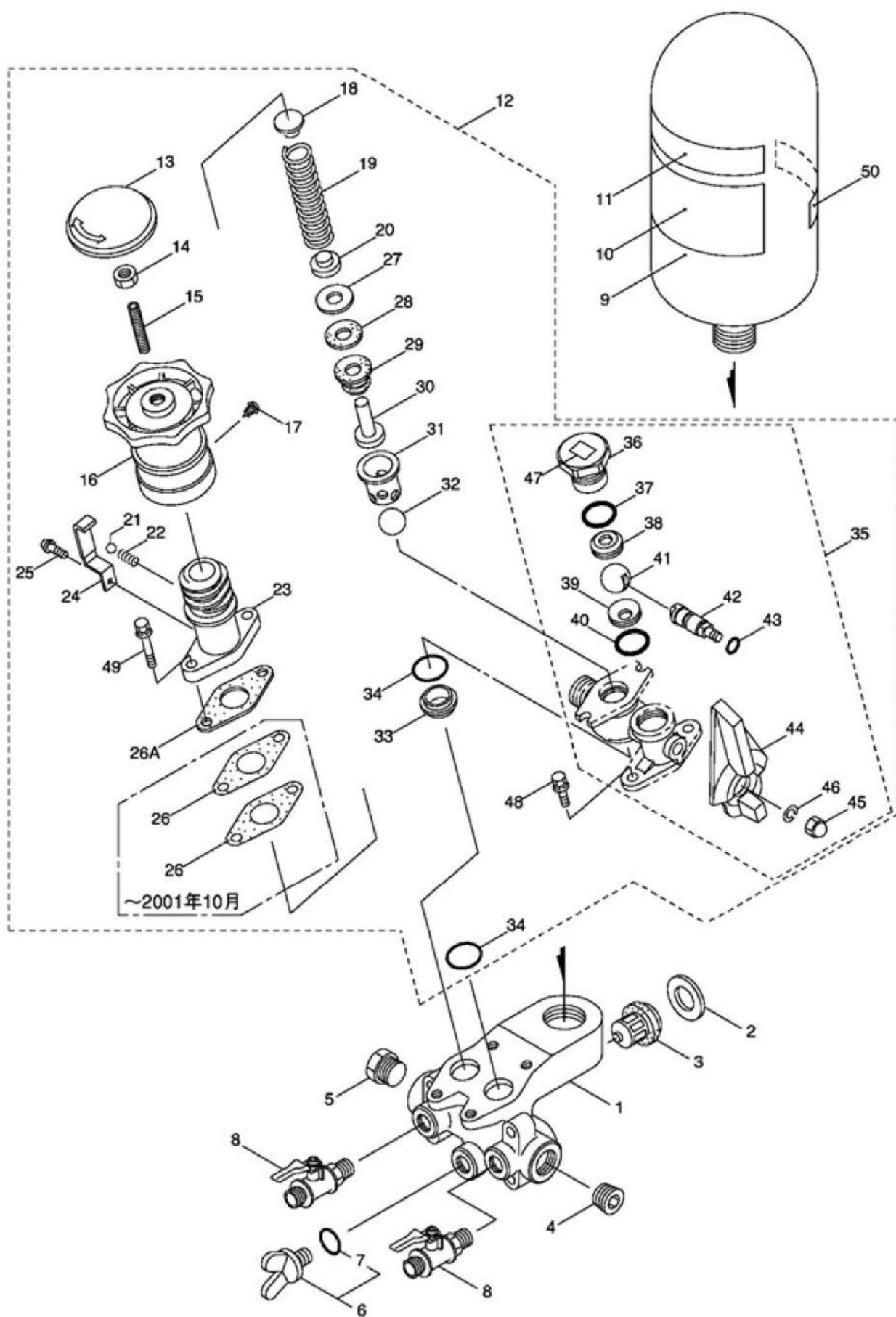

ポンプ MS613 調圧弁・吐出弁

図番	コード	品名	数量	キット内容	キット	LOT	備考	価格表	納期
ASSY		ポンプ MS613						-	-
1	マ120906	(SZ) シリンダ*サキカナク	1				マ120906S	-	F
2	マ108406	(SX) ヒラザ*ガネ	3				マ108406S	-	E
3	マ120236	(SX) ベンクミタテ	3				マ120236S	-	E
4	マ120909	(SZ) 6カクアツキテ-ハネシ*フ*ラク	1				マ120909S	-	F
5	マ108399	(SZ) フ*ラク	1				マ108399S	-	F
6	マ632737	(SZ) フ*ラク*セツト	1				77*クム マ632737S	-	F
7	マ023170	(SZ) オリング* P12.5	1			5	マ023170S	-	F
8	マ120835	(SX) ホールコック	2				マ120835S	-	E
9	マ108416	(SZ) クウキシツクミタテ	1				マ108416S	-	F
10	マ121443	(SZ) ハリマー*ク	1				マ121443S	-	F
11	マ115372	(SZ) ハリマー*ク	1				マ115372S	-	F
12	マ120910	(SZ) チョウアツ*ベンクミタテ	1		○		13~49*クム マ120910S	-	F
13	マ120911	(SZ) キヤツ*フ	1	○			マ120911S	-	F
14	マ084015	(SZ) コカ*タ6カクナツト	1	○		5	マ084015S	-	F
15	マ120913	(SZ) 6カクアツキ*トメネジ	1	○			マ120913S	-	F
16	マ120914	(SZ) ニキ*リ	1	○			マ120914S	-	F
17	マ089899	(SZ) タツ*ピ*ンネジ (+)	1	○		10	マ089899S	-	F
18	マ108402	(SZ) ハネ*ザ	1	○			マ108402S	-	F
19	マ120917	(SZ) アツシユク*コイル*ハネ	1	○			マ120917S	-	F
20	マ120918	(SZ) ハネ*シタ	1	○			マ120918S	-	F
21	マ011495	(SZ) ベン*ダ*マ 1/4	1	○		5	マ011495S	-	F
22	マ121221	(SZ) アツシユク*コイル*ハネ	1	○		5	マ121221S	-	F
23	マ120919	(SZ) ハネ*ツ*ツ	1	○			マ120919S	-	F
24	マ121079	(SZ) フ*レート*マトメ	1	○			マ121079S	-	F
25	マ092100	(SZ) ナ*ヘ*コネジ (+) SW	1	○		10	マ092100S	-	F
26	マ120924	(SZ) ハネ*ツキン	2	○			~2001年10月 マ120924S	-	F
26A	マ122734	(SX) ハネ*ツキン	1	○		5	2001年11月~ マ122734S	-	E
27	マ120925	(SX) ザ*ガ*ネ	1	○		5	マ120925S	-	E
28	マ120926	(SX) チョウアツ*ベン*ハネ*ロー*ハネ*ツキン	1	○		5	マ120926S	-	E
29	マ120927	(SX) チョウアツ*ベン*ハネ*ロー*ズ	1	○			マ120927S	-	E
30	マ120929	(SZ) チョウアツ*ベン*ハネ*ン*ホ*ウ	1	○			マ120929S	-	F
31	マ120930	(SZ) チョウアツ*ベン*ハネ*ン*サツク	1	○			マ120930S	-	F
32	マ120931	(SX) ベン*ダ*マ	1	○			マ120931S	-	E
33	マ120932	(SX) チョウアツ*ベン*ハネ*ン*ザ	1	○			マ120932S	-	E
34	マ020285	(SZ) オリング* P24	2	○		5	マ020285S	-	F
35	マ121015	(SX) ホ*デ*イ*クミタテ	1	○	●		36~47*クム マ121015S	-	E
36	マ120933	(SZ) ホール*オサエ	1	○●			マ120933S	-	F
37	マ013975	(SZ) オリング* S24	1	○●		5	マ013975S	-	F
38	マ121692	(SX) ハル*フ*シート	1	○●			マ121692S	-	E
39	マ121693	(SX) ハル*フ*シート	1	○●			マ121693S	-	E
40	マ013970	(SZ) オリング*	1	○●		5	マ013970S	-	F
41	マ120934	(SX) ホール*ハル*フ*	1	○●			マ120934S	-	E
42	マ120935	(SX) ホール*マワシ	1	○●			マ120935S	-	E
43	マ025300	(SZ) オリング*	1	○●		5	マ025300S	-	F
44	マ121007	(SZ) ハン*ド*ル	1	○●			マ121007S	-	F
45	マ100166	(SZ) 6カク*フク*ロ*ナツト	1	○●		10	マ100166S	-	F
46	マ029754	(SZ) ハネ*ザ*ガ*ネ M5 2*コ*ウ	1	○●		10	マ029754S	-	F
47	マ108355	(SZ) ハリマー*ク	1	○●			マ108355S	-	F
48	マ118824	(SZ) 6カク*ホ*ルト (+) WSW	2	○			マ118824S	-	F
49	マ120937	(SZ) 6カク*ホ*ルト WSW	2	○			マ120937S	-	F
50	マ121074	(SZ) ハリマー*ク	1				マ121074S	-	F

ポンプ MS315 クランクケース・吸水弁

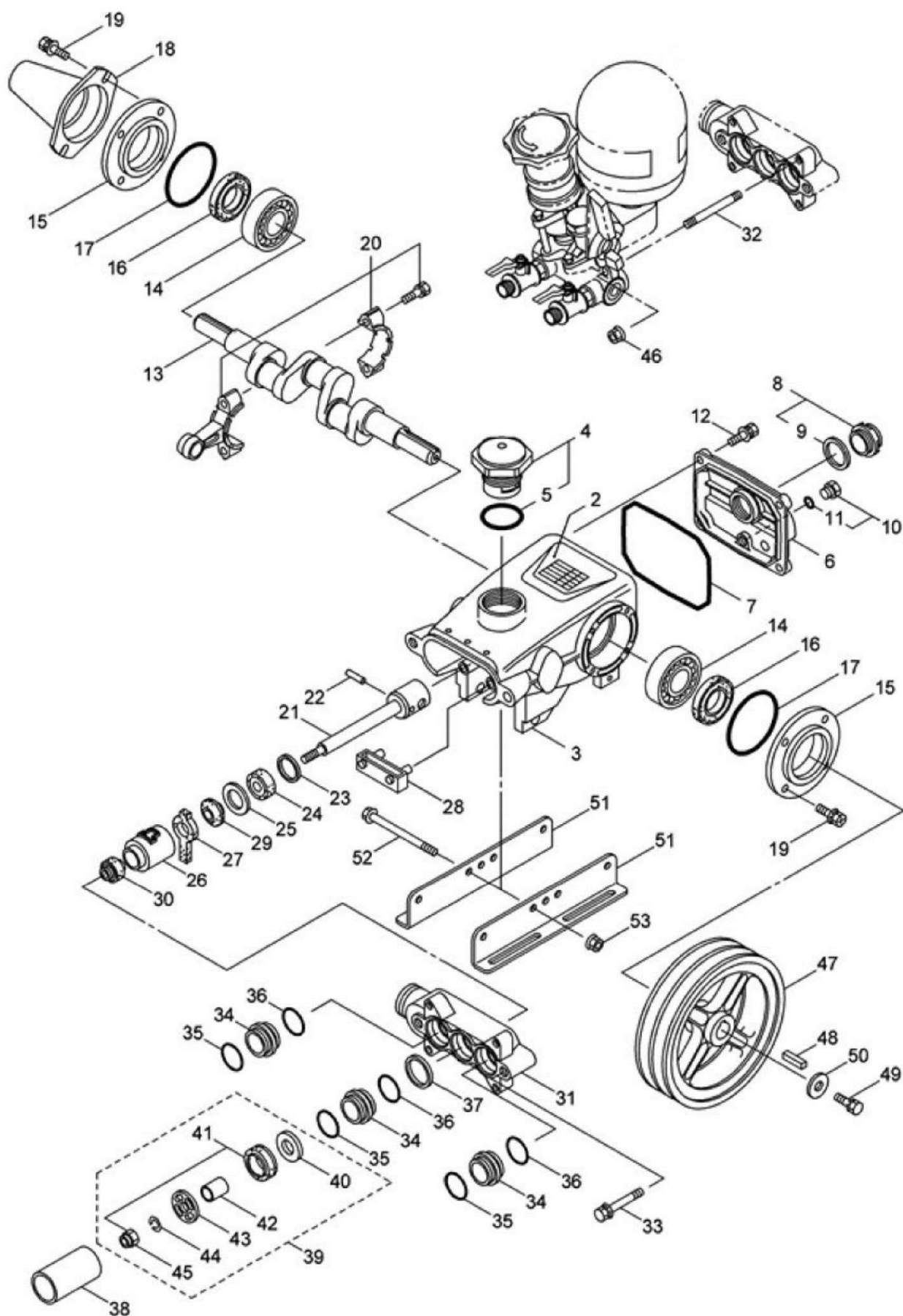

ポンプ MS315 クランクケース・吸水弁

図番	コード	品名	数量	キット内容	キット	LOT	備考	価格表	納期
ASSY	B050192	(SZ@)ユニフローポンプ MS315	1					-	D
2	マ130439	(SZ)ネームプレート	1				マ130439S	-	F
3	マ130441	(SZ)クランクケース	1				マ130441S	-	F
4	マ091264	(SZ)チュウユコウワタマトメ	1				5777マ マ091264S	-	F
5	マ014177	(SZ)オリング P35	1				マ014177S	-	F
6	マ130444	(SZ)クランクケースワタ	1				マ130444S	-	F
7	マ048773	(SZ)オリング	1				マ048773S	-	F
8	マ092241	(SZ)オイルゲージマトメ	1				9777マ マ092241S	-	F
9	マ044428	(SZ)ゴムマルハツキン 25X34X2	1			5	マ044428S	-	F
10	マ091376	(X)フラグマトメ	1				11777マ マ091376S	○	E
11	マ023170	(SZ)オリング P12.5	1			5	マ023170S	-	F
12	マ125824	(SZ)6カクホルト(+)WSW	4			5	マ125824S	-	F
13	マ103921	(SZ)クランクシク	1				マ103921S	-	F
14	マ014487	-	2				マ014487S	-	-
15	マ130446	(SZ)オイルシールケース	2				マ130446S	-	F
16	マ024159	(SZ)オイルシール D204010	2				マ024159S	-	F
17	マ026536	(SZ)オリング 51.8X1.5	2				マ026536S	-	F
18	マ025130	(SZ)フロタ	1				マ025130S	-	F
19	マ125824	(SZ)6カクホルト(+)WSW	8			5	マ125824S	-	F
20	マ048734	(SZ)コンロツクミタテ	3				マ048734S	-	F
21	マ120827	(SZ)ヒーストンホウマトメ	3				マ120827S	-	F
22	マ016948	(SZ)ヒーストンピン 9X22L	3				マ016948S	-	F
23	マ126259	(SZ)ヒラザガネ	3			5	マ126259S	-	F
24	マ025461	(SZ)オイルシール S10.5 24 7	3				マ025461S	-	F
25	マ126189	(SZ)ヒラザガネ	3			5	マ126189S	-	F
26	マ027710	(SZ)シールハツキンオサエ	3				マ027710S	-	F
27	マ130515	(SX)フェルトハツキン	3				マ130515S	-	E
28	マ027712	(SZ)オイルパン	1				マ027712S	-	F
29	マ026853	(SZ)フリキリハツキン	3			5	マ026853S	-	F
30	マ100015	(SZ)シールハツキン	3				マ100015S	-	F
31	マ105507	(SZ)シリンドラモトカナク	1				マ105507S	-	F
32	マ130492	(SZ)ウエコマホルト	4				マ130492S	-	F
33	マ128352	(SZ)6カクホルトWSW	2			5	マ128352S	-	F
34	マ130534	(SZ)パイプウケカナク	3				マ130534S	-	F
35	マ015862	(SZ)オリング P21	3			5	マ015862S	-	F
36	マ023172	(SZ)オリング P22	3			5	マ023172S	-	F
37	マ105508	(SZ)ファイナルハツキン	1			5	マ105508S	-	F
38	マ108065	(SZ)シリンドラパイプ	3				マ108065S	-	F
39	マ632583	(SZ)A7ロック	3				40~4577マ マ632583S	-	F
40	マ014122	(SZ)キュースイベンペンサ	3				マ014122S	-	F
41	マ632586	(SZ)ヒーストンハツキンセット(ナイロンナツツキ)	3				4577マ マ632586S	-	F
42	マ027499	(SZ)キュースイベンカラー 6X8.5X11	3				マ027499S	-	F
43	マ119917	(SZ)キュースイベンストツハ	3				マ119917S	-	F
44	マ015849	(SZ)ハネザガネ M6 2コウ(SUS)	3			5	マ015849S	-	F
45	マ046365	(SZ)ナイロンナツ	3			5	マ046365S	-	F
46	マ126201	(SZ)セライトツキフランジナツ	4			5	マ126201S	-	F
47	マ100837	(SZ)V7-リ 152A2	1				マ100837S	-	F
48	マ014543	(SZ)ヘイコウキー 5X5X25 リョウカク	1			5	マ014543S	-	F
49	マ126258	(SZ)6カクホルトSW	1			5	マ126258S	-	F
50	マ126198	(SZ)ヒラザガネ	1			5	マ126198S	-	F
51	マ117633	(SZ)レール	2				マ117633S	-	F
52	マ126200	(SZ)6カクホルト	2				マ126200S	-	F
53	マ126201	(SZ)セライトツキフランジナツ	2			5	マ126201S	-	F

ポンプ MS315 調圧弁・吐出弁

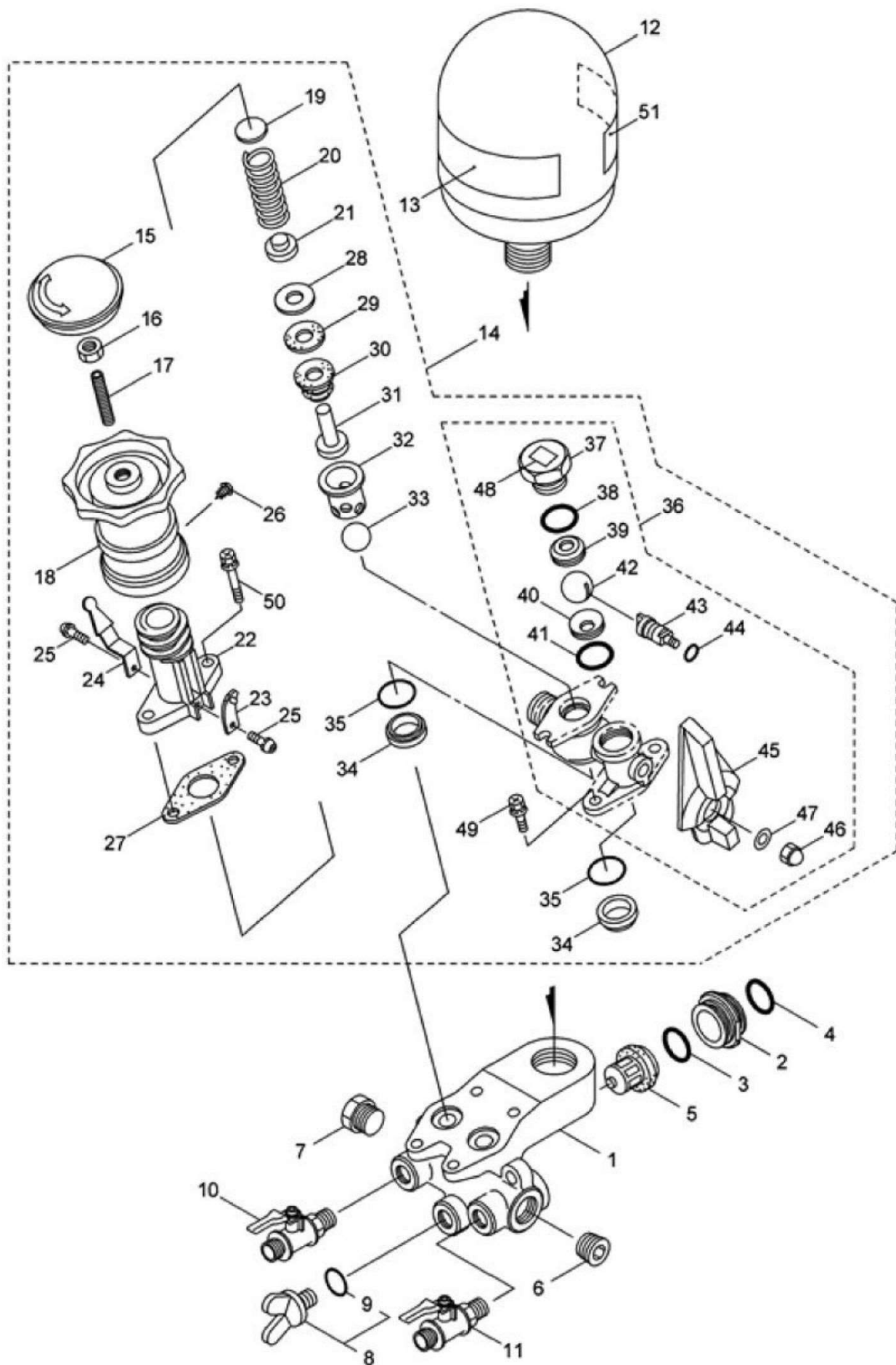

ポンプ MS315 調圧弁・吐出弁

図番	コード	品名	数量	キット内容	キット	LOT	備考	価格表	納期
ASSY		ユニフローポンプ MS315						-	-
1	マ120831	(SZ) シリンダ*サキカナク	1				マ120831S	-	F
2	マ130537	(SX) ハ イブ ウケカナク	3				マ130537S	-	E
3	マ023172	(SZ) オリング* P22	3			5	マ023172S	-	F
4	マ015862	(SZ) オリング* P21	3			5	マ015862S	-	F
5	マ120276	(SZ) ベンクミタテ	3				マ120276S	-	F
6	マ130448	(SZ) 6カクアナツキテハネシ フラク	1				マ130448S	-	F
7	マ108368	(SZ) フラク	1				マ108368S	-	F
8	マ632737	(SZ) フラク セット	1				977ム マ632737S	-	F
9	マ023170	(SZ) オリング* P12.5	1			5	マ023170S	-	F
10	マ120834	(SZ) ホールコック	1				マ120834S	-	F
11	マ120835	(SX) ホールコック	1				マ120835S	-	E
12	マ130449	(SZ) クウキンツクミタテ	1				マ130449S	-	F
13	マ130452	(SZ) ハリマーケ	1				マ130452S	-	F
14	マ130453	(SZ) チョウアツペンクミタテ (MS415)	1		○		15~5077ム マ130453S	-	F
15	マ130454	(SZ) キヤツプ	1	○			マ130454S	-	F
16	マ126195	(SZ) コカ*タ6カクナツト	1	○		5	マ126195S	-	F
17	マ088975	(SZ) 6カクアナツキトメネジ	1	○			マ088975S	-	F
18	マ130455	(SZ) ニギリ	1	○			マ130455S	-	F
19	マ126196	(SZ) チョウアツペンハネサ	1	○		10	マ126196S	-	F
20	マ105520	(SZ) アツシユクコイルハネ	1	○			マ105520S	-	F
21	マ105521	(SZ) ハネシタ	1	○			マ105521S	-	F
22	マ105522	(SZ) ハネツツ	1	○			マ105522S	-	F
23	マ108474	(SZ) イタハネマトメ	1	○			マ108474S	-	F
24	マ105524	(SZ) アツリヨクシジ	1	○			マ105524S	-	F
25	マ092100	(SZ) ナハコネジ (+) SW	2	○		10	マ092100S	-	F
26	マ089899	(SZ) タツヒンネジ (+)	1	○		10	マ089899S	-	F
27	マ105527	(SX) ホデイハツキン	1	○		5	マ105527S	-	E
28	マ012255	(SZ) チョウアツペンハネローザガネ	1	○		5	マ012255S	-	F
29	マ016972	(SX) チョウアツペンハネローハツキン	1	○		5	マ016972S	-	E
30	マ011451	(SX) チョウアツペンハネローズ	1	○			マ011451S	-	E
31	マ124188	(SX) チョウアツペンハネホウ	1	○			マ124188S	-	E
32	マ109026	(SX) チョウアツペンサツク	1	○			マ109026S	-	E
33	マ107238	(SZ) ベンダマ	1	○			マ107238S	-	F
34	マ020971	(SX) チョウアツペンハネサ	2	○			マ020971S	-	E
35	マ014179	(SZ) オリング* P20	2	○		5	マ014179S	-	F
36	マ121014	(SZ) ホデイクミタテ	1	○	●		37~4877ム マ121014S	-	F
37	マ121689	(SZ) ホールオサエ	1	○●			マ121689S	-	F
38	マ013971	(SZ) オリング*	1	○●		5	マ013971S	-	F
39	マ121690	(SX) ハルフシート	1	○●			マ121690S	-	E
40	マ121691	(SX) ハルフシート	1	○●			マ121691S	-	E
41	マ013967	(SZ) オリング* S14	1	○●		5	マ013967S	-	F
42	マ120840	(SX) ホールハルフ	1	○●			マ120840S	-	E
43	マ120841	(SZ) ホールマワシ	1	○●			マ120841S	-	F
44	マ013918	(SX) オリング*	1	○●		5	マ013918S	-	E
45	マ121007	(SZ) ハンドル	1	○●			マ121007S	-	F
46	マ100166	(SZ) 6カクフクロナツト	1	○●		10	マ100166S	-	F
47	マ012487	(SZ) ヒラザガネ M5 コカ*タマル	1	○●		10	マ012487S	-	F
48	マ108355	(SZ) ハリマーケ	1	○●			マ108355S	-	F
49	マ092542	(SZ) 6カクホルトWSW (+) SUS	2	○		5	マ092542S	-	F
50	マ120843	(SZ) 6カクホルト (+) WSW	2	○			マ120843S	-	F
51	マ121074	(SZ) ハリマーケ	1				マ121074S	-	F

ポンプ MS415 クランクケース・吸水弁

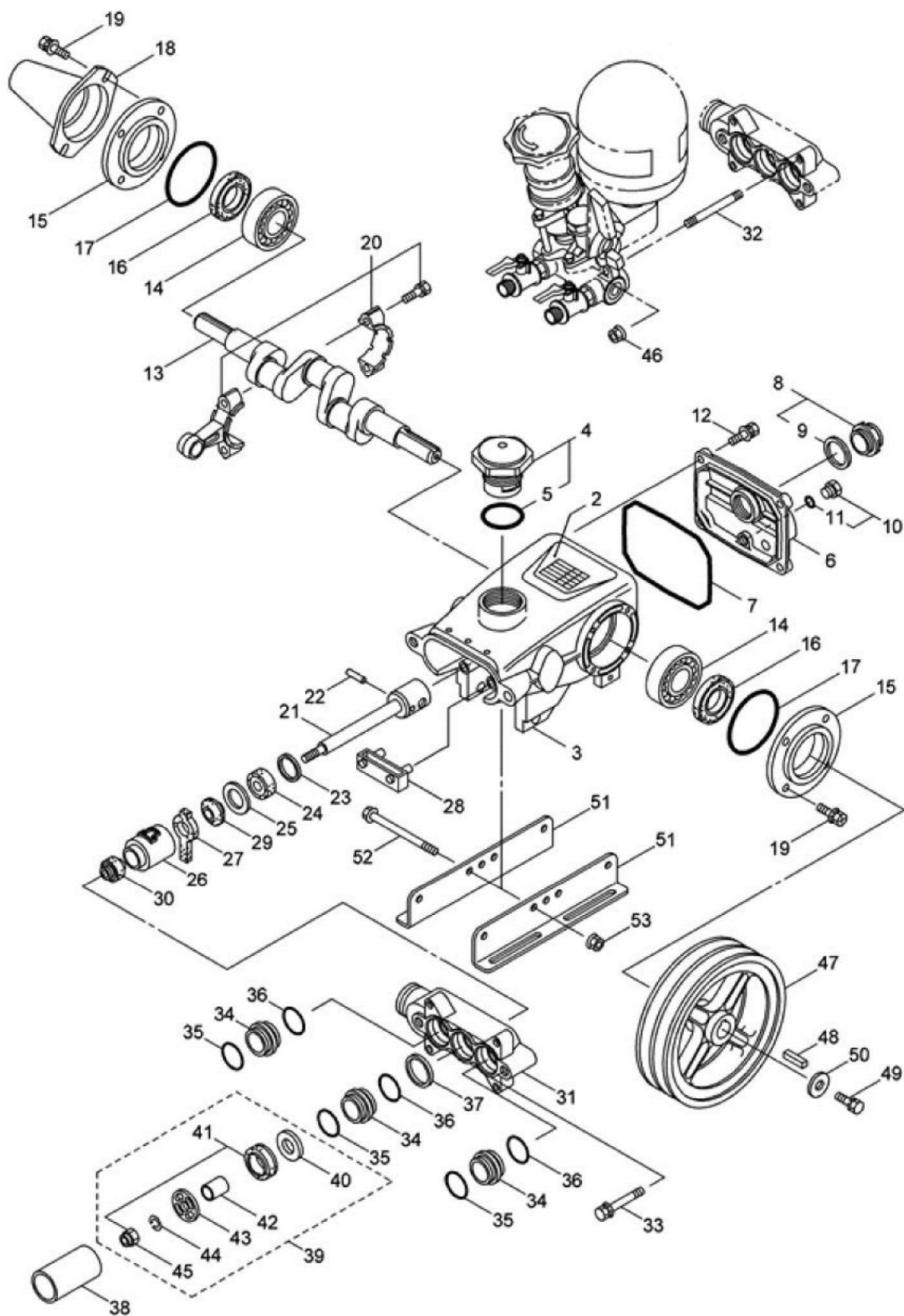

ポンプ MS415 クランクケース・吸水弁

図番	コード	品名	数量	キット内容	キット	LOT	備考	価格表	納期
ASSY	B050193	(SZ@)ユニフローポンプ MS415	1					-	D
2	マ130462	(SZ)ネームプレート	1				マ130462S	-	F
3	マ130441	(SZ)クランクケース	1				マ130441S	-	F
4	マ091264	(SZ)チュウユコウワタマトメ	1				5777マ マ091264S	-	F
5	マ014177	(SZ)オリング P35	1				マ014177S	-	F
6	マ130444	(SZ)クランクケースフタ	1				マ130444S	-	F
7	マ048773	(SZ)オリング	1				マ048773S	-	F
8	マ092241	(SZ)オイルゲージマトメ	1				9777マ マ092241S	-	F
9	マ044428	(SZ)ゴムマルハツキン 25X34X2	1			5	マ044428S	-	F
10	マ091376	(X)フ ラグ マトメ	1				11777マ マ091376S	○	E
11	マ023170	(SZ)オリング P12.5	1			5	マ023170S	-	F
12	マ125824	(SZ)6カクホルト(+)WSW	4			5	マ125824S	-	F
13	マ103921	(SZ)クランクシク	1				マ103921S	-	F
14	マ014487	-	2				マ014487S	-	-
15	マ130446	(SZ)オイルシールケース	2				マ130446S	-	F
16	マ024159	(SZ)オイルシール D204010	2				マ024159S	-	F
17	マ026536	(SZ)オリング 51.8X1.5	2				マ026536S	-	F
18	マ025130	(SZ)プロテクタ	1				マ025130S	-	F
19	マ125824	(SZ)6カクホルト(+)WSW	8			5	マ125824S	-	F
20	マ048734	(SZ)コンロツクミタテ	3				マ048734S	-	F
21	マ120827	(SZ)ピストンホウマトメ	3				マ120827S	-	F
22	マ016948	(SZ)ピストンピン 9X22L	3				マ016948S	-	F
23	マ126259	(SZ)ヒラザガネ	3			5	マ126259S	-	F
24	マ025461	(SZ)オイルシール S10.5 24 7	3				マ025461S	-	F
25	マ126189	(SZ)ヒラザガネ	3			5	マ126189S	-	F
26	マ027710	(SZ)シールハツキンオサエ	3				マ027710S	-	F
27	マ130515	(SX)フェルトハツキン	3				マ130515S	-	E
28	マ027712	(SZ)オイルパン	1				マ027712S	-	F
29	マ026853	(SZ)フリキリハツキン	3			5	マ026853S	-	F
30	マ100015	(SZ)シールハツキン	3				マ100015S	-	F
31	マ105507	(SZ)シリンドラモトカナク	1				マ105507S	-	F
32	マ130492	(SZ)ウエコマホルト	4				マ130492S	-	F
33	マ128352	(SZ)6カクホルトWSW	2			5	マ128352S	-	F
34	マ130534	(SZ)パイプウケカナク	3				マ130534S	-	F
35	マ015862	(SZ)オリング P21	3			5	マ015862S	-	F
36	マ023172	(SZ)オリング P22	3			5	マ023172S	-	F
37	マ105508	(SZ)ファイナルハツキン	1			5	マ105508S	-	F
38	マ108065	(SZ)シリンドラパイプ	3				マ108065S	-	F
39	マ632583	(SZ)A7ロツク	3		○		40~4577マ マ632583S	-	F
40	マ014122	(SZ)キュースイベンベンザ	3	○			マ014122S	-	F
41	マ632586	(SZ)ピストンハツキンセット(ナイロンナツツキ)	3	○			4577マ マ632586S	-	F
42	マ027499	(SZ)キュースイベンベンカー 6X8.5X11	3	○			マ027499S	-	F
43	マ119917	(SZ)キュースイベンベンストツハ	3	○			マ119917S	-	F
44	マ015849	(SZ)ベンザガネ M6 2コウ(SUS)	3	○		5	マ015849S	-	F
45	マ046365	(SZ)ナイロンナツツ	3	○		5	マ046365S	-	F
46	マ126201	(SZ)セライトツキフランジナツツ	4			5	マ126201S	-	F
47	マ100837	(SZ)V7-リ 152A2	1				マ100837S	-	F
48	マ014543	(SZ)ヘイコウキー 5X5X25 リョウカク	1			5	マ014543S	-	F
49	マ126258	(SZ)6カクホルトSW	1			5	マ126258S	-	F
50	マ126198	(SZ)ヒラザガネ	1			5	マ126198S	-	F
51	マ117633	(SZ)レール	2				マ117633S	-	F
52	マ126200	(SZ)6カクホルト	2				マ126200S	-	F
53	マ126201	(SZ)セライトツキフランジナツツ	2			5	マ126201S	-	F

ポンプ MS 4 1 5 調圧弁・吐出弁

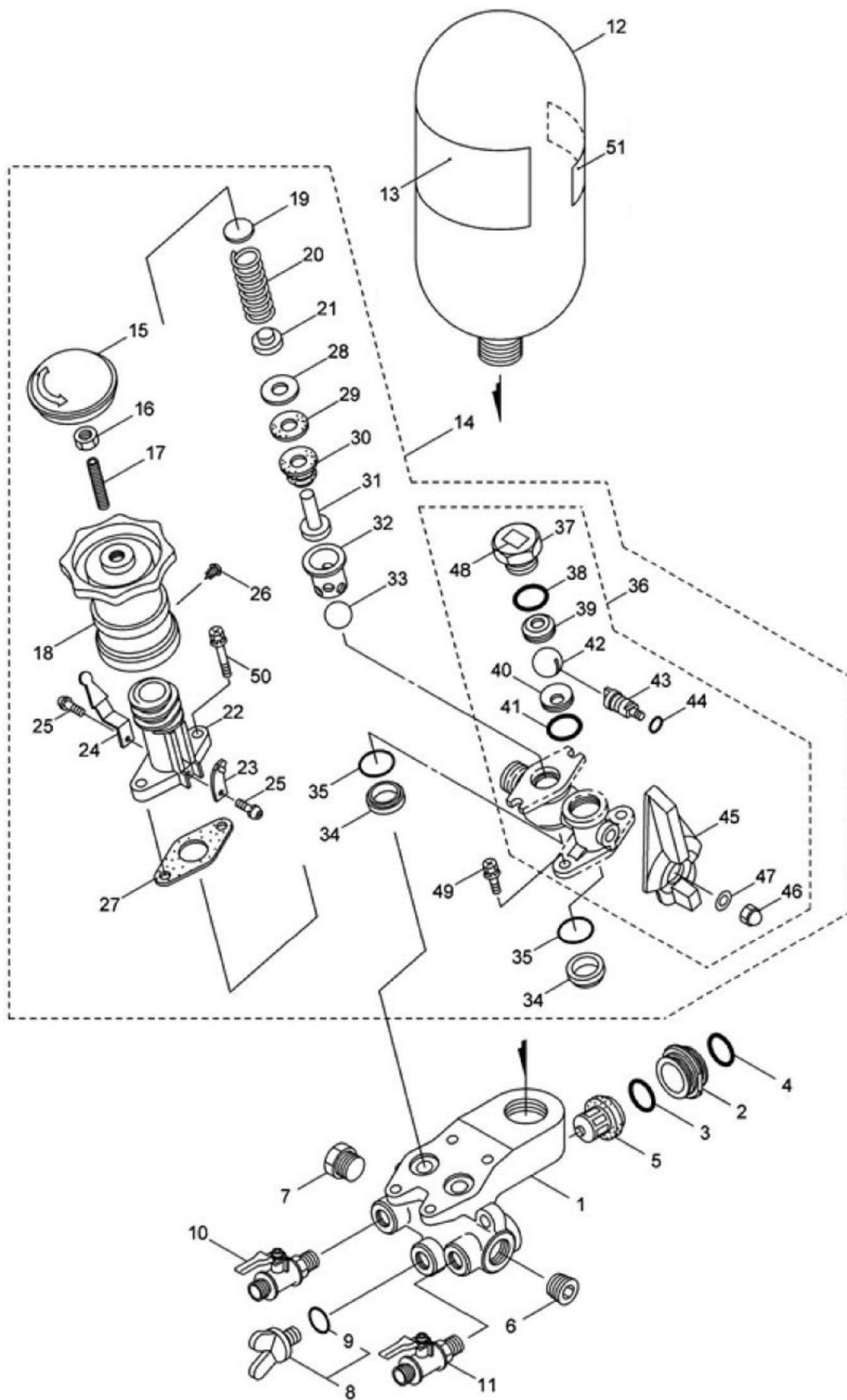

ポンプ MS415 調圧弁・吐出弁

図番	コード	品名	数量	キット内容	キット	LOT	備考	価格表	納期
1	マ120831	(SZ) シリンダ*サキカク*	1				マ120831S	-	F
2	マ130537	(SX) ハ°イ°ウカナク*	3				マ130537S	-	E
3	マ023172	(SZ) オリソク° P22	3			5	マ023172S	-	F
4	マ015862	(SZ) オリソク° P21	3			5	マ015862S	-	F
5	マ120276	(SZ) ヘ°ソクミタテ	3				マ120276S	-	F
6	マ130448	(SZ) 6カクアナツキテ°ハ°ネジ°フ°ラク*	1				マ130448S	-	F
7	マ108368	(SZ) フ°ラク*	1				マ108368S	-	F
8	マ632737	(SZ) フ°ラク°セット	1				977ム マ632737S	-	F
9	マ023170	(SZ) オリソク° P12.5	1			5	マ023170S	-	F
10	マ120834	(SZ) ホ°ールソク	1				マ120834S	-	F
11	マ120835	(SX) ホ°ールソク	1				マ120835S	-	E
12	マ130548	(SX) クウキンソクミタテ	1				マ130548S	-	E
13	マ130513	(SZ) ハリマク	1				マ130513S	-	F
14	マ130453	(SZ) チョウアツヘ°ソクミタテ (MS415)	1		○		15~5077ム マ130453S	-	F
15	マ130454	(SZ) キヤツフ°	1	○			マ130454S	-	F
16	マ126195	(SZ) コカ°タ6カクナツ	1	○		5	マ126195S	-	F
17	マ088975	(SZ) 6カクアナツキトメネジ°	1	○			マ088975S	-	F
18	マ130455	(SZ) ニキ°リ	1	○			マ130455S	-	F
19	マ126196	(SZ) チョウアツヘ°ソハ°ネジ°	1	○		10	マ126196S	-	F
20	マ105520	(SZ) アツシユクコイルハ°ネ	1	○			マ105520S	-	F
21	マ105521	(SZ) ハ°ネシタ	1	○			マ105521S	-	F
22	マ105522	(SZ) ハ°ネツ°ツ	1	○			マ105522S	-	F
23	マ108474	(SZ) イタハ°ネマトメ	1	○			マ108474S	-	F
24	マ105524	(SZ) アツリヨクシジ°	1	○			マ105524S	-	F
25	マ092100	(SZ) ナ°コネジ° (+) SW	2	○		10	マ092100S	-	F
26	マ089899	(SZ) タツヒ°ソネジ° (+)	1	○		10	マ089899S	-	F
27	マ105527	(SX) ホ°デ°イハ°ツキン	1	○		5	マ105527S	-	E
28	マ012255	(SZ) チョウアツヘ°ソハ°ローサ°ガ°ネ	1	○		5	マ012255S	-	F
29	マ016972	(SX) チョウアツヘ°ソハ°ローハ°ツキン	1	○		5	マ016972S	-	E
30	マ011451	(SX) チョウアツヘ°ソハ°ロース°	1	○			マ011451S	-	E
31	マ124188	(SX) チョウアツヘ°ソハ°ソホ°ウ	1	○			マ124188S	-	E
32	マ109026	(SX) チョウアツヘ°ソサツク	1	○			マ109026S	-	E
33	マ107238	(SZ) ヘ°ソダ°マ	1	○			マ107238S	-	F
34	マ020971	(SX) チョウアツヘ°ソハ°ソサ°	2	○			マ020971S	-	E
35	マ014179	(SZ) オリソク° P20	2	○		5	マ014179S	-	F
36	マ121014	(SZ) ホ°デ°イクミタテ	1	○	●		37~4877ム マ121014S	-	F
37	マ121689	(SZ) ホ°ールオサエ	1	○●			マ121689S	-	F
38	マ013971	(SZ) オリソク°	1	○●		5	マ013971S	-	F
39	マ121690	(SX) ハ°ルソク°シート	1	○●			マ121690S	-	E
40	マ121691	(SX) ハ°ルソク°シート	1	○●			マ121691S	-	E
41	マ013967	(SZ) オリソク° S14	1	○●		5	マ013967S	-	F
42	マ120840	(SX) ホ°ールハ°ルソク°	1	○●			マ120840S	-	E
43	マ120841	(SZ) ホ°ールマソシ	1	○●			マ120841S	-	F
44	マ013918	(SX) オリソク°	1	○●		5	マ013918S	-	E
45	マ121007	(SZ) ハソド°ル	1	○●			マ121007S	-	F
46	マ100166	(SZ) 6カクソクソナツ	1	○●		10	マ100166S	-	F
47	マ012487	(SZ) ヒラサ°ガ°ネ M5 コカ°タマル	1	○●		10	マ012487S	-	F
48	マ108355	(SZ) ハリマク	1	○●			マ108355S	-	F
49	マ092542	(SZ) 6カクホ°ルトWSW (+) SUS	2	○		5	マ092542S	-	F
50	マ120843	(SZ) 6カクホ°ルト (+) WSW	2	○			マ120843S	-	F
51	マ121074	(SZ) ハリマク	1				マ121074S	-	F

ポンプ MS515 クランクケース・吸水弁

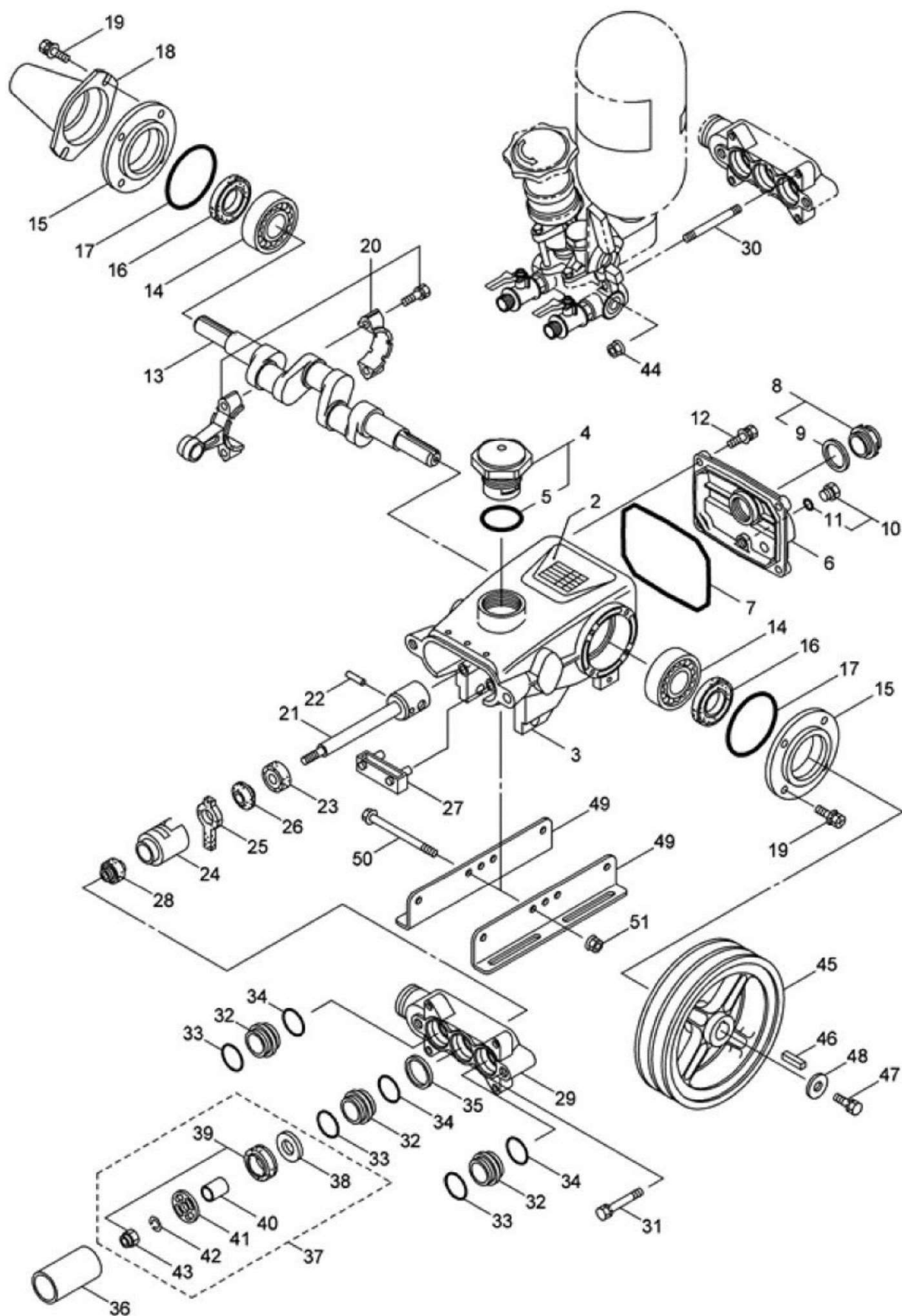

ポンプ MS515 クランクケース・吸水弁

図番	コード	品名	数量	キット内容	キット	LOT	備考	価格表	納期
1	B050194	(SZ@)ユニフローポンプ MS515	1					○	D
2	マ130466	(SZ)ネームプレート	1				マ130466S	-	F
3	マ130501	(SZ)クランクケース	1				マ130501S	-	F
4	マ091264	(SZ)チェウユコウフタマメ	1				57776M マ091264S	-	F
5	マ014177	(SZ)オリング P35	1				マ014177S	-	F
6	マ130444	(SZ)クランクケースフタ	1				マ130444S	-	F
7	マ048773	(SZ)オリング	1				マ048773S	-	F
8	マ092241	(SZ)オイルゲージマメ	1				97776M マ092241S	-	F
9	マ044428	(SZ)ゴムマルパツキン 25X34X2	1			5	マ044428S	-	F
10	マ091376	(X)フラグマメ	1				11776M マ091376S	○	E
11	マ023170	(SZ)オリング P12.5	1			5	マ023170S	-	F
12	マ125824	(SZ)6カクホルト(+)WSW	4			5	マ125824S	-	F
13	マ044273	(SZ)クランクシク	1				マ044273S	-	F
14	マ014480	(SZ)ベアリング	2				マ014480S	-	F
15	マ130468	(SZ)オイルシールケース	2				マ130468S	-	F
16	マ043222	(SZ)オイルシール	2				マ043222S	-	F
17	マ043343	(SZ)オリング	2				マ043343S	-	F
18	マ109692	(SZ)プロテクタ	1				マ109692S	-	F
19	マ125824	(SZ)6カクホルト(+)WSW	8			5	マ125824S	-	F
20	マ048737	(SZ)コンロツクミタテ	3				マ048737S	-	F
21	マ120948	(SX)ヒーストンホウマメ	3				マ120948S	-	E
22	マ043351	(SZ)ヒーストンピン	3				マ043351S	-	F
23	マ044285	(SZ)オイルシール	3				マ044285S	-	F
24	マ043530	(SZ)シールパツキンオサエ	3			5	マ043530S	-	F
25	マ043532	(SZ)フェルトパツキン	3			5	マ043532S	-	F
26	マ026853	(SZ)フリキリパツキン	3			5	マ026853S	-	F
27	マ043355	(SZ)オイルパシ	1				マ043355S	-	F
28	マ100015	(SZ)シールパツキン	3				マ100015S	-	F
29	マ103952	(SX)シリンドモトカナク	1				マ103952S	-	E
30	マ130493	(SZ)ウエコミホルト	4				マ130493S	-	F
31	マ128353	(SX)6カクホルトSW	2				マ128353S	-	E
32	マ130539	(SX)パインウケカナク	3				マ130539S	-	E
33	マ027536	(SZ@)オリング 27.2X2.65	3			5	マ027536S	-	E
34	マ043781	(SZ)オリング	3			5	マ043781S	-	F
35	マ011261	(SZ)ファイマルパツキン 28.5X32XT0.5	1			5	マ011261S	-	F
36	マ107992	(SX)シリンド-パイン	3				マ107992S	-	E
37	マ632584	(SZ)A7ロツク	3		○		38~43776M マ632584S	-	F
38	マ027944	(SZ)キュースイベンザ 7X28X3.8	3	○			マ027944S	-	F
39	マ632587	(SX@)ヒーストンパツキンセット	3	○			43776M マ632587S	-	D
40	マ027796	(SZ)キュースイベンカラー 7X10X11.5	3	○			マ027796S	-	F
41	マ027947	(SZ)キュースイベンストツパ	3	○			マ027947S	-	F
42	マ015850	(SZ)パネザガネ	3	○		5	マ015850S	-	F
43	マ115598	(SZ)ナイロンナツト	3	○			マ115598S	-	F
44	マ126201	(SZ)セライトツキフランジナツト	4			5	マ126201S	-	F
45	マ108333	(SZ)Vフーリ	1				マ108333S	-	F
46	マ101814	(SZ)ヘイコウキー 6X6X27 リヨウカク	1				マ101814S	-	F
47	マ126258	(SZ)6カクホルトSW	1			5	マ126258S	-	F
48	マ126198	(SZ)ヒラザガネ	1			5	マ126198S	-	F
49	マ117633	(SZ)レール	2				マ117633S	-	F
50	マ126200	(SZ)6カクホルト	2				マ126200S	-	F
51	マ126201	(SZ)セライトツキフランジナツト	2			5	マ126201S	-	F

ポンプ MS515 調圧弁・吐出弁

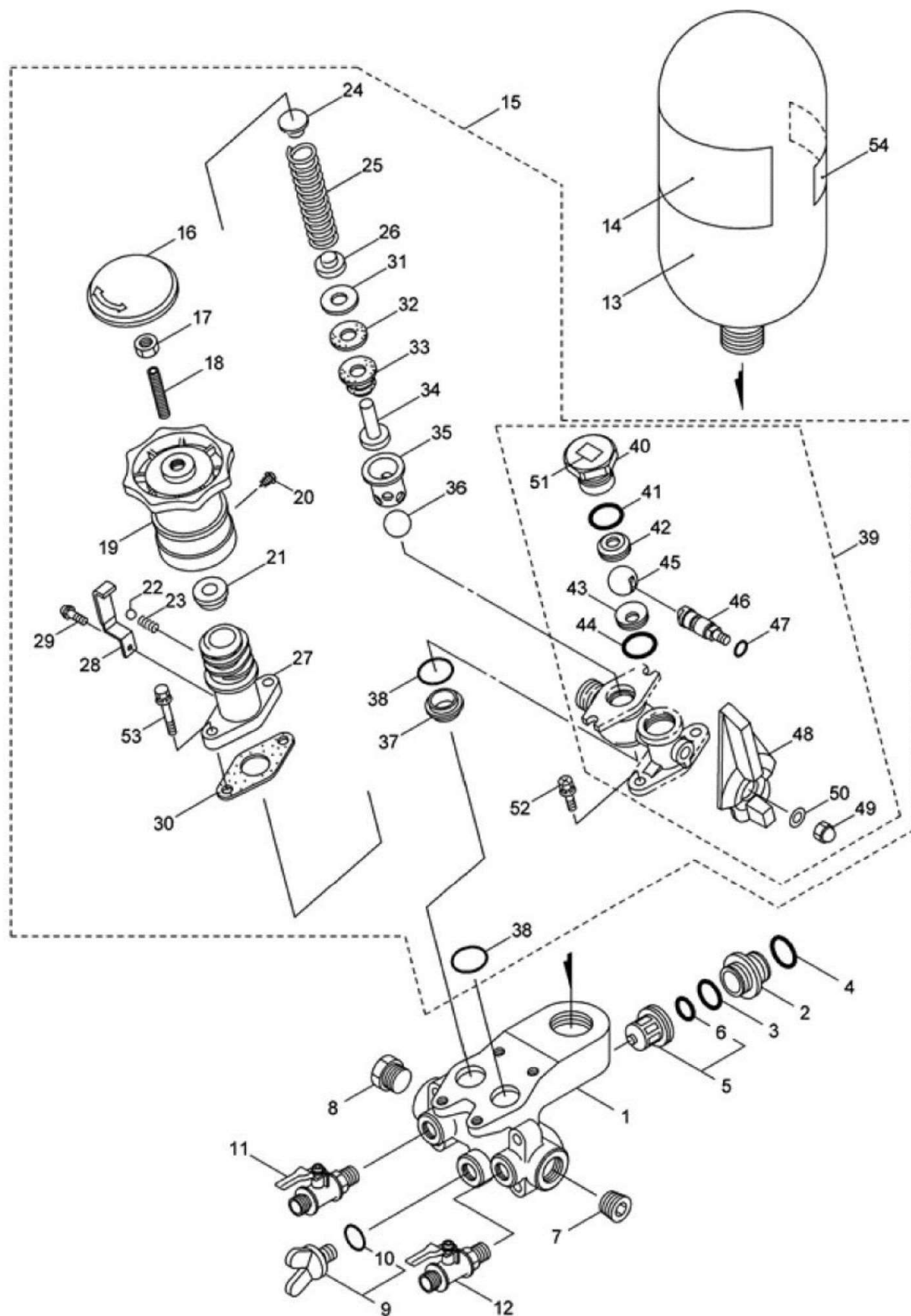

ポンプ MS515 調圧弁・吐出弁

図番	コード	品名	数量	キット内容	キット	LOT	備考	価格表	納期
1	マ120952	(SZ) シリンドラサキナク	1				マ120952S	-	F
2	マ130539	(SX) ハ イ ウケナク	3				マ130539S	-	E
3	マ043781	(SZ) オリソク	3			5	マ043781S	-	F
4	マ027536	(SZ@) オリソク 27. 2X2. 65	3			5	マ027536S	-	E
5	マ121218	(SX) ベソクミタテ	3				677km マ121218S	-	E
6	マ043793	(SZ) コムマルハツキン	3			5	マ043793S	-	F
7	マ130470	(SZ) 6カクアツキテハネシフラク	1				マ130470S	-	F
8	マ108399	(SZ) フラク	1				マ108399S	-	F
9	マ811243	(SZ) フラクセツト	1				1077km マ811243S	-	F
10	マ023170	(SZ) オリソク P12. 5	1			5	マ023170S	-	F
11	マ120834	(SZ) ホールソツク	1				マ120834S	-	F
12	マ120835	(SX) ホールソツク	1				マ120835S	-	E
13	マ130548	(SX) クウキンソツクミタテ	1				マ130548S	-	E
14	マ130513	(SZ) ハリマク	1				マ130513S	-	F
15	マ130471	(SZ) チョウアツハソクミタテ (MS515)	1		○		16~537km マ130471S	-	F
16	マ130472	(SZ) キヤツ	1	○			マ130472S	-	F
17	マ126195	(SZ) コカクナツ	1	○		5	マ126195S	-	F
18	マ120913	(SZ) 6カクアツキトメネジ	1	○			マ120913S	-	F
19	マ130473	(SZ) ニギリ	1	○			マ130473S	-	F
20	マ089899	(SZ) タツビソネジ (+)	1	○		10	マ089899S	-	F
21	マ121081	(SZ) スハサ	1	○			マ121081S	-	F
22	マ011495	(SZ) ベソクマ 1/4	1	○		5	マ011495S	-	F
23	マ121221	(SZ) アツシユクコイルハネ	1	○		5	マ121221S	-	F
24	マ108402	(SZ) ハネサ	1	○			マ108402S	-	F
25	マ120917	(SZ) アツシユクコイルハネ	1	○			マ120917S	-	F
26	マ120918	(SZ) ハネシタ	1	○			マ120918S	-	F
27	マ120919	(SZ) ハネツツ	1	○			マ120919S	-	F
28	マ121079	(SZ) フレートマトメ	1	○			マ121079S	-	F
29	マ092100	(SZ) ナコネジ (+) SW	1	○		10	マ092100S	-	F
30	マ122734	(SX) ハツキン	1	○		5	マ122734S	-	E
31	マ120925	(SX) サガネ	1	○		5	マ120925S	-	E
32	マ120926	(SX) チョウアツハソクローハツキン	1	○		5	マ120926S	-	E
33	マ120927	(SX) チョウアツハソクローズ	1	○			マ120927S	-	E
34	マ124191	(SX) チョウアツハソクソウ	1	○			マ124191S	-	E
35	マ124190	(SX) チョウアツハソクソツク	1	○			マ124190S	-	E
36	マ120931	(SX) ベソクマ	1	○			マ120931S	-	E
37	マ120932	(SX) チョウアツハソクサ	1	○			マ120932S	-	E
38	マ020285	(SZ) オリソク P24	2	○		5	マ020285S	-	F
39	マ121015	(SX) ホデイクミタテ	1	○	●		40~517km マ121015S	-	E
40	マ120933	(SZ) ホールオサエ	1	○●			マ120933S	-	F
41	マ013975	(SZ) オリソク S24	1	○●		5	マ013975S	-	F
42	マ121692	(SX) ハルブシート	1	○●			マ121692S	-	E
43	マ121693	(SX) ハルブシート	1	○●			マ121693S	-	E
44	マ013970	(SZ) オリソク	1	○●		5	マ013970S	-	F
45	マ120934	(SX) ホールハルブ	1	○●			マ120934S	-	E
46	マ120935	(SX) ホールマツシ	1	○●			マ120935S	-	E
47	マ025300	(SZ) オリソク	1	○●		5	マ025300S	-	F
48	マ121007	(SZ) ハンドル	1	○●			マ121007S	-	F
49	マ100166	(SZ) 6カクフクロナツ	1	○●		10	マ100166S	-	F
50	マ012487	(SZ) ヒラサガネ M5 コカタマル	1	○●		10	マ012487S	-	F
51	マ108355	(SZ) ハリマク	1	○●			マ108355S	-	F
52	マ125753	(SZ) 6カクホルト (+) WSW	2	○			マ125753S	-	F
53	マ120937	(SZ) 6カクホルト WSW	2	○			マ120937S	-	F
54	マ121074	(SZ) ハリマク	1				マ121074S	-	F

ポンプ MS517 クランクケース・吸水弁

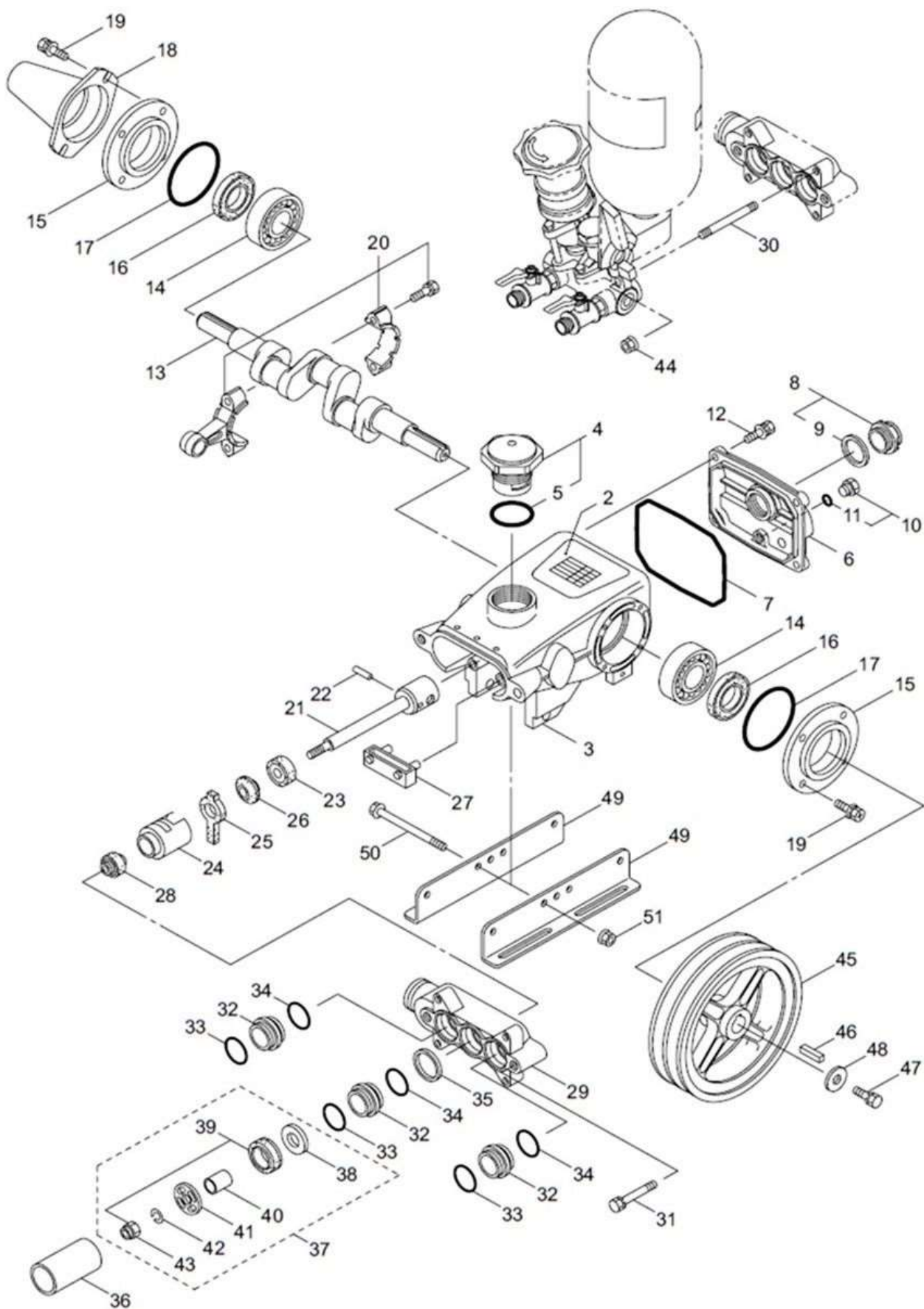

ポンプ MS517 クランクケース・吸水弁

図番	コード	品名	数量	キット内容	キット	LOT	備考	価格表	納期
ASSY	B050194A	(X)ユニフローポンプ MS517	1					-	E
2	マ664525	-	1					-	-
3	マ664429	-	1					-	-
4	マ091264	(SZ)チュウユコウワタマトメ	1				マ091264S 57カム	-	F
5	マ014177	(SZ)オリング P35	1				マ014177S	-	F
6	マ664481	-	1					-	-
7	マ048773	(SZ)オリング	1				マ048773S	-	F
8	マ092241	(SZ)オイルゲージマトメ	1				マ092241S 97カム	-	F
9	マ044428	(SZ)ゴムマルハツキン 25X34X2	1			5	マ044428S	-	F
10	マ091376	(X)フラグマトメ	1				マ091376S 117カム	○	E
11	マ023170	(SZ)オリング P12.5	1			5	マ023170S	-	F
12	マ125824	(SZ)6カクホルト(+)WSW	4			5	マ125824S	-	F
13	マ044273	(SZ)クランクシク	1				マ044273S	-	F
14	マ014480	(SZ)ベアリング	2				マ014480S	-	F
15	マ664461	-	2					-	-
16	マ043222	(SZ)オイルシール	2				マ043222S	-	F
17	マ043343	(SZ)オリング	2				マ043343S	-	F
18	マ109692	(SZ)プロテクタ	1				マ109692S	-	F
19	マ125824	(SZ)6カクホルト(+)WSW	8			5	マ125824S	-	F
20	マ048737	(SZ)コンロツクミタテ	3				マ048737S	-	F
21	マ120948	(SX)ヒーストンホウマトメ	3				マ120948S	-	E
22	マ043351	(SZ)ヒーストンピン	3				マ043351S	-	F
23	マ044285	(SZ)オイルシール	3				マ044285S	-	F
24	マ043530	(SZ)シールハツキンオサエ	3			5	マ043530S	-	F
25	マ043532	(SZ)フェルトハツキン	3			5	マ043532S	-	F
26	マ026853	(SZ)フリキリハツキン	3			5	マ026853S	-	F
27	マ043355	(SZ)オイルパシ	1				マ043355S	-	F
28	マ100015	(SZ)シールハツキン	3				マ100015S	-	F
29	マ103952	(SX)シリンドラモトカナク	1				マ103952S	-	E
30	マ130493	(SZ)ウエキホルト	4				マ130493S	-	F
31	マ128353	(SX)6カクホルトSW	2				マ128353S	-	E
32	マ130539	(SX)パイプウケカナク	3				マ130539S	-	E
33	マ027536	(SZ@)オリング 27.2X2.65	3			5	マ027536S	-	E
34	マ043781	(SZ)オリング	3			5	マ043781S	-	F
35	マ011261	(SZ)ファイナルハツキン 28.5X32XT0.5	1			5	マ011261S	-	F
36	マ107992	(SX)シリンドラパイプ	3				マ107992S	-	E
37	マ632584	(SZ)A7ロツク	3				マ632584S 38~437カム	-	F
38	マ027944	(SZ)キュースイベンサ 7X28X3.8	3				マ027944S	-	F
39	マ632587	(SX@)ヒーストンハツキンセット	3				マ632587S 437カム	-	D
40	マ027796	(SZ)キュースイベンカラー 7X10X11.5	3				マ027796S	-	F
41	マ027947	(SZ)キュースイベンストツパ	3				マ027947S	-	F
42	マ015850	(SZ)ハネザガネ	3			5	マ015850S	-	F
43	マ115598	(SZ)ナイロンナツト	3				マ115598S	-	F
44	マ126201	(SZ)セライトツキフランジナツト	4			5	マ126201S	-	F
45	マ108333	(SZ)Vフーリ	1				マ108333S	-	F
46	マ101814	(SZ)ヘイコウキー 6X6X27 リヨウカク	1				マ101814S	-	F
47	マ126258	(SZ)6カクホルトSW	1			5	マ126258S	-	F
48	マ126198	(SZ)ヒラザガネ	1			5	マ126198S	-	F
49	マ117633	(SZ)レール	2				マ117633S	-	F
50	マ126200	(SZ)6カクホルト	2				マ126200S	-	F
51	マ126201	(SZ)セライトツキフランジナツト	2			5	マ126201S	-	F

ポンプ MS 5 1 7 調圧弁・吐出弁

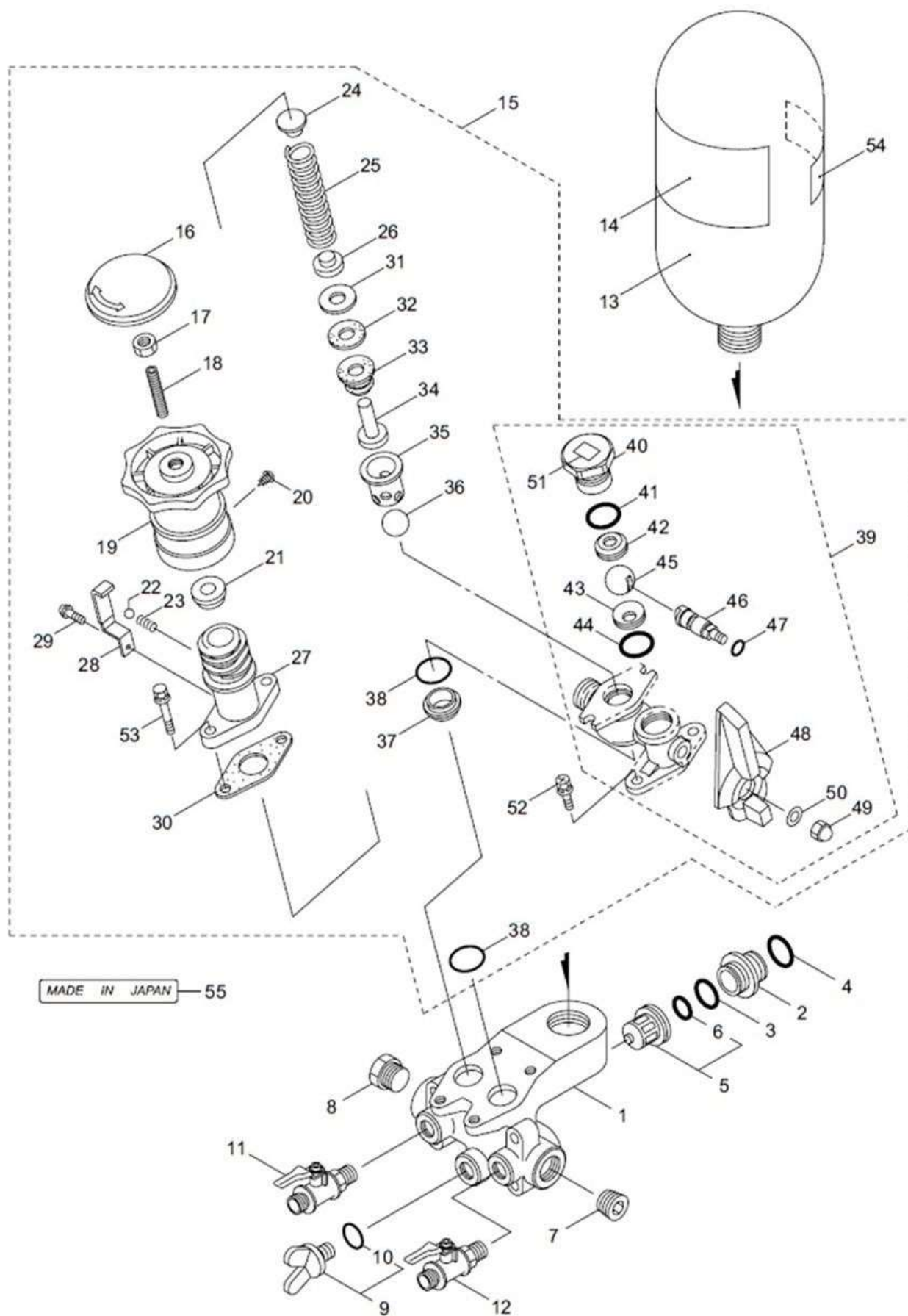

ポンプ MS517 調圧弁・吐出弁

図番	コード	品名	数量	キット内容	キット	LOT	備考	価格表	納期
1	マ120952	(SZ) シリント [°] サキカナク [°]	1				マ120952S	-	F
2	マ130539	(SX) ハ [°] イ [°] ウケカナク [°]	3				マ130539S	-	E
3	マ043781	(SZ) オリソク [°]	3			5	マ043781S	-	F
4	マ027536	(SZ@) オリソク [°] 27. 2X2. 65	3			5	マ027536S	-	E
5	マ121218	(SX) ヘ [°] シクミタテ	3				マ121218S 67 [°] ヌム	-	E
6	マ043793	(SZ) コ [°] ムマルハ [°] ツキン	3			5	マ043793S	-	F
7	マ130470	(SZ) 6カクアナツキテ [°] ハ [°] ネジ [°] フ [°] ラク [°]	1				マ130470S	-	F
8	マ108399	(SZ) フ [°] ラク [°]	1				マ108399S	-	F
9	マ632737	(SZ) フ [°] ラク [°] セツト	1				10 [°] ヌム	-	F
10	マ023170	(SZ) オリソク [°] P12. 5	1			5	マ023170S	-	F
11	マ120834	(SZ) ホ [°] ルコツク	1				マ120834S	-	F
12	マ120835	(SX) ホ [°] ルコツク	1				マ120835S	-	E
13	マ130548	(SX) クウキシツクミタテ	1				マ130548S	-	E
14	マ664542	-	1					-	-
15	マ664598	-	1				16~53 [°] ヌム	-	-
16	マ662707	-	1					-	-
17	マ126195	(SZ) コカ [°] タ6カクナツト	1			5	マ126195S	-	F
18	マ120913	(SZ) 6カクアナツキトメネジ [°]	1				マ120913S	-	F
19	マ664425	-	1					-	-
20	マ089899	(SZ) タツヒ [°] シネジ [°] (+)	1			10	マ089899S	-	F
21	マ121081	(SZ) ス [°] ペ [°] サ	1				マ121081S	-	F
22	マ011495	(SZ) ヘ [°] シダ [°] マ 1/4	1			5	マ011495S	-	F
23	マ121221	(SZ) アツシユクコイルハ [°] ネ	1			5	マ121221S	-	F
24	マ108402	(SZ) ハ [°] ネサ [°]	1				マ108402S	-	F
25	マ120917	(SZ) アツシユクコイルハ [°] ネ	1				マ120917S	-	F
26	マ120918	(SZ) ハ [°] ネシタ	1				マ120918S	-	F
27	マ120919	(SZ) ハ [°] ネツ [°] ツ	1				マ120919S	-	F
28	マ121079	(SZ) フ [°] レートマトメ	1				マ121079S	-	F
29	マ816018	-	1			10		-	-
30	マ122734	(SX) ハ [°] ツキン	1			5	マ122734S	-	E
31	マ120925	(SX) サ [°] ガ [°] ネ	1			5	マ120925S	-	E
32	マ120926	(SX) チヨウアツヘ [°] シ [°] ハ [°] ローハ [°] ツキン	1			5	マ120926S	-	E
33	マ120927	(SX) チヨウアツヘ [°] シ [°] ハ [°] ローズ [°]	1				マ120927S	-	E
34	マ124191	(SX) チヨウアツヘ [°] シ [°] ハ [°] シホ [°] ウ	1				マ124191S	-	E
35	マ124190	(SX) チヨウアツヘ [°] シ [°] ハ [°] シツク	1				マ124190S	-	E
36	マ120931	(SX) ヘ [°] シダ [°] マ	1				マ120931S	-	E
37	マ120932	(SX) チヨウアツヘ [°] シ [°] ハ [°] シサ [°]	1				マ120932S	-	E
38	マ020285	(SZ) オリソク [°] P24	2			5	マ020285S	-	F
39	マ121015	(SX) ホ [°] テ [°] イクミタテ	1				マ121015S 40~51 [°] ヌム	-	E
40	マ120933	(SZ) ホ [°] ルオサエ	1				マ120933S	-	F
41	マ013975	(SZ) オリソク [°] S24	1			5	マ013975S	-	F
42	マ121692	(SX) ハ [°] ルフ [°] シート	1				マ121692S	-	E
43	マ121693	(SX) ハ [°] ルフ [°] シート	1				マ121693S	-	E
44	マ013970	(SZ) オリソク [°]	1			5	マ013970S	-	F
45	マ120934	(SX) ホ [°] ルハ [°] ルフ [°]	1				マ120934S	-	E
46	マ120935	(SX) ホ [°] ルマワシ	1				マ120935S	-	E
47	マ025300	(SZ) オリソク [°]	1			5	マ025300S	-	F
48	マ121007	(SZ) ハンド [°] ル	1				マ121007S	-	F
49	マ100166	(SZ) 6カクフクロナツト	1			10	マ100166S	-	F
50	マ012487	(SZ) ヒラサ [°] ガ [°] ネ M5 コカ [°] タマル	1			10	マ012487S	-	F
51	マ108355	(SZ) ハリマー [°] ク	1				マ108355S	-	F
52	マ125753	(SZ) 6カクホ [°] ルト (+) WSW	2				マ125753S	-	F
53	マ120937	(SZ) 6カクホ [°] ルト WSW	2				マ120937S	-	F
54	マ121074	(SZ) ハリマー [°] ク	1				マ121074S	-	F
55	マ268950	-	1					-	-

ポンプ MS615 クランクケース・吸水弁

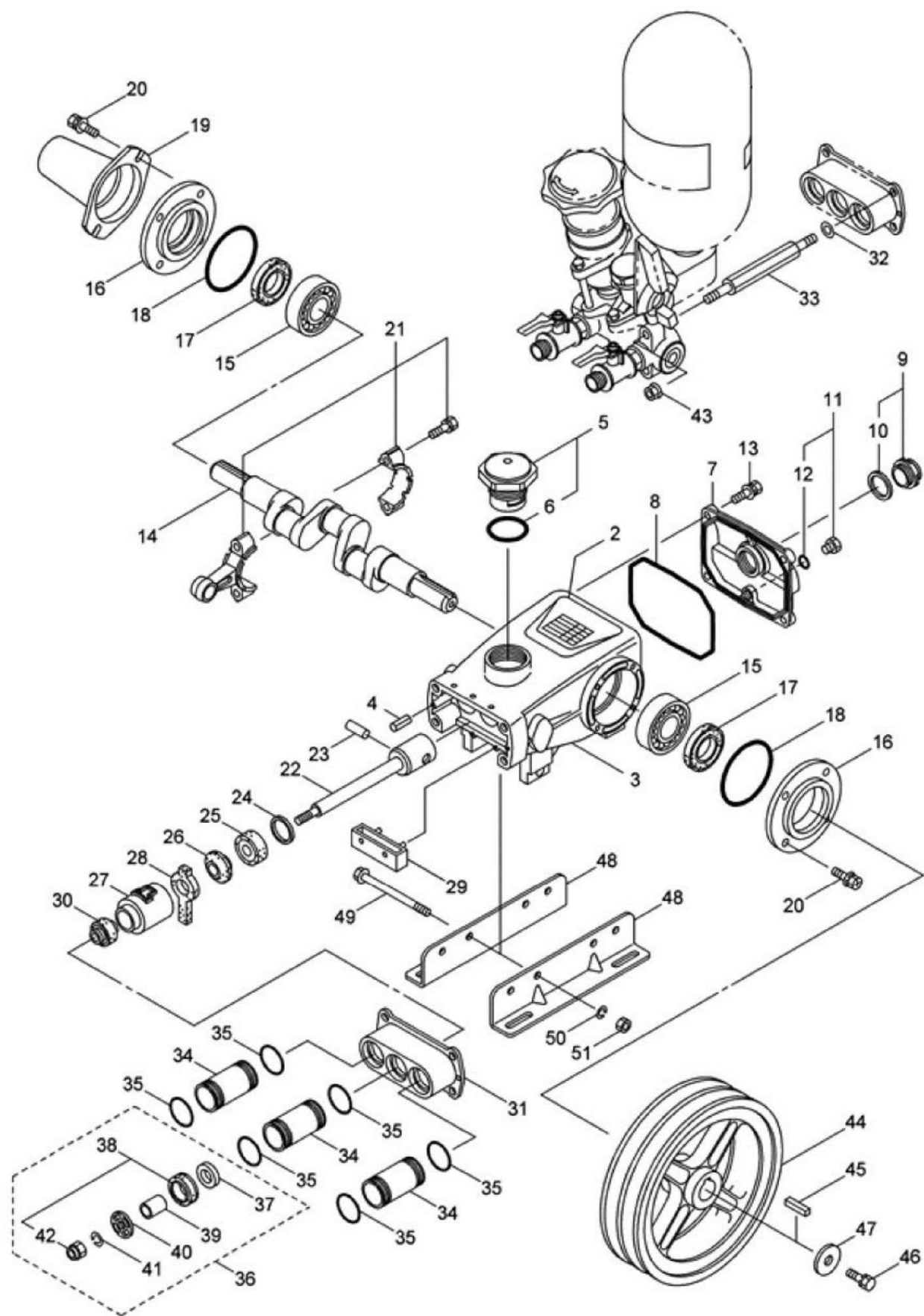

ポンプ MS615 クランクケース・吸水弁

図番	コード	品名	数量	キット内容	キット	LOT	備考	価格表	納期
ASSY	B050195	(SZ)ユニフローポンプ MS615	1					-	F
2	マ130477	(SZ)ネームプレート	1				マ130477S	-	F
3	マ130506	(SZ)クランクケース	1				マ130506S	-	F
4	マ027488	(SZ)スプリングピストン 5AW-12	2			5	マ027488S	-	F
5	マ091264	(SZ)フェューユウフタマトメ	1				677カム マ091264S	-	F
6	マ014177	(SZ)オリング P35	1				マ014177S	-	F
7	マ130509	(SZ)クランクケースフタ	1				マ130509S	-	F
8	マ014070	(SZ)オリング	1				マ014070S	-	F
9	マ092241	(SZ)オイルゲージマトメ	1				1077カム マ092241S	-	F
10	マ044428	(SZ)ゴムバルブツキン 25X34X2	1			5	マ044428S	-	F
11	マ091376	(X)フラグマトメ	1				1277カム マ091376S	○	E
12	マ023170	(SZ)オリング P12.5	1			5	マ023170S	-	F
13	マ125824	(SZ)6カクホルルト(+)WSW	4			5	マ125824S	-	F
14	マ028203	(SZ)クランクジグ	1				マ028203S	-	F
15	マ047080	(SZ)ベアリング 6306	2				マ047080S	-	F
16	マ130479	(SZ)オイルシールケース	2				マ130479S	-	F
17	マ027330	(SZ)オイルシール D30 45 8	2				マ027330S	-	F
18	マ026965	(SZ)オリング 71.7X1.6	2				マ026965S	-	F
19	マ108379	(SZ)プロテクタ	1				マ108379S	-	F
20	マ125824	(SZ)6カクホルルト(+)WSW	8			5	マ125824S	-	F
21	マ048733	(SZ)コンロツクミタテ	3				マ048733S	-	F
22	マ120901	(SZ)ピストンホウマトメ	3				マ120901S	-	F
23	マ020251	(SZ)ピストンピストン 11X29	3				マ020251S	-	F
24	マ126585	(SZ)ヒラザガネ	3			5	マ126585S	-	F
25	マ027987	(SZ)オイルシール S10.5 32 7	3				マ027987S	-	F
26	マ026853	(SZ)フリキリハツキン	3			5	マ026853S	-	F
27	マ027341	(SZ)シールハツキンオサエ	3				マ027341S	-	F
28	マ130517	(SZ)フェルトハツキン	3				マ130517S	-	F
29	マ027911	(SZ)オイルパン	1				マ027911S	-	F
30	マ100015	(SZ)シールハツキン	3				マ100015S	-	F
31	マ108383	(SZ)シリンドラモトカナク	1				マ108383S	-	F
32	マ126593	(SZ)ヒラザガネ	4			5	マ126593S	-	F
33	マ130494	(SZ)シリンドラホルルト	4				マ130494S	-	F
34	マ108384	(SZ)シリンドラパイプ	3				マ108384S	-	F
35	マ026969	(SZ)オリング 31.3X2.65	6			5	マ026969S	-	F
36	マ632585	(SZ)A7ロツク	3		○		37~4277カム マ632585S	-	F
37	マ026541	(SZ)キュースイベンスザ 7X25X3.8	3	○			マ026541S	-	F
38	マ632588	(SZ)ピストンハツキンセット	3	○			4277カム マ632588S	-	F
39	マ027796	(SZ)キュースイベンスカラー 7X10X11.5	3	○			マ027796S	-	F
40	マ120904	(SZ)キュースイベンスツハ	3	○			マ120904S	-	F
41	マ015850	(SZ)ハネザガネ	3	○		5	マ015850S	-	F
42	マ115598	(SZ)ナイロンナツト	3	○			マ115598S	-	F
43	マ126567	(SZ)セライトツキフランジナツト	4			5	マ126567S	-	F
44	マ108408	(SZ)Vフーリ	1				マ108408S	-	F
45	マ064203	(SZ)ヘイコウキー 7X7X30 リヨウカク	1				マ064203S	-	F
46	マ126258	(SZ)6カクホルルトSW	1			5	マ126258S	-	F
47	マ126198	(SZ)ヒラザガネ	1			5	マ126198S	-	F
48	マ117634	(SZ)レール	2				マ117634S	-	F
49	マ126533	(SZ)6カクホルルト	2				マ126533S	-	F
50	マ126231	(SZ)ハネザガネ	2			5	マ126231S	-	F
51	マ126522	(SZ)6カクナツト	2			5	マ126522S	-	F

ポンプ MS615 調圧弁・吐出弁

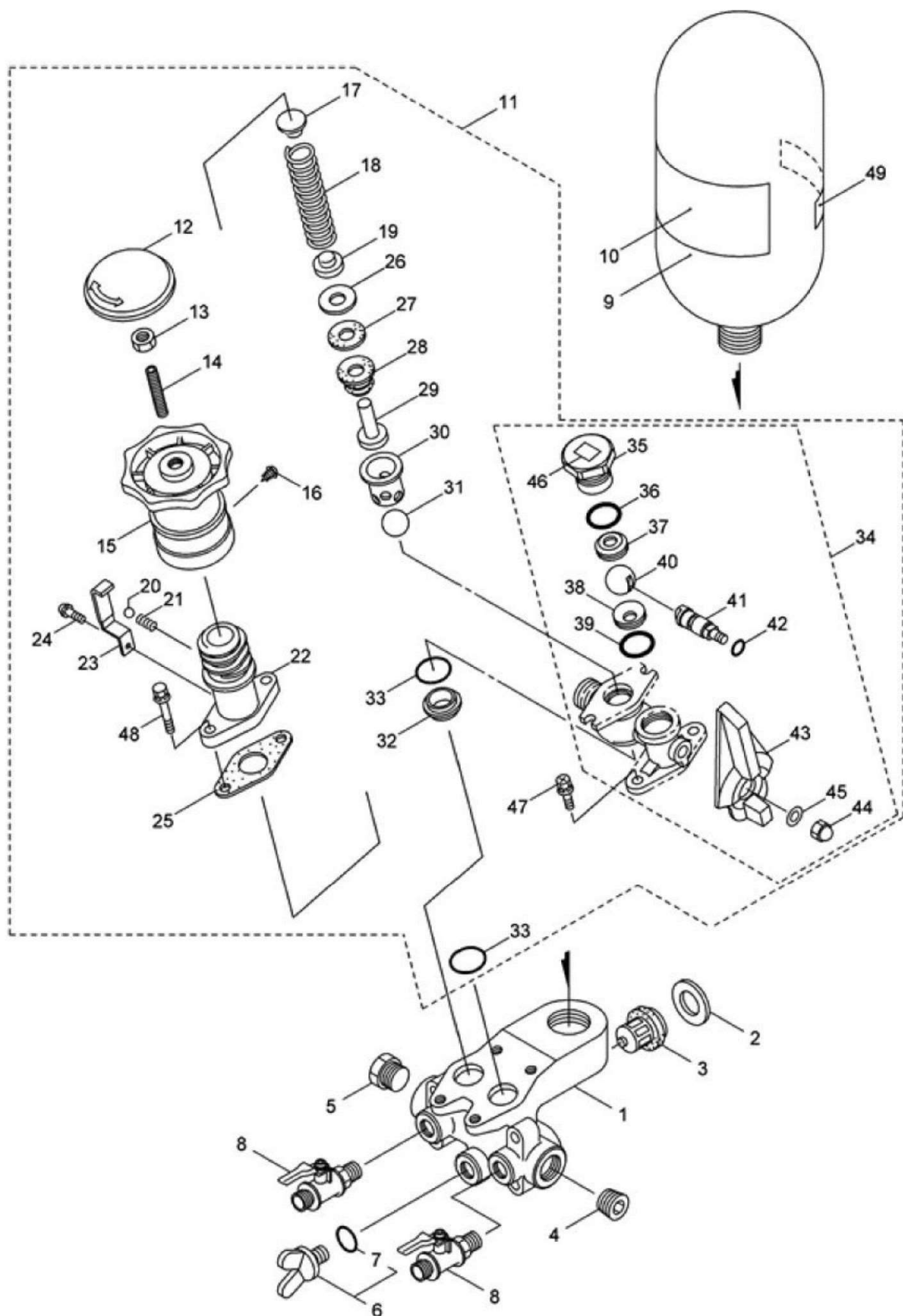

ポンプ MS615 調圧弁・吐出弁

図番	コード	品名	数量	キット内容	キット	LOT	備考	価格表	納期
ASSY		ユニフローポンプ MS615						-	-
1	マ120906	(SZ) シリンダ*サキカク*	1				マ120906S	-	F
2	マ108406	(SX) ヒラザ*ガ*ネ	3				マ108406S	-	E
3	マ120236	(SX) ヘ*ソクミタテ	3				マ120236S	-	E
4	マ130470	(SZ) 6カクアナツキテ-ハ*ネジ*フ*ラク*	1				マ130470S	-	F
5	マ108399	(SZ) フ*ラク*	1				マ108399S	-	F
6	マ632737	(SZ) フ*ラク*セツト	1				777km マ632737S	-	F
7	マ023170	(SZ) オリング* P12.5	1			5	マ023170S	-	F
8	マ120835	(SX) ホ*ールコック	2				マ120835S	-	E
9	マ130548	(SX) クウキシツクミタテ	1				マ130548S	-	E
10	マ130513	(SZ) ハリマー*ク	1				マ130513S	-	F
11	マ130481	(SX) チョウアツ*ヘ*ソクミタテ (MS755)	1		○		12~487km マ130481S	-	E
12	マ130472	(SZ) キヤツ*フ	1	○			マ130472S	-	F
13	マ126195	(SZ) コカ*タ6カクナツト	1	○		5	マ126195S	-	F
14	マ120913	(SZ) 6カクアナツキ*ト*メ*ネジ*	1	○			マ120913S	-	F
15	マ130482	(SZ) ニキ*リ	1	○			マ130482S	-	F
16	マ089899	(SZ) タツ*ビ*ソネジ* (+)	1	○		10	マ089899S	-	F
17	マ108402	(SZ) ハ*ネザ*	1	○			マ108402S	-	F
18	マ120917	(SZ) アツ*シ*ク*コイル*ハ*ネ	1	○			マ120917S	-	F
19	マ120918	(SZ) ハ*ネシ*タ	1	○			マ120918S	-	F
20	マ011495	(SZ) ヘ*ソク*マ 1/4	1	○		5	マ011495S	-	F
21	マ121221	(SZ) アツ*シ*ク*コイル*ハ*ネ	1	○		5	マ121221S	-	F
22	マ120919	(SZ) ハ*ネツ*ツ	1	○			マ120919S	-	F
23	マ121079	(SZ) フ*レート*マト*メ	1	○			マ121079S	-	F
24	マ092100	(SZ) ナ*ヘ*コ*ネジ* (+) SW	1	○		10	マ092100S	-	F
25	マ122734	(SX) ハ*ツ*キン	1	○		5	マ122734S	-	E
26	マ120925	(SX) ザ*ガ*ネ	1	○		5	マ120925S	-	E
27	マ120926	(SX) チョウアツ*ヘ*ソク*ロ-ハ*ツ*キン	1	○		5	マ120926S	-	E
28	マ120927	(SX) チョウアツ*ヘ*ソク*ロ-ズ*	1	○			マ120927S	-	E
29	マ124191	(SX) チョウアツ*ヘ*ソク*ソ*ウ	1	○			マ124191S	-	E
30	マ124190	(SX) チョウアツ*ヘ*ソク*ソ*ツ*ク	1	○			マ124190S	-	E
31	マ120931	(SX) ヘ*ソク*マ	1	○			マ120931S	-	E
32	マ120932	(SX) チョウアツ*ヘ*ソク*ソ*ザ*	1	○			マ120932S	-	E
33	マ020285	(SZ) オリング* P24	2	○		5	マ020285S	-	F
34	マ121015	(SX) ホ*デ*イ*ク*ミ*タテ	1	○	●		35~467km マ121015S	-	E
35	マ120933	(SZ) ホ*ール*オ*サ*エ	1	○●			マ120933S	-	F
36	マ013975	(SZ) オリング* S24	1	○●		5	マ013975S	-	F
37	マ121692	(SX) ハ*ル*フ*シ*ート	1	○●			マ121692S	-	E
38	マ121693	(SX) ハ*ル*フ*シ*ート	1	○●			マ121693S	-	E
39	マ013970	(SZ) オリング*	1	○●		5	マ013970S	-	F
40	マ120934	(SX) ホ*ール*ハ*ル*フ*	1	○●			マ120934S	-	E
41	マ120935	(SX) ホ*ール*マ*ワ*シ	1	○●			マ120935S	-	E
42	マ025300	(SZ) オリング*	1	○●		5	マ025300S	-	F
43	マ121007	(SZ) ハ*ン*ド*ル	1	○●			マ121007S	-	F
44	マ100166	(SZ) 6カク*フ*ク*ロ*ナ*ツ*ト	1	○●		10	マ100166S	-	F
45	マ012487	(SZ) ヒラザ*ガ*ネ M5 コカ*タ*マル	1	○●		10	マ012487S	-	F
46	マ108355	(SZ) ハリマー*ク	1	○●			マ108355S	-	F
47	マ125753	(SZ) 6カク*ホ*ル*ト (+) WSW	2	○			マ125753S	-	F
48	マ120937	(SZ) 6カク*ホ*ル*ト WSW	2	○			マ120937S	-	F
49	マ121074	(SZ) ハリマー*ク	1				マ121074S	-	F

ポンプ MS617 クランクケース・吸水弁

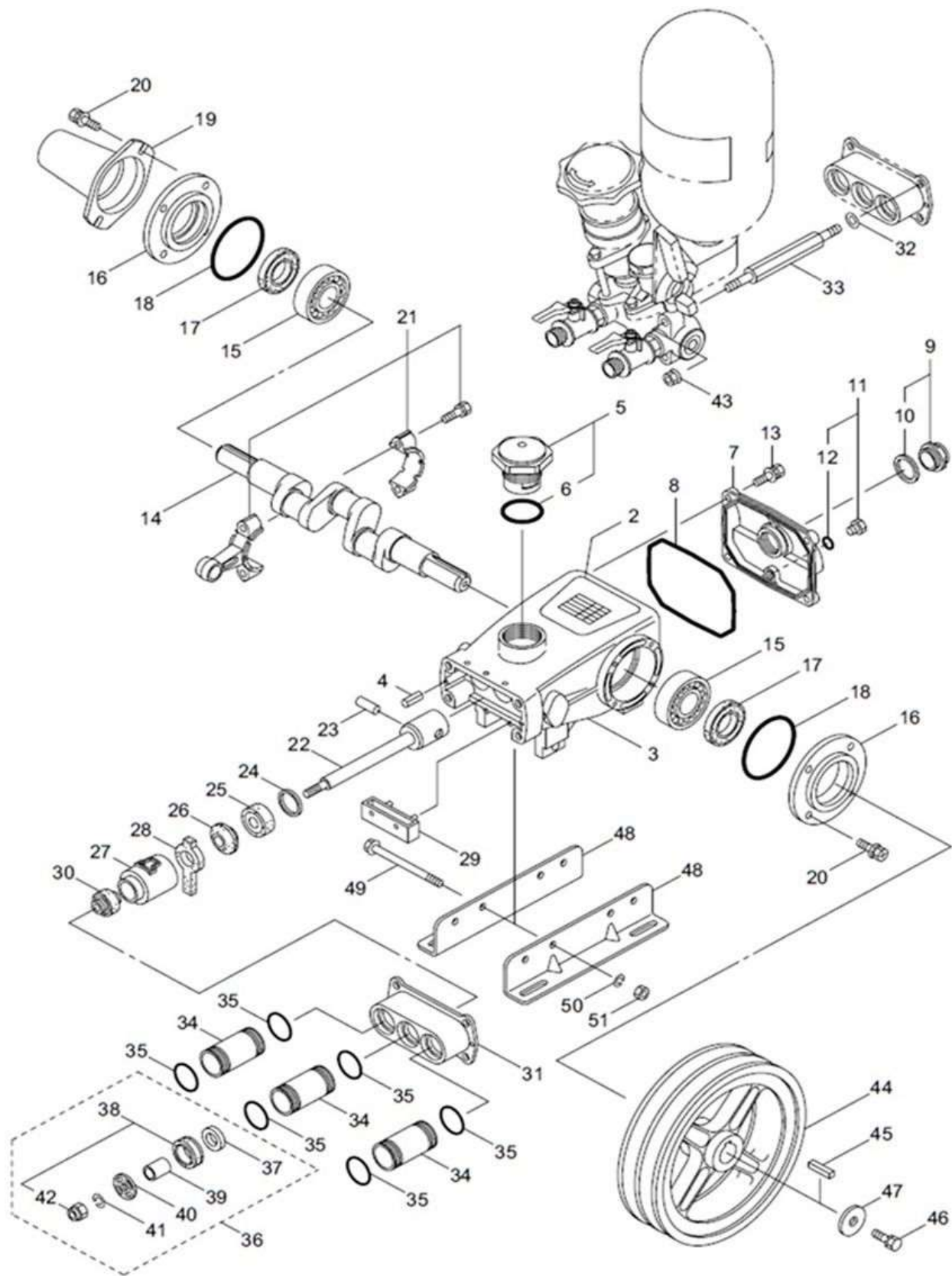

ポンプ MS617 クランクケース・吸水弁

図番	コード	品名	数量	キット内容	キット	LOT	備考	価格表	納期
ASSY	B050195A	(X)ユニフローポンプ MS617	1					-	E
2	7664524	-	1					-	-
3	7664432	-	1					-	-
4	7027488	(SZ)スプリングピストン 5AW-12	2			5	7027488S	-	F
5	7091264	(SZ)フェューユウフタマテ	1				7091264S 677μm	-	F
6	7014177	(SZ)オリング P35	1				7014177S	-	F
7	7664482	-	1					-	-
8	7014070	(SZ)オリング	1				7014070S	-	F
9	7092241	(SZ)オイルゲージマテ	1				7092241S 1077μm	-	F
10	7044428	(SZ)ゴムバルブツキン 25X34X2	1			5	7044428S	-	F
11	7091376	(X)フラグマテ	1				7091376S 1277μm	○	E
12	7023170	(SZ)オリング P12.5	1			5	7023170S	-	F
13	7125824	(SZ)6カクホルト(+)WSW	4			5	7125824S	-	F
14	7028203	(SZ)クランクジク	1				7028203S	-	F
15	7047080	(SZ)ベアリング 6306	2				7047080S	-	F
16	7664462	-	2					-	-
17	7027330	(SZ)オイルシール D30 45 8	2				7027330S	-	F
18	7026965	(SZ)オリング 71.7X1.6	2				7026965S	-	F
19	7108379	(SZ)プロテクタ	1				7108379S	-	F
20	7125824	(SZ)6カクホルト(+)WSW	8			5	7125824S	-	F
21	7048733	(SZ)コンロツクミタテ	3				7048733S	-	F
22	7120901	(SZ)ピストンホウマテ	3				7120901S	-	F
23	7020251	(SZ)ピストンピストン 11X29	3				7020251S	-	F
24	7126585	(SZ)ヒラザガネ	3			5	7126585S	-	F
25	7027987	(SZ)オイルシール S10.5 32 7	3				7027987S	-	F
26	7026853	(SZ)フリキリハツキン	3			5	7026853S	-	F
27	7027341	(SZ)シールハツキンオサエ	3				7027341S	-	F
28	7130517	(SZ)フェルトハツキン	3				7130517S	-	F
29	7027911	(SZ)オイルパン	1				7027911S	-	F
30	7100015	(SZ)シールハツキン	3				7100015S	-	F
31	7108383	(SZ)シリンドラモトカナク	1				7108383S	-	F
32	7126593	(SZ)ヒラザガネ	4			5	7126593S	-	F
33	7130494	(SZ)シリンドラホルト	4				7130494S	-	F
34	7108384	(SZ)シリンドラハーフ	3				7108384S	-	F
35	7026969	(SZ)オリング 31.3X2.65	6			5	7026969S	-	F
36	7632585	(SZ)A7ロツク	3				7632585S 37~427μm	-	F
37	7026541	(SZ)キュースイベンソザ 7X25X3.8	3				7026541S	-	F
38	7632588	(SZ)ピストンハツキンセット	3				7632588S 427μm	-	F
39	7027796	(SZ)キュースイベンソザ 7X10X11.5	3				7027796S	-	F
40	7120904	(SZ)キュースイベンソツハ	3				7120904S	-	F
41	7015850	(SZ)ハネザガネ	3			5	7015850S	-	F
42	7115598	(SZ)ナイロンナツト	3				7115598S	-	F
43	7126567	(SZ)セライトツキフランジナツト	4			5	7126567S	-	F
44	7108408	(SZ)Vフーリ	1				7108408S	-	F
45	7064203	(SZ)ヘイコウキー 7X7X30 リヨウカク	1				7064203S	-	F
46	7126258	(SZ)6カクホルトSW	1			5	7126258S	-	F
47	7126198	(SZ)ヒラザガネ	1			5	7126198S	-	F
48	7117634	(SZ)レール	2				7117634S	-	F
49	7126533	(SZ)6カクホルト	2				7126533S	-	F
50	7126231	(SZ)ハネザガネ	2			5	7126231S	-	F
51	7126522	(SZ)6カクナツト	2			5	7126522S	-	F
52	7125753	(SZ)6カクホルト(+)WSW	2				7125753S	-	F
53	7120937	(SZ)6カクホルトWSW	2				7120937S	-	F
54	7121074	(SZ)ハリマーク	1				7121074S	-	F
55	7268950	-	1					-	-

ポンプ MS617 調圧弁・吐出弁

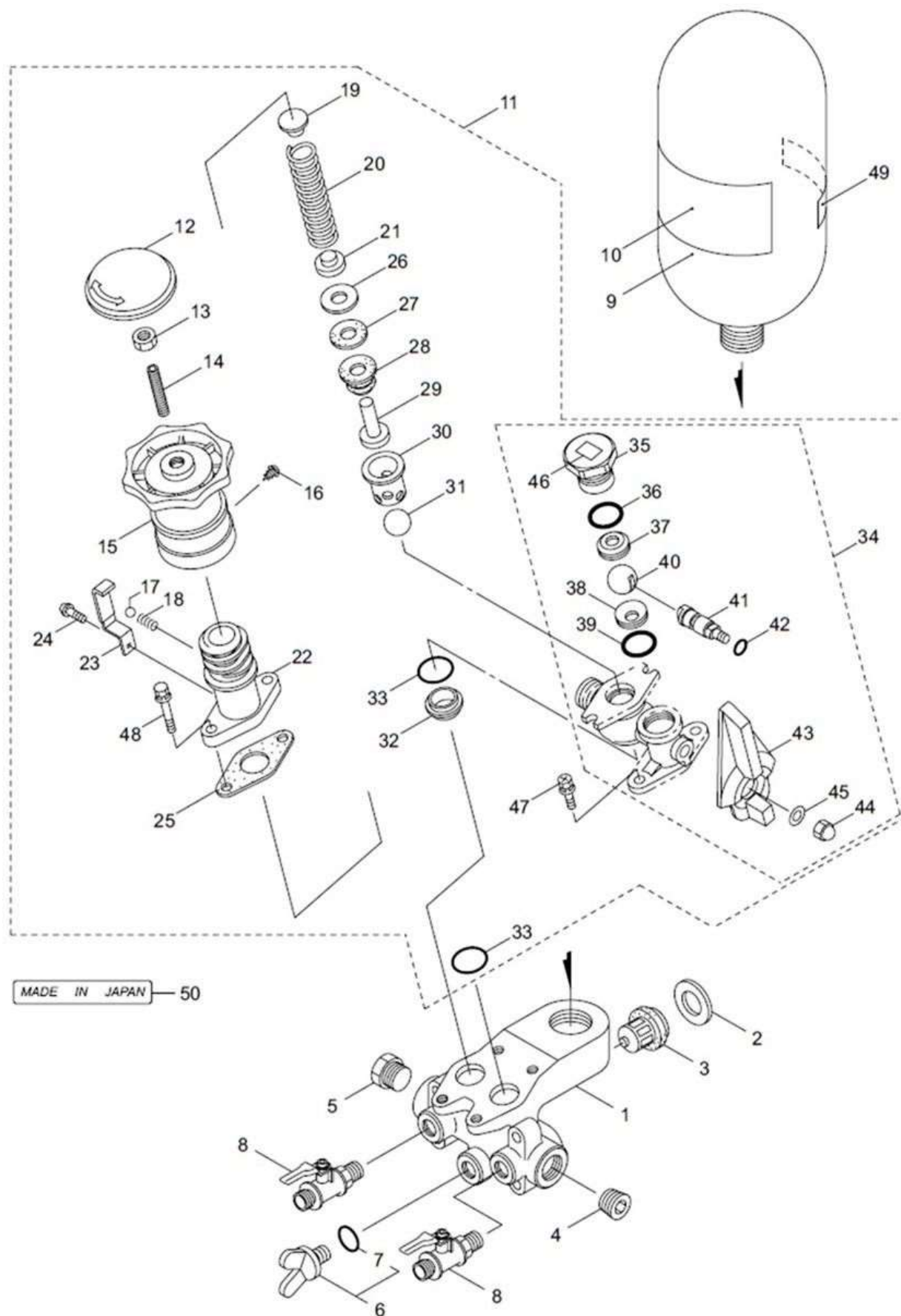

ポンプ MS617 調圧弁・吐出弁

図番	コード	品名	数量	キット内容	キット	LOT	備考	価格表	納期
1	マ120906	(SZ) シリンダ [°] サキカナク [°]	1				マ120906S	-	F
2	マ108406	(SX) ヒラザ [°] ガ [°] ネ	3				マ108406S	-	E
3	マ120236	(SX) ベ [°] ソクミタテ	3				マ120236S	-	E
4	マ130470	(SZ) 6カクアナツキテ [°] ハ [°] ネジ [°] プ [°] ラク [°]	1				マ130470S	-	F
5	マ108399	(SZ) プ [°] ラク [°]	1				マ108399S	-	F
6	マ632737	(SZ) プ [°] ラク [°] セツト	1				マ632737S 77カム	-	F
7	マ023170	(SZ) オリング [°] P12.5	1			5	マ023170S	-	F
8	マ120835	(SX) ホ [°] ルコツク	2				マ120835S	-	E
9	マ130548	(SX) クウキシツクミタテ	1				マ130548S	-	E
10	マ664542	-	1					-	-
11	マ664599	-	1				12~487カム	-	-
12	マ662707	-	1					-	-
13	マ126195	(SZ) コカ [°] タ6カクナツト	1			5	マ126195S	-	F
14	マ120913	(SZ) 6カクアナツキトメネジ [°]	1				マ120913S	-	F
15	マ663950	-	1					-	-
16	マ089899	(SZ) タツビ [°] ソネジ [°] (+)	1			10	マ089899S	-	F
17	マ011495	(SZ) ベ [°] ソク [°] マ 1/4	1			5	マ011495S	-	F
18	マ121221	(SZ) アツシユクコイルハ [°] ネ	1			5	マ121221S	-	F
19	マ108402	(SZ) ハ [°] ネジ [°]	1				マ108402S	-	F
20	マ120917	(SZ) アツシユクコイルハ [°] ネ	1				マ120917S	-	F
21	マ120918	(SZ) ハ [°] ネシタ	1				マ120918S	-	F
22	マ120919	(SZ) ハ [°] ネツ [°] ツ	1				マ120919S	-	F
23	マ121079	(SZ) プ [°] レートマトメ	1				マ121079S	-	F
24	マ816018	-	1			10		-	-
25	マ122734	(SX) ハ [°] ツキン	1			5	マ122734S	-	E
26	マ120925	(SX) サ [°] ガ [°] ネ	1			5	マ120925S	-	E
27	マ120926	(SX) チヨウアツハ [°] ソハ [°] ローハ [°] ツキン	1			5	マ120926S	-	E
28	マ120927	(SX) チヨウアツハ [°] ソハ [°] ローズ	1				マ120927S	-	E
29	マ124191	(SX) チヨウアツハ [°] ソハ [°] ソウ	1				マ124191S	-	E
30	マ124190	(SX) チヨウアツハ [°] ソハ [°] ソツク	1				マ124190S	-	E
31	マ120931	(SX) ベ [°] ソク [°] マ	1				マ120931S	-	E
32	マ120932	(SX) チヨウアツハ [°] ソハ [°] ソジ [°]	1				マ120932S	-	E
33	マ020285	(SZ) オリング [°] P24	2			5	マ020285S	-	F
34	マ121015	(SX) ホ [°] テ [°] イクミタテ	1				マ121015S 35~467カム	-	E
35	マ120933	(SZ) ホ [°] ルオサエ	1				マ120933S	-	F
36	マ013975	(SZ) オリング [°] S24	1			5	マ013975S	-	F
37	マ121692	(SX) ハ [°] ルフ [°] シート	1				マ121692S	-	E
38	マ121693	(SX) ハ [°] ルフ [°] シート	1				マ121693S	-	E
39	マ013970	(SZ) オリング [°]	1			5	マ013970S	-	F
40	マ120934	(SX) ホ [°] ルハ [°] ルフ [°]	1				マ120934S	-	E
41	マ120935	(SX) ホ [°] ルマワシ	1				マ120935S	-	E
42	マ025300	(SZ) オリング [°]	1			5	マ025300S	-	F
43	マ121007	(SZ) ハンド [°] ル	1				マ121007S	-	F
44	マ100166	(SZ) 6カクフクロナツト	1			10	マ100166S	-	F
45	マ012487	(SZ) ヒラザ [°] ガ [°] ネ M5 コカ [°] タマル	1			10	マ012487S	-	F
46	マ108355	(SZ) ハリマー [°] ク	1				マ108355S	-	F
47	マ125753	(SZ) 6カクホ [°] ルト (+) WSW	2				マ125753S	-	F
48	マ120937	(SZ) 6カクホ [°] ルト WSW	2				マ120937S	-	F
49	マ121074	(SZ) ハリマー [°] ク	1				マ121074S	-	F
50	マ268950	ラ [°] ベ [°] ル	1						

ポンプ TH2500, TH3000, TH3500 (廃番)

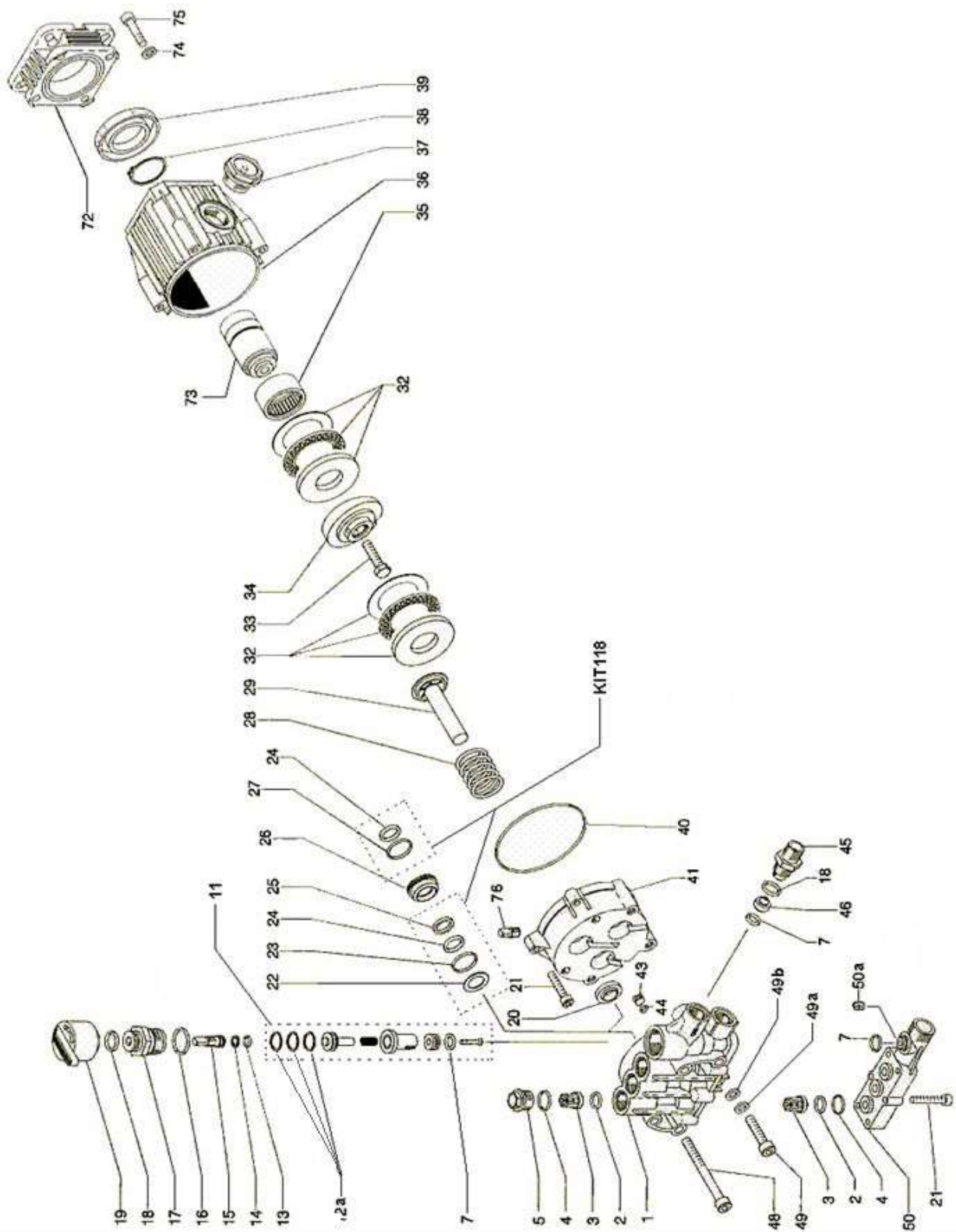

ポンプ TH2500, TH3000, TH3500 (廃番)

図番	コード	品名	数量	キット内容	キット	LOT	備考	価格表	納期
ASSY		-						-	-
ASSY	iNTH3000C0	(SZ)ポンプ TH3000C Bs						-	F
ASSY	iNTH3500C0	(SZ)ポンプ TH3500C Bs						-	F
1	iN57120122	(SX@)マニホールド (TH)	1				銀色	○	D
2	B471014	OR 1.78×12.42 AS014	6					○	A
3	iN36711601	ハルブ Assy (OR付) (TH. TH-BS)	6				=GONG	○	A
4	B471016	OR 1.78×15.60 AS016	6					○	A
5	iN98213500	(SX@)ハルブ フラク 18×1.5 (TH. TH-BS)	3					○	D
7	B470452	OR 2.62×9.92	3					○	A
11	iN34012001	Kit120 調圧弁キット (TH)	1set				=GONG	○	A
12	iN92770500	テフロリング φ17 (TH, コング)	3					○	A
13	B471011	OR 1.78×7.66 AS011	1					○	A
14	iN90503300	BUR 8×11×1.5 (コング, TH, T5050)	1					○	A
15	iN36319270	圧力調整弁 (TH)	1					○	A
16	B471117	OR 2.62×20.29 AS117	1					○	A
17	iN36319370	(SX@)ガイトブッシュ (TH)	1					○	D
18	B471113	OR 2.62×13.95 AS113	1					○	A
19	iN36319151	圧力調整ノブ (コング, TH)	1					○	A
20	B480010	オイルシール 15×25.4×7	3					○	A
21	BBCS06030Z	(SX@)六角穴付ボルト CS M6×30Z	10					○	D
22	iN96736000	(SZ@)受板 (TH)	3	○				○	D
23	B471020	(S@)OR 1.78×21.95 AS020	3	○				○	C
24	B470455	OR 2.62×15.08	6	○				○	A
25	iN90508900	(SZ)BUR (TH)	3	○				-	F
26	iN51080270	ハッキンリテーナー φ15 (TH)	3					○	A
27	B471022	OR 1.78×25.12 AS022	3	○				○	A
28	iN94766400	ピストンスプリング (TH. TH-BS)	3					○	A
29	iN54040101	プランジャー φ15 (TH. TH-BS)	3					○	A
32	iN91834700	(SX@)スラストベアリング (TH)	2					○	D
33	iN99306800	(MSZ)ボルト M8×25	1					-	F
34	iN57211222	(SZ)斜板 (TH2500, TH2500) 旧型	1				TH2500	-	F
34a	iN57211122	(SX@)斜板 TH3000	1				TH3000	○	D
34b	iN57210722	(SX@)斜板 (TH3500)	1				TH3500	○	D
35	BGNHK3520	(SX@)ニードルベアリング 35×42×20 HK3520	1				旧:B480508	○	D
36	iN57010622	(SX@)オイルボックス (TH. TH-BS)	1					○	D
37	iN97596800	オイルサイトグラス 3/4 (OR付) (TT, T50, W)	1					○	A
38	iN90069500	(SX@)Oリング φ35 (軸)	1					○	D
39	B480095	(SX@)オイルシール SC 35×62×10	1				AC2118E0	○	D
40	B471153	(S)OR 2.62×88.57 AS153	1					○	C
41	iN57210422	(SX@)プランジャーガイト本体	1					○	D
43	iN57210070	(SX@)埋栓 φ10 (TH. TH-BS)	1					○	D
44	B471107	(S@)OR 2.62×5.23 AS107	1					○	C
45	iN10007870	(SX@)吐出ジョイント3/8 (TH)	1					○	D
45a	iN10014770	吐出ジョイントK22M (コング, TX, TSX)	1					○	A
46	F550011F17	(MSX)バランスノズル φ1.7	1				iNF0010, F550002	○	E
48	iN99321000	(MSZ)ボルト M8×70	4					-	F
49	iN99306900	(MSZ)ボルト M8×40	1					-	F
50	iN57140022	(SZ)マニホールド (吸入口)	1					-	F
50a	BBHS06006	(SX@)止めネジ HS 6×6 クロミ	1					○	D
72	iN10034622	(SX@)エンジン取付フランジ (WW9, TT15, TH)	1					○	D
74	BBHSW06Z	歯付皿ハネワッシャー φ6	4				旧:iN96693800	○	A
75	iN99186700	(MSZ)ボルト M6×18	4					-	F
75a	iN34011801	Kit118 ハッキン (TH. TH-BS)	1set		○		22×3・23×3・24×625×3・27×3	○	A

ポンプ TH2500BS, TH3000BS, TH3500BS (黄銅マニホールド) (廃番)

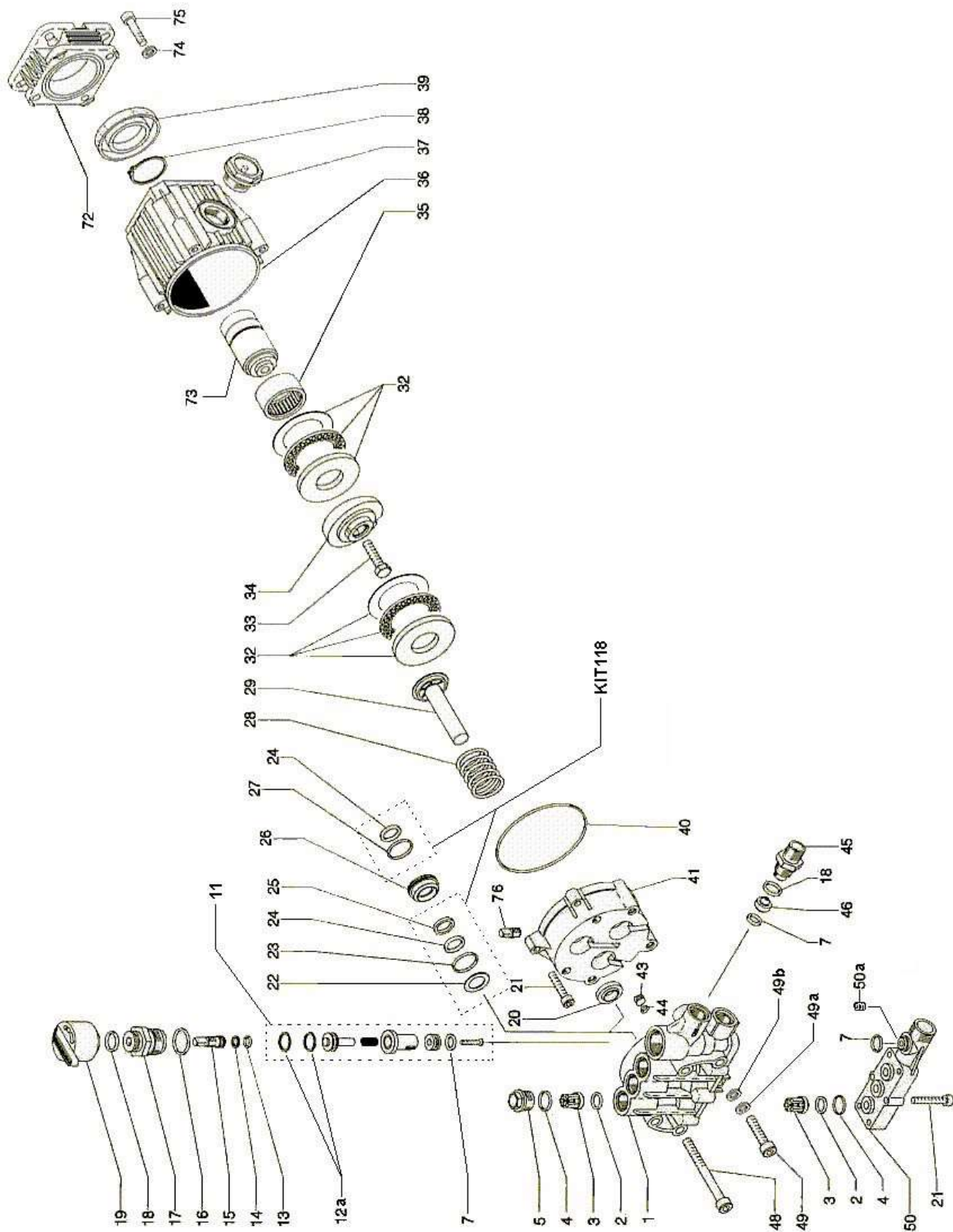

ポンプ TH2500BS, TH3000BS, TH3500BS (黄銅マニホールド) (廃番)

図番	コード	品名	数量	キット内容	キット	LOT	備考	価格表	納期
ASSY		-						-	-
ASSY	iNTH3000C0	(SZ)ポンプ TH3000C Bs						-	F
ASSY	iNTH3500C0	(SZ)ポンプ TH3500C Bs						-	F
1	iN57120241	(SX@)マニホールド BS (TH2500BS)	1				金色	○	D
2	B471014	OR 1.78×12.42 AS014	6					○	A
3	iN36711601	ハルプ Assy (OR付) (TH. TH-BS)	6				=GONG	○	A
4	B471016	OR 1.78×15.60 AS016	6					○	A
5	iN98213500	(SX@)ハルプ フラク 18×1.5 (TH. TH-BS)	3					○	D
5a	TM1416002001	ハルプ フラク 凹1/8 (ロシカ, TH)	(1)					○	A
7	B470452	OR 2.62×9.92	3					○	A
11	iNF0003	(MS@)Kit120a 調圧弁キット (TH-BS)	1set					○	B
12a	iN92770600	ピストンリング (TH-BS)	2					○	A
13	B471011	OR 1.78×7.66 AS011	1					○	A
14	iN90503300	BUR 8×11×1.5 (ゴング, TH, T5050)	1					○	A
15	iN36319270	圧力調整弁 (TH)	1					○	A
16	B471117	OR 2.62×20.29 AS117	1					○	A
17	iN36324670F	(MSZ)ガイドブッシュ φ18 (TH-BS)	1					-	F
18	B471113	OR 2.62×13.95 AS113	1					○	A
19	iN36319151	圧力調整ノブ (ゴング, TH)	1					○	A
20	B480010	オイルシール 15×25.4×7	3					○	A
21	BBCS06030Z	(SX@)六角穴付ボルト CS M6×30Z	10				iN99191400	○	D
22	iN96736000	(SZ@)受板 (TH)	3	○				○	D
23	B471020	(S@)OR 1.78×21.95 AS020	3	○				○	C
24	B470455	OR 2.62×15.08	6	○				○	A
25	iN90508900	(SZ)BUR (TH)	3	○				-	F
26	iN51080270	パッキンリテーナー φ15 (TH)	3					○	A
27	B471022	OR 1.78×25.12 AS022	3	○				○	A
28	iN94766400	ピストンスプリング (TH. TH-BS)	3					○	A
29	iN54040101	フランジヤ φ15 (TH. TH-BS)	3					○	A
32	iN91834700	(SX@)スラストベアリング (TH)	2					○	D
33	iN99306800	(MSZ)ボルト M8×25	1					-	F
34	iN57211222	(SZ)斜板 (TH2500, TH2500) 旧型	1				TH2500	-	F
34a	iN57211122	(SX@)斜板 TH3000	1				TH3000	○	D
34b	iN57210722	(SX@)斜板 (TH3500)	1				TH3500	○	D
35	BGNHK3520	(SX@)ニートルベアリング 35×42×20 HK3520	1				旧:B480508	○	D
36	iN57010622	(SX@)オイルボックス (TH. TH-BS)	1					○	D
37	iN97596800	オイルサイトグラス 3/4 (OR付) (TT, T50, W)	1					○	A
38	iN90069500	(SX@)Cリング φ35 (軸)	1					○	D
39	B480095	(SX@)オイルシール SC 35×62×10	1				AC2118E0	○	D
40	B471153	(S)OR 2.62×88.57 AS153	1					○	C
41	iN57210522	(SX@)ピストンガイドカバー (TH. TH-BS)	1					○	D
43	iN57210070	(SX@)埋栓 φ10 (TH. TH-BS)	1					○	D
44	B471107	(S@)OR 2.62×5.23 AS107	1					○	C
45	iN10007870	(SX@)吐出ジョイント3/8 (TH)	1					○	D
45a	iN10014770	吐出ジョイントK22M (ゴング, TX, TSX)	1					○	A
46	F550011F17	(MSX)ハランスノズル φ1.7	1				iNF0010, F550002	○	E
48	BBCS08070Z	(SX@)六角穴付ボルト CS M8×70Z	4				i99321000	○	D
49	BBCS08025Z	六角穴付ボルト CS M8×25Z	1				i99306900 架台タイプ	○	A
49a	BBCS08030Z	六角穴付ボルト CS M8×30Z	1				カートタイプ	○	A
50	iN57140022	(SZ)マニホールド (吸入口)	1					-	F
50a	BBHS06006	(SX@)止めネジ HS 6×6 クロミ	1					○	D
72	iN10034622	(SX@)エンジン取付フランジ (WW9, TT15, TH)	1					○	D
74	BBHSW06Z	歯付皿パネツキヤ φ6	4					○	A
75	BBCS06018Z	(SX@)六角穴付ボルト CS M6×18Z	4				i99186700	○	D
76	iN57212070	(SX@)ブリーザーフラク (TH-BS)	1					○	D
a	iN34011801	Kit118 パッキン (TH. TH-BS)	1set		○		22×3・23×3・24×625×3・27×3	○	A

ポンプ WW907, WW909 (廃番)

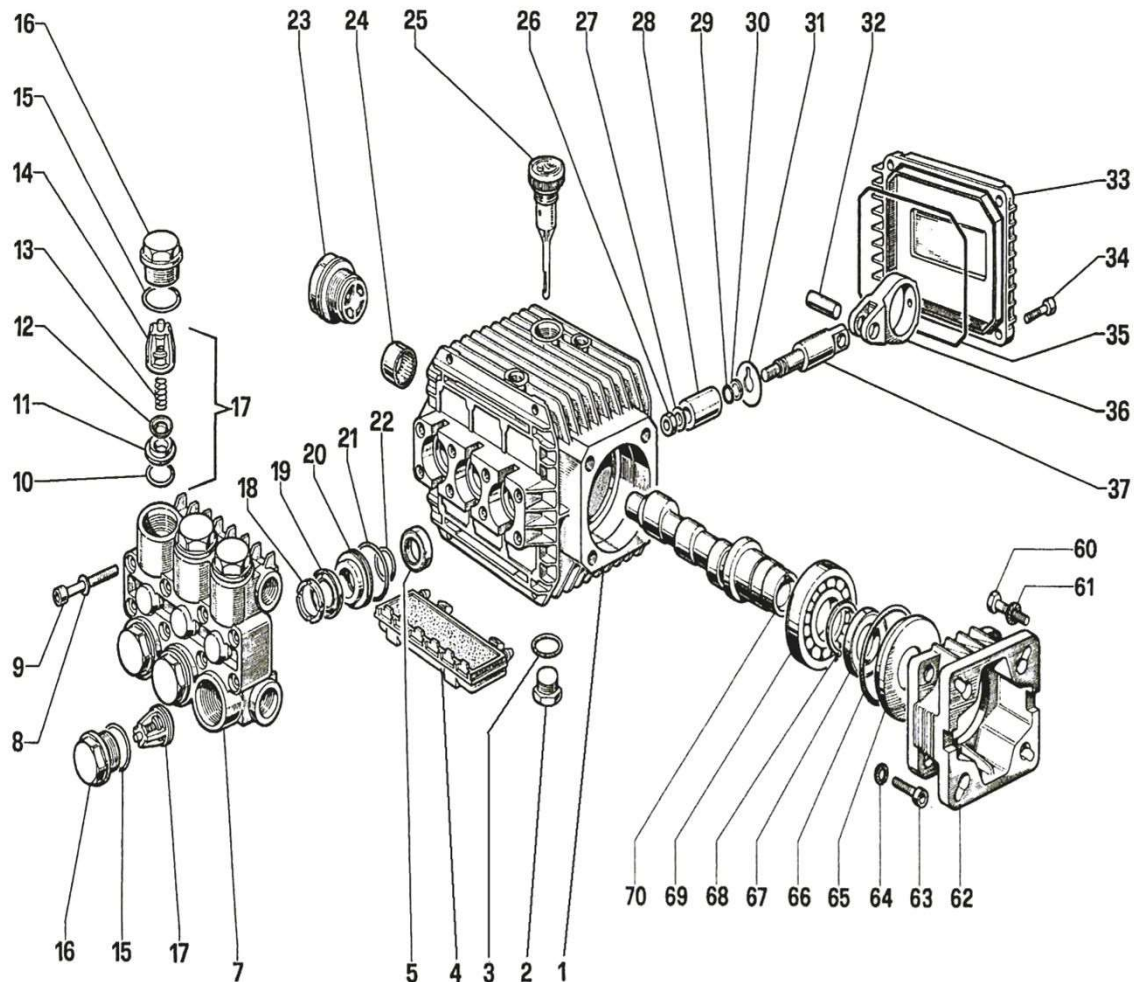

図番	コード	品名	数量	キット内容	キット	LOT	備考	価格表	納期
ASSY	iNWW0907S0	(SZ)ポンプ WW907L 廃番						-	F
ASSY	iNWW0909C0	(SZ)ポンプ WW909 R 廃番						-	F
1	iN51010622	(SX)クランクケース(WW907, TT15)	1					○	E
2	iN98210000	プラグ G3/8	1					○	A
3	B471113	OR 2.62×13.95 AS113	1					○	A
4	iN51209102	(SX@)プロテクター	1					○	D
5	B480006	オイルシール AD 15×24×5	3					○	A
6	iN98204100	(SX@)プラグ G1/4×9	1					○	D
7	iN51120041	(SX)マニホールド(黄銅)	1					○	E
8	BBHSW06Z	歯付皿ハネワッシャー φ6	8			iN96693800		○	A
9	BBCS06040Z	(SX@)六角穴付ボルト CS M6×40Z	8			iN99194300		○	D
10	B471115	OR 2.62×17.12 AS115	6					○	A
11	iN36200366	ハルブシート(WW907, TT15, E2C, W9)	6					○	A
12	iN36200176	ハルブ(WW907, TT15, E2C, W9)	6					○	A
13	iN94737600	ハルブスプリング(WW907, TT15, E2C, W9)	6					○	A
14	iN36200251	(SX@)ハルブケース	6					○	D
15	B471117	OR 2.62×20.29 AS117	6					○	A
16	iN98221800	ハルブプラグ 24×1.5(WW907, コング)	6					○	A
17	iN36703201	ハルブ Assy(OR付)(コング, WW907)	6			No.10~14		○	A
18	iN51100051	ヘッドリング φ15(UH, WW)	3					○	A
19	iN90262000	高圧ハッキンφ15(W907, TT15, WW)	3					○	A
20	iN51080070	ハッキンリテーナーφ15(コング, WW907, TT15)	3					○	A
21	B471022	OR 1.78×25.12 AS022	3					○	A
22	B470455	OR 2.62×15.08	3					○	A
23	iN97596800	オイルサイトグラス 3/4(OR付)(TT, T50, W)	1					○	A
24	BGNBK1516	(SX@)ニードルベアリング 15×21×16 BK1516	1			旧:B480505		○	D

ポンプ WW907, WW909 (廃番)

図番	コード	品名	数量	キット内容	キット	LOT	備考	価格表	納期
25	iN98210300	オイルクーラー (WW, TT, UH)	1					○	A
26	iN92221600	フランジロータリットM8 (UH, WW, TX)	3					○	A
27	iN96700800	ワッシャー 8×13×1 (コング, WW, TT, W95)	3					○	A
28	iN51040009	ピストンφ15x25 (コング, WW907, TT15)	3					○	A
29	B471009B	OR 1.78×5.28 (1B) AS009B	3					○	A
30	iN90502200	BUR 6.2×9×1 (UH, WW, TX)	3					○	A
31	iN96707000	ワッシャー 9×23×0.5 (UH, TT, WW)	3					○	A
32	iN97731000	(SX@)コネクティングロッドピストン	3					○	D
33	iN51160022	クランクケースカバー (WW907, TT15)	1					○	A
34	iN99186700	(MSZ)ホルト M6×18	4					-	F
35	B471153	(S)OR 2.62×88.57 AS153	1					○	C
36	iN51030022	(SX@)コネクティングロッド	3					○	D
37	iN51050056	フランジロータリット	3					○	A
60	iN99273000	(MSZ)ホルト 5/16×3/4×24	4					-	F
61	iN96701400	歯付ワッシャーφ8 (UH, WW)	4					○	A
62	iN10034622	(SX@)エンジン取付フランジ (WW9, TT15, TH)	1					○	D
63	iN99186700	(MSZ)ホルト M6×18	4					-	F
64	iN96693800	(SZ)ワッシャー	4					-	F
65	iN50211551	オイルシールカバー (WW907, T1508)	1					○	A
66	B470554	OR 3.53×55.56	1					○	A
67	B480065	(S@)オイルシール TC 30×42×8	1				AE1666F0	○	C
68	iN90066700	(SX@)固定リングφ30 (軸)	1					○	D
69	BGB6206	(SX@)ホルルベアリング 30×62×16 6206	1					○	D
70	iN51021165	(SX@)ロークランクシャフト (WW907, TT1511)	1				WW907	○	D
70a	iN51021865	(MSZ)ロークランクシャフト	1				WW909	-	F

ポンプ TT1511C, TT1512C (廃番)

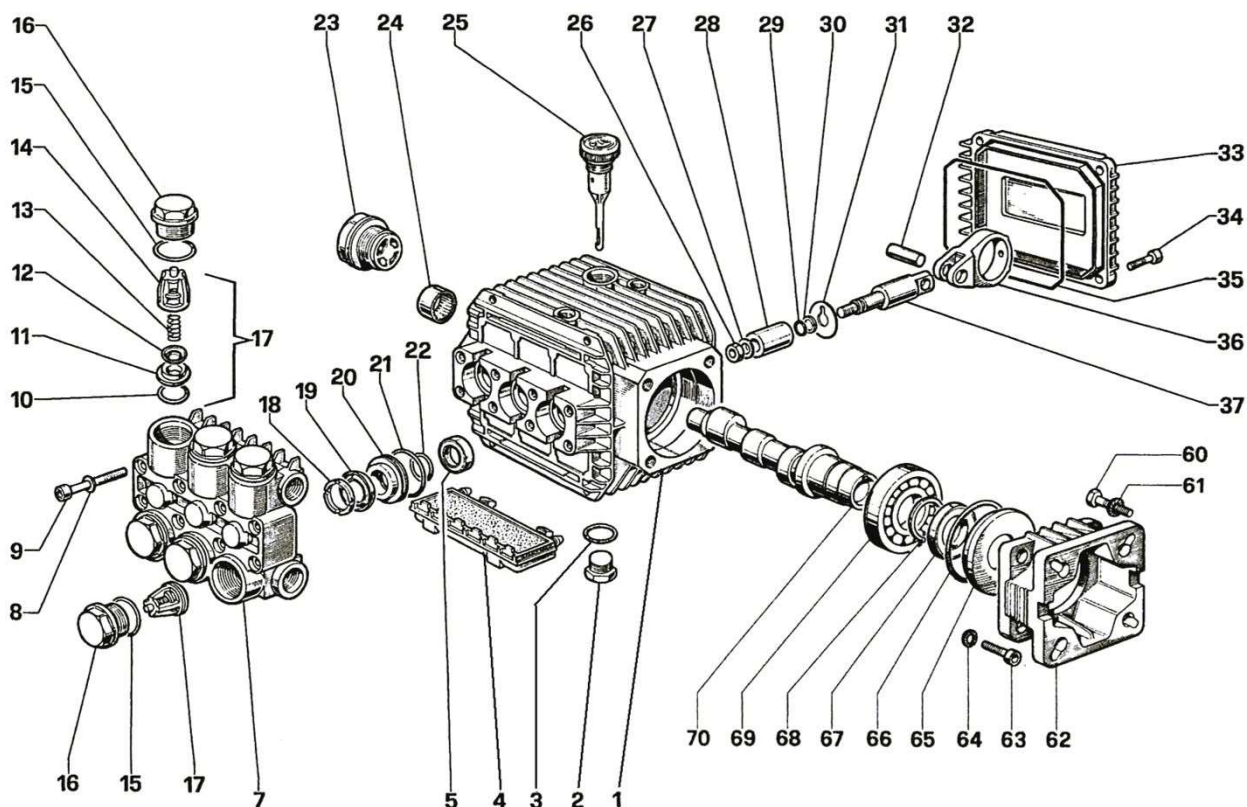

図番	コード	品名	数量	キット内容	キット	LOT	備考	価格表	納期
ASSY	iNTT1511CS	(SZ)ポンプ TT1511CR 廃番						-	-
ASSY	iNTT1512C	(SZ)ポンプ TT1512CR						-	-
1	iN51010622	(SX)クランクケース(WW907, TT15)	1					○	-
2	iN98210000	プラグ G3/8	2					○	-
3	B471113	OR 2.62×13.95 AS113	1					○	-
4	iN51209151	(MSZ)プロテクター	1					-	-
5	B480006	オイルシール AD 15×24×5	3					○	-
6	iN98204100	(SX@)プラグ G1/4×9	1					○	-
7	iN51120041	(SX)マニホールド(黄銅)	1					○	-
8	BBHSW06Z	歯付皿ハネワッシャー φ6	8				旧:iN96693800	○	-
9	BBCS06040Z	(SX@)六角穴付ボルト CS M6×40Z	8				IN99194300	○	-
10	B471115	OR 2.62×17.12 AS115	6	●				○	-
11	iN36200366	ハルフシート(WW907, TT15, E2C, W9)	6	●				○	-
12	iN36200176	ハルフ(WW907, TT15, E2C, W9)	6	●				○	-
13	iN94737600	ハルフスプリング(WW907, TT15, E2C, W9)	6	●				○	-
14	iN36202551	ハルフケース(TT, WW, UH, E2C)	6	●				○	-
15	B471117	OR 2.62×20.29 AS117	6					○	-
16	iN98221600	ハルフプラグ 24×1.5(TT15)	6					○	-
17	iN36711501	ハルフ Assy(OR付)(UH, WW, TX)	6		●		No.10~14	○	-
18	iN51100051	ヘッドリング φ15(UH, WW)	3	○				○	-
19	iN90262000	高压パッキン φ15(W907, TT15, WW)	3	○				○	-
20	iN51080070	パッキンリテーナー φ15(コング, WW907, TT15)	3	○				○	-
21	B471022	OR 1.78×25.12 AS022	3	○				○	-
22	B470455	OR 2.62×15.08	3	○				○	-
23	iN97596800	オイルサイトグラス 3/4(OR付)(TT, T50, W)	1					○	-
24	BGNBK1516	(SX@)ニードルバルブアリング 15×21×16 BK1516	1				旧:B480505	○	-
25	iN98210300	オイルゲージ(WW, TT, UH)	1					○	-
26	iN92221600	プランジャロックナットM8(UH, WW, TX)	3					○	-
27	iN96700800	ワッシャー 8×13×1(コング, WW, TT, W95)	3					○	-
28	iN51040009	ピストン φ15x25(コング, WW907, TT15)	3					○	-

ポンプ TT1511C, TT1512C (廃番)

図番	コード	品名	数量	キット内容	キット	LOT	備考	価格表	納期
29	B471009B	OR 1.78×5.28(1B) AS009B	3					○	-
30	iN90502200	BUR 6.2×9×1(UH, WW, TX)	3					○	-
31	iN96707000	ワッシャー 9×23×0.5(UH, TT, WW)	3					○	-
32	iN97731000	(SX@)コネクティングロッドピン	3					○	-
33	iN51160022	クランクケースカバー(WW907, TT15)	1					○	-
34	iN99186700	(MSZ)ホルト M6×18	4					-	-
35	B471153	(S)OR 2.62×88.57 AS153	1					○	-
36	iN51030122	コネクティングロッド	3					○	-
37	iN51050056	フランジヤロッド	3					○	-
60	iN99273000	(MSZ)ホルト 5/16×3/4×24	4					-	-
61	iN96701400	歯付ワッシャーφ8(UH, WW)	4					○	-
62	iN10034622	(SX@)エンジン取付フランジ(WW9, TT15, TH)	1					○	-
63	iN99186700	(MSZ)ホルト M6×18	4					-	-
64	iN96693800	(SZ)ワッシャー	4					-	-
65	iN50211551	オイルシールカバー(WW907, T1508)	1					○	-
66	B470554	OR 3.53×55.56	1					○	-
67	B480065	(S@)オイルシール TC 30×42×8	1				AE1666F0	○	-
68	iN90066700	(SX@)固定リンクφ30(軸)	1					○	-
69	BGB6206	(SX@)ホルルヘアリング 30×62×16 6206	1				旧:B480570	○	-
70	iN51021165	(SX@)ホロークランクシャフト(WW907, TT1511)	1					○	-
70a	iN51022165	(SX@)ホロークランクシャフト(TT1512)	1					○	-
a	iN34009601	パッキンセット Kit96(WW9, TT15)	3		○			○	-

ポンプ T1508 (廃番)

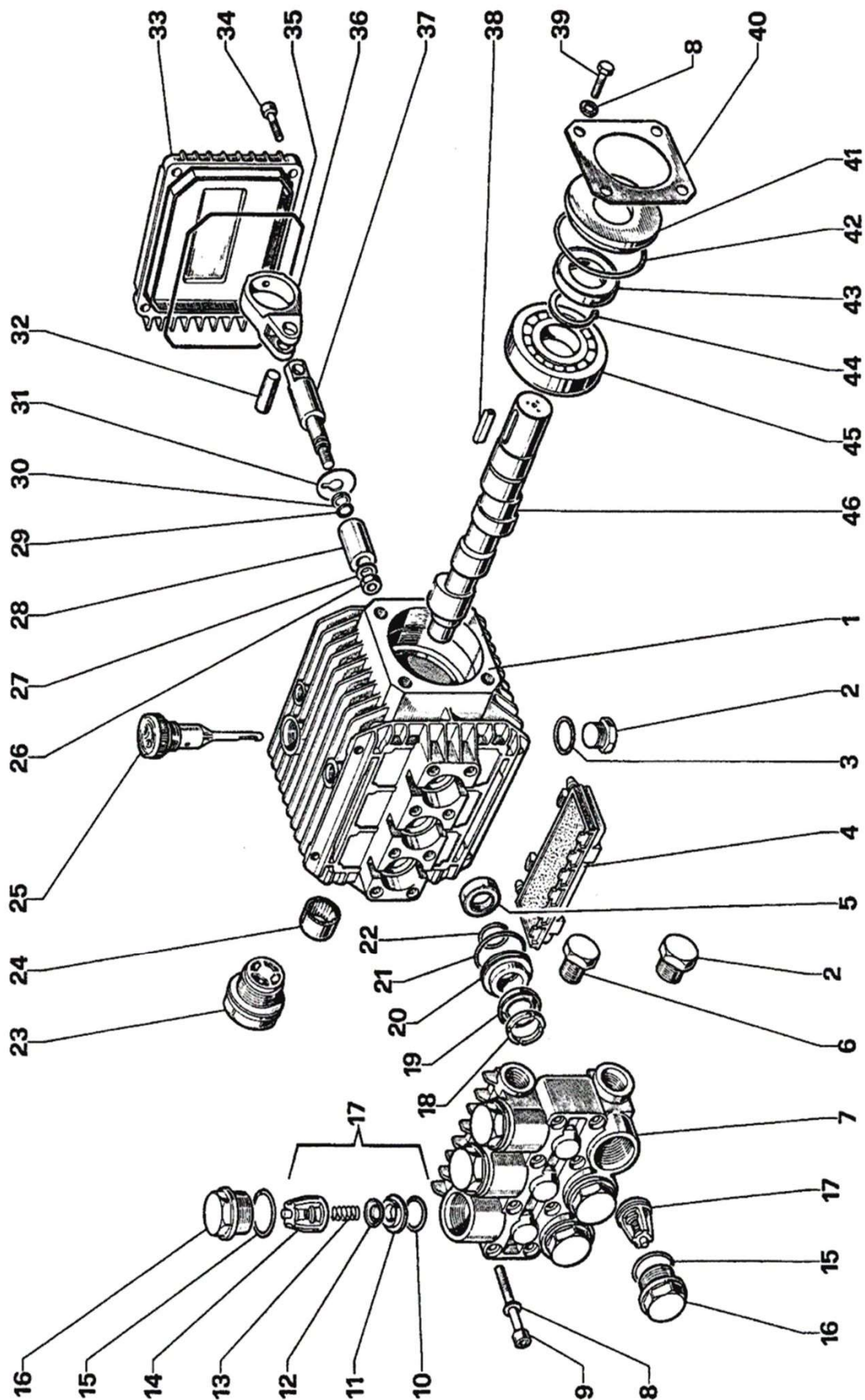

ポンプ T1508 (廃番)

図番	コード	品名	数量	キット内容	キット	LOT	備考	価格表	納期
ASSY	iNT01508	(SZ)ポンプ T1508R 廃番						-	F
1	iN51010622	(SX)クランクケース(WW907, TT15)	1					○	E
2	iN98210000	プラグ G3/8	2					○	A
3	B471113	OR 2.62×13.95 AS113	1					○	A
4	iN51209051	(MSZ)プロテクター	1					-	F
5	B480005	(S@)オイルシール SC 15×24×7	3				AC0584E1	○	C
7	iN51120041	(SX)マニホールド(黄銅)	1					○	E
8	BBHSW06Z	歯付皿ハネワッシャー φ6	12				旧:iN96693800	○	A
9	BBCS06040Z	(SX@)六角穴付ボルト CS M6×40Z	8				旧:iN99194300	○	D
10	B471115	OR 2.62×17.12 AS115	6					○	A
11	iN36200366	バルブシート(WW907, TT15, E2C, W9)	6					○	A
12	iN36200176	バルブ(WW907, TT15, E2C, W9)	6					○	A
13	iN94737600	バルブスプリング(WW907, TT15, E2C, W9)	6					○	A
14	iN36202551	バルブケーシング(TT, WW, UH, E2C)	6					○	A
15	B471117	OR 2.62×20.29 AS117	6					○	A
16	iN98221600	バルブプラグ 24×1.5(TT15)	6					○	A
17	iN36711501	バルブ Assy (OR付)(UH, WW, TX)	6				No.10~14	○	A
18	iN51100051	ヘッドリング φ15(UH, WW)	3					○	A
19	iN90262000	高圧パッキンφ15(W907, TT15, WW)	3					○	A
20	iN51080070	パッキンリテーナーφ15(コング, WW907, TT15)	3					○	A
21	B471022	OR 1.78×25.12 AS022	3					○	A
22	B470455	OR 2.62×15.08	3					○	A
23	iN97596800	オイルサイトグラス 3/4(OR付)(TT, T50, W)	1					○	A
24	BGNBK1516	(SX@)ニートルヘアリング 15×21×16 BK1516	1				旧:B480505	○	D
25	iN98210300	オイルゲージ(WW, TT, UH)	1					○	A
26	iN92221600	フランジヤロックナットM8(UH, WW, TX)	3					○	A
27	iN96700800	ワッシャー 8×13×1(コング, WW, TT, W95)	3					○	A
28	iN51040009	ピストンφ15x25(コング, WW907, TT15)	3					○	A
29	B471009	OR 1.78×5.28 AS009	3					○	A
30	iN90502200	BUR 6.2×9×1(UH, WW, TX)	3					○	A
31	iN96707000	ワッシャー 9×23×0.5(UH, TT, WW)	3					○	A
32	iN97731000	(SX@)コネクティングロッドピン	3					○	D
33	iN51160022	クランクケースカバー(WW907, TT15)	1					○	A
34	iN99186700	(MSZ)ボルト M6×18	4					-	F
35	B471153	(S)OR 2.62×88.57 AS153	1					○	C
36	iN51030022	(SX@)コネクティングロッド	3					○	D
37	iN51050056	フランジヤロッド	3					○	A
38	iN91487800	(MSZ)キー	1					-	F
39	BBHB06010	(SX)六角ボルト HB M6×10	4				旧:iN99180700	○	E
40	iN50150074	ヘアリングフランジ(T, W, UH)	1					○	A
41	iN50211551	オイルシールカバー(WW907, T1508)	1					○	A
42	B470554	OR 3.53×55.56	1					○	A
43	B480050	(SX@)オイルシール TC 25×42×8	1				AE1322F2	○	D
44	iN90063500	(SX@)Cリングφ25(軸)	1					○	D
45	BGB6305	(S@)ボールヘアリング 25×62×17 6305	1				旧:B480560	○	C
46	iN51020465	(SZ)ホー crank シャフト	1					-	F

ポンプ E2C1714, E2C2016

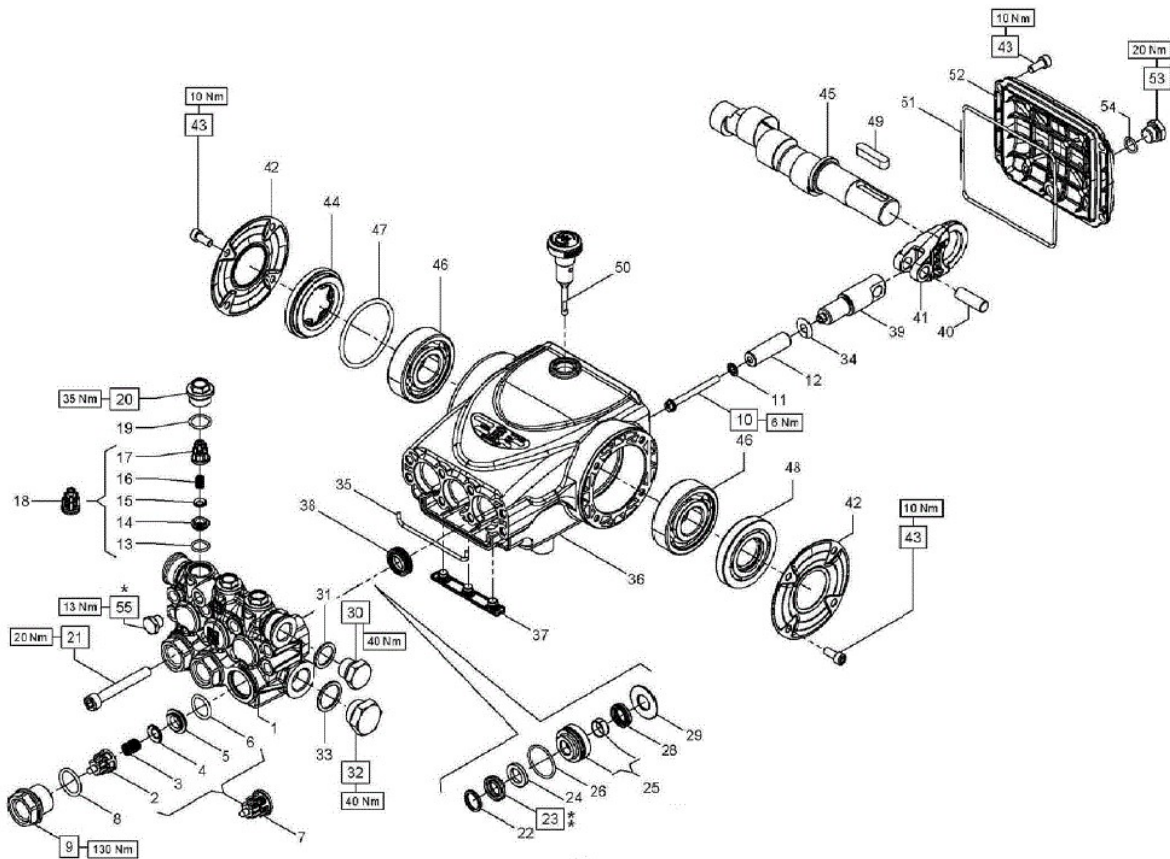

図番	コード	品名	数量	キット内容	キット	LOT	備考	価格表	納期
ASSY	iNE2C1714	ポンプ E2C1714R (24-8) (17MPa, 14L/1750)						○	A
ASSY	iNE2C2016	ポンプ E2C2016R (24-8) (17MPa, 16L/1750)						○	A
1	iN58120241	(SX@) マニホールド φ18 (E2C)	1					○	D
2	iN36202551	パルプケース (TT, WW, UH, E2C)	3	○				○	A
3	iN94737600	パルプスプリンク (WW907, TT15, E2C, W9)	3	○				○	A
4	iN36200176	パルプ (WW907, TT15, E2C, W9)	3	○				○	A
5	iN36200366	パルプシート (WW907, TT15, E2C, W9)	3	○				○	A
6	B471115	OR 2. 62 × 17. 12 AS115	3	○				○	A
7	iN36711501	パルプ Assy (OR付) (UH, WW, TX)	3		○			○	A
8	B471117	OR 2. 62 × 20. 29 AS117	3					○	A
9	iN98222600	パルプブラケ (UH, WW, W953)	3					○	A
10	iN99169000	(SX@) ブラジキヤ留めボルトM5 (E2C)	3					○	D
11	iN96690500	(SX@) ワッシャー φ5 × 11. 5 × 0. 4 (E2C)	3					○	D
12	iN58040209	ピストン φ18 × 42 (E2C)	3					○	A
13	B471014	OR 1. 78 × 12. 42 AS014	3	●				○	A
14	iN36211366	(MSZ) パルプシート	3	●			ASSY供給	-	F
15	iN36211276	(MSZ) パルプ	3	●			"	-	F
16	iN94733300	(MSZ) パルプスプリンク 6. 2 × 10. 4	3	●			"	-	F
17	iN36211151	(MSZ) パルプケース	3	●			"	-	F
18	iN36719301	パルプ Assy (OUT) (OR付) (E2C)	3		●		No.13~17	○	A
19	B471016	OR 1. 78 × 15. 60 AS016	3					○	A
20	iN98213700	パルプブラケ M18 (E2C)	3					○	A
21	iN99317500	(MSZ) CSボルト M8 × 60	8					-	F
22	iN63101151	ヘッドリング φ18 (E2C)	3					○	A
23	iN90265350	高圧パッキン φ18 (E2C)	3					○	A
24	iN90511150	パッキンサート φ18 (E2C)	3					○	A
25	iN58605801	インターミテイエイトリング φ18 (E2C)	3					○	A
26	B471023	OR 1. 78 × 26. 7 AS023	3					○	A
28	iN90265000	低圧パッキン φ18 (E2C)	3					○	A
29	iN58210870	パッキン押え φ18 (E2C)	3					○	A

ポンプ E2C1714, E2C2016

図番	コード	品名	数量	キット内容	キット	LOT	備考	価格表	納期
30	iN98210000	ﾌﾟﾗｸﾞ G3/8	1					○	A
31	BBPWC03	銅ワッシャー-3/8	1				iN96738000	○	A
32	iN98217600	ﾌﾟﾗｸﾞ G1/2	1					○	A
33	iN96751400	(SZ) 銅ワッシャー 1/2 廃番	1					-	F
34	iN96698000	(SX@) ワッシャー 7.5×18×0.5 (E2C)	3					○	D
35	iN58210582	(MSZ) フック φ3×94	1					-	F
36	iN58010022	(MSZ) クランクケース	1					-	F
37	iN58210451	(MSZ) アンダープレート	1					-	F
38	B480008	(X) オイルシール 15×24×5/7 (E2C)	3					○	E
39	iN58050066	(MSZ) プランジヤーロッド	3					-	F
40	iN97734000	(SX) コネクティングロッドピッチ (ESC, W95, WW96)	3					○	E
41	iN58030022	(MSZ) コネクティングロッド	3					-	F
42	iN58150074	(SX@) オイルシールカバー (E2C)	2					○	D
43	iN99183700	(MSZ) ホルト M6×14	12					-	F
44	iN44211801	オイルサイトグラス (UH, WW, W953, TX)	1					○	A
45	iN63021865	(MSZ) クランクシャフト	1				E2C2016	-	F
45a	iN63029165	(MSZ) クランクシャフト	1				E2C1714	-	F
46	BGB6305	(S@) ホールベアリング 25×62×17 6305	2					○	C
47	B470554	OR 3.53×55.56	1					○	A
48	B480060	オイルシール AD 25×62×10	1					○	A
49	iN91489200	(SX@) キー 8×7×35 (E2C, W953, TX)	1					○	D
50	iN98210300	オイルゲージ (WW, TT, UH)	1					○	A
51	B471157	(SX@) OR 2.62×113.95 AS157	1					○	D
52	iN58160022	(MSZ) クランクケースカバー	1					-	F
53	iN98204100	(SX@) プラグ G1/4×9	1					○	D
54	B471013	OR 1.78×10.82 AS013 (2T)	1					○	A
55	iN98196600	(MSZ) 埋栓 G1/8	1					-	F

ポンプ W953, W954, W956

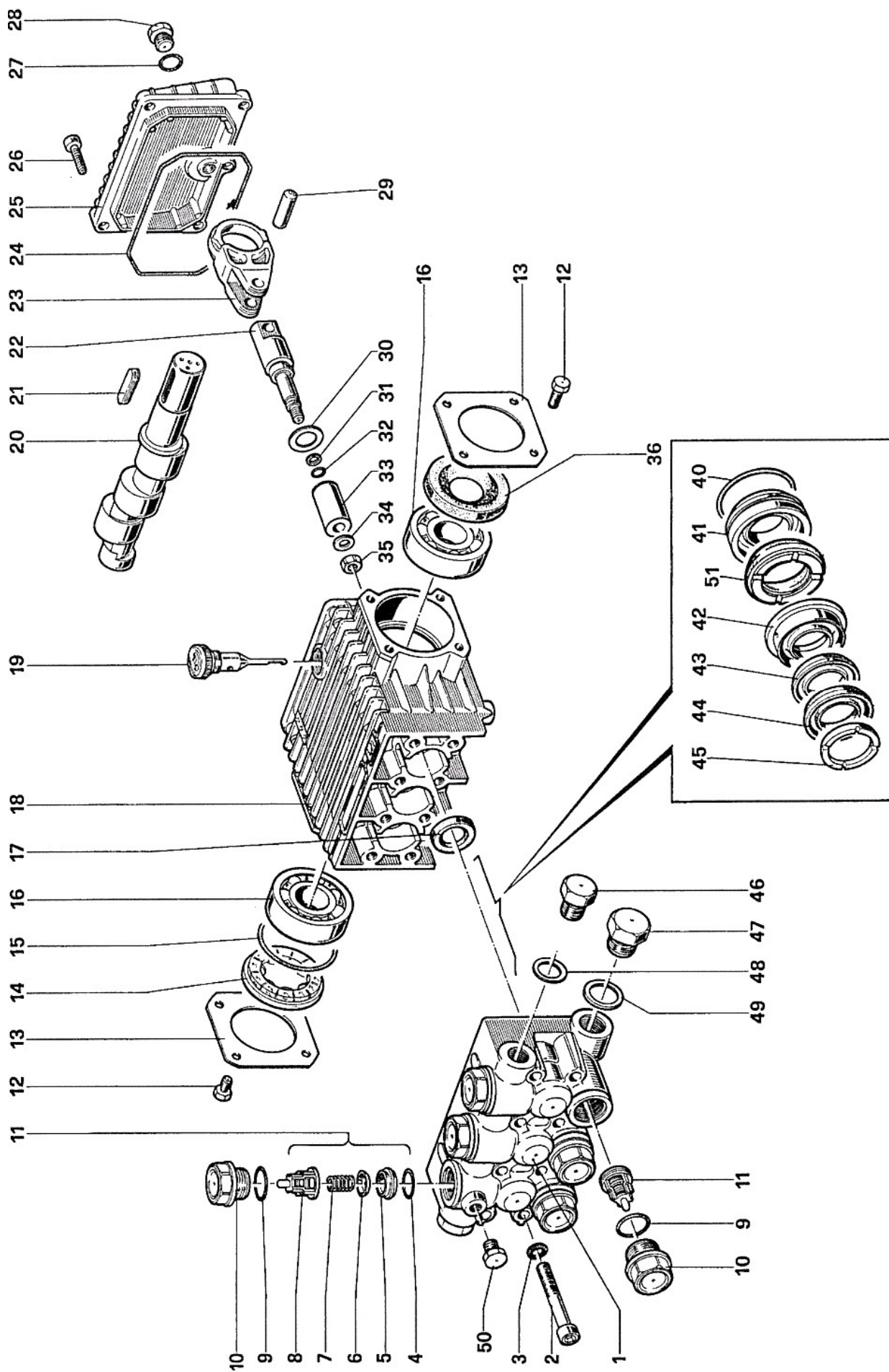

ポンプ W953, W954, W956

図番	コード	品名	数量	キット内容	キット	LOT	備考	価格表	納期
ASSY	iNW00953S	(SX)ポンプ W953L(24-8)(17MPa, 11.5L/1750)						○	E
ASSY		-						-	-
ASSY		-						-	-
1	iN44120041	マニホールドφ15(W953)	1				W953	○	A
1a	iN44120441	(SX@)マニホールドφ18(W956)	1				W954, W956	○	D
2	iN99317500	(MSZ)CSボルト M8×60	8					-	F
3	iN96701400	歯付ワッシャーφ8(UH, WW)	8					○	A
4	B471115	OR 2.62×17.12 AS115	6					○	A
5	iN36200366	パルプシート(WW907, TT15, E2C, W9)	6					○	A
6	iN36200176	パルプ(WW907, TT15, E2C, W9)	6					○	A
7	iN94737600	パルプスプリング(WW907, TT15, E2C, W9)	6					○	A
8	iN36202551	パルプケーシング(TT, WW, UH, E2C)	6					○	A
9	B471117	OR 2.62×20.29 AS117	6					○	A
10	iN98222600	パルププラー(UH, WW, W953)	6				27mm	○	A
11	iN36711501	パルプ Assy (OR付)(UH, WW, TX)	6					○	A
12	BBHB06010	(SX)六角ボルト HB M6×10	8				旧:iN99180700	○	E
13	iN50150074	ベアリングフランジ(T, W, UH)	2					○	A
14	iN44211801	オイルサイトグラス(UH, WW, W953, TX)	1					○	A
15	B470554	OR 3.53×55.56	1					○	A
16	BGB6305	(S@)ボールベアリング25×62×17 6305	2				旧:B480560	○	C
17	B480029	オイルシール AD 20×30×5	3					○	A
18	iN44010022	(SX@)クランクケース(W95, WW96)	1					○	D
19	iN98210300	オイルゲージ(WW, TT, UH)	1					○	A
20	iN44020635	(SX@)クランクシャフト(W958, TX, TSX)	1				W953	○	D
20a	iN44020335	(SX@)クランクシャフト(W956, TX, TSX)	1				W954, W956	○	D
21	iN91489200	(SX@)キー 8×7×35 (E2C, W953, TX)	1					○	D
22	iN44050066	プランジヤーロッド(W95, WW96)	3					○	A
23	iN44030022	コネクティングロッド(W95, WW96)	3					○	A
24	B471155	(S)OR 2.62×101.27 AS155	1					○	C
25	iN44160022	(SX@)クランクケースカバー(W95, WW96)	1					○	D
26	iN99183700	(MSZ)ボルト M6×14	5					-	F
27	B471013	OR 1.78×10.82 AS013(2T)	1					○	A
28	iN98204100	(SX@)プラー G1/4×9	1					○	D
29	iN97734000	(SX)コネクティングロッドピン(ESC, W95, WW96)	3					○	E
30	iN96735000	ワッシャー 16×28×1(W95, WW96, TX, TSX)	3					○	A
31	iN90502200	BUR 6.2×9×1(UH, WW, TX)	3					○	A
32	B471009B	OR 1.78×5.28(1B) AS009B	3					○	A
33	iN52040009	プランジヤーφ15(UH, W953)	3				W953	○	A
33a	iN44040109	プランジヤーφ18(W953, TX)	3				W954, W956	○	A
34	iN96700800	ワッシャー 8×13×1(コング, WW, TT, W95)	3					○	A
35	iN92221600	プランジヤーロックナットM8(UH, WW, TX)	3					○	A
36	B480060	オイルシール AD 25×62×10	1					○	A
40	B471026	OR 1.78×31.47 AS026	3	○				○	A
41	iN44080070	パッキンリテーナーφ15(W953, WW960)	3				W953	○	A
41a	iN44080170	パッキンリテーナーφ18(W953, TX)	3	○			W954, W956	○	A
42	iN52216670	インターミティエイトリックφ15(W953, WW960)	3				W953	○	A
42a	iN44216170	インターミティエイトリックφ18(TX, TSX, W95)	3	○			W954, W956	○	A
43	iN90262200	パッキンサホートφ15(W, WW)	3				W953	○	A
43a	iN90268300	パッキンサホートφ18(W953, TX, TSX)	3	○			W954, W956	○	A
44	iN90262000	高圧パッキンφ15(W907, TT15, WW)	3				W953	○	A
4a	iN90268200	高圧パッキンφ18(W953, TX, TSX)	3	○			W954, W956	○	A
45	iN51100051	ヘッドリングφ15(UH, WW)	3				W953	○	A
45a	iN44100151	ヘッドリングφ18(W935, TX)	3	○			W954, W956	○	A
46	iN98210000	プラー G3/8	1					○	A
47	iN98217600	プラー G1/2	1					○	A
48	BBPWC03	銅ワッシャー3/8	1				BBPW03C	○	A
49	BBPWC04	銅ワッシャー1/2	1				BBPW04C	○	A
50	iN98196600	(MSZ)埋栓 G1/8	1					-	F
51	iN90261700	低圧パッキンφ15(WW960, W953)	3				W953	○	A
51a	iN90268400	低圧パッキンφ18(W953, TX, TSX)	3				W954, W956	○	A
a	iN34013101	シールKit131(W95)	3		○		W954, W956 NO.40~45, 51	○	A

ポンプ W955 (アンローダー付) (廃番)

[ポンプ部]

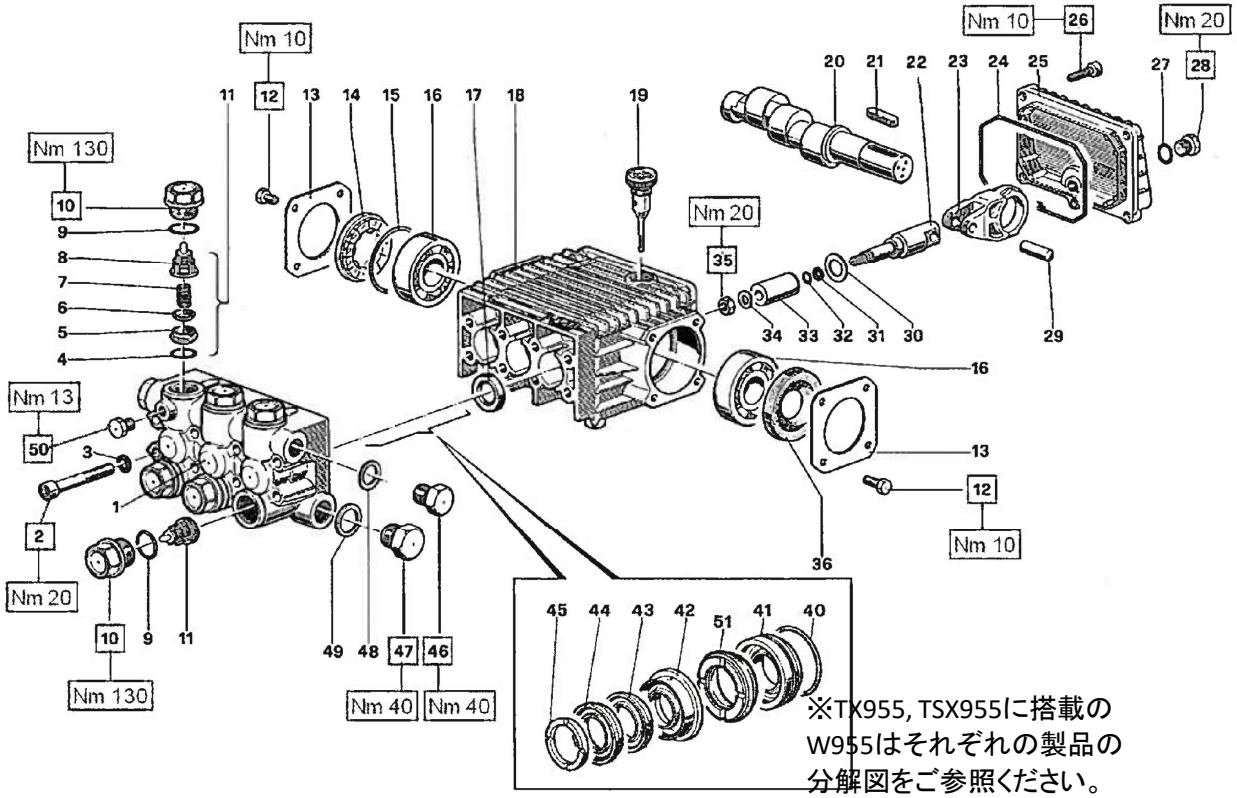

[アンローダー&ケミカル部]

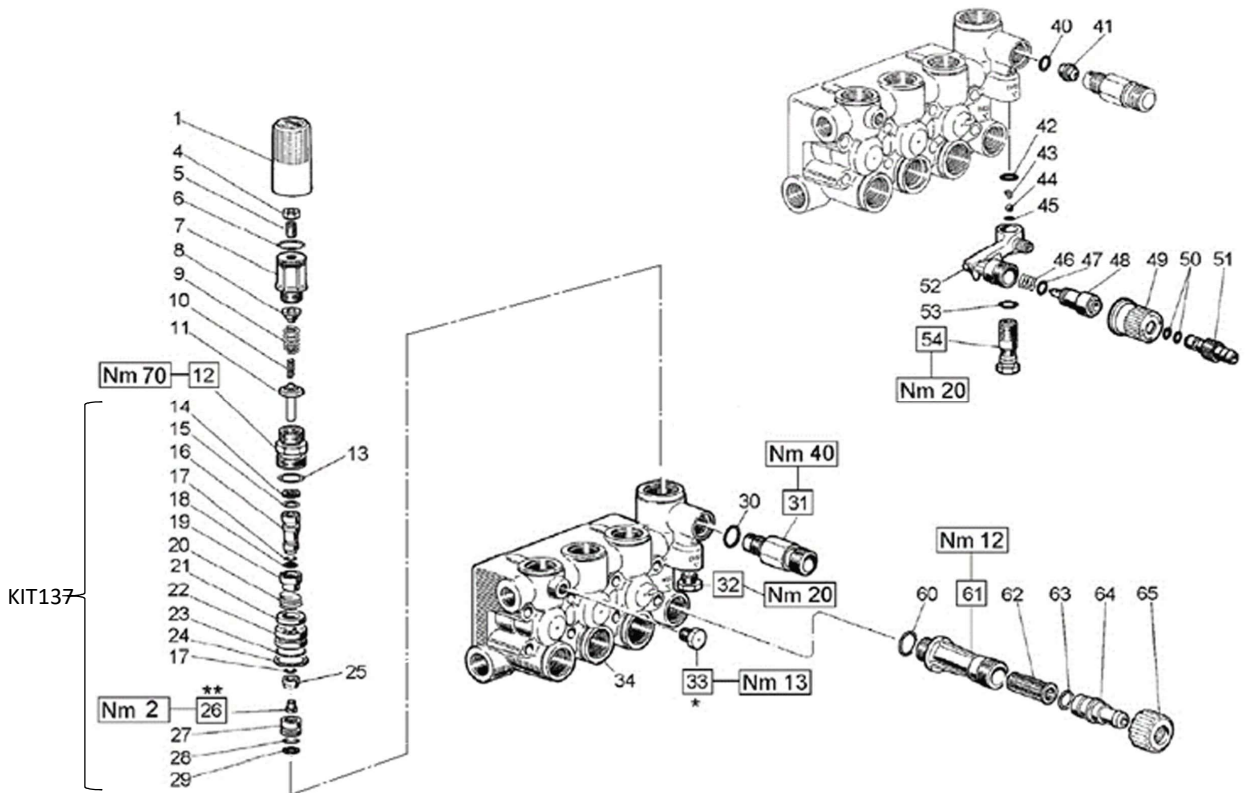

ポンプ W955 (アンローダ付) ポンプ部(廃番)

図番	コード	品名	数量	キット内容	キット	LOT	備考	価格表	納期
ASSY	iNWO0955V	(SX)ポンプ W955(W. UNL) (24-8) (TX用)						○	E
2	BBCS08060Z	六角穴付ボルト CS M8×60Z	8					○	A
3	iN96701400	歯付ワッシャーφ8 (UH, WW)	8					○	A
4	B471115	OR 2. 62×17. 12 AS115	6					○	A
5	iN36200366	パルプシート(WW907, TT15, E2C, W9)	6					○	A
6	iN36200176	パルプ(WW907, TT15, E2C, W9)	6					○	A
7	iN94737600	パルプスプリング(WW907, TT15, E2C, W9)	6					○	A
8	iN36202551	パルプケース(TT, WW, UH, E2C)	6					○	A
9	B471117	OR 2. 62×20. 29 AS117	6					○	A
10	iN98222600	パルプブラケット(UH, WW, W953)	6			27mm		○	A
11	iN36711501	パルプ Assy (OR付) (UH, WW, TX)	6			No.4~8		○	A
12	iN99180700	(MSZ)ボルト M6×10	8					-	F
13	iN50150074	ベアリングフランジ(T, W, UH)	2					○	A
14	iN44211801	オイルサイトグラス(UH, WW, W953, TX)	1					○	A
15	B470554	OR 3. 53×55. 56	1					○	A
16	BGB6305	(S@)ボールベアリング 25×62×17 6305	2			旧:B480560		○	C
17	B480029	オイルシール AD 20×30×5	3					○	A
18	iN44010022	(SX@)クランクケース(W95, WW96)	1					○	D
19	iN98210300	オイルゲージ(WW, TT, UH)	1					○	A
20	iN44020335	(SX@)クランクシャフト(W956, TX, TSX)	1					○	D
21	iN91489200	(SX@)キー 8×7×35 (E2C, W953, TX)	1					○	D
22	iN44050066	フランジヤロッド(W95, WW96)	3					○	A
23	iN44030022	コネクティングロッド(W95, WW96)	3					○	A
24	B471155	(S)OR 2. 62×101. 27 AS155	1					○	C
25	iN44160022	(SX@)クランクケースカバー(W95, WW96)	1					○	D
26	iN99183700	(MSZ)ボルト M6×14	5					-	F
27	B471013	OR 1. 78×10. 82 AS013 (2T)	1					○	A
28	iN98204100	(SX@)ブラケット G1/4×9	1					○	D
29	iN97734000	(SX)コネクティングロッドピン(ESC, W95, WW96)	3					○	E
30	iN96735000	ワッシャー 16×28×1 (W95, WW96, TX, TSX)	3					○	A
31	iN90502200	BUR 6. 2×9×1 (UH, WW, TX)	3					○	A
32	B471009B	OR 1. 78×5. 28 (1B) AS009B	3					○	A
33	iN44040109	フランジヤφ18 (W953, TX)	3					○	A
34	iN96700800	ワッシャー 8×13×1 (コング, WW, TT, W95)	3					○	A
35	iN92221600	フランジヤロックナットM8 (UH, WW, TX)	3					○	A
36	B480060	オイルシール AD 25×62×10	1					○	A
40	B471026	OR 1. 78×31. 47 AS026	3	○				○	A
41	iN44080170	パッキンリテーナーφ18 (W953, TX)	3	○				○	A
42	iN44216170	インターミディエイトリングφ18 (TX, TSX, W95)	3	○				○	A
43	iN90268300	パッキンサポーターφ18 (W953, TX, TSX)	3	○				○	A
44	iN90268200	高圧パッキンφ18 (W953, TX, TSX)	3	○				○	A
45	iN44100151	ヘッドリングφ18 (W935, TX)	3	○				○	A
46	iN98210000	ブラケット G3/8	1					○	A
47	iN98217600	ブラケット G1/2	1					○	A
48	BBPWC03	銅ワッシャー-3/8	1			BBPWC03		○	A
49	BBPWC04	銅ワッシャー-1/2	1					○	A
51	iN90268400	低圧パッキンφ18 (W953, TX, TSX)	3	○				○	A
a	iN34013101	シールKit131 (W95)	3		○		φ18 (40~45, 51)	○	A

ポンプ W955 (アンローダ付) アンローダー&ケミカル部(廃番)

図番	コード	品名	数量	キット内容	キット	LOT	備考	価格表	納期
1	iN36318751	-	1					-	-
4	iN92221800	(SZ)ナットM8×5×13(TX) 廃番	1					-	F
5	iN99305400	ホーセットスクリューM8×20(TSX)	1					○	A
6	B471019	(S@)OR 1.78×20.35 AS019	1					○	C
7	iN36318570	調圧ノブ(TX, TSX)	1					○	A
8	iN36316970	スプリングプレート(W955, TX, TSX)	1					○	A
9	iN94743600	調圧スプリング大(W955, TX, TSX)	1					○	A
10	iN947434500	調圧スプリング小(W955, TX, TSX)	1					○	A
11	iN36323370	スプリング受け(W955, TX, TSX)	1					○	A
12	iN36322870	ガイドブッシュ(TX, TSX)	1					○	A
13	B470461	OR 2.62×23.81	1					○	A
14	iN90505200	BUR 9.5×14×1.5(TX, TSX, BKX)	1	●				○	A
15	B471110B	(SX@)OR 2.62×9.20(1B) AS110B	1	●				○	D
16	iN36323470	(SX@)ピストン	1	●				○	D
17	B470301B	OR 1.78×6.75(1B)	2	●				○	A
18	iN90502500	(SZ)BUR(W955)	1	●				-	F
19	iN36323070	(MSZ)ガイドスパーサー	1	●				-	F
20	iN94748500	(MSZ)背圧スプリング	1	●				-	F
21	iN36323151	(SX@)背圧弁	1	●				○	D
22	iN36322970	(SZ)品名不明	1	●				-	F
23	B471020	(S@)OR 1.78×21.95 AS020	1	●				○	C
24	iN90514400	(SX@)BUR(W955)	1	●				○	D
25	iN36319066	ハルブ(W955)	1	●				○	A
26	iN99150900	(MSZ)ホルト M5×7.5	1	●				-	F
27	iN36316466	シート(W955)	1	●				○	A
28	B470452	OR 2.62×9.92	1	●				○	A
29	iN90506500	BUR 10.6×15×2(TSX)	1	●				○	A
30	B471113B	(SX@)OR 2.62×13.95(1B) AS113B	1					○	D
31	iN10007870	(SX@)吐出ジョイント3/8(TH)	1					○	D
31a	iN10014770	吐出ジョイントK22M(コング, TX, TSX)	1					○	A
32	iN98205700	-	1					-	-
33	iN98196600	(MSZ)埋栓 G1/8	1					-	F
34	iN44120541	(SX@)マニホールド φ18(W955)	1					○	D
40	B470452	OR 2.62×9.92	1					○	A
41	iN10007666	ハランスノズルφ2.2(TX, TSX)	1					○	A
42	B471112B	(SX@)OR 2.62×12.37(1B) AS112B	1					○	D
43	iN94821700	(SX@)テーパースプリング	1					○	D
44	B490111	(SZ@)ホルル 7/32	1					○	D
45	B471009B	OR 1.78×5.28(1B) AS009B	1					○	A
46	iN94738300	(SZ@)スプリング	1					○	D
47	B470302	OR 1.78×8.73	1					○	A
48	iN36265470	-	1					-	-
49	iN36256551	(SZ@)ケミカル調整ダイヤル(W955)	1					○	D
50	B471008	OR 1.78×4.47 AS008	2					○	A
51	iN36256670	-	1					-	-
52	iN36318151	-	1					-	-
53	B471013	OR 1.78×10.82 AS013(2T)	1					○	A
54	iN36256370	(SX@)穴付ホルル(ケミカル部)(TX, TSX)	1					○	D
60	B471115	OR 2.62×17.12 AS115	1					○	A
61	iN36318251	インレットニップル 3/4(TX, TSX)	1					○	A
62	iN92892500	吸水フィルターφ12×35(TX, TSX)	1					○	A
63	B471112B	(SX@)OR 2.62×12.37(1B) AS112B	1					○	D
64	iN36256951	吸水タケノコ(コング)	1					○	A
65	iN92982800	吸水ナット 3/4(TX, TSX)	1					○	A
b	iN34013701	Kit137 アンローダキット(TX955)	1		●		No.14~29	○	A

ポンプ WS201 (廃番)

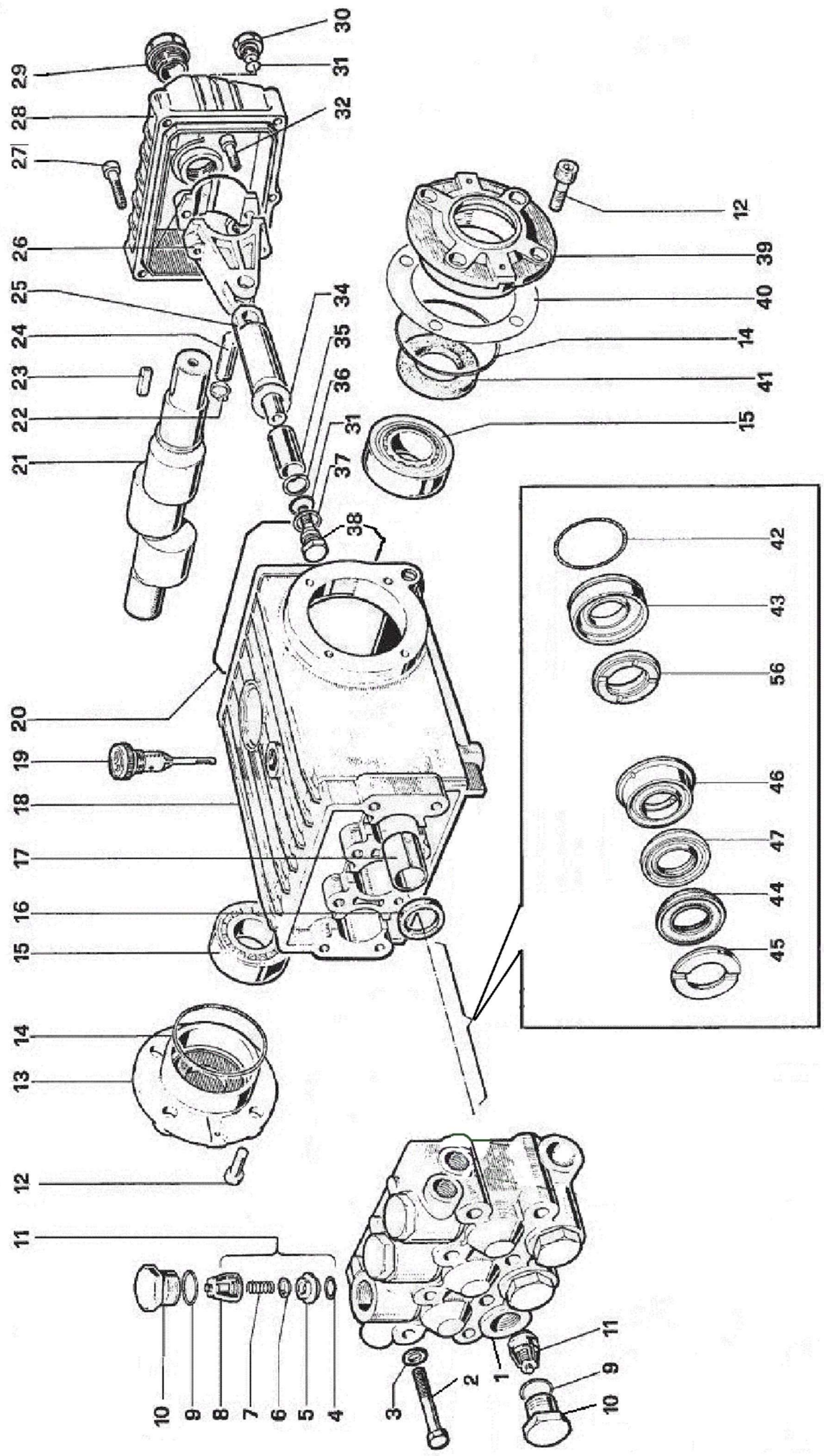

ポンプ WS201 (廃番)

図番	コード	品名	数量	キット内容	キット	LOT	備考	価格表	納期
ASSY		-						-	-
1	iN47120241	(MSZ) マニホールド	1					-	F
2	iN99320600	(MSZ) 六角ボルト M8×70	8					-	F
3	iN96702000	(SX@) ワッシャーφ8 (T5050, W928)	8					○	D
4	B471115	OR 2. 62×17. 12 AS115	6				AS115	○	A
5	iN36200366	ハルブシート (WW907, TT15, E2C, W9)	6					○	A
6	iN36200176	ハルブ (WW907, TT15, E2C, W9)	6					○	A
7	iN94737600	ハルブスプリング (WW907, TT15, E2C, W9)	6					○	A
8	iN36200251	(SX@) ハルブケース	6					○	D
9	B470465	(SZ) OR 2. 62×20. 24	6					-	F
10	iN98222200	(MSZ) ハルブブラク	6					-	F
11	iN36703201	ハルブ Assy (OR付) (コング, WW907)	6					○	A
12	iN99303900	(MSZ) ボルト M8×16	8					-	F
13	iN47151122	(MSZ) ヘアリングフランジ	1					-	F
14	B471147	(S@) OR 2. 62×67. 95 AS147	2				AS147	○	C
15	BGT4T32206	(S@) テーパーヘアリング 30×62×21. 25 4T-32206	2				旧: B480530	○	C
16	iN90162500	(SZ) RADIAL RING	3					-	F
17	iN90912600	(SX@) フランジヤロッドガイド 22×25×30	3					○	D
18	iN47010022	(MSZ) クランクケース	1					-	F
19	iN98210600	オイルケース 3/8 (T5050, W925, SSU)	1					○	A
20	B471160	(SX@) OR 2. 62×133. 02 AS160	1				AS160	○	D
21	iN47020635	(MSZ) クランクシャフト	1					-	F
22	iN90055700	(SX@) Cリングφ12 (軸)	6					○	D
23	iN91489000	(SX@) キー 8×7×35	1					○	D
24	iN97738000	(SX@) コネクティングロッドピン	3					○	D
25	iN47050356	(MSZ) フランジヤロッド	3					-	F
26	iN47030001	コネクティングロッド	3					○	A
27	iN99191200	(MSZ) ボルト M6×30	5					-	F
28	iN47160122	(SX@) クランクケースカバー (T50)	1					○	D
29	iN97596800	オイルサイトグラス 3/4 (OR付) (TT, T50, W)	1					○	A
30	iN98204100	(SX@) ブラク G1/4×9	1					○	D
31	B471013	OR 1. 78×10. 82 AS013 (2T)	4				AS013	○	A
32	iN99309900	(MSZ) ボルト M8×35	6					-	F
34	iN96728600	(MSZ) ワッシャーφ14×28×0. 5	3					-	F
35	iN47040409	フランジヤφ20 (SSU)	3					○	A
36	iN90506700	BUR 11×14×1. 4 (SSU, ST)	3					○	A
37	iN96728000	(SX@) ワッシャー 14×18. 5×0. 5	3					○	D
38	iN47219566	(SX@) フランジヤ留めボルト	3					○	D
39	iN47151022	(SX) ヘアリングフランジ (WS201)	1					○	E
40	iN97567800	(SX@) シム 74. 5×104×0. 1	(2)					○	D
41	B480070	オイルシール 30×55×7	1					○	A
42	B471028	OR 1. 78×34. 65 AS028	3				AS028	○	A
43	iN47080570	(SX@) ハッキングリテーナーφ20	3					○	D
44	iN90270500	高圧ハッキングφ20 (W425, ST)	3					○	A
45	iN47100051	ハットリングφ20 (W425)	3					○	A
46	iN47216970	(SX@) インターミディエクトリングφ20	3					○	D
47	iN90270400	ハッキングサポートφ20 (ST, KT20)	3					○	A
56	iN90271000	低圧ハッキングφ20 (W425)	3					○	A

ポンプ WW960 (廃番)

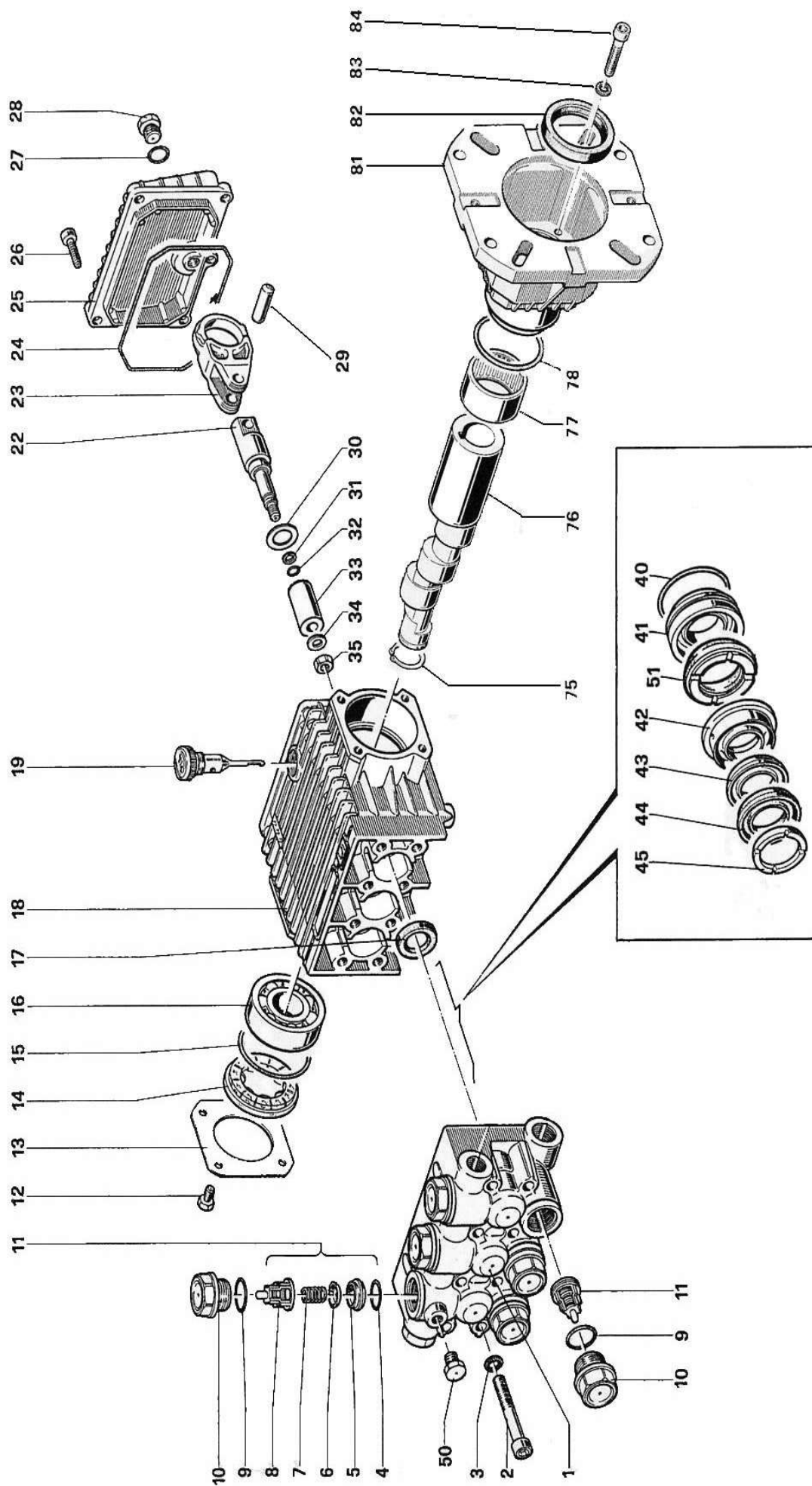

ポンプ WW960 (廃番)

図番	コード	品名	数量	キット内容	キット	LOT	備考	価格表	納期
ASSY	iNWW0960C	(SZ)ポンプ WW960						-	F
1	iN44120041	マニホールド φ15 (W953)	1					○	A
2	iN99317500	(MSZ)CSホルト M8×60	8					-	F
3	iN96701400	歯付ワッシャーφ8 (UH, WW)	8					○	A
4	B471115	OR 2.62×17.12 AS115	6					○	A
5	iN36200366	ハルブシート (WW907, TT15, E2C, W9)	6					○	A
6	iN36200176	ハルブ (WW907, TT15, E2C, W9)	6					○	A
7	iN94737600	ハルブスプリング (WW907, TT15, E2C, W9)	6					○	A
8	iN36202551	ハルブケーシング (TT, WW, UH, E2C)	6					○	A
9	B471117	OR 2.62×20.29 AS117	6					○	A
10	iN98222600	ハルブフレック (UH, WW, W953)	6					○	A
11	iN36711501	ハルブ Assy (OR付) (UH, WW, TX)	6					○	A
12	iN99180700	(MSZ)ホルト M6×10	8					-	F
13	iN50150074	ベアリングフランジ (T, W, UH)	1					○	A
14	iN44211801	オイルサイトグラス (UH, WW, W953, TX)	1					○	A
15	B470554	OR 3.53×55.56	2					○	A
16	BGB6305	(S@)ホルバアリング 25×62×17 6305	2				旧:B480560	○	C
17	B480029	オイルシール AD 20×30×5	3					○	A
18	iN44010022	(SX@)クランクケース (W95, WW96)	3					○	D
19	iN98210300	オイルケーシング (WW, TT, UH)	3					○	A
22	iN44050066	フランジヤロッド (W95, WW96)	3					○	A
23	iN44030022	コネクティングロッド (W95, WW96)	3					○	A
24	B471155	(S)OR 2.62×101.27 AS155	1					○	C
25	iN44160022	(SX@)クランクケースカバー (W95, WW96)	1					○	D
26	iN99183700	(MSZ)ホルト M6×14	5					-	F
27	B471013	OR 1.78×10.82 AS013 (2T)	1					○	A
28	iN98204100	(SX@)フレック G1/4×9	1					○	D
29	iN97734000	(SX)コネクティングロッドピン (ESC, W95, WW96)	3					○	E
30	iN96735000	ワッシャー 16×28×1 (W95, WW96, TX, TSX)	3					○	A
31	iN90502200	BUR 6.2×9×1 (UH, WW, TX)	3					○	A
32	B471009	OR 1.78×5.28 AS009	3					○	A
33	iN52040009	フランジヤφ15 (UH, W953)	3					○	A
34	iN96700800	ワッシャー 8×13×1 (コック, WW, TT, W95)	3					○	A
35	iN92221600	フランジヤロックナットM8 (UH, WW, TX)	3					○	A
40	B471026	OR 1.78×31.47 AS026	3					○	A
41	iN44080070	パッキンリテーナーφ15 (W953, WW960)	3					○	A
42	iN52216670	インターミテイエイトリングφ15 (W953, WW960)	3					○	A
43	iN90262200	パッキンサポートφ15 (W, WW)	3					○	A
44	iN90262000	高圧パッキンφ15 (W907, TT15, WW)	3					○	A
45	iN51100051	ハットリングφ15 (UH, WW)	3					○	A
51	iN90261700	低圧パッキンφ15 (WW960, W953)	3					○	A
75	iN90063500	(SX@)Cリングφ25 (軸)	1					○	D
76	iN44022065	(SX@)クランクシャフト (WW960)	1					○	D
77	B480510	(MSZ)ニートルバアリング	1				HK4520	-	F
78	B470554	OR 3.53×55.56	1					○	A
81	iN10051822	(SX@)エンジン取付フランジ (UH)	1					○	D
82	B480120	(S)オイルシール TC 45×62×9	1				AE2651A0	○	C
83	BBHSW06Z	歯付皿パネワッシャーφ6	4				旧:iN96693800	○	A
84	iN99191200	(MSZ)ホルト M6×30	4					-	F

ポンプ UH1710 (廃番)

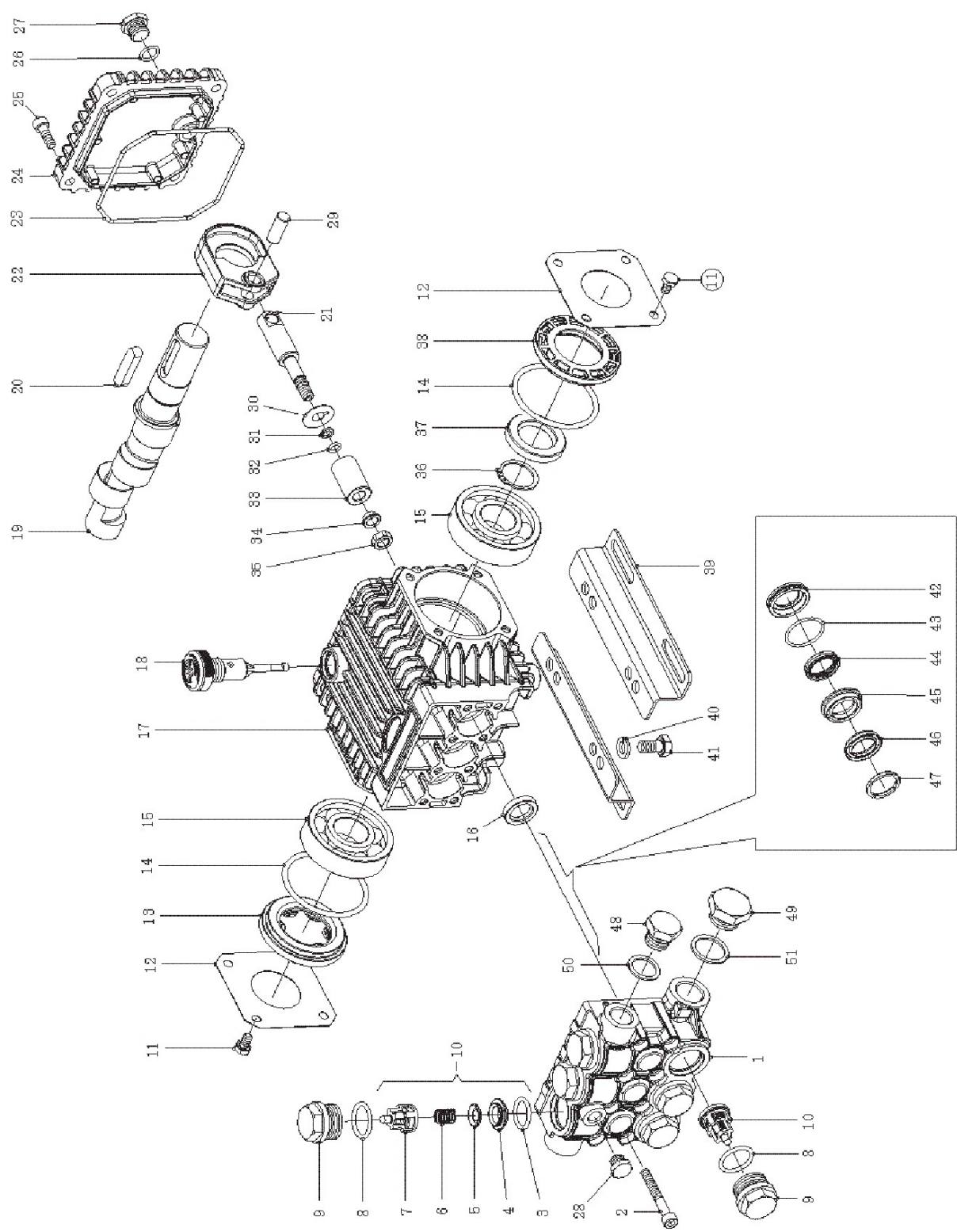

ポンプ UH1710 (廃番)

図番	コード	品名	数量	キット内容	キット	LOT	備考	価格表	納期
ASSY	iNUH1710	(SZ)ポンプ UH1710R						-	F
1	iN60120041	(SX@)マニホールド (UH1710)	1					○	D
2	iN99195000	(MSZ)CS M6×45	8					-	F
3	B471115	OR 2.62×17.12 AS115	6	○				○	A
4	iN36200366	パルプシート (WW907, TT15, E2C, W9)	6	○				○	A
5	iN36200176	パルプ (WW907, TT15, E2C, W9)	6	○				○	A
6	iN94737600	パルプスプリング (WW907, TT15, E2C, W9)	6	○				○	A
7	iN36202551	パルプケース (TT, WW, UH, E2C)	6	○				○	A
8	B471117	OR 2.62×20.29 AS117	6					○	A
9	iN98221400	(SX@)パルプフラグ UH1710	6					○	D
10	iN36711501	パルプ Assy (OR付) (UH, WW, TX)	6		○			○	A
11	iN99180700	(MSZ)ボルト M6×10	8					-	F
12	iN50150074	ベアリングフランジ (T, W, UH)	2					○	A
13	iN44211801	オイルサイトグラス (UH, WW, W953, TX)	1					○	A
14	B470554	OR 3.53×55.56	2					○	A
15	BGB6305	(S@)ボールベアリング 25×62×17 6305	2				旧: B480560	○	C
16	B480007	オイルシール 15×24×5 (ロシア)	3					○	A
17	iN60010022	(MSZ)クランクケース	1					-	F
18	iN98210300	オイルケース (WW, TT, UH)	1					○	A
19	iN60020465	(MSZ)クランクシャフト	1					-	F
20	B471160	(SX@)OR 2.62×133.02 AS160	1					○	D
21	iN60050066	(MSZ)フランジヤロット	3					-	F
22	iN60030022	(SX@)コネクティングロッド UH	3					○	D
23	B471154	OR 2.62×94.93 AS154	1					○	A
24	iN60160022	(MSZ)クランクケースカバー	1					-	F
25	iN99186700	(MSZ)ボルト M6×18	4					-	F
26	B471013	OR 1.78×10.82 AS013 (2T)	1					○	A
27	iN98204100	(SX@)フラグ G1/4×9	1					○	D
28	iN98196600	(MSZ)埋栓 G1/8	1					-	F
29	iN97733300	(SX@)コネクティングロッドピン UH	3					○	D
30	iN96707000	ワッシャー 9×23×0.5 (UH, TT, WW)	3					○	A
31	iN90502200	BUR 6.2×9×1 (UH, WW, TX)	3					○	A
32	B471009	OR 1.78×5.28 AS009	3					○	A
33	iN60040009	フランジヤ φ8	3					○	A
34	iN44211570	ワッシャー φ8.0 (UH)	3					○	A
35	iN92221600	フランジヤロックナット M8 (UH, WW, TX)	3					○	A
36	iN90063500	(SX@)Cリング φ25 (軸)	1					○	D
37	B480049	(MSZ)オイルシール 25×42×7	1					-	F
38	iN50211551	オイルシールカバー (WW907, T1508)	1					○	A
39	iN50200074	(MSZ)ポンプベース	2					-	F
40	iN96701600	(MSZ)ワッシャー φ8.4	4					-	F
41	iN99303700	(MSZ)ボルト M8×16	4					-	F
42	iN60080070	(SX@)パッキングリテーナ φ15	3					○	D
43	B471022	OR 1.78×25.12 AS022	3					○	A
44	iN90260800	低圧パッキン φ15 (UH)	3					○	A
45	iN60216070	(SX@)インターミテリエイトリング φ15	3					○	D
46	iN90262000	高圧パッキン φ15 (W907, TT15, WW)	3					○	A
47	iN51100051	ヘッドリング φ15 (UH, WW)	3					○	A
48	iN98210000	フラグ G3/8	1					○	A
49	iN98217600	フラグ G1/2	1					○	A
50	BBPWC03	銅ワッシャー-3/8	1				iN96738000	○	A
51	iN96751400	(SZ)銅ワッシャー 1/2 廃番	1					-	F

ポンプ UH2011, UH2013, UH2014, UH2016

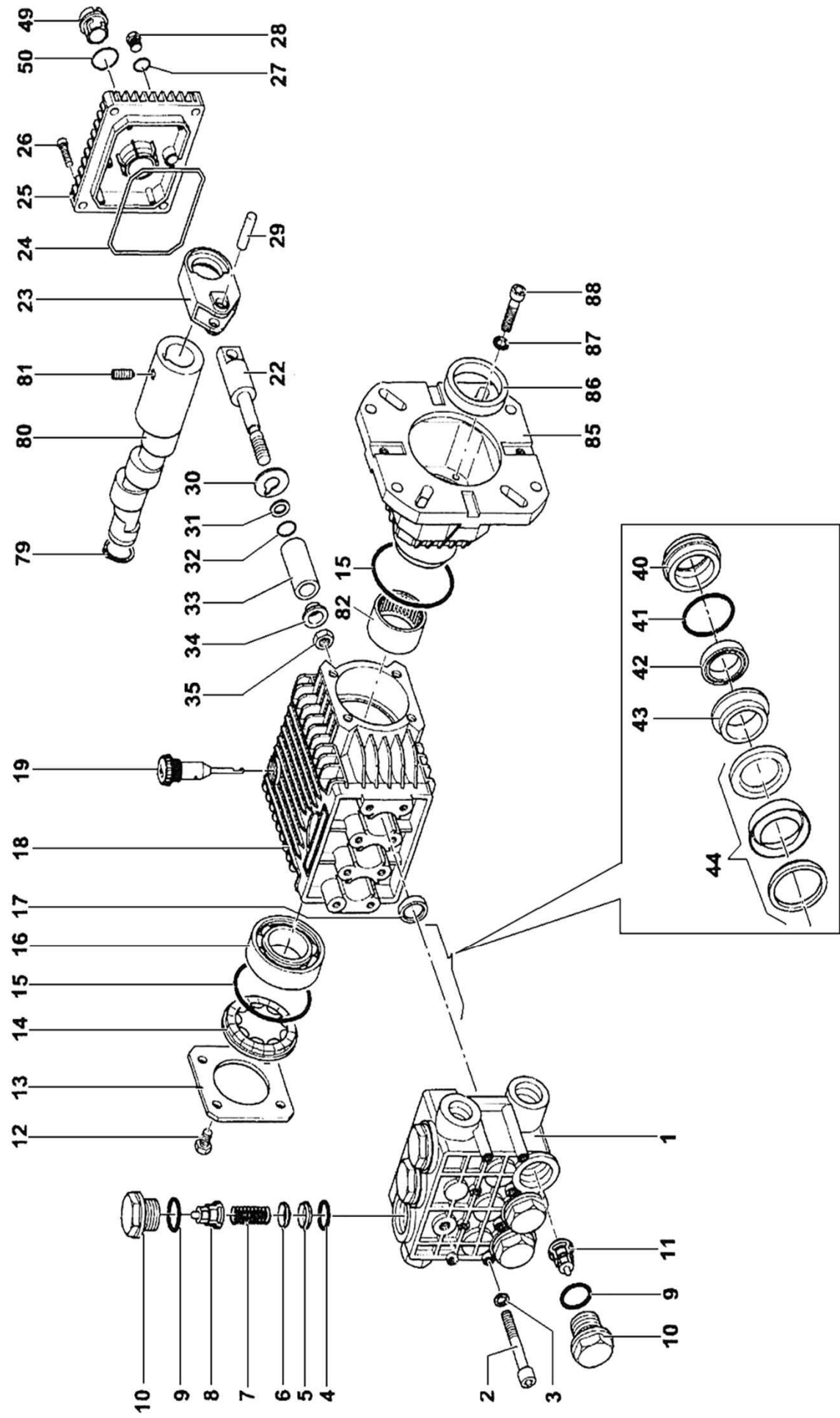

ポンプ UH2011, UH2013, UH2014, UH2016

図番	コード	品名	数量	キット内容	キット	LOT	備考	価格表	納期
ASSY		-						-	-
ASSY	iNUH2013C	(SZ@)ポンプ UH2013R(ホロシャフト25.4)						○	D
ASSY	iNUH2014C	(SZ@)ポンプ UH2014R(ホロシャフト25.4)						○	D
ASSY		-						-	-
1	iN63120041	(SX)マニホールド(UH)	1					○	E
2	BBCS08065Z	六角穴付ボルト CS M8×65Z	8					○	A
3	iN96701400	歯付ワッシャーφ8(UH, WW)	8					○	A
4	B471115	OR 2.62×17.12 AS115	6					○	A
5	iN36200366	パルプシート(WW907, TT15, E2C, W9)	6					○	A
6	iN36200176	パルプ(WW907, TT15, E2C, W9)	6					○	A
7	iN94737600	パルプスプリング(WW907, TT15, E2C, W9)	6					○	A
8	iN36202551	パルプケース(TT, WW, UH, E2C)	6					○	A
9	B471117	OR 2.62×20.29 AS117	6					○	A
10	iN98222600	パルププラー(UH, WW, W953)	6					○	A
11	iN36711501	パルプ Assy(OR付)(UH, WW, TX)	6					○	A
12	BBHB06010	(SX)六角ボルト HB M6×10	4				旧:iN99180700	○	E
13	iN50150074	ベアリングフランジ(T, W, UH)	1					○	A
14	iN44211801	オイルサイトグラス(UH, WW, W953, TX)	1					○	A
15	B470554	OR 3.53×55.56	2					○	A
16	BGB6305	(S@)ボールベアリング 25×62×17 6305	1				旧:B480560	○	C
17	B480020	オイルシール 18×26×6	3					○	A
18	iN63010022	(SX@)クランクケース(UH201*)	1					○	D
19	iN98210300	オイルゲージ(WW, TT, UH)	1					○	A
22	iN63050066	(SX@)フランジヤロッド(UH)	3					○	D
23	iN63030022	コネクティングロッド(UH)	3					○	A
24	B471155	(S)OR 2.62×101.27 AS155	1					○	C
25	iN63160022	(SX@)クランクケースカバー(UH)	1					○	D
26	BBCS06015Z	(SX@)六角穴付ボルト CS M6×15Z	4				IN99183700	○	D
27	B471013	OR 1.78×10.82 AS013(2T)	1					○	A
28	iN98204100	(SX@)プラー G1/4×9	1					○	D
29	iN97733500	(SX@)コネクティングロッドピッチ(UH)	3					○	D
30	iN96707500	ワッシャーφ9×25×0.5(UH)	3					○	A
31	iN90502200	BUR 6.2×9×1(UH, WW, TX)	3					○	A
32	B471009	OR 1.78×5.28 AS009	3					○	A
33	iN52040009	フランジヤφ15(UH, W953)	3					○	A
34	iN44211570	ワッシャーφ8.0(UH)	3					○	A
35	iN92221600	フランジヤロックナットM8(UH, WW, TX)	3					○	A
40	iN63080070	パッキンリテーナーφ15(UH)	3					○	A
41	B471024	OR 1.78×28.3 AS024	3					○	A
42	iN90260800	低圧パッキンφ15(UH)	3					○	A
43	iN63216070	インターミディエイトリングφ15(UH)	3					○	A
44	iN90261200	高圧パッキンセットφ15(UH)	3					○	A
49	iN63210051	オイルサイトグラス(UH)	1					○	A
50	B471215	(S@)OR 3.53×26.58 AS215	1					○	C
79	iN90063500	(SX@)Cリングφ25(軸)	1					○	D
80	iN63027765	(MSZ)クランクシャフト UH2011	1					-	F
80a	iN63028065	(SX@)クランクシャフト(UH2013)	1					○	D
80b	iN63028265	(SX)クランクシャフト(UH2014)	1					○	E
80c	iN63028465	(MSZ)クランクシャフト UH2016	1					-	F
81	BBHS06006	(SX@)止めネジ HS 6×6 クボミ	1					○	D
82	BGNHK4520	(SX)ニートルベアリング 45×52×20 HK4520	1				旧:B480510	○	E
85	iN10051822	(SX@)エンジン取付フランジ(UH)	1					○	D
86	B480120	(S)オイルシール TC 45×62×9	1				AE2651A0	○	C
87	BBHSW06Z	歯付皿パネワッシャー φ6	4				旧:iN96693800	○	A
88	BBCS06030Z	(SX@)六角穴付ボルト CS M6×30Z	4					○	D

ポンプ WW964

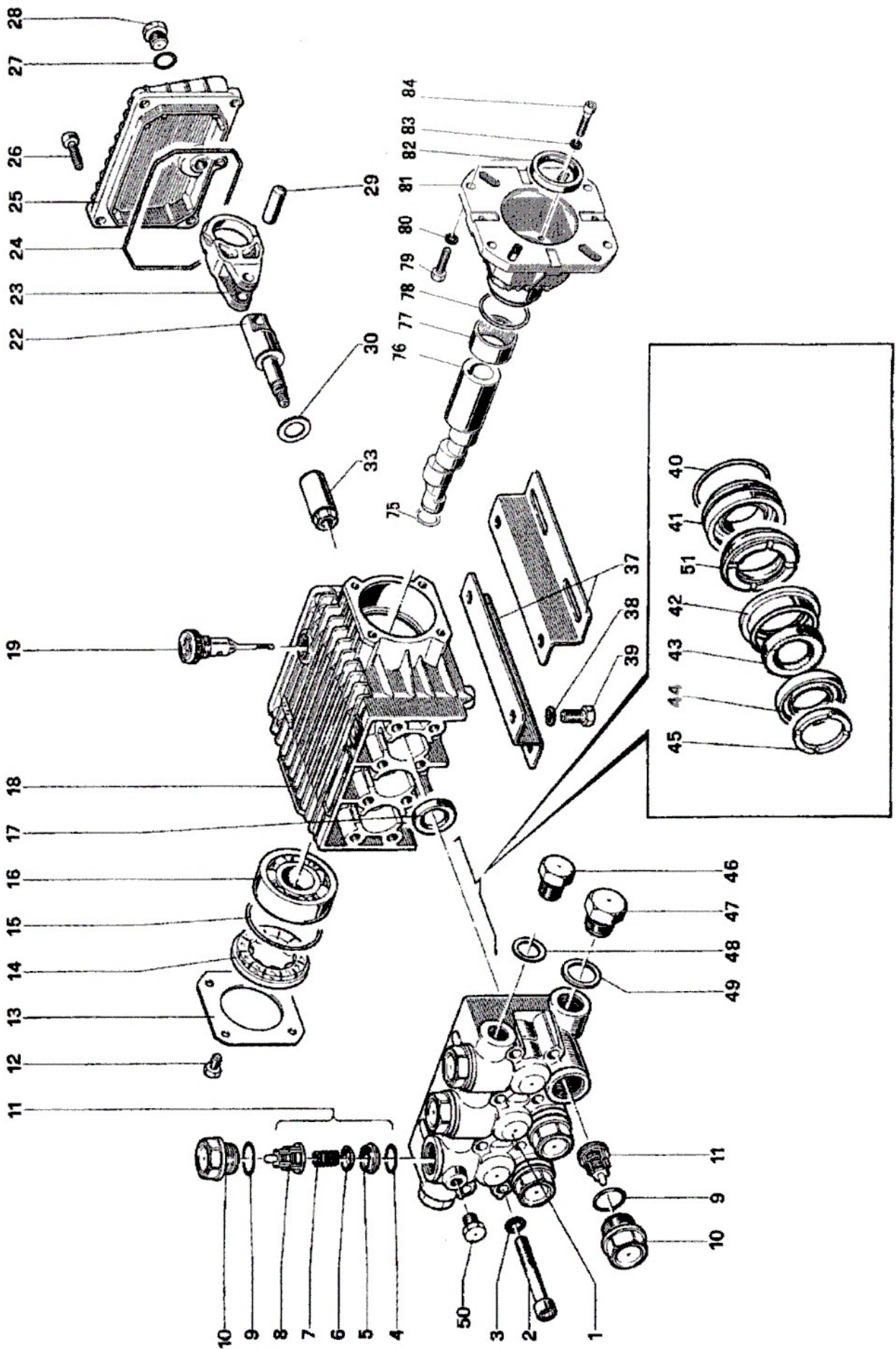

ポンプ WW964

図番	コード	品名	数量	キット内容	キット	LOT	備考	価格表	納期
ASSY	iNWW0964C	(SX@)ポンプ WW964 R						○	D
1	iN44120841	(SX@)マニホールド φ13 (WW964)	1					○	D
2	BBCS08060Z	六角穴付ボルト CS M8×60Z	8					○	A
3	iN96701400	歯付ワッシャーφ8 (UH, WW)	8					○	A
4	B471115	OR 2.62×17.12 AS115	6					○	A
5	iN36200366	ハルブシート (WW907, TT15, E2C, W9)	6					○	A
6	iN36200176	ハルブ (WW907, TT15, E2C, W9)	6					○	A
7	iN94737600	ハルブスプリング (WW907, TT15, E2C, W9)	6					○	A
8	iN36202551	ハルブケーシング (TT, WW, UH, E2C)	6					○	A
9	B471117	OR 2.62×20.29 AS117	6					○	A
10	iN98222500	(MSZ)ハルブブラク	6					-	F
11	iN36711501	ハルブ Assy (OR付) (UH, WW, TX)	6					○	A
12	iN99180700	(MSZ)ボルト M6×10	8					-	F
13	iN50150074	ヘアリングフランジ (T, W, UH)	1					○	A
14	iN44211801	オイルサイトグラス (UH, WW, W953, TX)	1					○	A
15	B470554	OR 3.53×55.56	2					○	A
16	BGB6305	(S@)ボールヘアリング 25×62×17 6305	2				旧:B480560	○	C
17	B480029	オイルシール AD 20×30×5	3					○	A
18	iN44010022	(SX@)クランクケース (W95, WW96)	3					○	D
19	iN98210300	オイルケーシング (WW, TT, UH)	3					○	A
22	iN44050166	(SX@)フランジヤロッド	3					○	D
23	iN44030022	コネクティングロッド (W95, WW96)	3					○	A
24	B471155	(S)OR 2.62×101.27 AS155	1					○	C
25	iN44160022	(SX@)クランクケースカバー (W95, WW96)	1					○	D
26	iN99183700	(MSZ)ボルト M6×14	5					-	F
27	B471013	OR 1.78×10.82 AS013 (2T)	1					○	A
28	iN98204100	(SX@)ブラク G1/4×9	1					○	D
29	iN97734000	(SX)コネクティングロッドピン (ESC, W95, WW96)	3					○	E
30	iN96696700	(SX@)ワッシャー 7.1×28×0.5	3					○	D
33	iN44040266	フランジヤ φ13	3					○	A
40	B471026	OR 1.78×31.47 AS026	3					○	A
41	iN44080370	パッキンリテーナーφ13 (WW964)	3					○	A
42	iN44216270	インターミディエイトリング φ13 (WW964)	3					○	A
43	iN90507600	パッキンサポート 13×17×2 (WW964)	3					○	A
44	iN90260200	高圧パッキンφ13 (WW964)	3					○	A
45	iN44100251	ヘッドリング φ13 (WW964)	3					○	A
51	iN90260300	低圧パッキンφ13 (WW964)	3					○	A
75	iN90063500	(SX@)Cリング φ25 (軸)	1					○	D
76	iN44021265	(SZ)クランクシャフト	1					-	F
77	BGNHK4520	(SX)ニートルヘアリング 45×52×20 HK4520	1				旧:B480510	○	E
78	B470554	OR 3.53×55.56	1					○	A
81	iN10051822	(SX@)エンジン取付フランジ (UH)	1					○	D
82	B480120	(S)オイルシール TC 45×62×9	1				AE2651A0	○	C
83	BBHSW06Z	歯付皿ハネワッシャー φ6	4				旧:iN96693800	○	A
84	BBCS06030Z	(SX@)六角穴付ボルト CS M6×30Z	4					○	D

ポンプ T5050 (廃番)

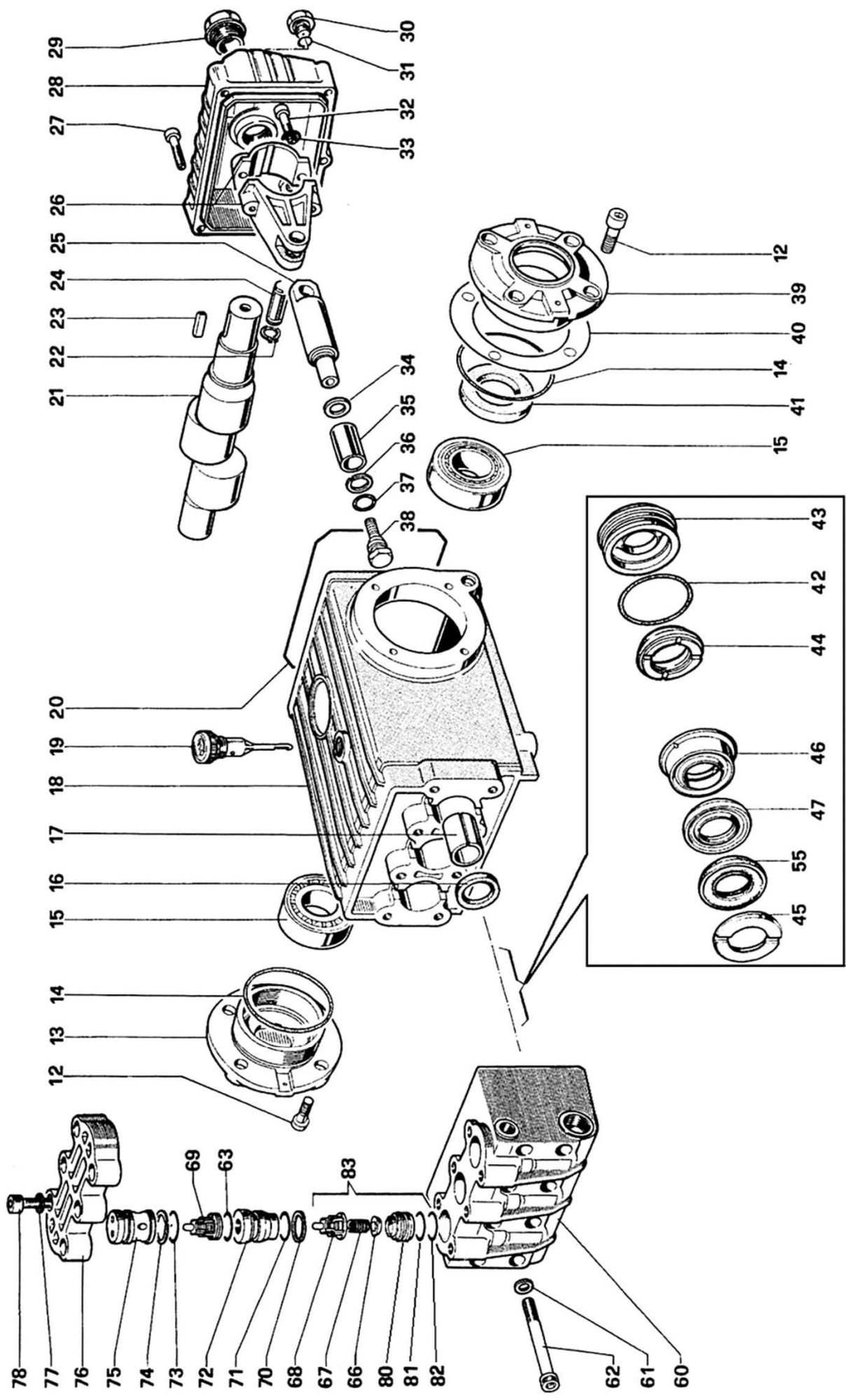

ポンプ T5050 (廃番)

図番	コード	品名	数量	キット内容	キット	LOT	備 考	価格表	納期
ASSY	iNT05050	(SZ)ポンプ T5050R 廃番	1				廃番	-	F
12	iN99303900	(MSZ)ホルト M8×16	8					-	F
13	iN47150122	(SX@)クロスド フランジ	1					○	D
14	B471147	(S@)OR 2.62×67.95 AS147	2					○	C
15	BGT4T32206	(S@)テーパードアリング 30×62×21.25 4T	2				旧:B480530	○	C
16	B480040	オイルシール SC 22×32×7	3				AC1116E3	○	A
17	iN90912600	(SX@)フランジヤロッドガイド 22×25×3	3					○	D
18	iN47010622	(SX@)クランクケース(T5050)	1					○	D
19	iN98210600	オイルゲージ 3/8(T5050, W925, SSU)	1					○	A
20	B471160	(SX@)OR 2.62×133.02 AS160	1					○	D
21	iN47022335	(SX@)クランクシャフト(T50)	1					○	D
22	iN90055700	(SX@)クリンク φ12(軸)	6					○	D
23	iN91489000	(SX@)キー 8×7×35	1					○	D
24	iN97738000	(SX@)コネクティングロッドピン	3					○	D
25	iN47050654	(SX@)フランジヤロッド	3					○	D
26	iN47030001	コネクティングロッド	3					○	A
27	iN99191200	(MSZ)ホルト M6×30	5					-	F
28	iN47160122	(SX@)クランクケースカバー(T50)	1					○	D
29	iN97596800	オイルサイトグラス 3/4(OR付)(TT, T50, W)	1					○	A
30	iN98204100	(SX@)ブラク G1/4×9	1					○	D
31	B471013	OR 1.78×10.82 AS013(2T)	1					○	A
32	iN99309900	(MSZ)ホルト M8×35	6					-	F
33	iN96701400	歯付ワッシャーφ8(UH, WW)	6					○	A
34	iN47210270	(SX@)スペーサーφ11×15.5×2.5	3					○	D
35	iN47040856	(SX@)フランジヤφ16	3					○	D
36	iN90503300	BUR 8×11×1.5(ゴング, TH, T5050)	3					○	A
37	B471011	OR 1.78×7.66 AS011	3					○	A
38	iN47219666	(SX@)フランジヤ留めホルト	3					○	D
39	iN47150022	(SX@)アリングフランジ穴付	1					○	D
40	iN97567800	(SX@)シム 74.5×104×0.1	2					○	D
41	B480070	オイルシール 30×55×7	1					○	A
42	B471028	OR 1.78×34.65 AS028	3					○	A
43	iN47081170	(SX@)ハッキンリテーナー φ16	3					○	D
44	iN90264400	低圧ハッキンφ16(T5050, W928)	3					○	A
45	iN47100351	ヘッドリングφ16(T5050, W928)	3					○	A
46	iN47217270	(SX@)インターミディエイトリングφ16	3					○	D
47	iN90264300	ハッキンサートφ16(T5050, W928)	3					○	A
55	iN90264200	高圧ハッキンφ16(T5050, W928)	3					○	A
60	iN47121641	(SZ)マニホルド(T5050)	1					-	F
61	BBPW081015Z	(MSZ)平ワッシャー PW 8.5×10×t1.5	8				i96702000	-	F
62	BBCS08100Z	(SX@)六角穴付ホルト CS M8×100Z	8				i99326000	○	D
63	B471115	OR 2.62×17.12 AS115	3					○	A
66	iN36203266	(SX@)ハルフ(T50)	6					○	D
67	iN94737600	ハルフスプリング(WW907, TT15, E2C, W9)	6					○	A
68	iN36202551	ハルフケーシング(TT, WW, UH, E2C)	6					○	A
69	iN36712101	ハルフ Assy(T5050)	3					○	A
70	iN90511500	BUR 18.7×23×1.5(T50)	3					○	A
71	B470458	OR 2.62×17.86	3					○	A
72	iN47210366	スリーブ	3				取外し用: M12×100mm	○	A
73	B471211	(S)OR 3.53×20.22 AS211	3					○	C
74	iN90514600	BUR 22.3×28×1.5(T50)	3					○	A
75	iN47210170	ハルフブラク(T5050)	3				取外し用: M4×20mm 2本	○	A
76	iN47210041	(SX@)ヘッドブロック	1					○	D
77	iN96719500	(SX@)歯付ワッシャーφ12	6					○	D
78	BBCS12030Z	(SX@)六角穴付ホルト CS M12×30Z	6					○	D
80	F160920	(SX)新ハルフシート(T5050)	3				取外し用: M12×100mm	○	E
81	B46P018	OR P18 2.4×17.8	3					○	A
82	BUCP018B	(SX@)ハックアップリング P18(ハイスカット)	3					○	D
83	iNF0001	(MS@)新ハルフ Assy T5050	3					○	B

ポンプ W155 (廃番)

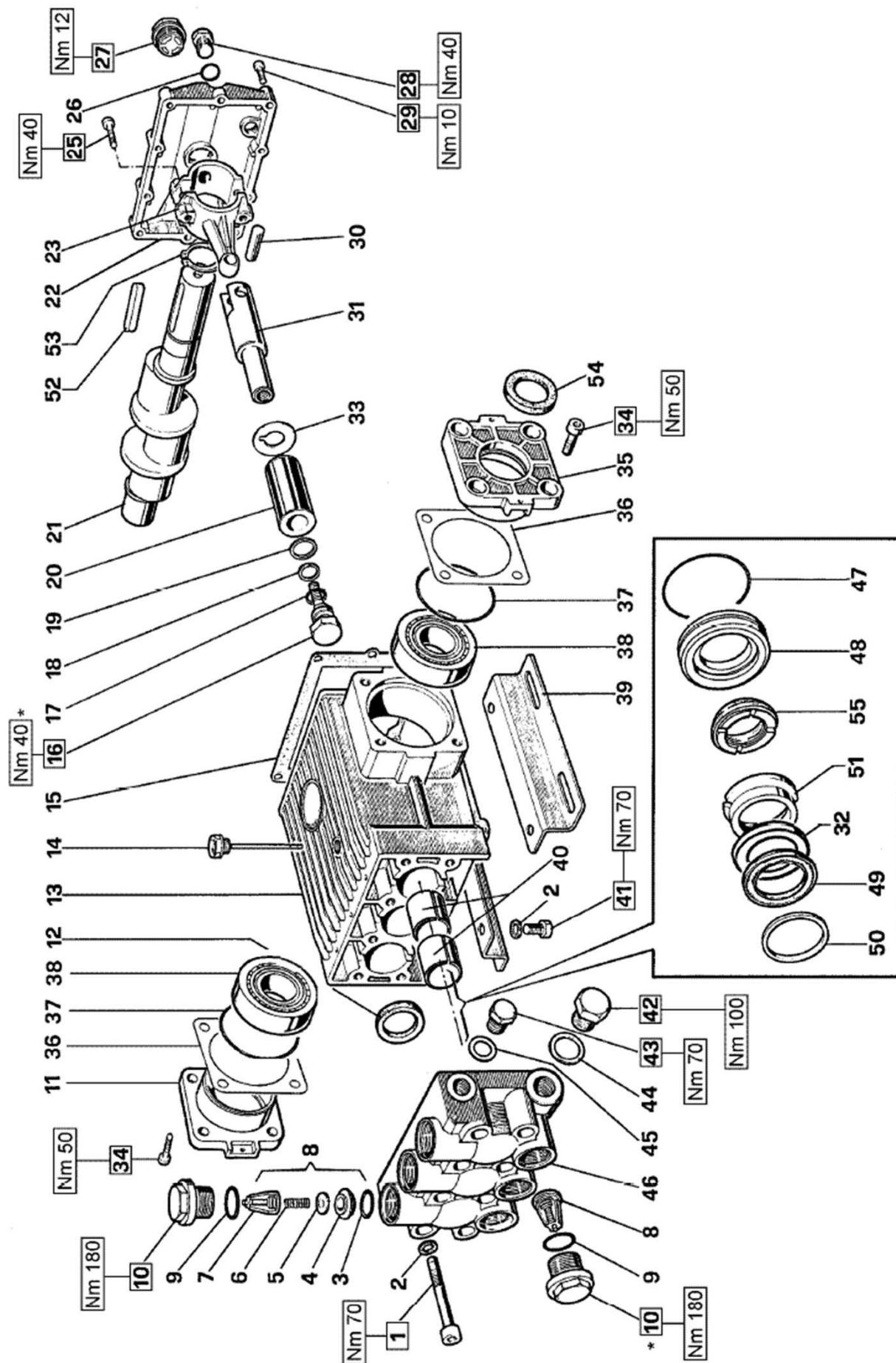

ポンプ W155 (廃番)

図番	コード	品名	数量	キット内容	キット	LOT	備考	価格表	納期
ASSY	iNW00155D	(SZ)ポンプ W155R 廃番						-	F
1	iN99441800	(MSZ)CSボルト M12×90	8					-	F
2	iN96719500	(SX@)歯付ワッシャーφ12	12					○	D
3	B471219B	(SX)OR 3.53×32.92(1B) AS219B	6					○	E
8	iN36706501	ハルブ Assy (OR付) (W15, W158)	6				No.3~7	○	A
9	B471222	(SX@)OR 3.53×37.69 AS222	6					○	D
10	iN98242000	(SX)ハルブプラグ (W155)	6					○	E
11	iN76150122	(MSZ)ヘアリングフランジ	1					-	F
12	B480080	オイルシール SC 35×52×7	3					○	A
13	iN76010201	(MSZ)クランクケース	1					-	F
14	iN98227000	(SX@)オイルゲージ G3/4×102 (W425)	1					○	D
15	iN76211984	(SX@)カバーカスケット (W425, W155)	1					○	D
16	iN69219566	(MSZ)フランジヤ留めボルト	3					-	F
17	B471115	OR 2.62×17.12 AS115	3					○	A
18	iN90510700	(SX@)BUR 17.4×22×1.5 (W155, W158, K1)	3					○	D
19	iN96755500	(SZ)銅ワッシャー (W158)	3					-	F
20	iN76040056	(SX@)フランジヤφ30 (W155)	3					○	D
21	iN76021035	(SX)クランクシャフト (W425, W15)	1					○	E
22	iN76160022	(MSZ)クランクケースカバー	1					-	F
23	iN76030301	(SX@)コネクティングロッド (W425, W155)	3					○	D
25	iN99372000	(MSZ)ボルト M10×45	6					-	F
26	B471113	OR 2.62×13.95 AS113	2					○	A
27	iN97596800	オイルサイトグラス 3/4 (OR付) (TT, T50, W)	1					○	A
28	iN98210000	プラグ G3/8	2					○	A
29	iN99189700	(MSZ)ボルトM6×25	10					-	F
30	iN97740000	(SX@)コネクティングロッドピン (W425, W15)	3					○	D
31	iN77050054	(MSZ)フランジヤロッド	3					-	F
32	iN90277400	ハッキンサポートφ30 (W155, W159)	3					○	A
33	iN96756800	(SZ)銅ワッシャー (W158)	3					-	F
34	iN99365200	(MSZ)CSボルト M10×20	8					-	F
35	iN76150022	(MSZ)ヘアリングフランジ穴付	1					-	F
36	iN76220078	(SX@)シム (W425, W15)	4					○	D
37	B471237	(SX@)OR 3.53×85.32 AS237	2					○	D
38	iN91847400	(MSZ)ヘアリング	2					-	F
39	iN76200074	(MSZ)ポンプベース	2					-	F
40	iN90917200	(SX@)スリーブ (W425, W155, W159)	6					○	D
41	iN99426600	(MSZ)ボルト M12×25	4					-	F
42	iN98232500	(MSZ)埋栓 G1	1					-	F
43	iN98226500	(MSZ)埋栓 G3/4	1					-	F
44	iN96787000	(MSZ)ワッシャー	1					-	F
45	iN96770000	(MSZ)ワッシャー	1					-	F
46	iN76121041	(SX)マニホールド (W155)	1					○	E
47	B471142	(S@)OR 2.62×60.00 AS142	3					○	C
48	iN76080070	(MSZ)ハッキンリテーナー φ30	3					-	F
49	iN90277000	高圧ハッキンφ30 (W155, W159)	3					○	A
50	iN69100051	ヘッドリングφ30 (W155, W159)	3					○	A
51	iN69216770	(SX@)インターミディエイトリングφ30 (W155, W159)	3					○	D
52	iN91497800	(SX)キー 10×8×55 (W425, W15)	1					○	E
53	iN90069500	(SX@)Cリングφ35 (軸)	1					○	D
54	B480085	(SX@)オイルシール SC 35×52×8	1					○	D
55	iN90277600	低圧ハッキンφ30 (W155, W159)	3					○	A

ポンプ W4 2 5 (廃番)

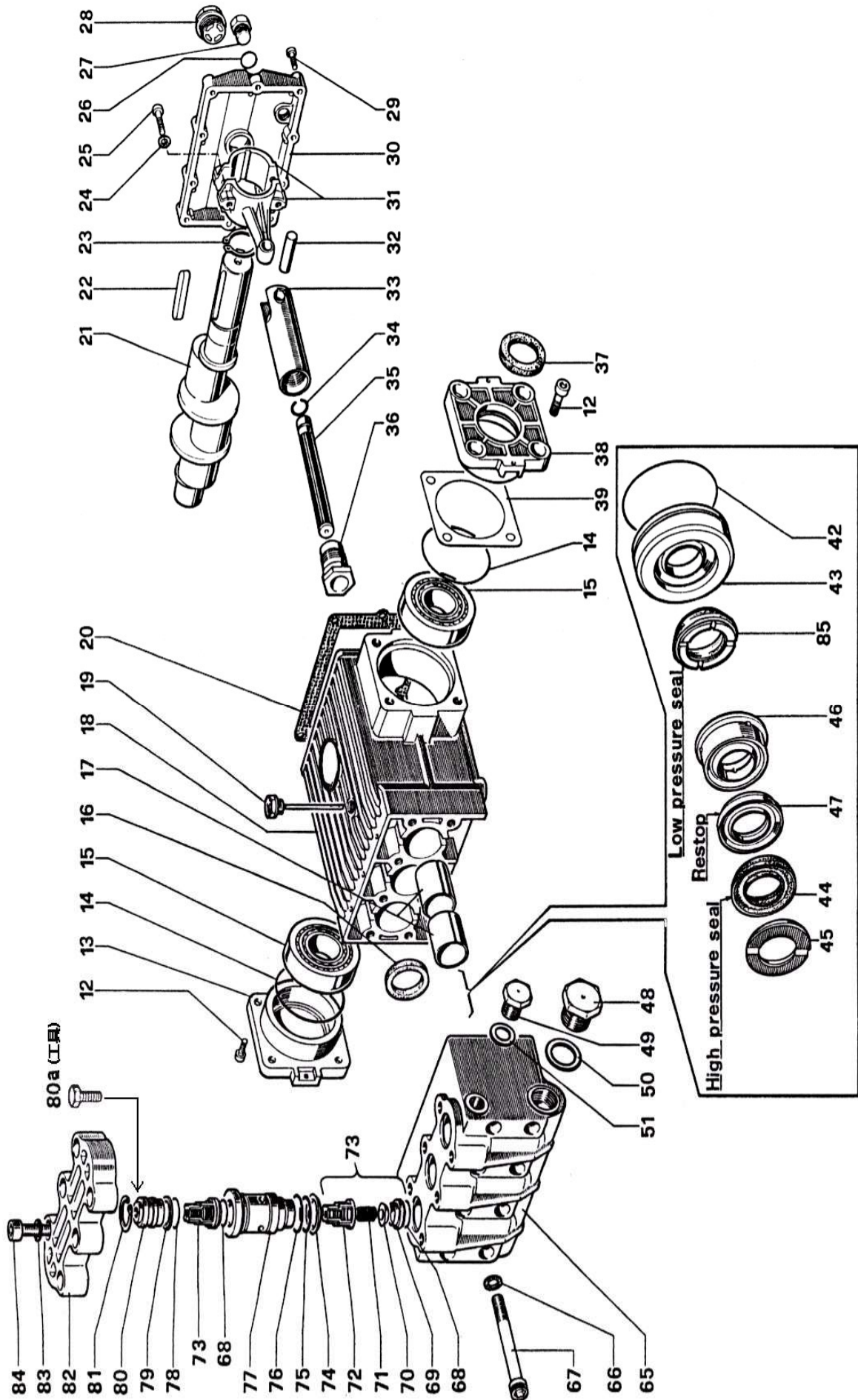

ポンプ W425 (廃番)

図番	コード	品名	数量	キット内容	キット	LOT	備 考	価格表	納期
ASSY	iNW00425	(SZ)ポンプ W425R 廃番						-	F
12	BBCS10020Z	(SX@)六角穴付ボルト CS M10×20Z	8					○	D
13	iN76150122	(MSZ)へアリングフランジ	1					-	F
14	B471237	(SX@)OR 3. 53×85. 32 AS237	2					○	D
15	BGT432207	(MSZ)テーパーへアリング 35×72×24. 25 4T-32207	2				旧: B480535	-	F
16	B480080	オイルシール SC 35×52×7	3				AC2066E0	○	A
17	iN90917200	(SX@)スリーブ (W425, W155, W159)	6					○	D
18	iN76010201	(MSZ)クランクケース	1					-	F
19	iN98227000	(SX@)オイルゲージ G3/4×102 (W425)	1					○	D
20	iN76211984	(SX@)カバーカスケット (W425, W155)	1					○	D
21	iN76021035	(SX)クランクシャフト (W425, W15)	1					○	E
22	iN91497800	(SX)キー 10×8×55 (W425, W15)	1					○	E
23	iN90069500	(SX@)Cリング φ35 (軸)	1					○	D
24	iN96710400	(SX@)歯付ワッシャー φ10 (UH)	6					○	D
25	BBCS10045Z	(SX)六角穴付ボルト CS M10×45Z	6					○	E
26	B471113	OR 2. 62×13. 95 AS113	1					○	A
27	iN98210000	プラグ G3/8	1					○	A
28	iN97596800	オイルサイトグラス 3/4 (OR付) (TT, T50, W)	1					○	A
29	BBCS06025Z	六角穴付ボルト CS M6×25Z	10					○	A
30	iN76160022	(MSZ)クランクケースカバー	1					-	F
31	iN76030301	(SX@)コネクティングロッド (W425, W155)	3					○	D
32	iN97740000	(SX@)コネクティングロッドピストン (W425, W15)	3					○	D
33	iN61050066	(SX@)フランジヤロッド (W425)	3					○	D
34	iN90011500	(SX@)リング (W425)	3					○	D
35	iN61040056	(MSZ)フランジヤ φ20	3					-	F
36	iN61219566	(MSZ)フランジヤ留めボルト	3					-	F
37	B480085	(SX@)オイルシール SC 35×52×8	1				AC2067E0	○	D
38	iN76150022	(MSZ)へアリングフランジ 穴付	1					-	F
39	iN76220078	(SX@)シム (W425, W15)	1~2					○	D
42	B471142	(S@)OR 2. 62×60. 00 AS142	3					○	C
43	iN61080070	(SX@)ハッキングリテーナー φ20 (W425)	3					○	D
44	iN90270500	高圧ハッキン φ20 (W425, ST)	3					○	A
45	iN47100051	ハットリング φ20 (W425)	3					○	A
46	iN61216070	インターミテイエイトリング φ20 (W425)	3					○	A
47	iN90270900	ハッキンサホート φ20 (W425)	3					○	A
65	iN61120241	(SZ)マニホールド (W425) 廃番	1				廃番	-	F
66	iN96719500	(SX@)歯付ワッシャー φ12	8					○	D
67	BBCS12130ZH	(SX)六角穴付ボルト CS M12×130Z (12. 9メッキ)	8				iN99446500	○	E
68	B471118	OR 2. 62×21. 89 AS118	6	○				○	A
69	iN36202466	(MSZ)バルブシート	6	○				-	F
70	iN36201366	(MSZ)バルブ	6	○				-	F
71	iN94739400	(MSZ)バルブスプリング	6	○				-	F
72	iN36202351	(MSZ)バルブケーシング	6	○				-	F
73	iN36711401	バルブ Assy (OR付) (W425)	6		○		68~72	○	A
74	iN90518100	BUR (W425)	3					○	A
75	B471218	(S@)OR 3. 53×31. 34 AS218	3					○	C
76	B471126	(S@)OR 2. 62×34. 60 AS126	3					○	C
77	iN61217766	(SX@)バルブスリーブ (W425)	3					○	D
78	B471119	(SX)OR 2. 62×23. 47 AS119	3					○	E
79	iN90515400	BUR 23. 7×28×2 (W425)	3					○	A
80	iN61217670	(SX@)バルブキャップ (W425)	3					○	D
80a	BBHB08030Z	六角ボルト HB M8×30Z	1				No. 80のバルブキャップを外す工具	○	A
81	iN90067000	(SX@)Cリング φ30 (穴) (W425)	3					○	D
82	iN61218241	(SX@)バルブカバー (W425)	1					○	D
83	iN96730000	(SX@)歯付ワッシャー φ14 (W425)	6					○	D
84	BBCS14050ZH	(SX)六角穴付ボルト CS M14×50Z (12. 9ニッケルメッキ)	6					○	E
85	iN90271000	低圧ハッキン φ20 (W425)	3					○	A

ポンプ T2535,W2141 (T1750) (廃番)

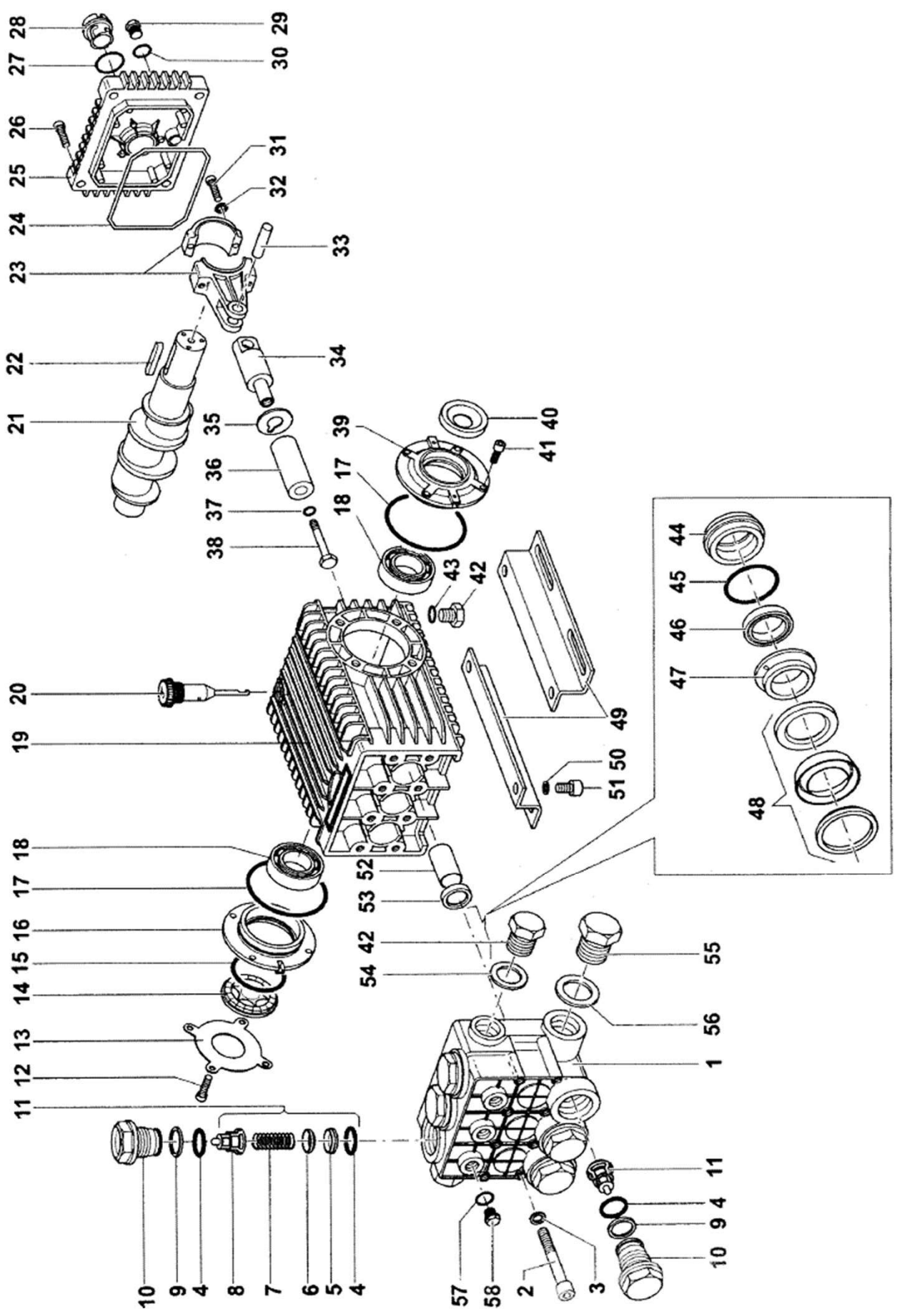

ポンプ T2535, W2141 (T1750) (廃番)

図番	コード	品名	数量	キット内容	キット	LOT	備考	価格表	納期
ASSY	iNT02535	(SZ)ポンプ T2535R						-	F
ASSY	iNW02141	(SZ)ポンプ W2141R 廃番						-	F
1	iN66120041	(SX)マニホールド (T2535)	1				T2535	○	E
1a	iN66120241	(MSZ)マニホールド φ24	1				W2141 (T1750)	-	F
2	BBCS10090ZH	(SX@)六角穴付ボルト CS M10×90Z (12.9メッキ)	8				トルク45Nm 旧:iN99380100	○	D
3	iN96710400	(SX@)歯付ワッシャー φ10 (UH)	8					○	D
4	B470461	OR 2.62×23.81	12					○	A
5	iN36203366	(SZ)ハルブシート (T2535, 1750)	6					-	F
6	iN36203476	(SX)ハルブ (T2535, 1750)	6					○	E
7	iN94738800	(SX)ハルブスプリング (T2535, 1750)	6					○	E
8	iN36203551	(SZ)ハルブケーシング (T2535, 1750)	6					-	F
9	iN90516500	BUR 24×29×1.5 (T, SSU)	6					○	A
10	iN66130041	(SX@)ハルブブランク (T2535, T1750)	6				トルク130Nm	○	D
11	iN36712701	ハルブ Assy (OR付) (T2535, 1750)	6					○	A
12	iN99306900	(MSZ)ボルト M8×40	4				トルク20Nm	-	F
13	iN66150274	(MSZ)オイルサイトグラスカバー	1					-	F
14	iN44211801	オイルサイトグラス (UH, WW, W953, TX)	1					○	A
15	B470554	OR 3.53×55.56	1					○	A
16	iN66150122	(MSZ)ベアリングフランジ	1					-	F
17	B471147	(S@)OR 2.62×67.95 AS147	2					○	C
18	BGRNJ2206	(SX@)ローラーベアリング 30×62×20 NJ2206	2				旧:B480585	○	D
19	iN66010022	(MSZ)クランクケース	1					-	F
20	iN98210600	オイルケーシング 3/8 (T5050, W925, SSU)	3					○	A
21	iN66020435	(MSZ)クランクシャフト	1					-	F
22	iN91489200	(SX@)キー 8×7×35 (E2C, W953, TX)	1					○	D
23	iN66030001	(SZ)コネクティングロッド	3					-	F
24	B471160	(SX@)OR 2.62×133.02 AS160	1					○	D
25	iN66160022	(MSZ)クランクケースカバー	1					-	F
26	iN99188400	(MSZ)CSボルト M6×20	5				トルク10Nm	-	F
27	B471215	(S@)OR 3.53×26.58 AS215	1					○	C
28	iN63210051	オイルサイトグラス (UH)	1					○	A
29	iN98204100	(SX@)ブランク G1/4×9	1					○	D
30	B471013	OR 1.78×10.82 AS013 (2T)	1					○	A
31	iN99309900	(MSZ)ボルト M8×35	6				トルク20Nm	-	F
32	iN96701400	歯付ワッシャー φ8 (UH, WW)	6					○	A
33	iN97740500	(MSZ)コネクティングロッドピン φ14×39	3					-	F
34	iN66050064	(SZ)ピストンガイド (T, SSU)	3					-	F
35	iN96710100	(SX@)ワッシャー 10×28×0.5	3					○	D
36	iN66040009	(SX@)セラミックフランジ 20 (T2523)	3				T2535	○	D
36a	iN66040409	(SX@)フランジ 24 (SSU1550)	3				W2141 (T1750)	○	D
37	B471013	OR 1.78×10.82 AS013 (2T)	3					○	A
38	iN66219566	(SX@)フランジ留めボルト (W2141, T1750, T2535)	3				トルク20Nm+中強度ネジロック	○	D
39	iN66150022	(MSZ)ベアリングフランジ穴付	1					-	F
40	B480070	オイルシール 30×55×7	1					○	A
41	iN99303900	(MSZ)ボルト M8×16	4				トルク20Nm	-	F
42	iN98210000	ブランク G3/8	2					○	A
43	B471113	OR 2.62×13.95 AS113	1					○	A
44	iN66080070	(SX@)パッキンリテーナー φ20 (T2535)	3				T2535	○	D
44a	iN66080470	(SX@)リテーナー φ24 (W2141, T1750)	3				W2141 (T1750)	○	D
45	B471028	OR 1.78×34.65 AS028	3					○	A
46	iN90269000	(SX@)低圧パッキン φ20×28×6.5 (T, W)	3				T2535	○	D
46a	iN90273800	低圧パッキン φ24 (W2141, T1750)	3				W2141 (T1750)	○	A
47	iN66216070	(SX@)インターミディエイトリング φ20	3				T2535	○	D
47a	iN66216470	(SX@)インターミディエイトリング φ24 (W2141, T1750)	3				W2141 (T1750)	○	D
48	iN90269200	(SX@)高圧パッキン φ20×30×10 (T, W)	3				T2535	○	D
48a	iN90274100	高圧パッキン φ24 (W2141, T1750)	3				W2141 (T1750)	○	A
52	iN90912600	(SX@)フランジロッドガイド 22×25×30	3					○	D
53	B480040	オイルシール SC 22×32×7	3				AC1116E3	○	A
57	B471013	OR 1.78×10.82 AS013 (2T)	3					○	A
58	iN98204300	(MSZ)埋栓 1/4×13	3					-	F

ポンプ W9 2 8 (廃番)

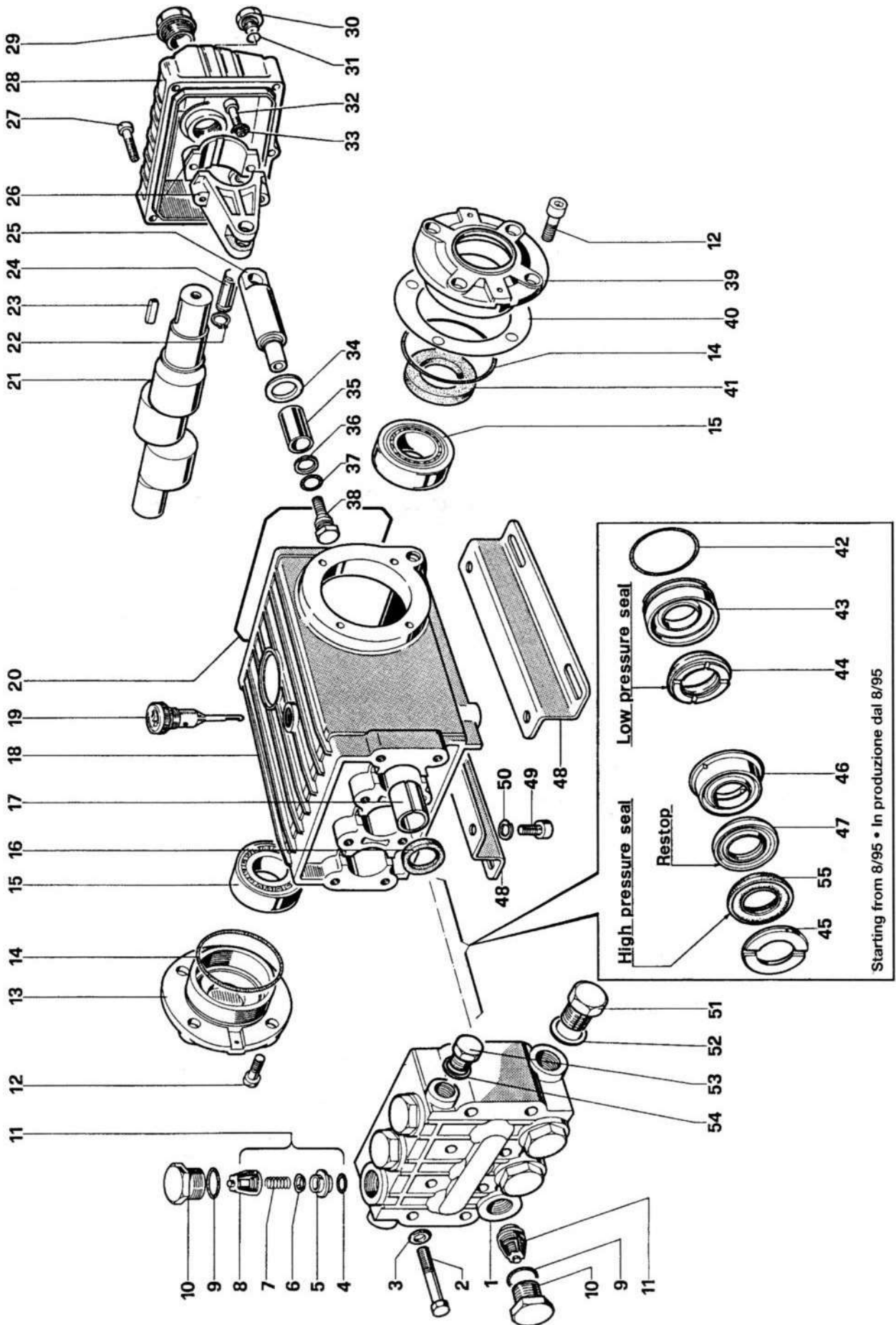

ポンプ W928 (廃番)

図番	コード	品名	数量	キット内容	キット	LOT	備考	価格表	納期
ASSY		-						-	-
1	iN47121441	(MSZ) マニホールド	1					-	F
2	iN99320600	(MSZ) 六角ホルト M8×70	8					-	F
3	iN96702000	(SX@) ワッシャーφ8 (T5050, W928)	8					○	D
4	B471115	OR 2.62×17.12 AS115	6					○	A
5	iN36200366	ハルブシート (WW907, TT15, E2C, W9)	6					○	A
6	iN36200176	ハルブ (WW907, TT15, E2C, W9)	6					○	A
7	iN94737600	ハルブスプリング (WW907, TT15, E2C, W9)	6					○	A
8	iN36200251	(SX@) ハルブケーシング	6					○	D
9	B471117	OR 2.62×20.29 AS117	6					○	A
10	iN98222400	(MSZ) ハルブプラー	6					-	F
11	iN36703201	ハルブ Assy (OR付) (コング, WW907)	6					○	A
12	iN99303900	(MSZ) ホルト M8×16	8					-	F
13	iN47150122	(SX@) クローストフランジ	1					○	D
14	B471147	(S@) OR 2.62×67.95 AS147	2					○	C
15	BGT4T32206	(S@) テーパードアリング 30×62×21.25 4T-32206	2				旧:B480530	○	C
16	B480040	オイルシール SC 22×32×7	3				AC1116E3	○	A
17	iN90912600	(SX@) フランジヤロッドガイド 22×25×30	3					○	D
18	iN47010222	(MSZ) クランクケース	1					-	F
19	iN98210600	オイルケーシング 3/8 (T5050, W925, SSU)	1					○	A
20	B471160	(SX@) OR 2.62×133.02 AS160	1					○	D
21	iN47021735	(MSZ) クランクシャフト	1					-	F
22	iN90055700	(SX@) リングφ12 (軸)	6					○	D
23	iN91489000	(SX@) キー 8×7×35	1					○	D
24	iN97738000	(SX@) コネクティングロッドピン	3					○	D
25	iN47050654	(SX@) フランジヤロッド	3					○	D
26	iN47030001	コネクティングロッド	3					○	A
27	iN99191200	(MSZ) ホルト M6×30	5					-	F
28	iN47160122	(SX@) クランクケースカバー (T50)	1					○	D
29	iN97596800	オイルサイトグラス 3/4 (OR付) (TT, T50, W)	1					○	A
30	iN98204100	(SX@) プラー G1/4×9	1					○	D
31	B471013	OR 1.78×10.82 AS013 (2T)	1					○	A
32	iN99309900	(MSZ) ホルト M8×35	6					-	F
33	iN96701400	歯付ワッシャーφ8 (UH, WW)	6					○	A
34	iN47211747	(MSZ) ワッシャー	3					-	F
35	iN47040856	(SX@) フランジヤロッドφ16	3					○	D
36	iN90503300	BUR 8×11×1.5 (コング, TH, T5050)	3					○	A
37	B471011B	(SX@) OR 1.78×7.66 (1B) AS011B	3					○	D
38	iN47219666	(SX@) フランジヤロッド留めホルト	3					○	D
39	iN47150022	(SX@) ドアリングフランジ穴付	1					○	D
40	iN97567800	(SX@) シム 74.5×104×0.1	2					○	D
41	B480070	オイルシール 30×55×7	1					○	A
42	B471028	OR 1.78×34.65 AS028	3					○	A
43	iN47080870	(MSZ) ハッキングリテーナー	3					-	F
44	iN90264400	低圧ハッキングφ16 (T5050, W928)	3					○	A
45	iN47100351	ヘッドリングφ16 (T5050, W928)	3					○	A
46	iN47217270	(SX@) インターミディエイトリングφ16	3					○	D
47	iN90264300	ハッキングホルトφ16 (T5050, W928)	3					○	A
51	iN98217600	プラー G1/2	1					○	A
52	BBPWC04	銅ワッシャー-1/2	1				BBPW04C	○	A
53	iN98210000	プラー G3/8	1					○	A
54	BBPWC03	銅ワッシャー-3/8	1				BBPW03C	○	A
55	iN90264200	高圧ハッキングφ16 (T5050, W928)	3					○	A

ポンプ W158 (廃番)

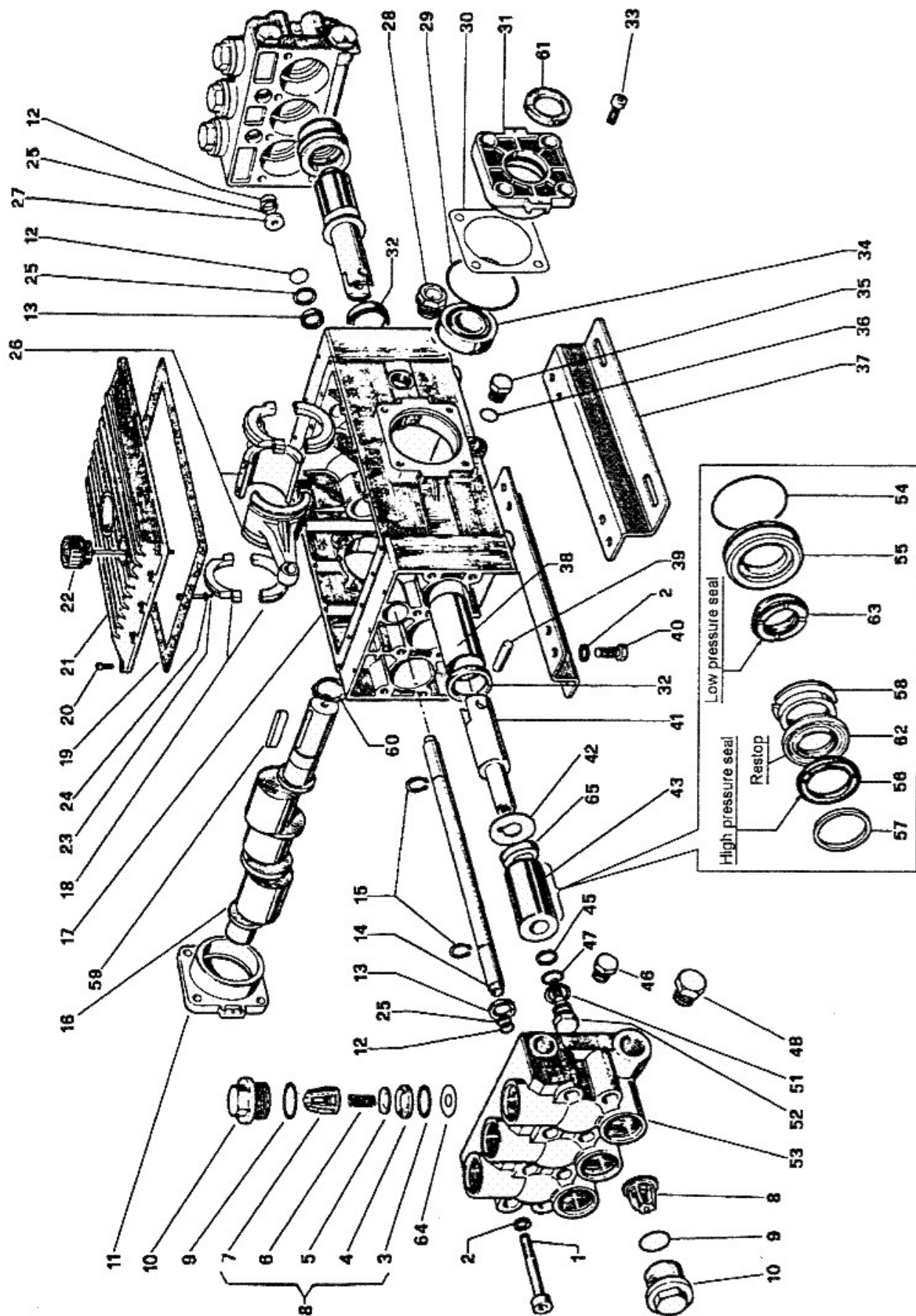

ポンプ W158 (廃番)

図番	コード	品名	数量	キット内容	キット	LOT	備考	価格表	納期
ASSY	iNW00158CW	(SZ) ツインポンプ W158 中止						-	F
1	iN99441800	(MSZ) CSボルト M12×90	16					-	F
2	iN96719500	(SX@) 歯付ワッシャーφ12	20					○	D
3	B471219B	(SX) OR 3.53×32.92 (1B) AS219B	12					○	E
4	iN36201166	(MSZ) ハルブシート	12					-	F
5	iN36201076	(MSZ) ハルブ	12					-	F
6	iN94745000	(MSZ) ハルブスプリング	12					-	F
7	iN36200951	(MSZ) ハルブケーシング	12					-	F
8	iN36706501	ハルブ Assy (OR付) (W15, W158)	12					○	A
9	B471222	(SX@) OR 3.53×37.69 AS222	12					○	D
10	iN98242000	(SX) ハルブフラグ (W155)	12				六角対辺36mm	○	E
11	iN76150122	(MSZ) ベアリングフランジ	1					-	F
12	B470455	OR 2.62×15.08	4					○	A
13	B480030	オイルシール TC 20×30×7	4				AE0984H0	○	A
14	iN77212293	(MSZ) 銅管	1					-	F
15	iN90060500	(MSZ) Oリング	2					-	F
16	iN76021035	(SX) クランクシャフト (W425, W15)	1					○	E
17	iN77010022	(MSZ) クランクケース	1					-	F
18	iN77212001	(MSZ) コンロッドサポート	6					-	F
19	iN77211884	(SX@) ガスケット (W158, 159)	1					○	D
20	iN99186700	(MSZ) ボルト M6×18	16					-	F
21	iN77211422	(MSZ) クランクケースカバー	1					-	F
22	iN98227300	(MSZ) オイルケーシング	1					-	F
23	iN99192700	(MSZ) CSボルト M6×35	12					-	F
24	BBHSW06Z	歯付皿ハネワッシャー φ6	12				旧:iN96693800	○	A
25	iN90509100	(SX@) BUR (W158, W159)	4					○	D
26	iN77030241	(MSZ) コネクティングロッド	3					-	F
27	iN77220370	(MSZ) 銅キャップ	2					-	F
28	iN97596800	オイルサイトグラス 3/4 (OR付) (TT, T50, W)	1					○	A
29	B471237	(SX@) OR 3.53×85.32 AS237	2					○	D
30	iN76220078	(SX@) シム (W425, W15)	2					○	D
31	iN76150022	(MSZ) ベアリングフランジ穴付	1					-	F
32	B480080	オイルシール SC 35×52×7	6				AC2066E0	○	A
33	iN99365200	(MSZ) CSボルト M10×20	8					-	F
34	BGT432207	(MSZ) テーパーベアリング 35×72×24.25 4T-32207	2				旧:B480535	-	F
35	iN98210000	フラグ G3/8	1					○	A
36	B471113	OR 2.62×13.95 AS113	1					○	A
38	iN90917400	(MSZ) カラー φ35×39×50	12					-	F
39	iN97740000	(SX@) コネクティングロッドピン (W425, W15)	6					○	D
41	iN77050054	(MSZ) フランジヤロッド	4					-	F
42	iN96756800	(SZ) 銅ワッシャー (W158)	6					-	F
43	iN69040009	(SZ) セラミックフランジヤロッド φ36 (W158)	6					-	F
45	iN90510700	(SX@) BUR 17.4×22×1.5 (W155, W158, K1)	6					○	D
47	B471115	OR 2.62×17.12 AS115	6					○	A
51	iN96755500	(SZ) 銅ワッシャー (W158)	6					-	F
52	iN69219566	(MSZ) フランジヤロッド止めボルト	6					-	F
53	iN77125141	(MSZ) マニホールド	2					-	F
54	B471142	(S@) OR 2.62×60.00 AS142	6					○	C
55	iN76080170	(SX@) ハッキングリテーナー φ36 (W158)	6					○	D
56	iN90282000	(SX@) 高圧ハッキング φ36 (W158)	6					○	D
57	iN69100293	(SX@) ハットリング φ36 (W158)	6					○	D
58	iN69217070	(SX@) インターミディエイトリング φ36 (W158)	6					○	D
59	iN91497800	(SX) キー 10×8×55 (W425, W15)	1					○	E
60	iN90069500	(SX@) Oリング φ35 (軸)	1					○	D
61	B480085	(SX@) オイルシール SC 35×52×8	1				AC2067E0	○	D
62	iN90281800	(SX@) ハッキングサポート φ36 (W158)	6					○	D
63	iN90282300	(SX@) 低圧シール φ36 (W158)	6					○	D
64	iN96757000	(SZ) ワッシャー (W158)	12					-	F
65	iN76211470	(SX) スパーサー (W158)	6					○	E

ポンプ W159 (廃番)

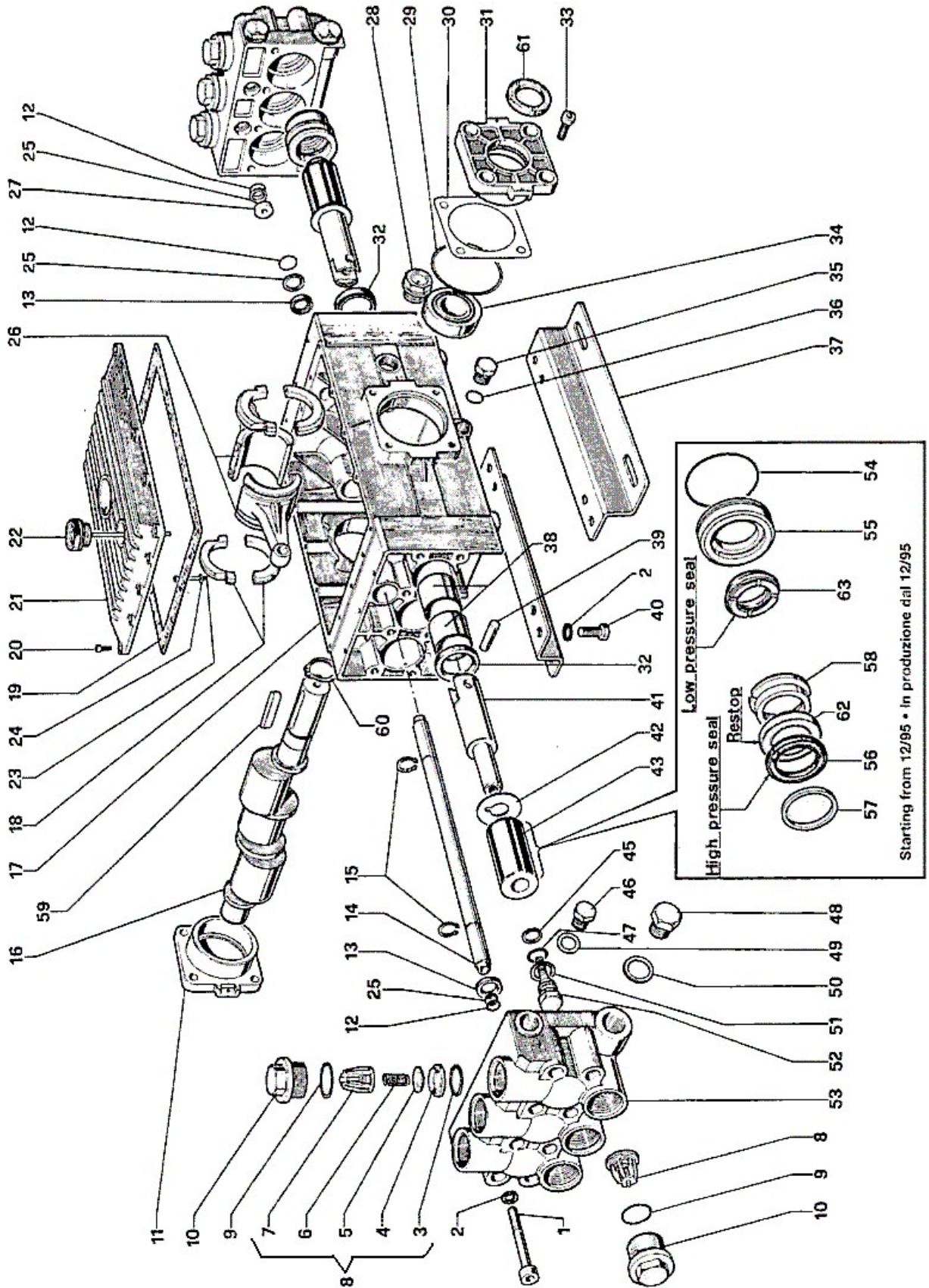

ポンプ W159 (廃番)

図番	コード	品名	数量	キット内容	キット	LOT	備 考	価格表	納期
ASSY	iNW00159D	(SZ) ツインポンプ W159 中止						-	F
1	iN99441800	(MSZ) CSボルト M12×90	16					-	F
2	iN96719500	(SX@) 歯付ワッシャーφ12	20					○	D
3	B471219B	(SX) OR 3. 53×32. 92 (1B) AS219B	12					○	E
4	iN36201166	(MSZ) ハルブシート	12					-	F
5	iN36201076	(MSZ) ハルブ	12					-	F
6	iN94745000	(MSZ) ハルブスプリング	12					-	F
7	iN36200951	(MSZ) ハルブケージ	12					-	F
8	iN36706501	ハルブ Assy (OR付) (W15, W158)	12					○	A
9	B471222	(SX@) OR 3. 53×37. 69 AS222	12					○	D
10	iN98242000	(SX) ハルブフラク (W155)	12				六角対辺36mm	○	E
11	iN76150122	(MSZ) ベアリングフランジ	1					-	F
12	B470455	OR 2. 62×15. 08	4					○	A
13	B480029	オイルシール AD 20×30×5	4				AE0984H0	○	A
14	iN77212293	(MSZ) 銅管	1					-	F
15	iN90060500	(MSZ) Oリング	2					-	F
16	iN76021035	(SX) クランクシャフト (W425, W15)	1					○	E
17	iN77010201	(MSZ) クランクケース	1					-	F
18	iN77212001	(MSZ) コンロットサポート	6					-	F
19	iN77211884	(SX@) ガスケット (W158, 159)	1					○	D
20	iN99186700	(MSZ) ボルト M6×18	16					-	F
21	iN77211422	(MSZ) クランクケースカバー	1					-	F
22	iN98227200	(SX@) オイルゲージ G3/4×116	1					○	D
23	iN99192700	(MSZ) CSボルト M6×35	12					-	F
24	BBHSW06Z	歯付皿ハネワッシャー φ6	12				旧:iN96693800	○	A
25	iN90509100	(SX@) BUR (W158, W159)	4					○	D
26	iN77030241	(MSZ) コネクティングロッド	3					-	F
27	iN77220370	(MSZ) 銅キャップ	2					-	F
28	iN97596800	オイルサイトグラス 3/4 (OR付) (TT, T50, W)	1					○	A
29	B471237	(SX@) OR 3. 53×85. 32 AS237	2					○	D
30	iN76220078	(SX@) シム (W425, W15)	2					○	D
31	iN76150022	(MSZ) ベアリングフランジ穴付	1					-	F
32	B480080	オイルシール SC 35×52×7	6				AC2066E0	○	A
33	iN99365200	(MSZ) CSボルト M10×20	8					-	F
34	BGT432207	(MSZ) テーパードベアリング 35×72×24. 25 4T-32207	2				旧:B480545	-	F
35	iN98210000	フラク G3/8	1					○	A
36	B471113	OR 2. 62×13. 95 AS113	1					○	A
38	iN90917200	(SX@) スリーブ (W425, W155, W159)	12					○	D
39	iN97740000	(SX@) コネクティングロッドヒン (W425, W15)	6					○	D
41	iN77050054	(MSZ) フランジキャロッド	4					-	F
42	iN96756800	(SZ) 銅ワッシャー (W158)	6					-	F
43	iN76040056	(SX@) フランジヤφ30 (W155)	6					○	D
45	iN98226500	(MSZ) 埋栓 G3/4	6					-	F
47	B471115	OR 2. 62×17. 12 AS115	6					○	A
51	iN96755500	(SZ) 銅ワッシャー (W158)	6					-	F
52	iN69219566	(MSZ) フランジヤ留めボルト	6					-	F
53	iN77121041	(MSZ) マニホールド	2					-	F
54	B471142	(S@) OR 2. 62×60. 00 AS142	6					○	C
55	iN76080070	(MSZ) ハッキンリテーナー φ30	6					-	F
56	iN90277000	高圧ハッキンφ30 (W155, W159)	6					○	A
57	iN69100051	ヘッドリングφ30 (W155, W159)	6					○	A
58	iN69216770	(SX@) インターミテイトリングφ30 (W155, W159)	6					○	D
59	iN91497800	(SX) キー 10×8×55 (W425, W15)	1					○	E
60	iN90069500	(SX@) Oリングφ35 (軸)	1					○	D
61	B480085	(SX@) オイルシール SC 35×52×8	1				AC2067E0	○	D
62	iN90277400	ハッキンサポートφ30 (W155, W159)	6					○	A
63	iN90277600	低圧ハッキンφ30 (W155, W159)	6					○	A

ポンプ ST1515, 1518, 1521 (Ver.1) (廃番)

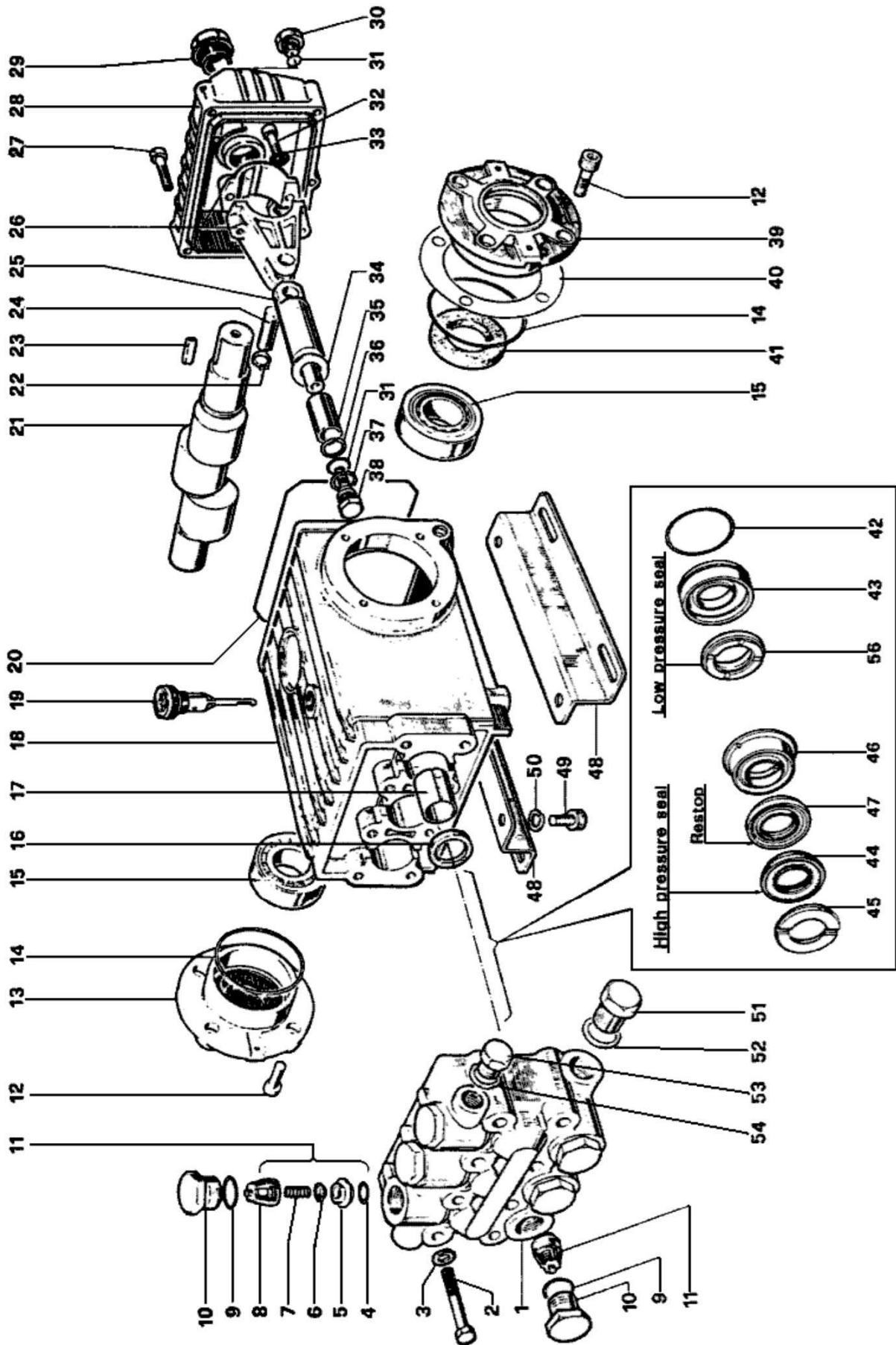

ポンプ ST1515, 1518, 1521 (Ver.1) (廃番)

図番	コード	品名	数量	キット内容	キット	LOT	備考	価格表	納期
ASSY	iNST1515	(SZ)ステンレスポンプ ST1515R						-	F
ASSY		-						-	-
ASSY		-						-	-
1	iN47121805	(MSZ) マニホールド	1					-	F
2	iN99320700	(MSZ) SUS CSホルト M8×70	8					-	F
3	iN96702200	(SX@) SUSワッシャー 8	8					○	D
4	B471115	OR 2.62×17.12 AS115	6					○	A
5	iN36200366	パルプシート(WW907, TT15, E2C, W9)	6					○	A
6	iN36200176	パルプ(WW907, TT15, E2C, W9)	6					○	A
7	iN94737600	パルプスプリング(WW907, TT15, E2C, W9)	6					○	A
8	iN36202551	パルプケース(TT, WW, UH, E2C)	6					○	A
9	B471117	OR 2.62×20.29 AS117	6					○	A
10	iN98223000	(SX@) SUSパルプラック 24×2	6					○	D
11	iN36711501	パルプ Assy (OR付) (UH, WW, TX)	6					○	A
12	iN99303900	(MSZ) ホルト M8×16	8					-	F
13	iN47150122	(SX@) クローストフランジ	1					○	D
14	B471147	(S@) OR 2.62×67.95 AS147	2					○	C
15	BGT4T32206	(S@) テーパーアリング 30×62×21.25 4T-32206	2				旧:B480530	○	C
16	B480040	オイルシール SC 22×32×7	3				AC1116E3	○	A
17	iN90912600	(SX@) フランジヤロッドガイド 22×25×30	3					○	D
18	iN47010022	(MSZ) クランクケース	1					-	F
19	iN98210600	オイルケース 3/8 (T5050, W925, SSU)	1					○	A
20	B471160	(SX@) OR 2.62×133.02 AS160	1					○	D
21	iN47021835	(MSZ) クランクシャフト	1				ST1518・1521	-	F
21a	iN47021935	(MSZ) クランクシャフト					ST1515	-	F
22	iN90055700	(SX@) リング φ12 (軸)	6					○	D
23	iN91487800	(MSZ) キー	1					-	F
24	iN97738000	(SX@) コネクティングロッドピン	3					○	D
25	iN47050554	(MSZ) フランジヤロッド	3					-	F
26	iN47030001	コネクティングロッド	3					○	A
27	iN99191200	(MSZ) ホルト M6×30	6					-	F
28	iN47160122	(SX@) クランクケースカバー (T50)	1					○	D
29	iN97596800	オイルサイトグラス 3/4 (OR付) (TT, T50, W)	1					○	A
30	iN98204100	(SX@) ラック G1/4×9	1					○	D
31	B471013	OR 1.78×10.82 AS013 (2T)	4					○	A
32	iN99309900	(MSZ) ホルト M8×35	6					-	F
33	iN96701400	歯付ワッシャー φ8 (UH, WW)	6					○	A
34	iN96728600	(MSZ) ワッシャー φ14×28×0.5	3					-	F
35	iN47040409	フランジヤロッド φ20 (SSU)	3				ST1515・1518	○	A
35a	iN47040509	(SX@) フランジヤロッド φ22					ST1521	○	D
36	iN90506700	BUR 11×14×1.4 (SSU, ST)	3					○	A
37	iN96728000	(SX@) ワッシャー 14×18.5×0.5	3					○	D
38	iN47219566	(SX@) フランジヤロッド留めホルト	3					○	D
39	iN47150022	(SX@) テーパーアリングフランジ穴付	1					○	D
40	iN97567800	(SX@) シム 74.5×104×0.1	2					○	D
41	B480070	オイルシール 30×55×7	1					○	A
42	B471028	OR 1.78×34.65 AS028	3					○	A
43	iN47081266	(SX@) ハッキンリテーナー φ20	3				ST1515・1518	○	D
43a	iN47081366	(SX@) ハッキンリテーナー φ22					ST1521	○	D
44	iN90270500	高圧ハッキン φ20 (W425, ST)	3				ST1515・1518	○	A
44a	iN90272500	(SX@) 高圧ハッキン φ22 (HF22)					ST1521	○	D
45	iN47100051	ハットリング φ20 (W425)	3				ST1515・1518	○	A
45a	iN46100051	(SX@) ハットリング φ22 (ST1521)					ST1521	○	D
46	iN47217366	(SX@) インターミテイトリング φ20SS	3				ST1515・1518	○	D
46a	iN47217466	(SX@) インターミテイトリング φ22SS					ST1521	○	D
47	iN90270400	ハッキンサホート φ20 (ST, KT20)	3				ST1515・1518	○	A
47a	iN90273000	(SX@) ハッキンサホート φ22 (HF22)					ST1521	○	D
56	iN90271000	低圧ハッキン φ20 (W425)	3				ST1515・1518	○	A
56a	iN90272800	(SX@) 低圧ハッキン φ22 (HF22)					ST1521	○	D

ポンプ ST1515, 1518, 1521 (Ver.2) (廃番)

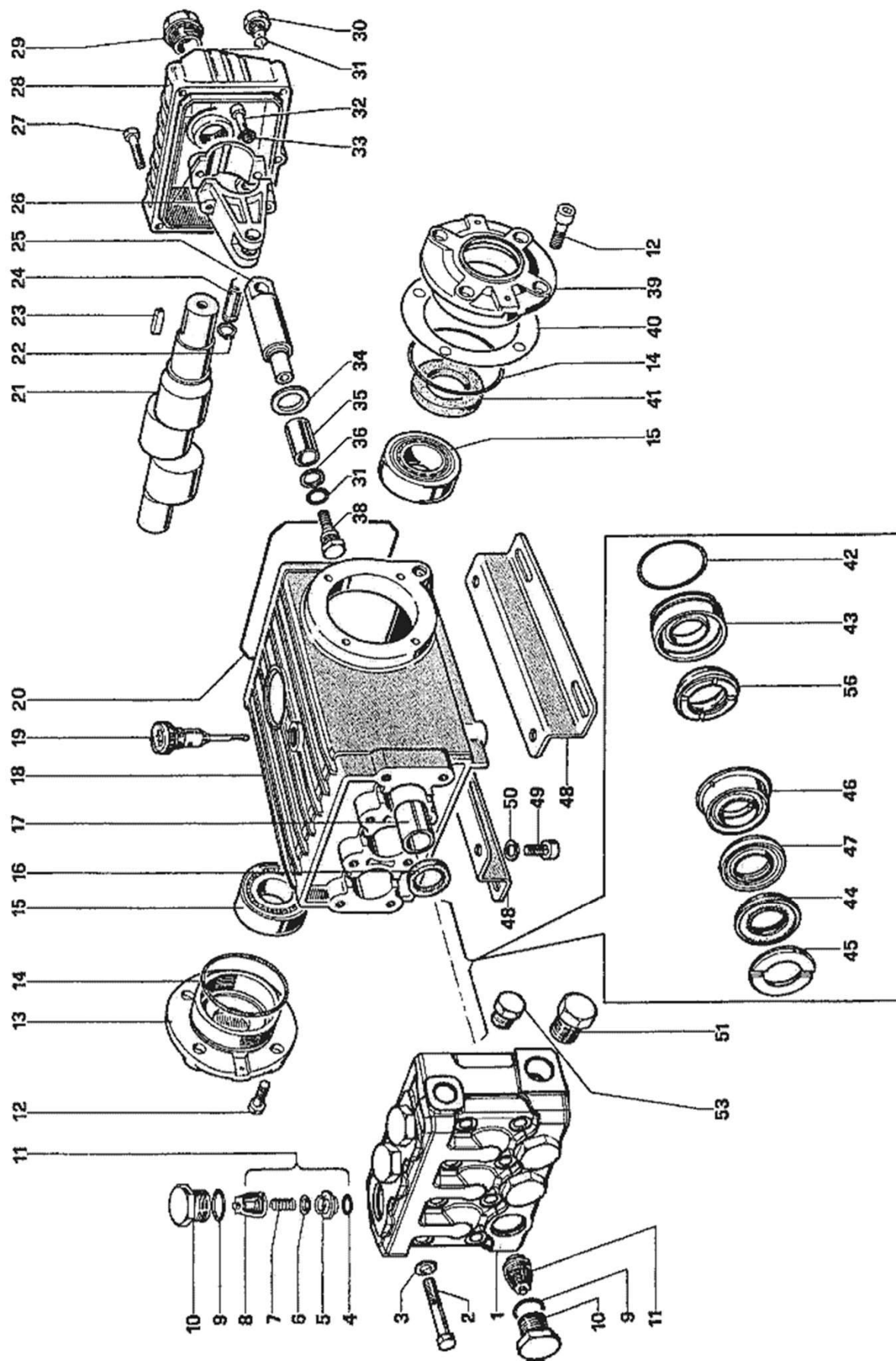

ポンプ ST1515, 1518, 1521 (Ver. 2) (廃番)

図番	コード	品名	数量	キット内容	キット	LOT	備考	価格表	納期
ASSY	iNST1515	(SZ)ステンレスポンプ ST1515R						-	F
ASSY		-						-	-
ASSY		-						-	-
1	iN47121936	(MSZ) マニホールド	1					-	F
2	iN99320700	(MSZ) SUS CSボルト M8×70	8					-	F
3	iN96702200	(SX@) SUSワッシャー 8	8					○	D
4	B471115	OR 2.62×17.12 AS115	6					○	A
5	iN36203666	(MSZ) パルプシート	6					-	F
6	iN36200176	パルプ (WW907, TT15, E2C, W9)	6					○	A
7	iN94737300	(MSZ) パルプスプリング	6					-	F
8	iN36202551	パルプケース (TT, WW, UH, E2C)	6					○	A
9	B471117	OR 2.62×20.29 AS117	6					○	A
10	iN98223000	(SX@) SUSパルプラゲ 24×2	6					○	D
11	iN36713001	(SX@) パルプ Assy (OR付) (SSU1515)	6					○	D
12	iN99303800	(MSZ) ボルト M8×16	8					-	F
13	iN47150122	(SX@) クローストランジ	1					○	D
14	B471147	(S@) OR 2.62×67.95 AS147	2					○	C
15	BGT4T32206	(S@) テーパーアリング 30×62×21.25 4T-32206	2				旧: B480530	○	C
16	B480040	オイルシール SC 22×32×7	3				AC1116E3	○	A
17	iN90912600	(SX@) トランジヤロッドガイド 22×25×30	3					○	D
18	iN47010022	(MSZ) クランクケース	1					-	F
19	iN98210600	オイルゲージ 3/8 (T5050, W925, SSU)	1					○	A
20	B471160	(SX@) OR 2.62×133.02 AS160	1					○	D
21	iN47021835	(MSZ) クランクシャフト	1				ST1518・1521	-	F
21a	iN47021935	(MSZ) クランクシャフト	1				ST1515	-	F
22	iN90055700	(SX@) Cリング φ12 (軸)	6					○	D
23	iN91489000	(SX@) キー 8×7×35	1					○	D
24	iN97738000	(SX@) コネクティングロッドピン	3					○	D
25	iN47050766	(MSZ) トランジヤロッド	3					-	F
26	iN47030001	コネクティングロッド	3					○	A
27	iN99191300	(MSZ) CSボルト M6×30	5					-	F
28	iN47160122	(SX@) クランクケースカバー (T50)	1					○	D
29	iN97596800	オイルサイトグラス 3/4 (OR付) (TT, T50, W)	1					○	A
30	iN98204000	(MSZ) オイルレインラゲ 1/4×9	1					-	F
31	B471013	OR 1.78×10.82 AS013 (2T)	4					○	A
32	iN99309900	(MSZ) ボルト M8×35	6					-	F
33	iN96728700	(SX@) ワッシャー 13×8.4×0.8	3					○	D
34	iN96728600	(MSZ) ワッシャー φ14×28×0.5	3					-	F
35	iN47040409	トランジヤφ20 (SSU)	3				ST1515・1518	○	A
35a	iN47040509	(SX@) トランジヤφ22					ST1521	○	D
36	iN90506700	BUR 11×14×1.4 (SSU, ST)	3					○	A
38	iN47219766	(SX@) トランジヤ留めボルト	3					○	D
39	iN47150022	(SX@) テーパーアリングフランジ穴付	1					○	D
40	iN97567800	(SX@) シム 74.5×104×0.1	2					○	D
41	B480070	オイルシール 30×55×7	1					○	A
42	B471028	OR 1.78×34.65 AS028	3					○	A
43	iN47081266	(SX@) ハッキンリテーナーφ20	3				ST1515・1518	○	D
43a	iN47081366	(SX@) ハッキンリテーナーφ22					ST1521	○	D
44	iN90270500	高圧ハッキンφ20 (W425, ST)	3				ST1515・1518	○	A
44a	iN90272500	(SX@) 高圧ハッキンφ22 (HF22)					ST1521	○	D
45	iN47100051	ハットリングφ20 (W425)	3				ST1515・1518	○	A
45a	iN46100051	(SX@) ハットリングφ22 (ST1521)					ST1521	○	D
46	iN47217366	(SX@) インターミディエイトリングφ20SS	3				ST1515・1518	○	D
46a	iN47217466	(SX@) インターミディエイトリングφ22SS					ST1521	○	D
47	iN90270400	ハッキンサポートφ20 (ST, KT20)	3				ST1515・1518	○	A
47a	iN90273000	(SX@) ハッキンサポートφ22 (HF22)					ST1521	○	D
56	iN90271000	低圧ハッキンφ20 (W425)	3				ST1515・1518	○	A
56a	iN90272800	(SX@) 低圧ハッキンφ22 (HF22)					ST1521	○	D

ポンプ SSU1515, SSU1518, SSU1521

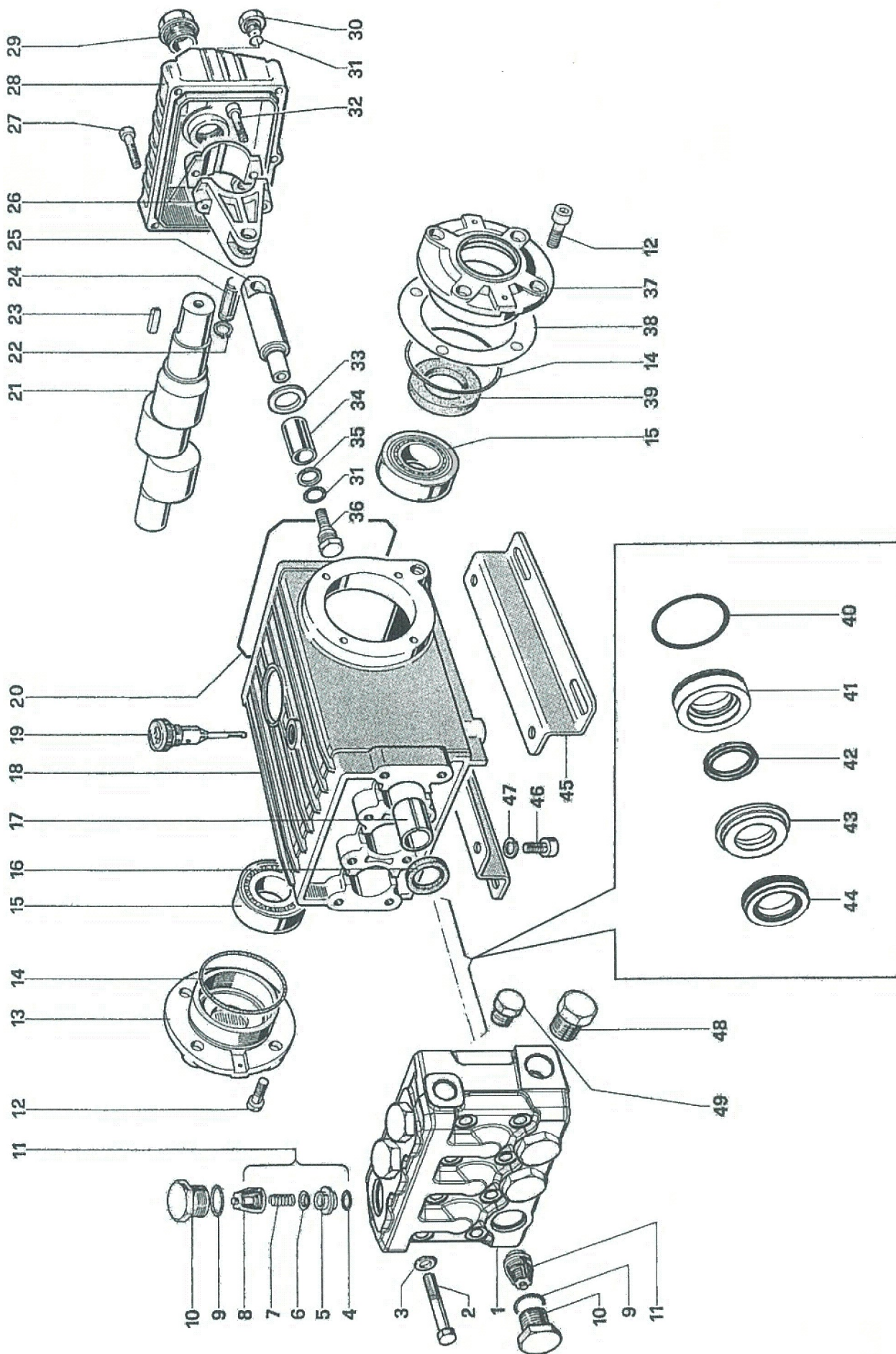

ポンプ SSU1515, SSU1518, SSU1521

図番	コード	品名	数量	キット内容	キット	LOT	備考	価格表	納期
ASSY	iNSSU1515	(SZ) SUSポンプ SSU1515R						-	F
ASSY	iNSSU1518	(SX) SUSポンプ SSU1518R						○	E
ASSY	iNSSU1521	(SX) SUSポンプ SSU1521R						○	E
1	iN47121936	(MSZ) マニホールド	1					-	F
2	iN99320700	(MSZ) SUS CSボルト M8×70	8					-	F
3	iN96702200	(SX@) SUSワッシャー 8	8					○	D
4	B471115	OR 2. 62×17. 12 AS115	6					○	A
5	iN36203666	(MSZ) ハルブシート	6					-	F
6	iN36200176	ハルブ (WW907, TT15, E2C, W9)	6					○	A
7	iN94737300	(MSZ) ハルブスプリング	6					-	F
8	iN36202551	ハルブケーシング (TT, WW, UH, E2C)	6					○	A
9	B471117	OR 2. 62×20. 29 AS117	6					○	A
10	iN98223000	(SX@) SUSハルブフラグ 24×2	6					○	D
11	iN36713001	(SX@) ハルブ Assy (OR付) (SSU1515)	6					○	D
12	iN99303800	(MSZ) ボルト M8×16	8					-	F
13	iN47150122	(SX@) クローストフランジ	1					○	D
14	B471147	(S@) OR 2. 62×67. 95 AS147	2					○	C
15	BGT4T32206	(S@) テーパーアリング 30×62×21. 25 4T-32206	2				旧:B480530	○	C
16	B480040	オイルシール SC 22×32×7	3				AC1116E3	○	A
17	iN90912600	(SX@) フランジヤロッドガイド 22×25×30	3					○	D
18	iN47010022	(MSZ) クランクケース	1					-	F
19	iN98210600	オイルケーシング 3/8 (T5050, W925, SSU)	1					○	A
20	B471160	(SX@) OR 2. 62×133. 02 AS160	1					○	D
21	iN47021835	(MSZ) クランクシャフト	1				SSU1518/SSU1521	-	F
21a	iN47021935	(MSZ) クランクシャフト	1				SSU1515	-	F
22	iN90055700	(SX@) Cリング φ12 (軸)	6					○	D
23	iN91489000	(SX@) キー 8×7×35	1					○	D
24	iN97738000	(SX@) コネクティングロッドピンの	3					○	D
25	iN47050766	(MSZ) フランジヤロッド	3					-	F
26	iN47030001	コネクティングロッド	3					○	A
27	iN99191300	(MSZ) CSボルト M6×30	5					-	F
28	iN47160122	(SX@) クランクケースカバー (T50)	1					○	D
29	iN97596800	オイルサイトグラス 3/4 (OR付) (TT, T50, W)	1					○	A
30	iN98204000	(MSZ) オイルレインフラグ 1/4×9	1					-	F
31	B471013	OR 1. 78×10. 82 AS013 (2T)	4					○	A
32	iN99309900	(MSZ) ボルト M8×35	6					-	F
33	iN96728700	(SX@) ワッシャー 13×8. 4×0. 8	3					○	D
34	iN47040409	フランジヤφ20 (SSU)	3				SSU1515/SSU1518	○	A
34a	iN47040509	(SX@) フランジヤφ22	3				SSU1521	○	D
35	iN90506700	BUR 11×14×1. 4 (SSU, ST)	3					○	A
36	iN47219766	(SX@) フランジヤ留めボルト	3					○	D
37	iN47150022	(SX@) テーパーアリングフランジ穴付	1					○	D
38	iN97567800	(SX@) シム 74. 5×104×0. 1	2					○	D
39	B480070	オイルシール 30×55×7	1					○	A
40	B471028	OR 1. 78×34. 65 AS028	3					○	A
41	iN47081566	(SX@) ハッキングリテーナーφ20 (SSU)	3				SSU1515/SSU1518	○	D
41a	iN47081666	(SX@) ハッキングリテーナーφ22	3				SSU1521	○	D
42	iN90225000	(SX@) 低圧ハッキングφ20 (SSU1515, 1518)	3				SSU1515/SSU1518	○	D
42a	iN90230000	(SX@) 低圧ハッキングφ22 (SSU1521)	3				SSU1521	○	D
43	iN47217666	(SX@) インターミッドイェイトリングφ20 (SSU)	3				SSU1515/SSU1518	○	D
43a	iN47217766	(SX@) インターミッドイェイトリングφ22SS	3				SSU1521	○	D
44	iN90226200	(SX@) 高圧ハッキングφ20 (SSU1515, 1518)	3				SSU1515/SSU1518	○	D
44a	iN90231000	(SX@) 高圧ハッキングφ22 (SSU1521)	3				SSU1521	○	D
45	iN47200074	(MSZ) ポンプベース	1					-	F
46	iN99364400	(MSZ) ボルト M10×18	1					-	F
47	iN96710600	(MSZ) ワッシャー	1					-	F
48	iN98218000	(MSZ) SUS埋栓 G1/2	1					-	F
49	iN98210066	(MSZ) SUS埋栓 G3/8	1					-	F

ポンプ SSU1550

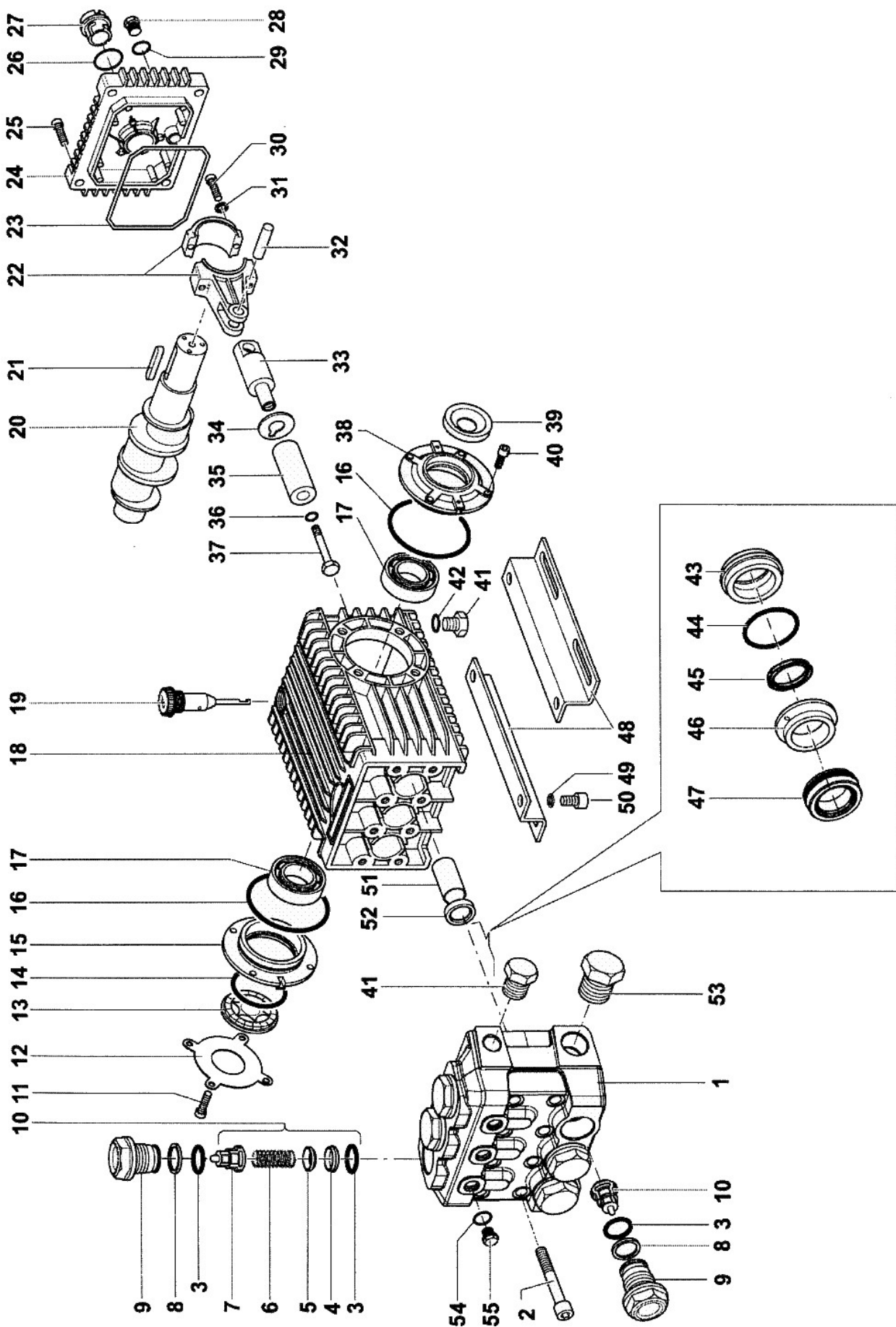

ポンプ SSU1550

図番	コード	品名	数量	キット内容	キット	LOT	備考	価格表	納期
ASSY	iNSSU1550	(SX) SUSポンプ SSU1550R						○	E
1	iN66120536	(MSZ) マニホールド φ24	1					-	F
2	iN99380200	(MSZ) ホルト M10×90	8					-	F
3	B470461	OR 2. 62×23. 81	12					○	A
4	iN36203766	(MSZ) ハルブシート	6					-	F
5	iN36203476	(SX) ハルブ (T2535, 1750)	6					○	E
6	iN94738800	(SX) ハルブスプリング (T2535, 1750)	6					○	E
7	iN36203551	(SZ) ハルブケース (T2535, 1750)	6					-	F
8	iN90516500	BUR 24×29×1. 5 (T, SSU)	6					○	A
9	iN66130266	(MSZ) ハルブブラク	6					-	F
10	iN36713101	(SX@) ハルブ Assy (OR付) SSU1540	6					○	D
11	iN99307000	(MSZ) ホルト M8×25	4					-	F
12	iN66150366	(MSZ) オイルサイトグラスカバー	1					-	F
13	iN44211801	オイルサイトグラス (UH, WW, W953, TX)	1					○	A
14	B470554	OR 3. 53×55. 56	1					○	A
15	iN66150122	(MSZ) ヘアリングフランジ	1					-	F
16	B471147	(S@) OR 2. 62×67. 95 AS147	2					○	C
17	BGRNJ2206	(SX@) ローラーヘアリング 30×62×20 NJ2206	2				旧:B480585	○	D
18	iN66010022	(MSZ) クランクケース	1					-	F
19	iN98210600	オイルケース 3/8 (T5050, W925, SSU)	1					○	A
20	iN66020435	(MSZ) クランクシャフト	1					-	F
21	iN91489200	(SX@) キー 8×7×35 (E2C, W953, TX)	1					○	D
22	iN66030001	(SZ) コネクティングロッド	3					-	F
23	B471160	(SX@) OR 2. 62×133. 02 AS160	1					○	D
24	iN66160022	(MSZ) クランクケースカバー	1					-	F
25	iN99188300	(MSZ) ホルト M6×20	4					-	F
26	B471215	(S@) OR 3. 53×26. 58 AS215	1					○	C
27	iN63210051	オイルサイトグラス (UH)	1					○	A
28	iN98204000	(MSZ) オイルレインブラク 1/4×9	1					-	F
29	B471013	OR 1. 78×10. 82 AS013 (2T)	4					○	A
30	iN99309900	(MSZ) ホルト M8×35	6					-	F
31	iN96701400	歯付ワッシャー φ8 (UH, WW)	6					○	A
32	iN97740500	(MSZ) コネクティングロッドピン φ14×39	3					-	F
33	iN66050064	(SZ) ヒーストンカイト (T, SSU)	3					-	F
34	iN96709800	(MSZ) SUSワッシャー φ10×28×0. 5	3					-	F
35	iN66040409	(SX@) フランジャー φ24 (SSU1550)	3					○	D
36	B471013	OR 1. 78×10. 82 AS013 (2T)	3					○	A
37	iN66219666	(MSZ) フランジャー留めホルト	3					-	F
38	iN66150022	(MSZ) ヘアリングフランジ穴付	1					-	F
39	B480070	オイルシール 30×55×7	1					○	A
40	iN99303800	(MSZ) ホルト M8×16	4					-	F
41	iN98210066	(MSZ) SUS埋栓 G3/8	2					-	F
42	B471113	OR 2. 62×13. 95 AS113	1					○	A
43	iN66081966	(MSZ) ハッキングリテーナー φ24	3					-	F
44	B471028	OR 1. 78×34. 65 AS028	3					○	A
45	iN90235000	(SX@) 低圧ハッキング φ24 (SSU1550)	3					○	D
46	iN66217466	(MSZ) インターミディエイトリング	3					-	F
47	iN90236000	(SX@) 高圧ハッキング φ24 (SSU1550)	3					○	D
51	iN90912600	(SX@) フランジャーロッドカイト 22×25×30	3					○	D
52	B480040	オイルシール SC 22×32×7	3				AC1116E3	○	A
53	iN98226600	(MSZ) SUS埋栓 G3/4	1					-	F
54	B471013	OR 1. 78×10. 82 AS013 (2T)	4					○	A
55	iN98204600	(MSZ) SUS埋栓 G1/4	3					-	F

SUSポンプ XMSS0210

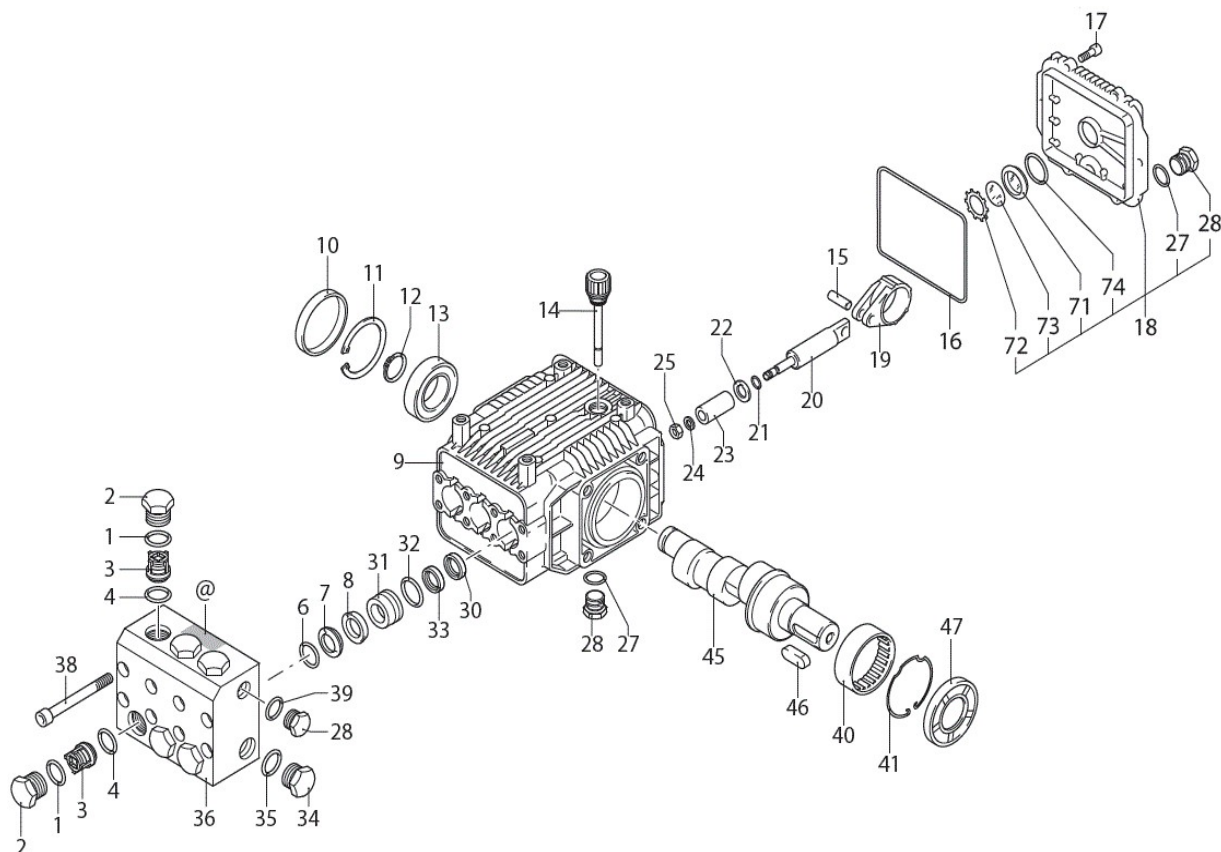

図番	コード	品名	数量	キット内容	キット	LOT	備考	価格表	納期
ASSY		-						-	-
1	B470458	OR 2. 62×17. 86	6					○	A
2	ﾀ2580031	(MSZ)ﾌﾞﾗｸﾞ	6					-	F
3	ﾀ2589050	(MSZ)ﾊﾞﾙﾌﾞ ASSY (OR無)	6					-	F
4	B471114	OR 2. 62×15. 54 AS114	6					○	A
6	CM0009019600	ﾊｯﾄﾞﾘﾝｸﾞ ｵﾞ15 (LWS2)	3				ﾀ1780130	○	A
7	CM1241002400	Vﾊﾟｯｷﾝ ｵﾞ15 (LW)	3				ﾀ1260130, CM1241006500	○	A
8	ﾀ1781030	(MSZ)ｲﾝﾀｰﾐﾃﾞｲエイﾄﾘﾝｸﾞ	3					-	F
9	ﾀ2580010	(MSZ)ｸﾗﾝｸｹｰｽ	1					-	F
10	ﾀ1266740	(MSZ)ｵｲﾙｼｰﾙ	1					-	F
11	ﾀ1260790	(MSZ)ｽﾀｯﾌﾟﾘﾝｸﾞ 52 (穴用)	1					-	F
12	ﾀ1780550	(MSZ)ｽﾀｯﾌﾟﾘﾝｸﾞ (軸用)	1					-	F
13	ﾀ1780490	(MSZ)ﾎｰﾙﾊﾞｰﾘﾝｸﾞ	1					-	F
14	ﾀ880130	(MSZ)ｵｲﾙｴｰｼﾞ	1					-	F
15	ﾀ1780050	(MSZ)ｺﾈｸﾃｲﾝｸﾞﾛｯﾄﾞﾋﾟﾝ	3					-	F
16	ﾀ1780510	(MSZ)OR 3×106	1					-	F
17	ﾀ680560	(MSZ)ﾎｰﾙﾄ M6×16	6					-	F
18	ﾀ2349010	(MSZ)ｸﾗﾝｸｹｰｽｶﾊﾞｰ	1					-	F
19	ﾀ1780710	(MSZ)ｺﾈｸﾃｲﾝｸﾞﾛｯﾄﾞ	3					-	F
20	ﾀ1780060	(MSZ)ﾌﾞﾗﾝｼﾞｬｰﾛｯﾄﾞ	3					-	F
21	B471008	OR 1. 78×4. 47 AS008	3					○	A
22	ﾀ2580120	(MSZ)ﾌﾞﾗｯｼﾞｬｰ	3					-	F
23	ﾀ1780070	(MSZ)セラミックﾌﾞﾗﾝｼﾞｬｰ ｵﾞ15	3					-	F
24	ﾀ2340200	(MSZ)ﾌﾞﾗｯｼﾞｬｰ	3					-	F
25	ﾀ2580110	(MSZ)ﾅｯﾄ M8	3					-	F
27	B471015	OR 1. 78×14. 00 AS015	2					○	A
28	ﾀ2340350	(MSZ)埋栓 G3/8	3					-	F
30	ﾀ1260460	(MSZ)ｵｲﾙｼｰﾙ	3					-	F
31	ﾀ2580050	(MSZ)ﾋﾞｽﾄﾝｶﾞｲﾄﾞ	3					-	F
32	B471021	OR 1. 78×23. 51 AS021	3					○	A
33	CM1241003000	低圧ﾊﾟｯｷﾝ ｵﾞ15 (LW)	3				ﾀ1260440	○	A
34	ﾀ2340360	(MSZ)埋栓 G1/2	1					-	F

SUSポンプ XMSS0210

図番	コード	品名	数量	キット内容	キット	LOT	備 考	価格表	納期
35	ﾀ180101	(MSZ)OR 2×17.5	1					-	F
36	ﾀ2580020	(MSZ)マニホールド	1					-	F
38	ﾀ2580090	(MSZ)ボルト M6×60	8					-	F
39	B471015	OR 1.78×14.00 AS015	1					○	A
40	ﾀ1321190	(MSZ)ニードルベアリング	1					-	F
41	ﾀ1321080	(MSZ)スナップリング	1					-	F
45	ﾀ1781420	(MSZ)クランクシャフト	1					-	F
46	ﾀ1380520	(MSZ)キー	1					-	F
47	ﾀ1260750	(MSZ)オイルシール	1					-	F
71	ﾀ1260250	(MSZ)オイルサイトグラス	1					-	F
72	ﾀ1260430	(MSZ)固定リング	1					-	F
73	ﾀ1780690	(MSZ)プレート	1					-	F
74	B471117	OR 2.62×20.29 AS117	1					○	A