

洗浄機付属品分解表 ①

(2023年7月1日改訂)

□ 洗浄ガンセット	3	□ フットバルブFV200	47
□ 高圧洗浄ガンセット(30MPaクラス)	4	□ フットバルブFVS500(廃番)	48
□ 洗浄ガンP15(RL20)	5	□ フットバルブFVS500-a	49
□ 洗浄ガンP18S(RL22)	6	□ FAノズルFA/M型	50
□ 洗浄ガンP20(MV2005)(廃番)	7	□ FAノズルFA/B型	51
□ 洗浄ガンP22(MV920)(廃番)	8	□ FAノズルFA/P型	52
□ 洗浄ガンP22S(スイベル付)(廃番)	9	□ FAロングノズルFAL/M型(ロング)	53
□ 洗浄ガンP24S(VEGA/SUS)	10	□ FAロングノズルFAL/N型(ロング)	54
□ 洗浄ガンP25(MV925)	11	□ トルネードノズルMS型(28MPa)	55
□ 洗浄ガンP25S(MV925S)	12	□ トルネードノズルM型(21MPa)	56
□ 洗浄ガンPS25(LINEAR)(廃番)	13	□ トルネードノズルMN型(25MPa)	57
□ 洗浄ガンPS30(LINEAR3)	14	□ トルネードノズルH型(40MPa)	58
□ 洗浄ガンRL30W	15	□ トルネードノズルK型(50MPa)	59
□ 洗浄ガンRL35	16	□ トルネードノズルKN型(60MPa)	60
□ 洗浄ガンRL37	17	□ トルネードノズルE型(80MPa)	61
□ 洗浄ガンP30(RL50)(廃番)	18	□ トルネードノズルMP型(25MPa)	62
□ 洗浄ガンP30(RL51)	19	□ トルネードノズルHP型(35MPa)	63
□ 洗浄ガンP32(RL55)(廃番)	20	□ スリージェットノズル(廃番)	64
□ 洗浄ガンP32(RL56)	21	□ フォームノズルLS12	65
□ 洗浄ガンP40(ST3002)	22	□ フォームノズルLST12(廃番)	66
□ 洗浄ガンP44(NOVA;SUS)	23	□ フォームノズルLST12	67
□ 洗浄ガンRL57	24	□ シャトルノズル	68
□ 洗浄ガンML960	25	□ 超旋回ノズル	69
□ 洗浄ガンRL60	26	□ プッシュプルランスPPL85(廃番)	70
□ 洗浄ガンRL100	27	□ プッシュプルランスPPL100,150(廃番)	71
□ 洗浄ガンRL124	28	□ プッシュプルランスPPL85S,100S	72
□ 洗浄ガンRL84	29	□ ダブルランスDLCS-2.5,5(廃番)	73
□ 洗浄ガンRL600	30	□ ダブルランスDLCS-7(廃番)	74
□ 洗浄ガンRL1000	31	□ ダブルランスDLCS-9(廃番)	75
□ 洗浄ガンAL19	32	□ ダブルランスDLCS-5a,7a(廃番)	76
□ 洗浄ガンST2615(MOSMATIC)(廃番)	33	□ ダブルランスDLCS-2.5b	77
□ 洗浄ガンP3(TX,TSX用)	34	□ ダブルランスDLCS-5b,7b	78
□ 洗浄ガンEAGLE4(ロジカ用)(廃番)	35		
□ 洗浄ガンAL15(ロジカ用)	36		
□ 洗浄ガンP1200(タソフガン)(廃番)	37		
□ 洗浄ガンDGD14(タソフガン)	38		
□ コック式洗浄ガン C8(廃番)	39		
□ タービンガンT60	40		
□ タービンガンTL60(廃番)	41		
□ タービンガンT200	42		
□ バリアガン G150	43		
□ バリアブルガン SH20	44		
□ ローターバリアノズル RV100	45		
□ 丸吹きノズル RN15	46		

フルテック株式会社 製造部 浜松市中区高丘西1-17-55 TEL:053-438-3131 FAX:053-414-5840

e-mail ft@flutech.co.jp URL http://www.flutech.co.jp

掲載商品の仕様等は予告なく変更する場合があります

【分解表の表記説明】

①図番	②コード	③品名	④数量	⑤キット内容	⑥キット	⑦LOT	⑧備考	⑨価格表	⑩納期
ASSY	TC4072000043F	アンローダ - VR54						○	B
ASSY	TC4072000043FA	アンローダ - VR54F (IN:PF/内ターハ)					IN:PFターハ	○	B
ASSY	TC4072000043FB	アンローダ - VR54 (止ねじ式ロックナット)						○	B
ASSY	TC4072000043FC	アンローダ - VR54F (IN:PF/内ターハ/止ねじ式ロックナット)					IN:PFターハ	○	B
1	TCC000160100	(SZ) ボディ	1				VR54	-	F
1a	TCC00016010F	(SZ) ボディ IN:ターハ加工	1				VR54F	-	F
2	TC0106200010	シート+OR (VR54/56, MV540/560)	1	○●				○	A
2a	B470302	OR 1.78×8.73	1					○	A
3	TC0157720060	ボールバルブ (MV540, 560, VR54, VR56)	1	○●				○	A
4	TC0139710010	スパーサー (MV540, VR54)	1					○	A
5	B471015	OR 1.78×14.00 AS015	1	○●				○	A
6	TGA00011003	バックアップリング B (MV540, VR54)	1	○●				○	A
7	B471017	OR 1.78×17.17 AS017	1	○●				○	A
17	B471017	OR 1.78×17.17 AS017	1	○●				○	A
18	B470401	OR 2.4×4.3	1	○●				○	A
19	TC0114710170	背圧弁 (MV540, VR54, 560)	1	●				○	A
20	TC0107720370	背圧スプリング (MV540, VR54, MV560)	1	●				○	A
21	B471016	OR 1.78×15.60 AS016	1	○●				○	A
22	TC0115710170	吐出シヨウト3/8M (MV540, MV560, VR54)	1					○	A
23	PA60101831	ロックナット 止穴付 (VB3)	1					○	A
24	BBHS04004T	止めねじ HS M4×4 トガリ	1					○	A
a	TC4079900020	リハアキット (VR54)	1		○			-	F
b	TC4079900016	コンプリートリハアキット (MV540, VR54)	1		●			○	A

① 図番

② コード番号 部品の個別コードを表しています。ご注文時に必ず明記下さい

③ 品名 部品の正式名称となります。ご注文時に必ず明記下さい

④ 数量 1台分の必要数を表示しています。

⑤ キット内容 ⑥のキットに含まれている内容を記号表示 (○●△) しています。

⑥ キット キット販売品 (○●△にて表示しています。)

⑦ LOT 最低発注単位 (ご注文の際は LOT 数の倍数にてご依頼下さい。)

⑧ 備考 詳細や注意点、旧コード、後継品等の追加情報を記載しています。

⑨ 価格表 別紙価格表に掲載されているものに○印を記載しています。

⑩ 納期 A=常備品 B=要製造品 C=取寄せ品 D=在庫限り E=要問合せ
F=供給不可品

※Aにつきましては当日～翌日の出荷予定となります。(在庫切れを除き)

B・C・D・Eの納期につきましては都度お問い合わせください。

洗浄ガンセット P型 構成表

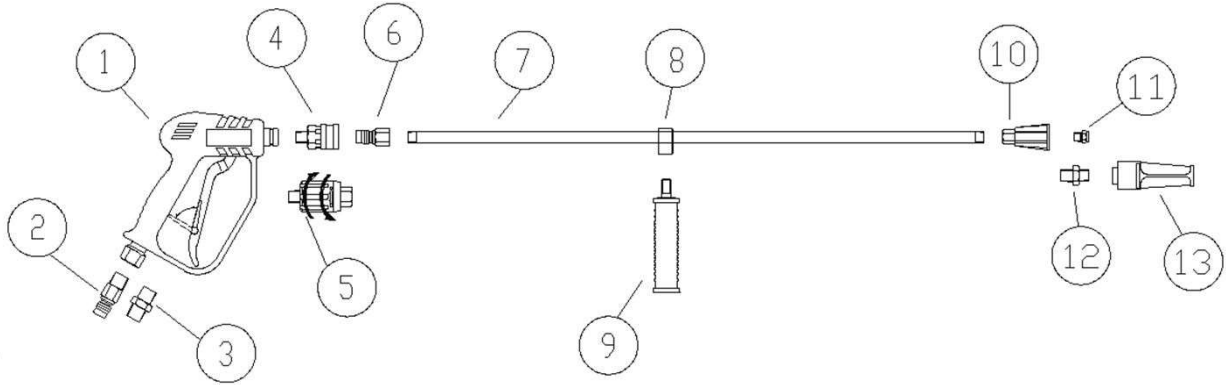

図番	コード	品名	数量	キット内容	キット	LOT	備 考	価格表	納期
ASSY		-						-	-
1	2807C	(MSZ)ガン本体 PF22(フック付)	1				廃番 連続フック付	-	F
1a	2801A02	洗浄ガン本体 PF25(フック付)	1				連続フック付	○	A
1b	2801F	洗浄ガン本体 P30(RL51)	1					○	A
1c	2801G	洗浄ガン本体 P32(RL56)	1					○	A
1d	2807E	(MSZ)洗浄ガン 3P-PF22-3S(C付フック付)	1				廃番 連続フック, カブラ付	-	F
1e	2814B3C	洗浄ガンセット 3P-PF25-3S(3TP, フック付)	1				連続フック, カブラ付	○	A
2	B232103	高圧SUSカブララック 3TPM-3/8	1					○	A
2a	B231124	高圧SUSカブララック 4TPM-3/8	1					○	A
3	B161103	高圧アダプター-3/8	1					○	A
4	B232113	高圧SUSカブラソケット 3TSM-1/4(ロック付)	1					○	A
5	2813Z	パリアアダプター RF1	1					○	A
6	B232102	高圧SUSカブララック 3TPF-1/4	1					○	A
7	F163009	延長管 SUS1/4×90L(LC1)	1					○	A
7a	F163020	延長管 SUS1/4×200L(LC2)	1					○	A
7b	F163039	延長管 SUS1/4×390L(LC4)	1					○	A
7c	F163066	延長管 SUS1/4×660L(LC7)	1					○	A
7d	F163079	延長管 SUS1/4×790L(LC8)	1					○	A
7e	F163110	延長管 SUS1/4×1100L(LC11)	1					○	A
7f	F163150	延長管 SUS1/4×1500L(LC15)	1					○	A
7g	F163200	延長管 SUS1/4×2000L(LC20) ミカキ	1					○	A
7h	F163250	(SX)延長管 SUS1/4×2500L(LC25) ミカキ	1					○	E
8	KRF351107	スライドリング(LC用)	1				旧:F351107	○	A
9	2816U1	サイドハンドル(クリップAY)(標準)	1					○	A
10	2818P01	ノズルホルダー-HB1/4×1/8(黄銅)	1					○	A
10-1	2818P02	ノズルホルダー-HB1/4×1/4(黄銅)	1					○	A
10	2816Y	ノズルホルダー-ST1/4×1/8(標準)	1				ゴムカバー付	○	A
10-2	2816Y1	ノズルホルダー-ST1/4×1/4(標準)	1				ゴムカバー付	○	A
10a	2816Z	ゴムキャップ(ノズルホルダー-ST用)	1					○	A
11	2840AA*****	洗浄ノズル 1/8NB1525(扇形, 黄銅)	1					○	A
11a	2840FB*****	洗浄ノズル 1/4EB1559(扇形, 黄銅)	1					○	A
12	B160151	高圧ニップル1/8×1/4	1					○	A
12a	B160102	高圧ニップル1/4	1					○	A
13	2843A**	(MI)FAノズル FA/M030(イエロー)(ニップル付)	1				樹脂カバー	○	A
13a	2843Z1*	(MI)FAノズル FA/B-1.1(035)(ニップル付)	1				黄銅カバー	○	A
13b	2848A**	(MI)トルネードノズル MNO20(ニップル付)	1					○	A
13c	2849A**	(MI)トルネードノズル MPO30(ニップル付)	1					○	A

高圧洗浄ガンセット (30MPaクラス) 構成表

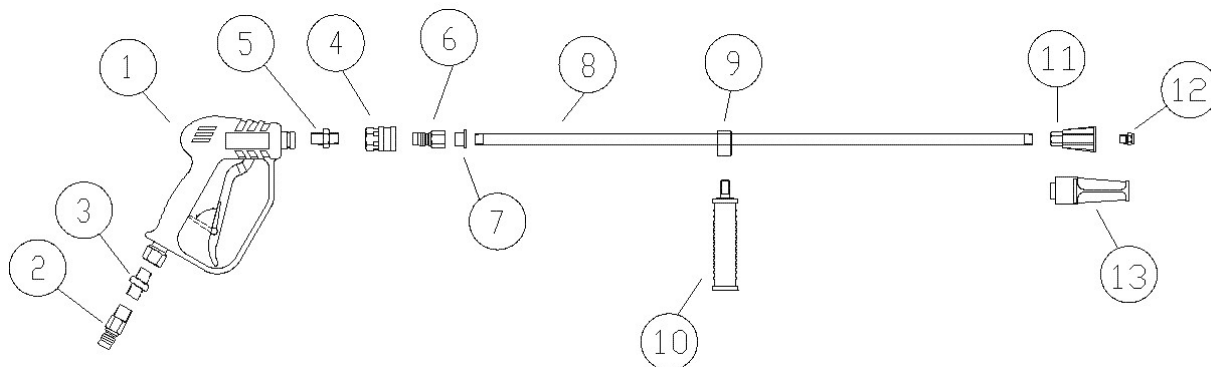

図番	コード	品名	数量	キット内容	キット	LOT	備考	価格表	納期
ASSY	2801G	洗浄ガン本体 P32 (RL56)						○	A
2	B233201	(SZ@) 超高压カフ ラフ ラグ TMN3PF (30MPa)	1					○	D
2a	B233101	超高压SUSカフ ラフ ラグ TMS3PF	1					○	A
3	B160103	高压ニップル 3/8	1					○	A
4	B233211	(SZ@) 超高压カフ ラケット TMN3SF (30MPa) (ロック付)	1					○	D
4a	B233111	超高压SUSカフ ラケット TMS3SF (ロック付)	1					○	A
5	B160153	高压ニップル 1/4 × 3/8	1					○	A
6	B233201	(SZ@) 超高压カフ ラフ ラグ TMN3PF (30MPa)	1					○	D
6a	B233101	超高压SUSカフ ラフ ラグ TMS3PF	1					○	A
7	B162303	高压ワッシング 3/8 × 1/4	1					○	A
8	F163009	延長管 SUS1/4 × 90L (LC1)	1					○	A
8a	F163020	延長管 SUS1/4 × 200L (LC2)	1					○	A
8b	F163039	延長管 SUS1/4 × 390L (LC4)	1					○	A
8c	F163066	延長管 SUS1/4 × 660L (LC7)	1					○	A
8d	F163079	延長管 SUS1/4 × 790L (LC8)	1					○	A
8e	F163110	延長管 SUS1/4 × 1100L (LC11)	1					○	A
8f	F163150	延長管 SUS1/4 × 1500L (LC15)	1					○	A
8g	F163200	延長管 SUS1/4 × 2000L (LC20) ミカキ	1					○	A
8h	F163250	(SX) 延長管 SUS1/4 × 2500L (LC25) ミカキ	1					○	E
9	KRF351107	スライトリング (LC用)	1					○	A
10	2816U1	サイドハンドル (クリップ AY) (標準)	1					○	A
11	2818P01	ノズルホルダー - HB1/4 × 1/8 (黄銅)	1					○	A
12	2840BA**	洗浄ノズル 1/8NS15124 (扇形, SUS)	1					○	A
12a	2840JA**	洗浄ノズル 1/8MS15040 (扇形, SUS)	1					○	A
13	2846A**	(MI) トルネードノズル Ha020 (ニップル付)	1					○	A
13a	2846A**	(MI) トルネードノズル Ha020 (ニップル付)	1					○	A
13b	2849P**	(MI) トルネードノズル HPO35 (ニップル付)	1					○	A

洗浄ガンP15 (RL20)

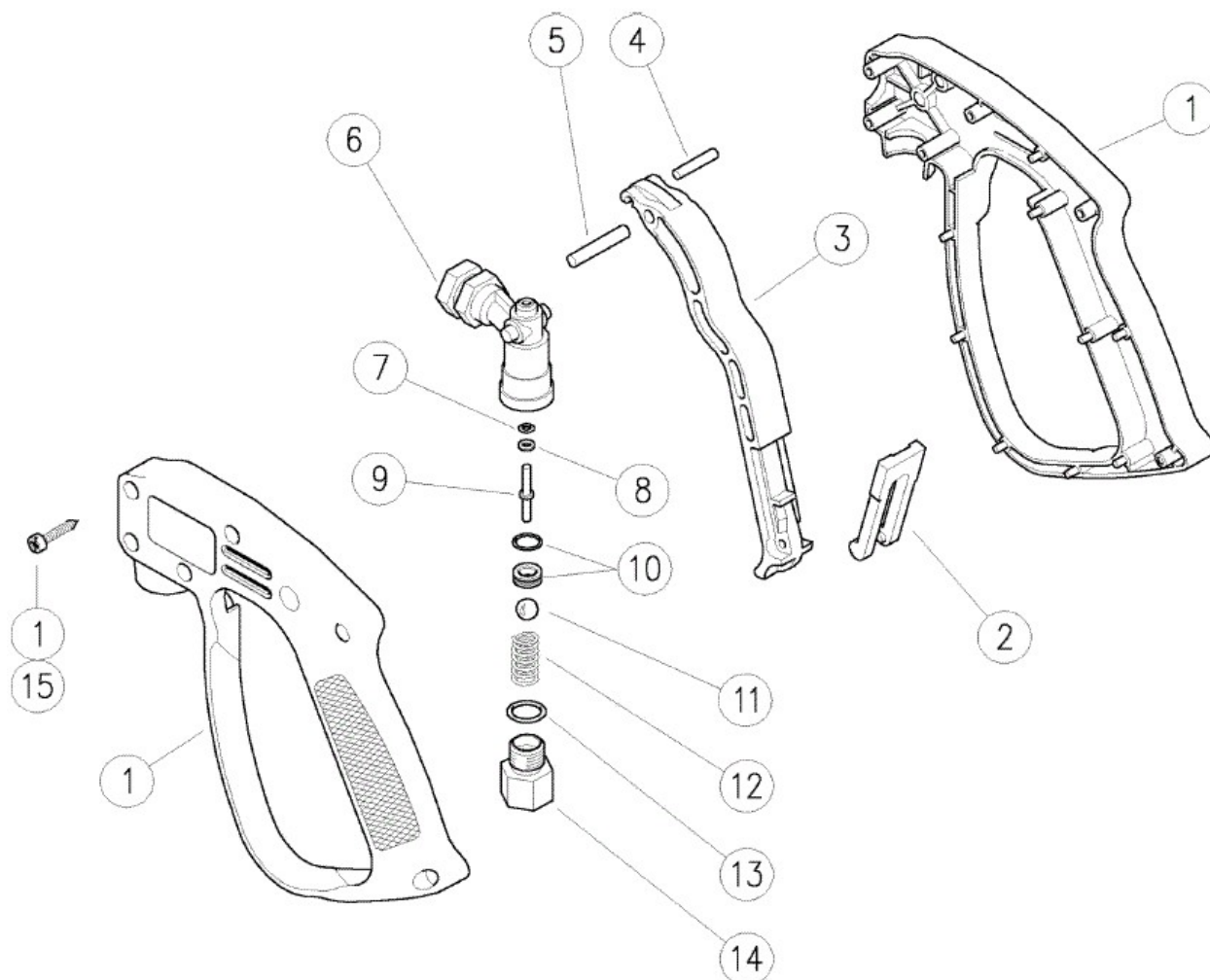

図番	コード	品名	数量	キット内容	キット	LOT	備考	価格表	納期
ASSY	2805A	洗浄ガン本体 P15 (RL20)						○	A
1	PA30010824	ハウジングキット (RL20)	1					○	A
2	PA30151084	(SX@)セーフティロック	1					○	D
3	PA30001884	(SX@)トリガー (RL20)	1					○	D
4	PA30002051	(SX@)ピン 4×16mm P15 (RL20)	1					○	D
5	PA30050931	(SX@)ピン 5mm P15 (RL20)	1					○	D
6	PA30001735	(SX@)ホティ (RL20)	1					○	D
7	PA10403500	(SX@)BUR 3.1×6×1	1	○				○	D
8	B471006B	(S@)OR 1.78×2.90 (1B) AS006B	1	○				○	C
9	PA30001951	(SX@)フッシュロッド (RL20)	1	○				○	D
10	PA30010620	(SX)シート+OR (RL20)	1	○				○	E
11	B490135	ホール 5/16	1	○				○	A
12	PA30000151	スプリング (RL20)	1					○	A
13	B471013	OR 1.78×10.82 AS013 (2T)	1	○				○	A
14	PA30010331	ニップル 3/8F (RL20)	1					○	A
15	BBPNTS3516	SUS Pタイプ+タッピングネジ 3.5×16 (樹脂用)	6				PA16307700, BBNT3518	○	A
a	PA30010924	リペアキット (RL20)	1		○			○	A

洗浄ガン P18S(RL22+SWV)

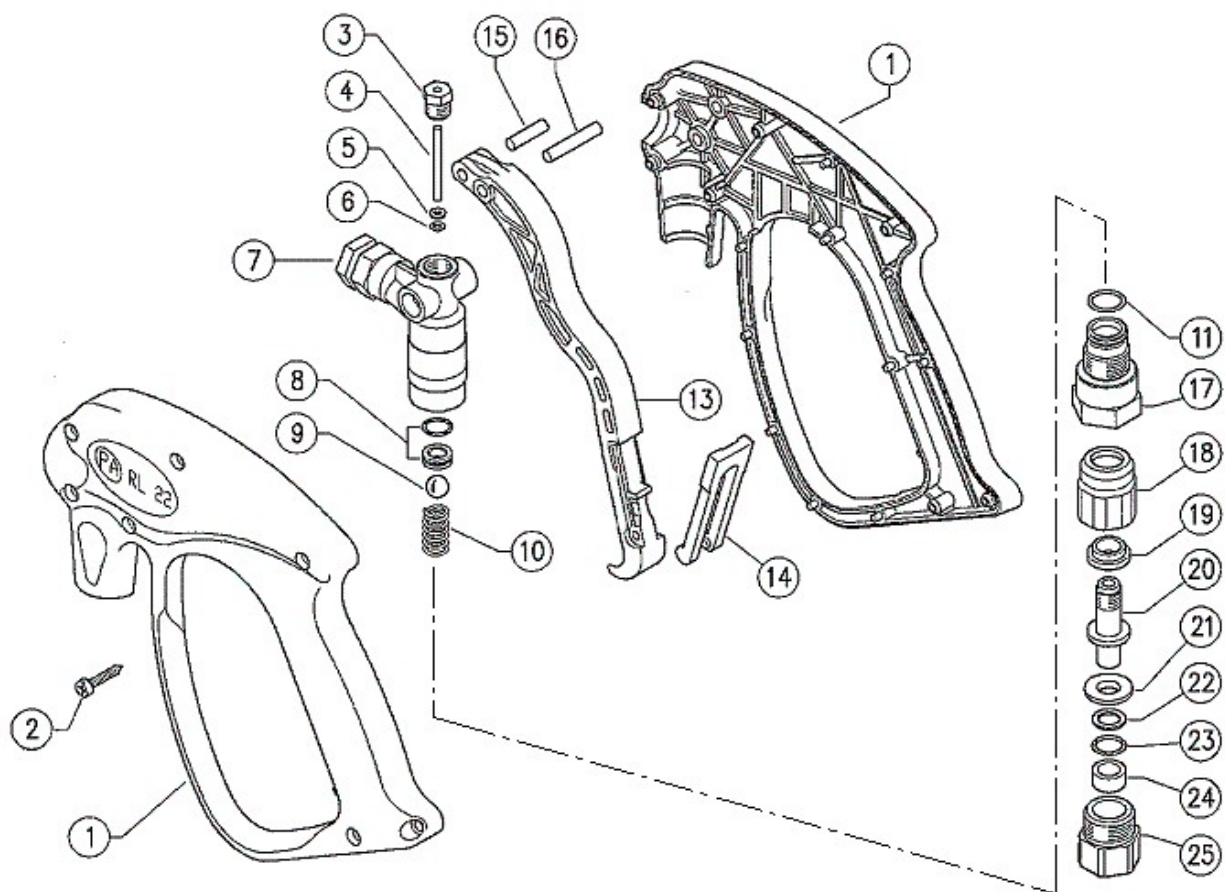

図番	コード	品名	数量	キット内容	キット	LOT	備考	価格表	納期
ASSY	2805F	洗浄ガン本体 P18S(RL22S) (スイベル付)						○	A
1	PA30041424	(MSZ)ハウジングキット	1					-	F
2	BBPNTS3516	SUS Pタイプナベタビソグネジ 3.5×16(樹脂用)	7				PA16307700	○	A
3	PA30411531	ブラク (P18, P30, P32, RL124, VB9)	1					○	A
4	PA30041151	(MSZ) プッシュロッド	1					-	F
5	PA10401800	(SX@) BUR 3.2×7.5 (VB9, VB350, RL)	1					○	D
6	B471104	(S) OR 2.62×2.84 AS104	1					○	C
7	PA30040535	(MSZ) ホテ	1					-	F
8	PA30201420	(SX@) シート+OR (P18, P24, PS25, RL36, P32)	1					○	D
9	B490141	ボール 11/32	1					○	A
10	PA30410851	SUSスプリング (RL55)	1					○	A
11	B471014	OR 1.78×12.42 AS014	1					○	A
13	PA30040984	(MSZ) トリガー	1					-	F
14	PA30151084	(SX@) セーフティロック	1					○	D
15	PA30041251	(MSZ) ピン 20mm	1					-	F
16	PA30411451	(SX@) ピン 5×33 (P32)	1					○	D
17	PA30042231	(SX@) 回転ジョイントM18×M10 (P18S)	1					○	D
18	PA30073331	(SX@) 中間ジョイントM20×1 (P18S, RL35, RL37)	1					○	D
19	PA30073084	(SX@) フッソグ 10×17×6 (RL22, 35, 37)	1					○	D
20	PA30155331	(SX@) ピン M10×1.25 (RL22, 35)	1					○	D
21	PA30072931	(SX@) ワッシャー9×19×3 (P18, RL35, RL37)	1					○	D
22	PA10400850	(SX@) BUR 9×13.2 (P18, RL35, RL37)	1					○	D
23	B470402	OR 2.4×8.3	1					○	A
24	PA30072884	(SX@) フッソグ 9×13×6 (P18, RL35, RL37, VB80)	1					○	D
25	PA30042131	(SX@) 回転ジョイント3/8F (P18S)	1					○	D

洗浄ガンP20 (MV2005) (廃番)

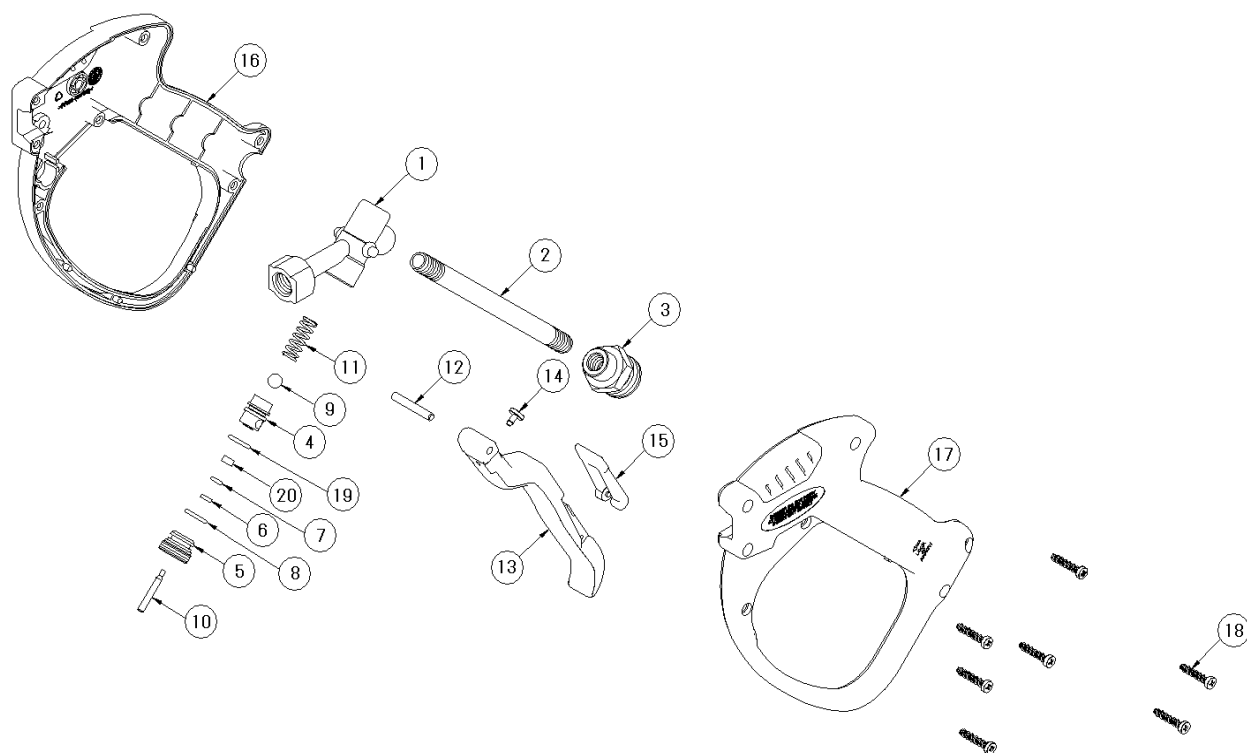

図番	コード	品名	数量	キット内容	キット	LOT	備考	価格表	納期
ASSY	2808A	(SZ) 洗浄ガン本体 P20 (MV2005) KM 廃番						-	F
1	TC0109712140	(MSZ) ホテ	1					-	F
2	TC0113730370	(MSZ) インレットパイプ	1					-	F
3	TC0115710680	(MSZ) インレットジョイント KM	1					-	F
4	TC0106720310	(MSZ) シート	1	○				-	F
5	TC0129710110	(MSZ) プラケ M16	1					-	F
6	TC0117750003	(MSZ) BUR	1	○				-	F
7	B471006B	(S@) OR 1.78 × 2.90 (1B) AS006B	1	○		2012		○	C
8	B471012	(S@) OR 1.78 × 9.25 AS012	1	○		2037		○	C
9	B490131	(SZ) ホール 9/32 (P20, P22, ML960)	1	○				-	F
10	TC0104720010	(MSZ) フッシュロッド	1	○				-	F
11	TC0107720070	(SZ) スプリング	1	○				-	F
12	TC0118730050	(MSZ) トリガピン	1					-	F
13	TC0100740190	(MSZ) トリガ	1					-	F
14	TC0105720010	トリガプレート (P20, 22)	1					○	A
15	TC0100740190	(MSZ) トリガ	1					-	F
16	TC0101740980	(MSZ) カバー	1					-	F
17		-						-	-
18	BBPNTS4018	SUS Pタイプナットピニングネジ 4.0 × 18 (樹脂用)	7				M0116730010, BBNT4020	○	A
19	B470302	OR 1.78 × 8.73	1	○		108		○	A
20	TC0106710290	(SZ) スペーサー (P22)	1	○				-	F
a	TC0200107110	(SX@) リペアキット (MV2005)			○			○	D

洗浄ガン P22 (MV920) (廃番)

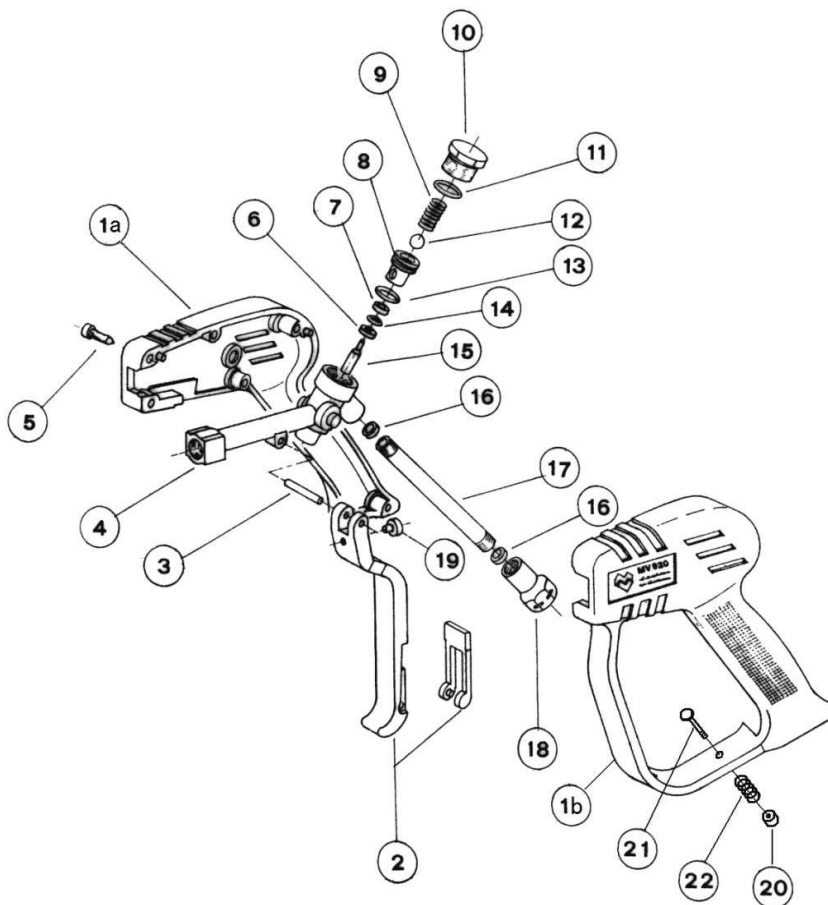

図番	コード	品名	数量	キット内容	キット	LOT	備考	価格表	納期
ASSY	2807A	(SZ) 洗浄ガン本体 P22 (MV920) (加工無)						-	F
1a	TCS02301111	ナイロンカバー-A (P22)	1				旧: TC0101740350	○	A
1b	TCS02301112	ナイロンカバー-B (P22)	1				旧: TC0101740350	○	A
1c	TCS02301112F	(MSX) ナイロンカバー-B (穴付) (P22)	1					○	E
2a	TCL00002013	トリガー (P22)	1				旧: TC0100740151	○	A
2b	TCS02500016	セイフティロック (P22)	1				旧: TC0100740152	○	A
3	TC0118730040	トリガーヒンジ (P22)	1					○	A
4	TC0109710730	(SZ) ホース P22 (MV920)	1				廃番	-	F
5	BBPNTS4018	SUS プライマリータッピングネジ 4.0×18 (樹脂用)	7				旧: M0116730010, BBNTS4020	○	A
6	TC0117740780	(SZ@) BUR (P22)	1	○	○		旧: TC0117740010	○	D
7	TC0106710290	(SZ) スプレーサー (P22)	1	○	○			-	F
8	TC0106720020	(MSZ) シート	1	○●	○			-	F
9	TC0107720430	スプリング (P22)	1				太い方がボール	○	A
10	TC0103710060	ブランク P22 (MV920)	1					○	A
11	B471014	OR 1.78×12.42 AS014	1	○	○			○	A
12	B490131	(SZ) ボール 9/32 (P20, P22, ML960)	1	○	○			-	F
13	B470302	OR 1.78×8.73	1	○●	○			○	A
14	B471006B	(S@) OR 1.78×2.90 (1B) AS006B	1	○	○			○	C
15	TC0104720060	(SZ) プッシュロッド (P22)	1	○	○			-	F
16	TC0117760000	ワッシャー (P22)	2					○	A
17	TC0113730220	インレットパイプ (P22)	1					○	A
18	TC0115710010	インレットジョイント 3/8F (P22)	1					○	A
19	TC0105720010	トリガープレート (P20, 22)	1					○	A
20	F165027	バネ押え 22/25mm (トリガーストップ P22/25)	1	△				○	A
21	F165028	(SZ@) トリガー押え 22mm (トリガーストップ P22)	1	△				○	D
22	B905101	スプリング (トリガーストップ 22mm P22)	1	△				○	A
a	TC0200109000	(SZ) リペアキット (P22) 廃番2021/12/24	1		○			-	F
b	TC0200102010	エクストラリペアキット (P22)	1		●			○	A
c	2807D	(MS) 新フックキット (P22用) M4×22.5L	1		△			○	B

洗浄ガン P22S (スイベル付) (廃番)

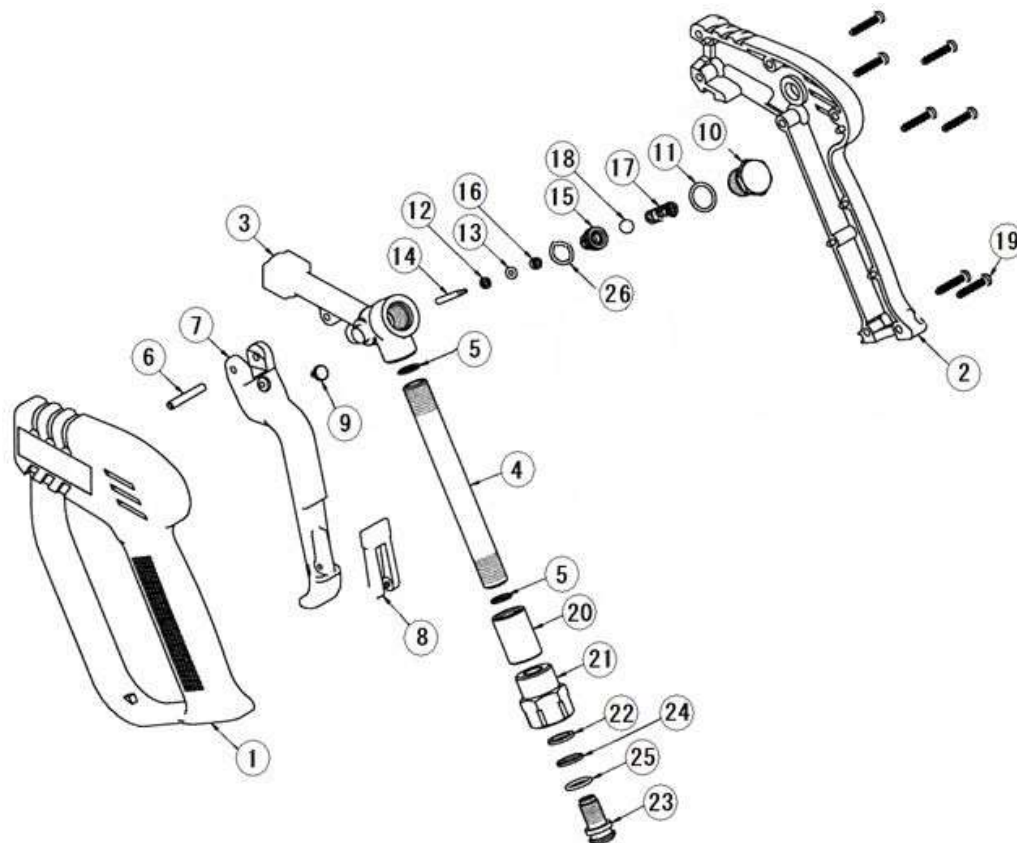

図番	コード	品名	数量	キット内容	キット	LOT	備考	価格表	納期
ASSY	2806N	(SZ) 洗浄ガン本体 P22S スイベル付(加工無)		○			廃番	-	F
ASSY	2806P	(MSZ) ガン本体 PF22S (スイベル・フック付)		○			廃番	-	F
1	TCS02301111	ナイロンカバー-A (P22)	1				旧: TC0101740350	○	A
2	TCS02301112	ナイロンカバー-B (P22)	1				旧: TC0101740350	○	A
2a	TCS02301112F	(MSX) ナイロンカバー-B (穴付) (P22)	1					○	E
3	TC0109710730	(SZ) ホース継ぎ P22 (MV920)	1				廃番	-	F
4	TC0113730090	(SZ) インレットパイプ (P22S) 廃番	1				廃番	-	F
5	TC0117760000	ワッシャー (P22)	2					○	A
6	TC0118730040	トリガーピン (P22)	1					○	A
7	TCL00002013	トリガー (P22)	1				旧: TC0100740151	○	A
8	TCS02500016	セイフティーロック (P22)	1				旧: TC0100740152	○	A
9	TC0105720010	トリガープレート (P20, 22)	1					○	A
10	TC0103710060	ノズル P22 (MV920)	1					○	A
11	B471014	OR 1.78 × 12.42 AS014	1	○				○	A
12	TC0117740010	(SZ) BUR	1	○			廃番	-	F
13	B471006B	(S@) OR 1.78 × 2.90 (1B) AS006B	1	○				○	C
14	TC0104720060	(SZ) フッシュロッド (P22)	1	○				-	F
15	TC0106720020	(MSZ) シート	1	○●			廃番	-	F
16	TC0106710290	(SZ) スパース (P22)	1	○				-	F
17	TC0107720430	スプリング (P22)	1					○	A
18	B490131	(SZ) ホール 9/32 (P20, P22, ML960)	1	○				-	F
19	BBPNTS4018	SUS 5タイプナットピンギョウ 4.0 × 18 (樹脂用)	7				旧: M0116730010, BBNT4020	○	A
20	TC0115710090	固定ジョイント G1/4F × M10 (P22S)	1					○	A
21	TC0115710160	回転ジョイント G3/8F (P22S, P25S)	1					○	A
22	TC0117740170	ワッシャー (P22S, P25S)	1					○	A
23	TC0116720200	ジョイントホルト (P22S)	1					○	A
24	TC0117740120	BUR (P22S, P25S)	1					○	A
25	B471013	OR 1.78 × 10.82 AS013 (2T)	1					○	A
26	B470302	OR 1.78 × 8.73	1	○●				○	A
a	TC0200109000	(SZ) リハーキット (P22) 廃番2021/12/24	1		○			-	F
b	TC0200102010	エクストラリハーキット (P22)	1		●			○	A

洗淨ガン P24S (VEGA)

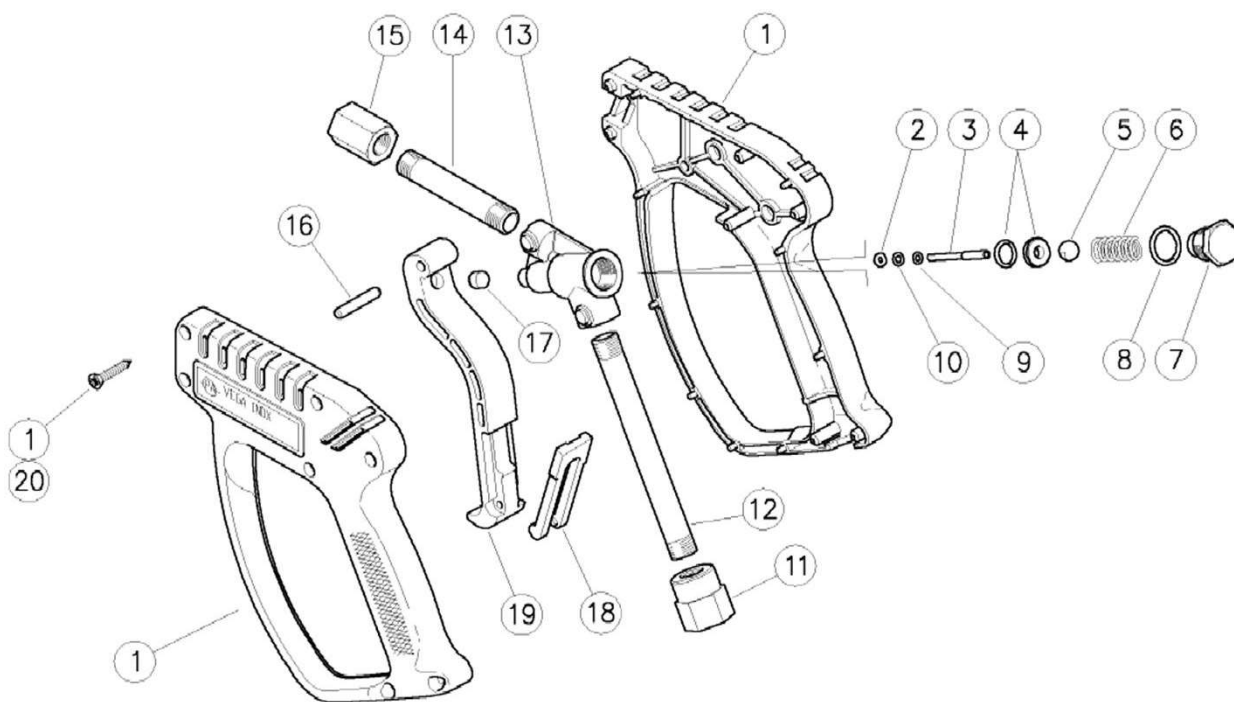

図番	コード	品名	数量	キット内容	キット	LOT	備考	価格表	納期
ASSY	2804A	洗淨ガン本体 P24 (VEGA) (SUS)						○	A
1	PA30315724	(MSZ) カバーセット	1					-	F
2	PA10401800	(SX@) BUR 3.2 × 7.5 (VB9, VB350, RL)	1	○				○	D
3	PA30251651	(SX@) フッシュロッド (P24S)	1	○				○	D
4	PA30201420	(SX@) ノート+OR (P18, P24, PS25, RL36, P32)	1	○				○	D
5	B490141	ボール 11/32	1	○				○	A
6	PA30305451	(SX@) スプリング (PS24, PS25, RL100)	1					○	D
7	PA30305351	(SX@) フラック M16	1					○	D
8	B471015	OR 1.78 × 14.00 AS015	1	○				○	A
9	PA14351100	(SX10) ワッシャー 3 × 7	1					○	E
10	B471104	(S) OR 2.62 × 2.84 AS104	1	○				○	C
11	PA30315551	(SX@) インレットジョイント 3/8F (VEGA)	1					○	D
12	PA30315456	(SX@) インレットパイプ 1/4 × 127L (VEGA)	1					○	D
13	PA30315255	(SX@) ハウジング (VEGA)	1					○	D
14	F163007	(SZ) 延長管 SUS1/4 × 70L	1				旧: PA30315356	-	F
15	PA30200951	(SX@) SUSアウトレットニップル (VEGA)	1					○	D
16	PA30251731	(SX@) ピン 5mm	1					○	D
17	PA30067584	(SX@) ストップピン 8 × 7.1 (P24S, PS25, PS30, RL30, RL37, P44, RL600)	1					○	D
18	PA30151084	(SX@) セーフティロック	1					○	D
19	PA30250684	(SX@) トリガー (P24)	1					○	D
20	BBPNTS3516	SUS Pタイプナベタッピングネジ 3.5 × 16 (樹脂用)	7				PA16307700, BBNT3518	○	A
a	PA30252824	リペアキット (P24)	1		○			○	A

洗浄ガン P25 (MV925)

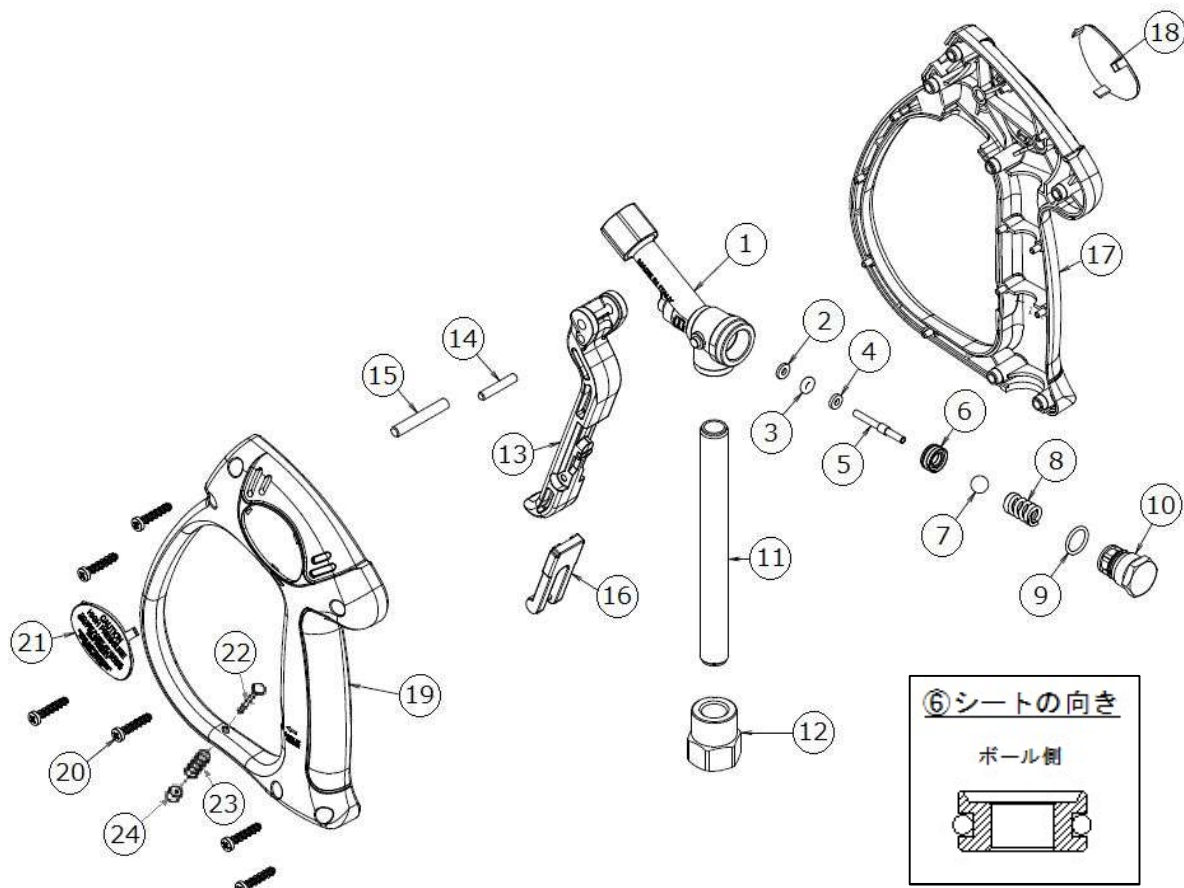

図番	コード	品名	数量	キット内容	キット	LOT	備考	価格表	納期
ASSY	2801A	洗浄ガン本体 P25(加工無)						○	A
ASSY	2801A02	洗浄ガン本体 PF25(フック付)						○	A
1	TCC00015011	(MSZ)ホディ	1					-	F
2	TC000117	(MSZ)バックアップリンク	1	○				-	F
3	B471104	(S)OR 2.62×2.84 AS104	1	○				○	C
4	TCR00300014	(MSZ)ワッシャー 3×7×1.5	1	○				-	F
5	TCP00004004	(MSZ)フッシュロッド	1	○				-	F
6	TC0106200140	シート+OR (P25)	1	○				○	A
7	B490135	ボール 5/16	1	○				○	A
8	TCM00201052	スプリング (P25)	1					○	A
9	B470253	(SZ)OR 1.5×11	1	○				-	F
10	TCT00000096	プラグ (P25)	1					○	A
11	TCT00303044	(SZ)インレットパイプ (P25)	1					-	F
12	TCR00000212	インレットジョイント3/8F (P25)	1					○	A
13	TCL00002049	トリガー (P25)	1	△				○	A
14	TCP00004005	(MSZ)ピン φ4	1	△				-	F
15	TCP00000087	(MSZ)ピン φ5	1	△				-	F
16	TC0100740520	セーフティロック (P25)	1	△				○	A
17	TCS02301247	ナイロンカバー-A (P25)	1	●				○	A
18	TCT00200169	(MSZ)プレート A	1	●				-	F
19	TCS02301248	ナイロンカバー-B (P25)	1	●				○	A
20	BBPNTS4018	SUS Pタイプナベタッピンギネジ 4.0×18(樹脂用)	6	●		BBNTS4020		○	A
21	TCT00200170	(MSZ)プレート B	1	●				-	F
22	F165029	トリガー押え27mm(トリガーストップ-P25)	1	◎				○	A
23	B905102	スプリング(トリガーストップ-P25)	1	◎				○	A
24	F165027	ナベ押え22/25mm(トリガーストップ-P22/25)	1	◎				○	A
a	TC4019900025	リハアキット (P25)	1		○			○	A
b	TC4019900026	トリガーキット (P25)	1		△			○	A
c	TC4019900029	カバーキット (P25)	1		●			○	A
d	2807D1	(MI)新フックキット (P25用) M4×27.0L	1		◎			○	A

洗浄ガン P25S (MV925S) (スイベル付)

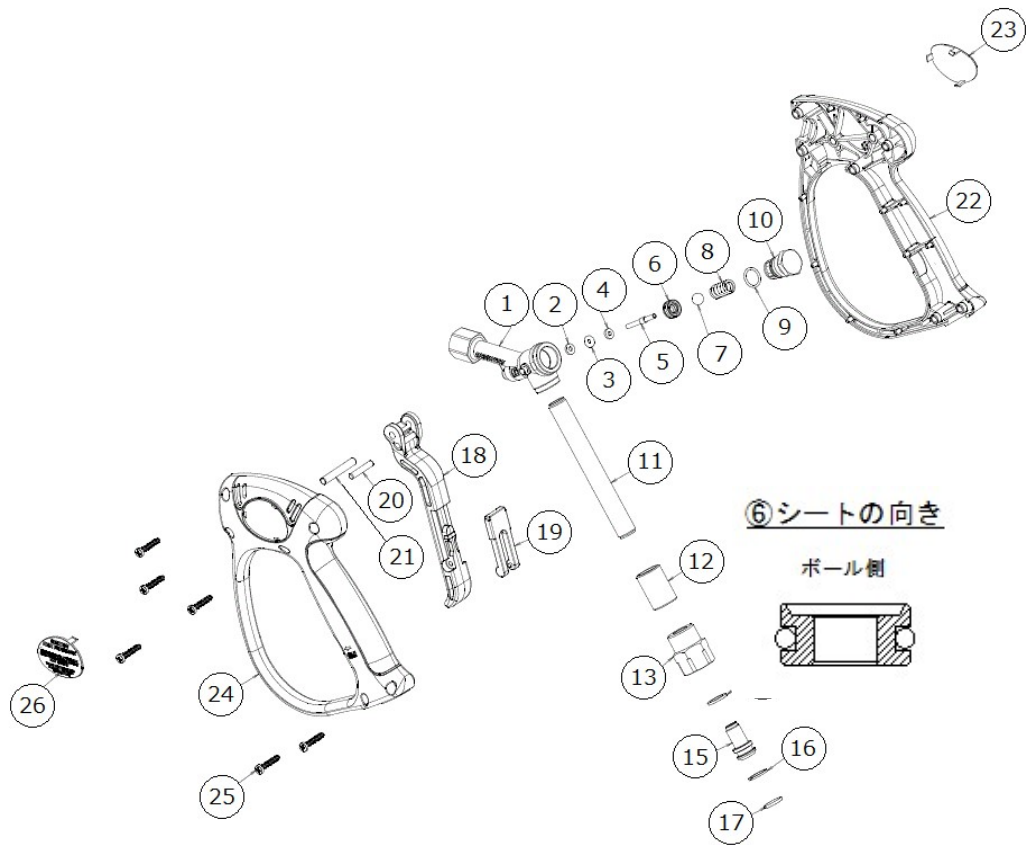

図番	コード	品名	数量	キット内容	キット	LOT	備考	価格表	納期
ASSY	2802A	洗浄ガン本体 P25S(スイベル付・加工無)						○	A
ASSY	2802A02	洗浄ガン本体 PF25S(スイベル・フック付)						○	A
1	TCC00015011	(MSZ)ホドティ	1					-	F
2	TC000117	(MSZ)バックアップリング	1	○				-	F
3	B471104	(S)OR 2.62×2.84 AS104	1	○				○	C
4	TCR00300014	(MSZ)ワッシャー 3×7×1.5	1	○				-	F
5	TCP00004004	(MSZ)ブッシュロッド	1	○				-	F
6	TC0106200140	シート+OR (P25)	1	○				○	A
7	B490135	ボール 5/16	1	○				○	A
8	TCM00201052	スプリング (P25)	1					○	A
9	B470253	(SZ)OR 1.5×11	1	○				-	F
10	TCT00000096	プラグ (P25)	1					○	A
11	TCT00303045	(MSZ)インレットパイプ 1/4×104	1					-	F
12	TC0115710090	固定ジョイント G1/4F×M10 (P22S)	1					○	A
13	TC0115710160	回転ジョイントG3/8F (P22S, P25S)	1					○	A
14	TC0117740170	ワッシャー (P22S, P25S)	1					○	A
15	TC0116720200	ジョイントホルト (P22S)	1					○	A
16	TC0117740120	BUR (P22S, P25S)	1					○	A
17	B471013	OR 1.78×10.82 AS013 (2T)	1					○	A
18	TCL00002049	トリガー (P25)	1	△				○	A
19	TC0100740520	セイフティロック (P25)	1	△				○	A
20	TCP00004005	(MSZ)ピン φ4	1	△				-	F
21	TCP00000087	(MSZ)ピン φ5	1	△				-	F
22	TCS02301247	ナイロンカバー-A (P25)	1	●				○	A
23	TCT00200169	(MSZ)プレート A	1	●				-	F
24	TCS02301248	ナイロンカバー-B (P25)	1	●				○	A
25	BBPNTS4018	SUS Pタイプナットリングネジ 4.0×18(樹脂用)	6	●		BBNTS4020		○	A
26	TCT00200170	(MSZ)プレート B	1	●				-	F
a	TC4019900025	リバーキット (P25)	1		○			○	A
b	TC4019900026	トリガーキット (P25)	1		△			○	A
c	TC4019900029	カバーキット (P25)	1		●			○	A

洗浄ガン PS25 (LINEAR) (廃番)

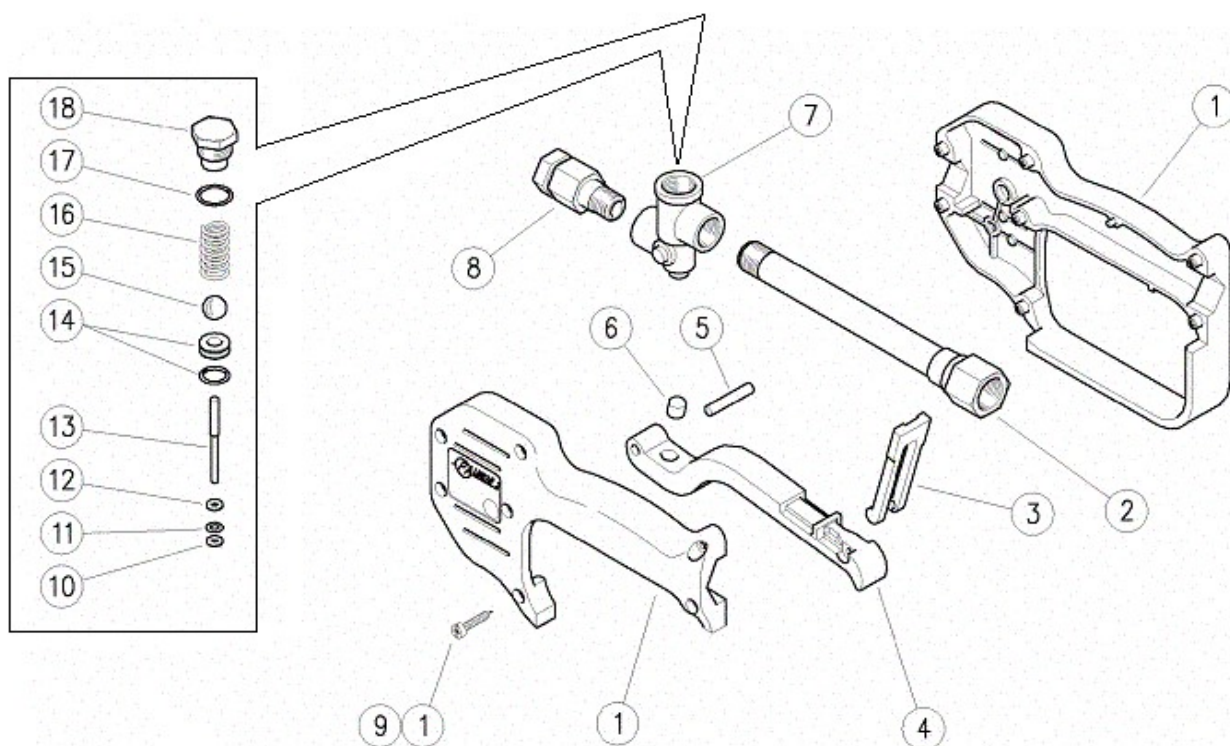

図番	コード	品名	数量	キット内容	キット	LOT	備考	価格表	納期
ASSY		-						-	-
1	PA30061624	(SX@)ハウジングキット(PS25)	1					○	D
2	PA30253335	(SZ)インレットパイプ 3/8F	1					-	F
3	PA30151084	(SX@)セーフティロック	1					○	D
4	PA30060384	(MSZ)トリガ-	1					-	F
5	PA30251731	(SX@)ピン 5mm	1					○	D
6	PA30067584	(SX@)ストップピンφ8×7.1 (P24S, PS25, PS30, RL30, RL37, P44, RL600)	1					○	D
7	PA30060535	(MSZ)ホテ	1					-	F
8	PA30060631	(MSZ)チューブ 1/4	1					-	F
9	BBPNTS3516	SUS Pタイプナベタッピングネジ 3.5×16(樹脂用)	7			P16307700, BBNT3518		○	A
10	PA10401800	(SX@)BUR 3.2×7.5 (VB9, VB350, RL)	1					○	D
11	B471104	(S)OR 2.62×2.84 AS104	1					○	C
12	PA14351100	(SX10)ワッシャー 3×7	1					○	E
13	PA30060451	(MSZ)フッシュロッド	1					-	F
14	PA30201420	(SX@)シート+OR (P18, P24, PS25, RL36, P32)	1					○	D
15	B490141	ボール 11/32	1					○	A
16	PA30305451	(SX@)スプリング (PS24, PS25, RL100)	1					○	D
17	B471015	OR 1.78×14.00 AS015	1					○	A
18	PA30305331	(MSZ)フラク M18	1					-	F

洗浄ガン PS30 (LINER3)

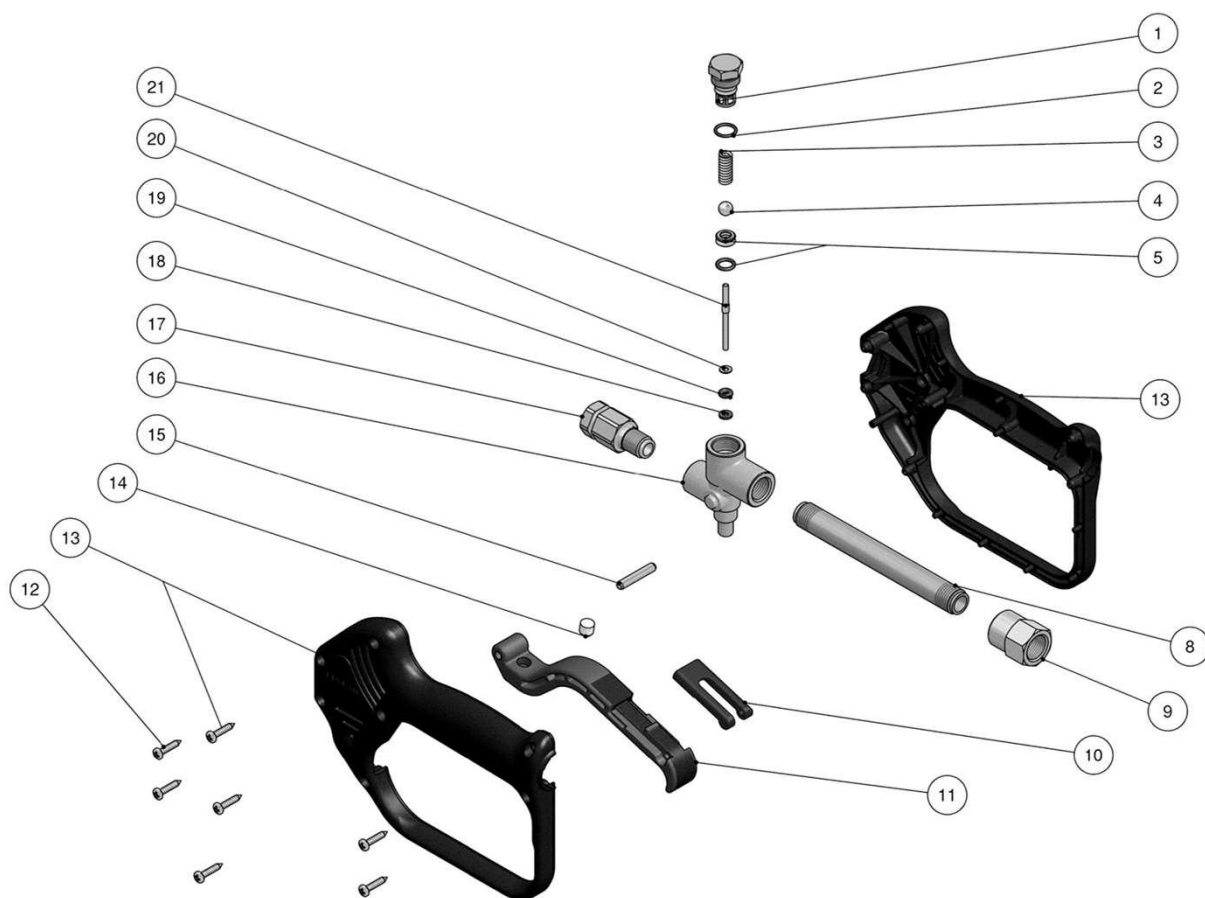

図番	コード	品名	数量	キット内容	キット	LOT	備考	価格表	納期
ASSY	2805M	洗浄ガン本体 (ストレートガン) PS30 (LINER3)						○	A
1	PA30259531	(SZ) フラク (RL30)	1					-	F
2	B470252	(SZ@) OR 1.5 × 10	1	○				○	D
3	PA30259651	(SX@) スプ リンク (RL37)	1					○	D
4	B490135	ボ ール 5/16	1	○				○	A
5	PA30170820	(SX@) シート+OR (PS30)	1	○				○	D
8	PA30101136	(MSZ) インレットパ イ	1					-	F
9	PA30252331	(SX@) インレットジ ョイント 3/8F (PS30)	1					○	D
10	PA30151084	(SX@) セーフティロック	1					○	D
11	PA30250684	(SX@) トリガ - (P24)	1					○	D
12	BBPNTS3516	SUS Pタイフ ナハ ッピ ング ネジ 3.5 × 16 (樹脂用)	7				BBNT3518	○	A
13	PA30063124	(SX@) ハウシ ング キット (PS30)	1					○	D
14	PA30067584	(SX@) ストップ ビ ン 8 × 7.1 (P24S, PS25, PS30, RL30, RL37, P44, RL600)	1					○	D
15	PA30251731	(SX@) ヒ ン 5mm	1					○	D
16	PA30062535	(MSZ) ボ テ ィ	1					-	F
17	PA30060631	(MSZ) チューブ 1/4	1					-	F
18	PA10401800	(SX@) BUR 3.2 × 7.5 (VB9, VB350, RL)	1	○				○	D
19	B471104	(S) OR 2.62 × 2.84 AS104	1	○				○	C
20	PA14351100	(SX10) ワッシャー 3 × 7	1					○	E
21	PA30251651	(SX@) フ ッ シ ュ ロ ッ ト (P24S)	1	○				○	D
a	PA30255924	リハ ー キット (RL30)			○			○	A

ウィーピング洗浄ガン RL30W

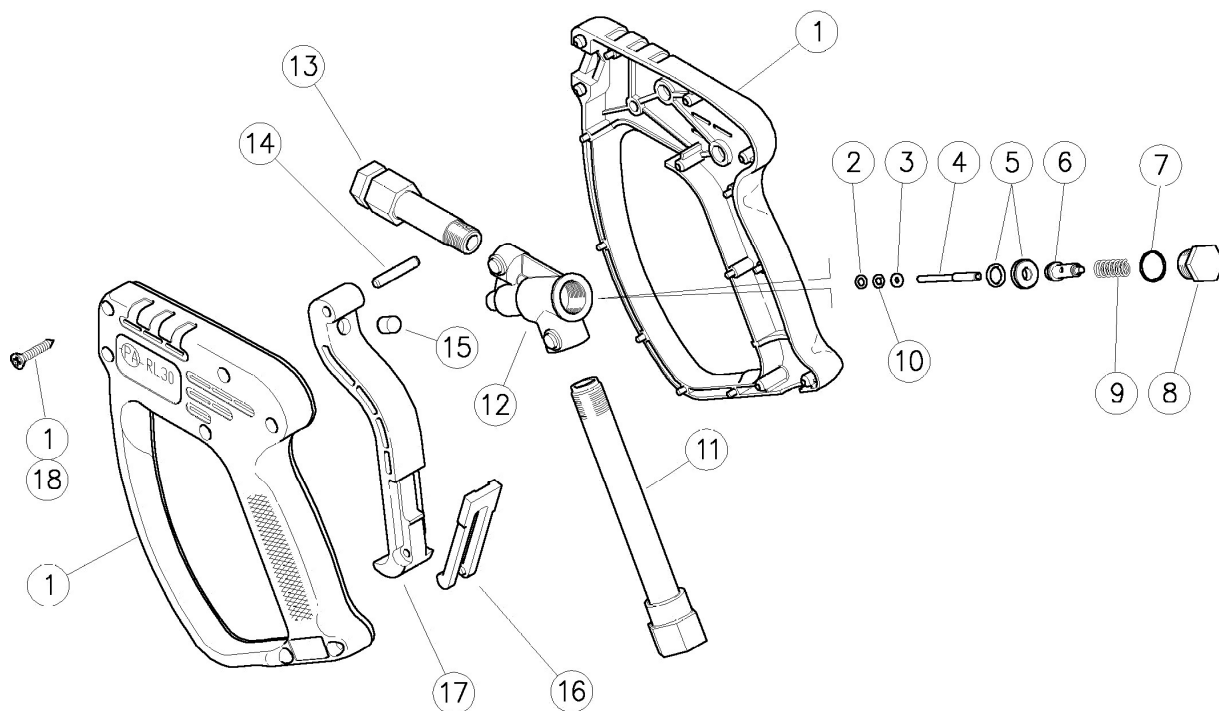

図番	コード	品名	数量	キット内容	キット	LOT	備 考	価格表	納期
ASSY	2805S	洗浄ガン本体 RL30W ウィーピング	1					○	A
1	PA30250124	(SZ) カハ - (RL30W)	1					-	F
2	PA10401800	(SX@) BUR 3.2×7.5 (VB9, VB350, RL)	1	○				○	D
3	PA14351100	(SX10) ワッシャー 3×7	1					○	E
4	PA30251651	(SX@) フッシュロッド (P24S)	1	○				○	D
5	PA30170820	(SX@) シート+OR (PS30)	1	○				○	D
6	PA30176221	(MSZ) ピストン	1	○				-	F
7	B462117	(SX@) OR 1.0×10.0 SS9.5	1	○				○	D
8	PA30261431	(MSZ) フラグ M16	1					-	F
9	PA30176451	(SX) スプリング (RL30W)	1					○	E
10	B471104	(S) OR 2.62×2.84 AS104	1	○				○	C
11	PA30253335	(SZ) インレットパイプ 3/8F	1					-	F
12	PA30259735	(MSZ) ホーティ	1					-	F
13	PA30200635	(SX@) アウトレットパイプ 1/4F (RL30W)	1					○	D
14	PA30251731	(SX@) ピン 5mm	1					○	D
15	PA30067584	(SX@) ストップピン 8×7.1 (P24S, PS25, PS30, RL30, RL37, P44, RL600)	1					○	D
16	PA30259984	(MSZ) 安全ストップ	1					-	F
17	PA30250684	(SX@) トリガー (P24)	1					○	D
18	BBPNTS3516	SUS Pタイフナベタッピングネジ 3.5×16 (樹脂用)	7				BBNT3518	○	A
a	PA30262924	リペアキット (RL30W)	1		○			○	A

洗浄ガン RL35

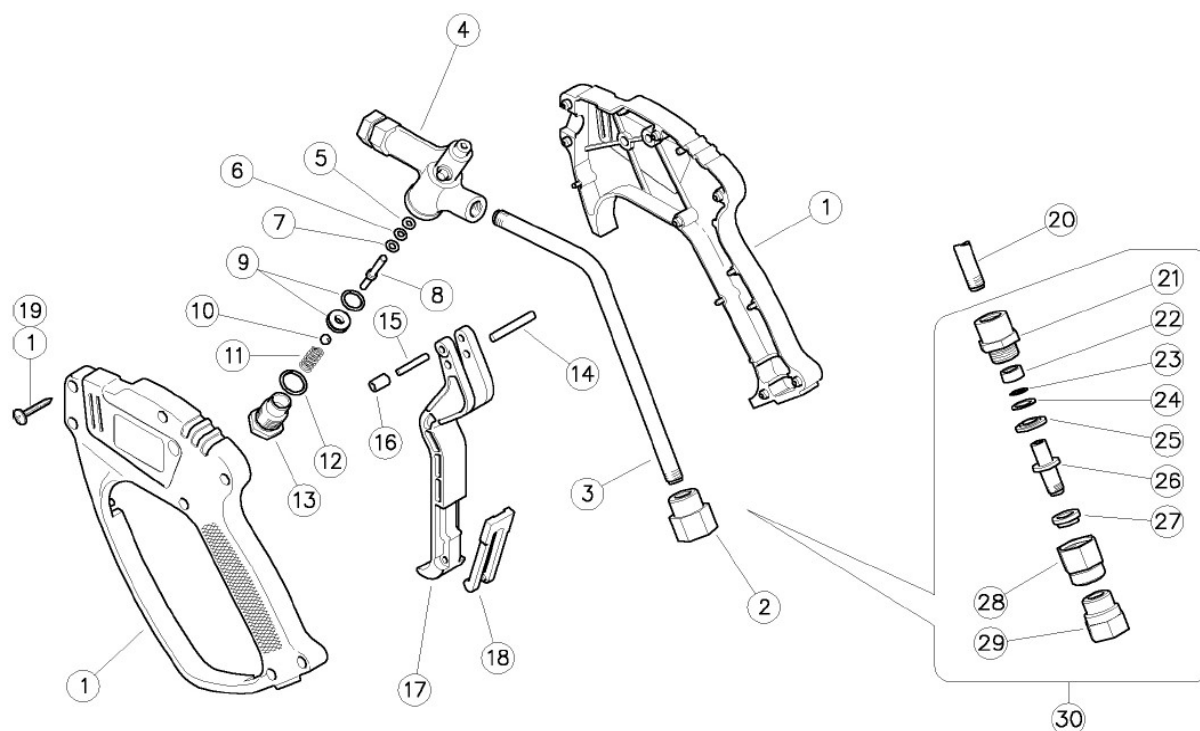

図番	コード	品名	数量	キット内容	キット	LOT	備 考	価格表	納期
ASSY	2652I	(MSZ) 洗浄ガン RL35					廃番	-	F
1	PA30152424	(MSZ) カバ-	1					-	F
2	PA30151231	(MSZ) インレットジョイント	1					-	F
3	PA30151156	(MSZ) インレットパイプ 195mm	1					-	F
4	PA30150535	(MSZ) ハールブハウジング	1					-	F
5	PA10400400	(SX@) BUR 4.2×7.9 (RL36, RL100, ハルサー-SW)	1					○	D
6	B470400	(SX@) OR 2.4×3.66	1					○	D
7	PA14351800	(MSZ) ワッシャー 4×7.5	1					-	F
8	PA30150251	(SX@) プッシュロッド (RL35)	1					○	D
9	PA30201420	(SX@) シート+OR (P18, P24, PS25, RL36, P32)	1					○	D
10	B490141	ボール 11/32	1					○	A
11	PA30150751	(MSZ) スプリング	1					-	F
12	B471015	OR 1.78×14.00 AS015	1					○	A
13	PA30150831	(MSZ) プラク M16	1					-	F
14	PA30021231	(MSZ) ピン φ5	1					-	F
15	PA30150451	(MSZ) ピン φ4	1					-	F
16	PA30150351	(MSZ) カラ-	1					-	F
17	PA30150984	(MSZ) トリガ	1					-	F
18	PA30151084	(SX@) セーフティロック	1					○	D
19	BBPNTS3516	SUS Pタイプナベタッピングネジ 3.5×16(樹脂用)	7				PA16307700, BBNT3518	○	A
20	PA30155256	(MSZ) チューブ 157mm	1					-	F
21	PA30072731	(MSZ) 固定ジョイント M20	1	○				-	F
22	PA30072884	(SX@) プッシュング 9×13×6 (P18, RL35, RL37, VB80)	1	○				○	D
23	B470402	OR 2.4×8.3	1	○				○	A
24	PA10400850	(SX@) BUR 9×13.2 (P18, RL35, RL37)	1	○				○	D
25	PA30072931	(SX@) ワッシャー 9×19×3 (P18, RL35, RL37)	1	○				○	D
26	PA30155331	(SX@) ピン M10×1.25 (RL22, 35)	1	○				○	D
27	PA30073084	(SX@) プッシュング 10×17×6 (RL22, 35, 37)	1	○				○	D
28	PA30073331	(SX@) 中間ジョイントM20×1 (P18S, RL35, RL37)	1	○				○	D
29	PA30155431	(MSZ) 回転ジョイント	1	○				-	F
30	PA30932099	(MSZ) スイベルセット	1		○			-	F

洗浄ガン RL37

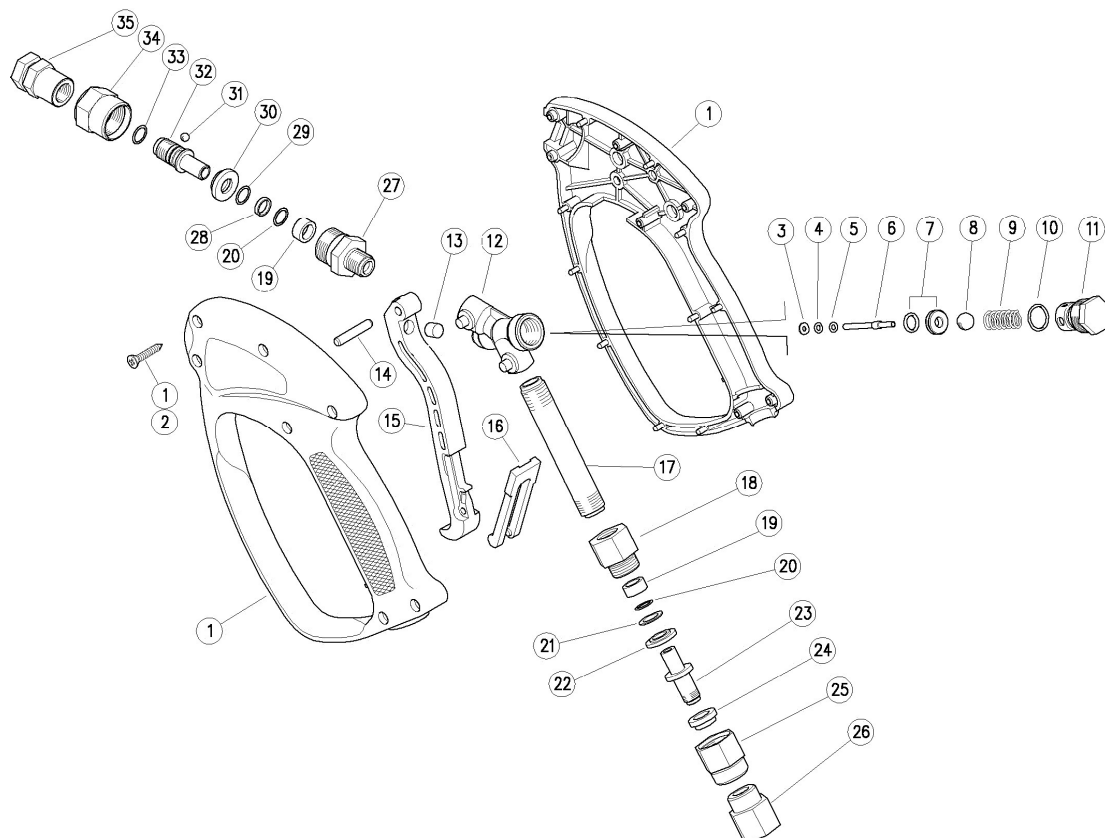

図番	コード	品名	数量	キット内容	キット	LOT	備考	価格表	納期
ASSY	2802P	洗浄ガン本体 RL37(両スイベル)						○	A
1	PA30120724	(MSZ)ハウジングキット	1					-	F
2	BBPNTS3516	SUS Pタイナハタッピンネジ 3.5×16(樹脂用)	7				PA16307551	○	A
3	PA10401800	(SX@) BUR 3.2×7.5 (VB9, VB350, RL)	1	○				○	D
4	B471104	(S) OR 2.62×2.84 AS104	1	○				○	C
5	PA14351100	(SX10) ワッシャー 3×7	1	○				○	E
6	PA30070451	(MSZ) ヒーストン	1	○				-	F
7	PA30170820	(SX@) シート+OR (PS30)	1	○				○	D
8	B490135	ボール 5/16	1	○				○	A
9	PA30259651	(SX@) スプリング (RL37)	1					○	D
10	PA10302002	(MSZ) OR 1.5×10	1	○				-	F
11	PA30259531	(SZ) プラック (RL30)	1					-	F
12	PA30120535	(MSZ) ボディ	1					-	F
13	PA30067584	(SX@) ストップピン8×7.1 (P24S, PS25, PS30, RL30, RL37, P44, RL600)	1					○	D
14	PA30251731	(SX@) ピン 5mm	1					○	D
15	PA30120484	(MSZ) トリガー	1					-	F
16	PA30151084	(SX@) セーフティロック	1					○	D
17	PA30124366	(MSZ) インレットパイプ	1					-	F
18	PA30124431	(MSZ) アダプター	1					-	F
19	PA30072884	(SX@) ワッシャー9×13×6 (P18, RL35, RL37, VB80)	2					○	D
20	B470402	OR 2.4×8.3	1					○	A
21	PA10400850	(SX@) BUR 9×13.2 (P18, RL35, RL37)	1					○	D
22	PA30072931	(SX@) ワッシャー9×19×3 (P18, RL35, RL37)	1					○	D
23	PA30155351	(SX@) ヒーン M10×1.25 (RL37)	1					○	D
24	PA30073084	(SX@) ワッシャー 10×17×6 (RL22, 35, 37)	1					○	D
25	PA30073331	(SX@) 中間ジョイントM20×1 (P18S, RL35, RL37)	1					○	D
26	PA30306131	(SX@) インレットジョイント 3/8F	1					○	D
27	PA30124631	(MSZ) カップリング	1					-	F
28	PA10400850	(SX@) BUR 9×13.2 (P18, RL35, RL37)	1					○	D
29	B470302	OR 1.78×8.73	1					○	A
30	PA26120531	(MSZ) シム	1					-	F
31	PA14740300	(MSZ) ボール 3mm	13					-	F
32	PA26120451	(MSZ) ヒーン 9mm	1					-	F
33	PA10300500	(MSZ) OR 1×10	1					-	F
34	PA26120251	(MSZ) リングナット M20	1					-	F
35	PA30124131	(MSZ) アウトレットニップル	1					-	F
a	PA30120924	(MSZ) リペアキット(※印)	1		○			-	F

洗浄ガン P30 (RL50) (廃番)

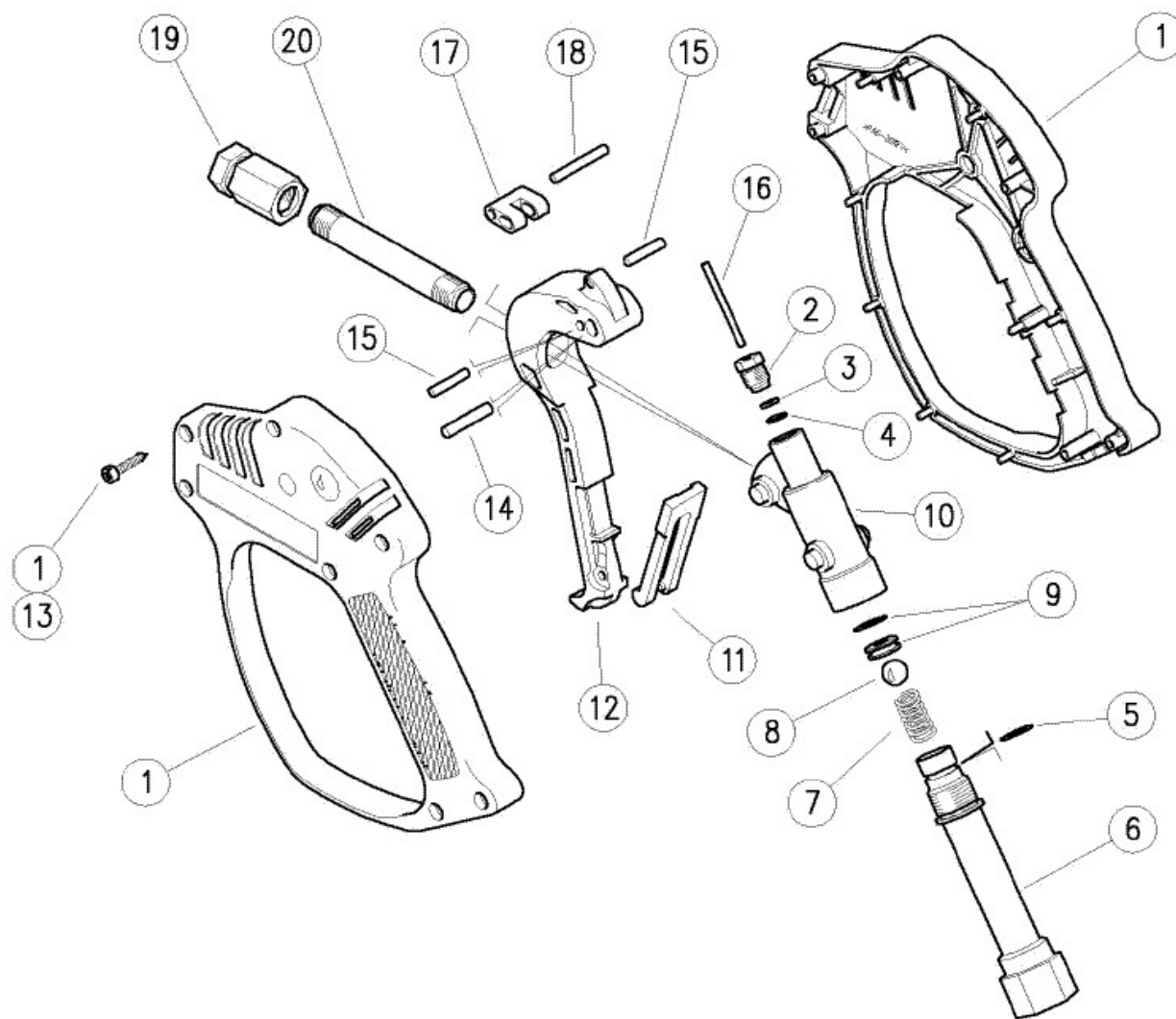

図番	コード	品名	数量	キット内容	キット	LOT	備考	価格表	納期
ASSY		-						-	-
1	PA30411624	(MSZ)ハウジングセット	1					-	F
2	PA30411531	フ ラク (P18, P30, P32, RL124, VB9)	1					○	A
3	PA10401800	(SX@)BUR 3.2×7.5 (VB9, VB350, RL)	1	○				○	D
4	B471104	(S)OR 2.62×2.84 AS104	1	○				○	C
5	B471014	OR 1.78×12.42 AS014	1	○				○	A
6	PA30410631	(SZ)インレットハ イフ 3/8F メーカー廃番	1				廃番	-	F
7	PA30410851	SUSスプ リンク (RL55)	1					○	A
8	B490145	ホ ール 13/32	1	○				○	A
9	PA30100220	シート+OR P30 (RL50)	1	○				○	A
10	PA30410535	(SZ)ホ デ ィ (RL50/51/55/56)	1					-	F
11	PA30151084	(SX@)セフティロック	1					○	D
12	PA30410384	(SZ)トリガ - RL50/55 廃番 P30	1					-	F
13	BBPNTS3516	SUS Pタイナハ タッピングネジ 3.5×16(樹脂用)	7				P16307700, BBNT3518	○	A
14	PA30411451	(SX@)ピ ン 5×33 (P32)	1					○	D
15	PA30411251	(SX@)ピ ン 4×20 (P32)	2					○	D
16	PA30410951	(SX@)フ ッシロッド (RL5)	1	○				○	D
17	PA30410484	(SX10)ロッド (RL56)	1					○	E
18	PA30411351	ピ ン 4×29 (RL51, 56, 57)	1					○	A
19	PA30411131	(SX)ニツプ ル1/4FF (P30N)	1					○	E
20	PA30411056	(SX@)アウトレットハ イフ (RL51)	1					○	D
a	PA30411824	リハ アキット (RL50)	1		○			○	A

洗浄ガン P30 (RL51)

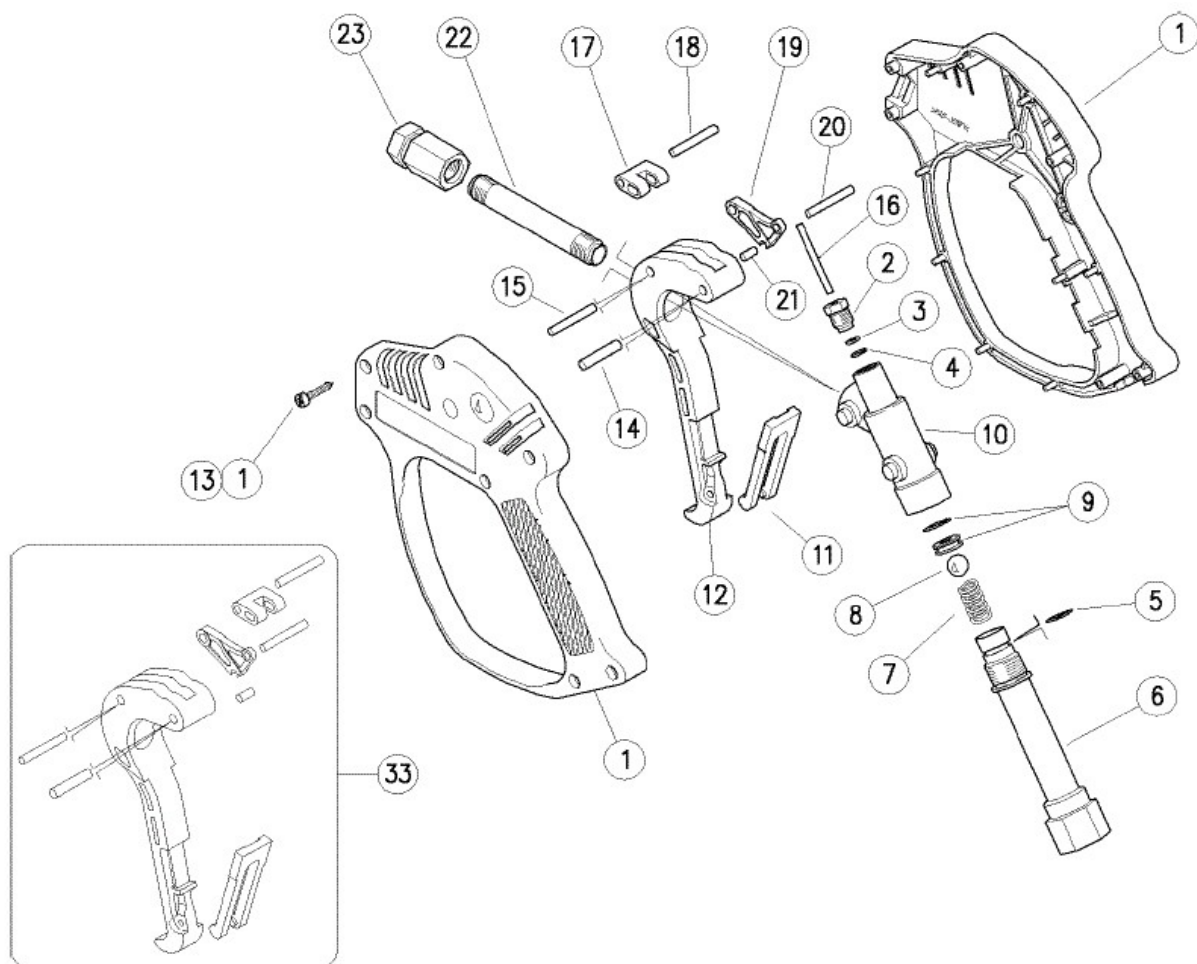

図番	コード	品名	数量	キット内容	キット	LOT	備考	価格表	納期
ASSY	2801F	洗浄ガン本体 P30 (RL51)						○	A
1	PA30412924	(SX@)ハウジングキット RL51	1					○	D
2	PA30411531	プラグ (P18, P30, P32, RL124, VB9)	1					○	A
3	PA10401800	(SX@)BUR 3.2×7.5 (VB9, VB350, RL)	1	○				○	D
4	B471104	(S)OR 2.62×2.84 AS104	1	○				○	C
5	B471014	OR 1.78×12.42 AS014	1	○				○	A
6	PA30410635	インレットパイプ 3/8F (P32)	1					○	A
7	PA30410851	SUSスプリング (RL55)	1					○	A
8	B490145	ボール 13/32	1	○				○	A
9	PA30100220	シート+OR P30 (RL50)	1	○				○	A
10	PA30410535	(SZ)ボネーイ (RL50/51/55/56)	1					-	F
11	PA30151484	(MSZ)安全ストップ	1					-	F
12	PA30412784	(SX@)トリガ (P32)	1					○	D
13	BBPNTS3516	SUSパイプナットピンセット 3.5×16 (樹脂用)	1				P16307700, BBNT3518	○	A
14	PA30411451	(SX@)ピン 5×33 (P32)	1					○	D
15	PA30412151	(MSZ)ピン 5×22	1					-	F
16	PA30410951	(SX@)ワッシャー (RL5)	1	○			凹がボール側	○	D
17	PA30410484	(SX10)ロッド (RL56)	1					○	E
18	PA30411351	ピン 4×29 (RL51, 56, 57)	1					○	A
19	PA30412484	プレート (RL51, RL56)	1					○	A
20	PA30411251	(SX@)ピン 4×20 (P32)	1					○	D
21	PA30412251	(MSZ)ピン 4×13	1					-	F
22	PA30411056	(SX@)アウトレットパイプ (RL51)	1					○	D
23	PA30411131	(SX)ニップル1/4FF (P30N)	1					○	E
33	PA30413124	トリガ Assy (RL51)	1					○	A
a	PA30411824	リペアキット (RL50)	1		○			○	A

洗浄ガン P32 (RL55) (廃番)

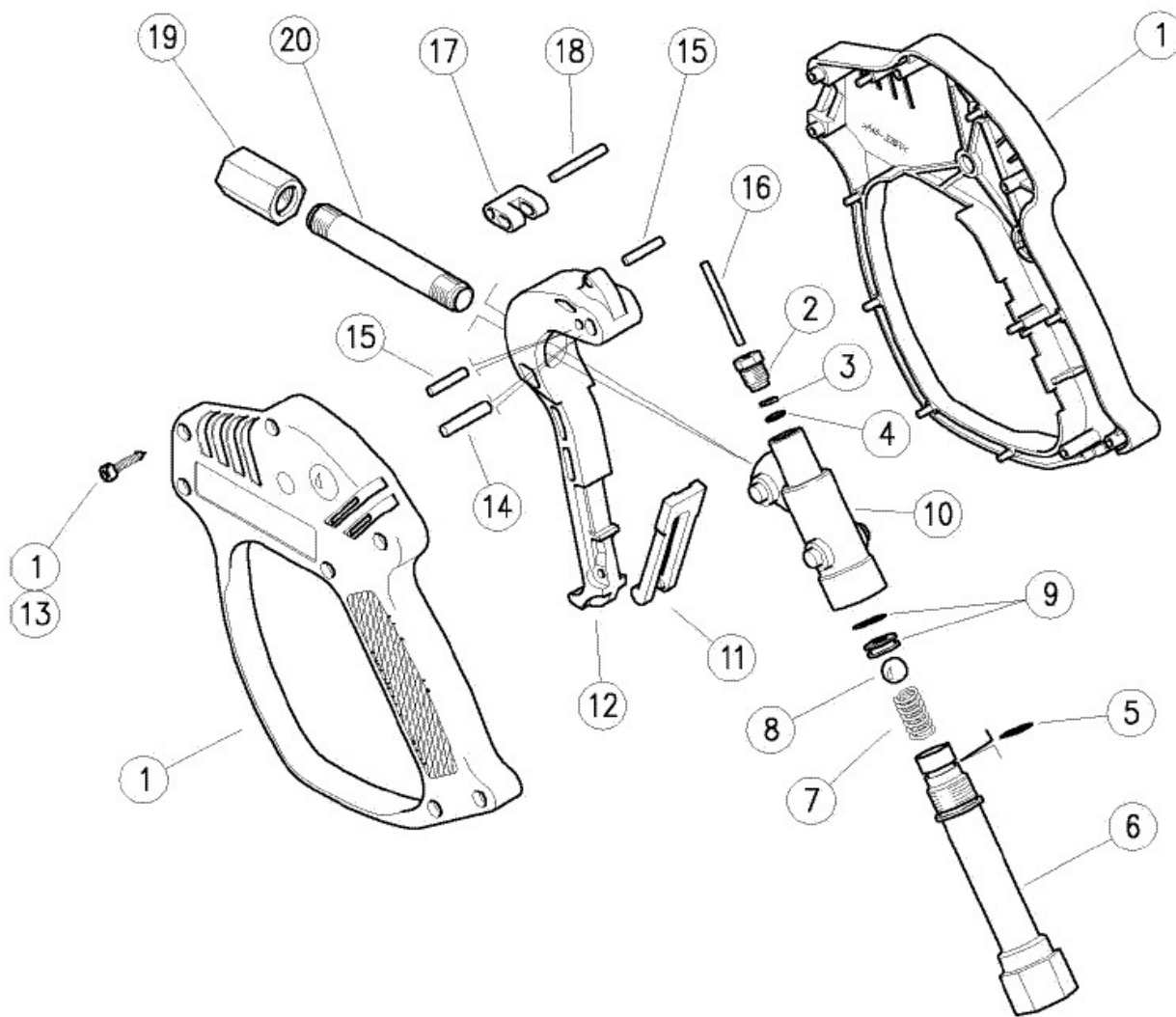

図番	コード	品名	数量	キット内容	キット	LOT	備考	価格表	納期
1	PA30455624	(MSZ)ハウジングセット	1				中止 PA30452624で対応	-	F
2	PA30411531	ブランク (P18, P30, P32, RL124, VB9)	1					○	A
3	PA10401800	(SX@)BUR 3.2×7.5 (VB9, VB350, RL)	1	○				○	D
4	B471104	(S)OR 2.62×2.84 AS104	1	○				○	C
5	B471014	OR 1.78×12.42 AS014	1	○				○	A
6	PA30410631	(SZ)インレットパイプ 3/8F メーカー廃番	1					-	F
7	PA30410851	SUSスプリング (RL55)	1					○	A
8	B490141	ボール 11/32	1	○				○	A
9	PA30201420	(SX@)シート+OR (P18, P24, PS25, RL36, P32)	1	○				○	D
10	PA30410535	(SZ)ホース (RL50/51/55/56)	1					-	F
11	PA30151084	(SX@)セーフティロック	1					○	D
12	PA30410384	(SZ)トリガー - RL50/55 廃番 P30	1					-	F
13	BBPNTS3516	SUS Pタイプナット (樹脂用) 3.5×16	7				P16307700, BBNT3518	○	A
14	PA30411451	(SX@)ピン 5×33 (P32)	1					○	D
15	PA30411251	(SX@)ピン 4×20 (P32)	2					○	D
16	PA30410951	(SX@)ブッシュロッド (RL5)	1	○				○	D
17	PA30410484	(SX10)ロッド (RL56)	1					○	E
18	PA30411351	ピン 4×29 (RL51, 56, 57)	1					○	A
19	PA30450831	吐出口ソケット 1/4F (RL56)	1					○	A
20	PA30411056	(SX@)アウトレットパイプ (RL51)	1					○	D
a	PA30450424	リペアキット (RL56)	1		○			○	A

洗浄ガン P32 (RL56)

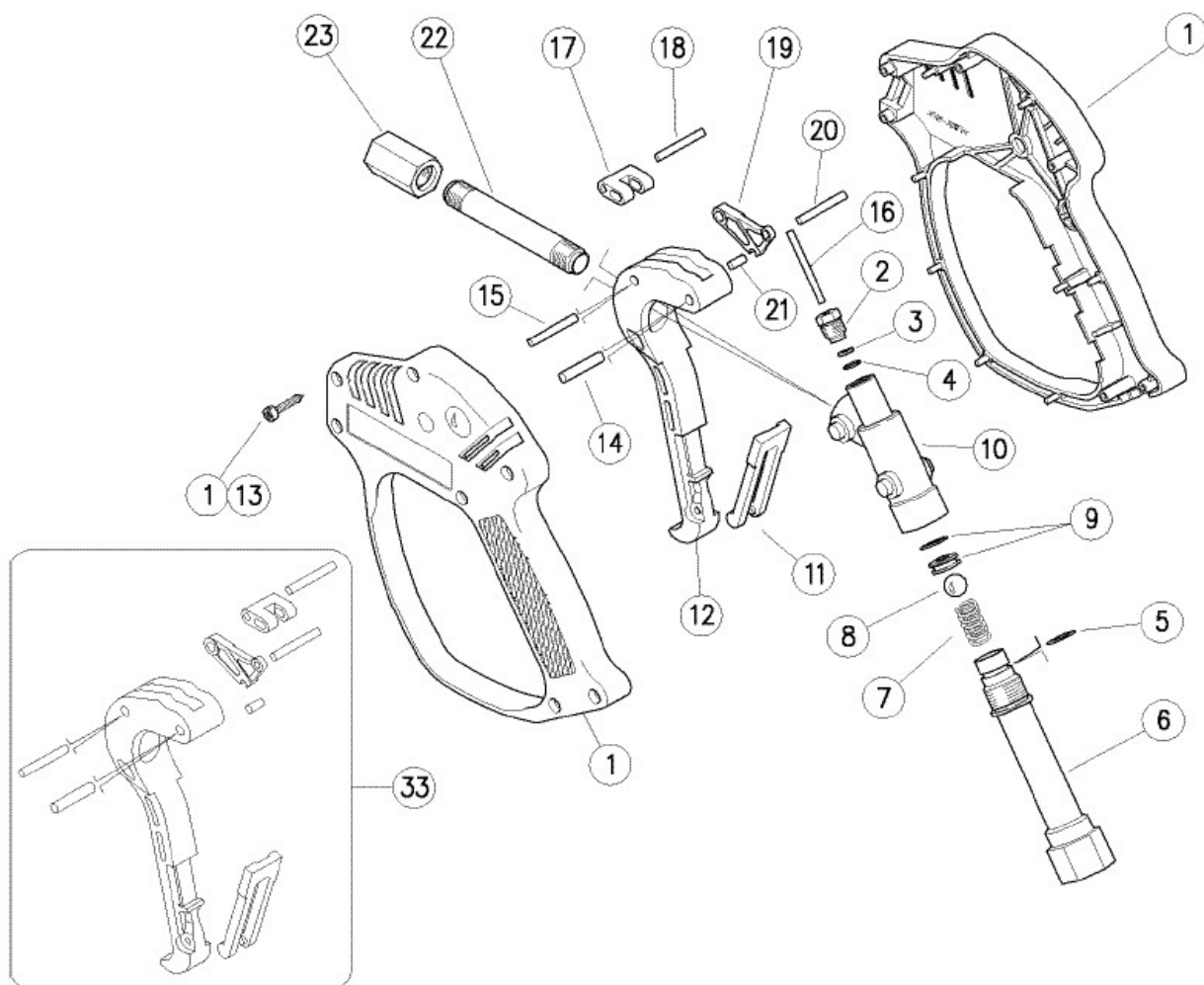

図番	コード	品名	数量	キット内容	キット	LOT	備考	価格表	納期
ASSY	2801G	洗浄ガン本体 P32(RL56)						○	A
1	PA30452624	ハウジングセット RL56	1					○	A
2	PA30411531	フランク (P18, P30, P32, RL124, VB9)	1					○	A
3	PA10401800	(SX@)BUR 3.2×7.5 (VB9, VB350, RL)	1	○				○	D
4	B471104	(S)OR 2.62×2.84 AS104	1	○				○	C
5	B471014	OR 1.78×12.42 AS014	1	○				○	A
6	PA30410635	インレットパイプ 3/8F (P32)	1					○	A
7	PA30410851	SUSスプリング (RL55)	1					○	A
8	B490141	ボール 11/32	1	○				○	A
9	PA30201420	(SX@)シート+OR (P18, P24, PS25, RL36, P32)	1	○				○	D
10	PA30410535	(SZ)ホース (RL50/51/55/56)	1					-	F
11	PA30151084	(SX@)セーフティロック	1					○	D
12	PA30412784	(SX@)トリガー (P32)	1					○	D
13	BBPNTS3516	SUSパイプ+バッキングネジ 3.5×16(樹脂用)	1				P16307700, BBNTS3518	○	A
14	PA30411451	(SX@)ピン 5×33 (P32)	1					○	D
15	PA30412151	(MSZ)ピン 5×22	1					-	F
16	PA30410951	(SX@)ブッシュロッド (RL5)	1	○				○	D
17	PA30410484	(SX10)ロッド (RL56)	1					○	E
18	PA30411351	ピン 4×29 (RL51, 56, 57)	1					○	A
19	PA30412484	プレート (RL51, RL56)	1					○	A
20	PA30411251	(SX@)ピン 4×20 (P32)	1					○	D
21	PA30412251	(MSZ)ピン 4×13	1					-	F
22	PA30411056	(SX@)アウトレットパイプ (RL51)	1					○	D
23	PA30450831	吐出口ソケット 1/4F (RL56)	1					○	A
33	PA30451224	(SX@)トリガー-Assy (RL56)	1					○	D
a	PA30450424	リペアキット (RL56)	1		○			○	A

洗浄ガンP40 (ST3002)

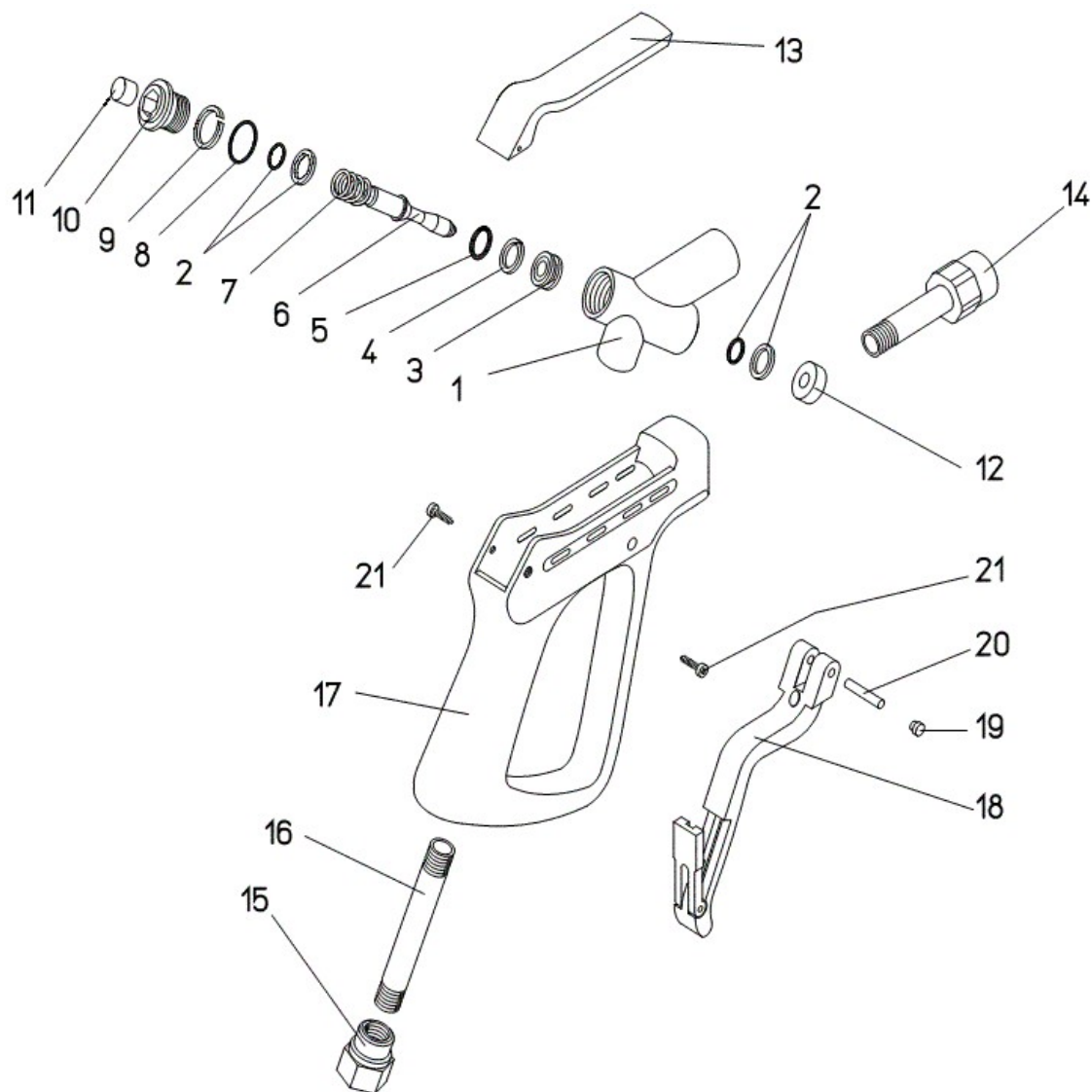

図番	コード	品名	数量	キット内容	キット	LOT	備考	価格表	納期
ASSY	2839H	洗浄ガン P40 (ST3002-1/2F) 廃番						-	F
1	RM040001326	(MSZ) ステンレスハウジング*	1					-	F
2	RM050000966	(SX@) シールセット ST3002	2	○			旧: RM050000965	○	D
3	RM040000510	(SX@) ハールフシート (P40, FVS500)	1	○			IN18206972	○	D
4	RM050000961	(SX@) BUR	1	○				○	D
5	B470254	(SX@) OR 1.5×17	1	○				○	D
6	RM040000500	(SX@) ハールフロッド* (P40, FVS500)	1				IN18206702	○	D
7	RM060000520	(SX@) スワリング*	1	○				○	D
8	B470255	(SZ@) OR 1.5×20	1	○				○	D
9	RM050001095	(SX@) BUR	1	○				○	D
10	RM040002255	(SX@) スクリューブランク*	1					○	D
11	RM050002150	(SX@) スポンジ* (P40)	1	○				○	D
12	RM050002140	(SX@) シール #12	1	○				○	D
13	RM020001151	(MSZ) プラスチックカバー (赤)	1					-	F
14	RM040005511	(MSZ) 吐出ジョイント1/2F	1					-	F
15	RM040005296	(SZ) インレットインッフル 1/2F	1					-	F
16	RM040005531	(SZ) インレットパイプ*	1					-	F
17	RM020001144	(MSZ) プラスチックハウジング*	1					-	F
18	RM202000032	(MSZ) トリガ (赤)	1					-	F
19	RM020001181	(MSZ) プラスティックブランク*	1					-	F
20	RM040000060	(MSZ) ヒール	1					-	F
21	RM040000051	(MSZ) スクリュー-3.5×16	2					-	F
a	RM203002495	(SX@) リペアキット P40 (ST3002)	1		○			○	D

洗浄ガン P44 (NOVA)

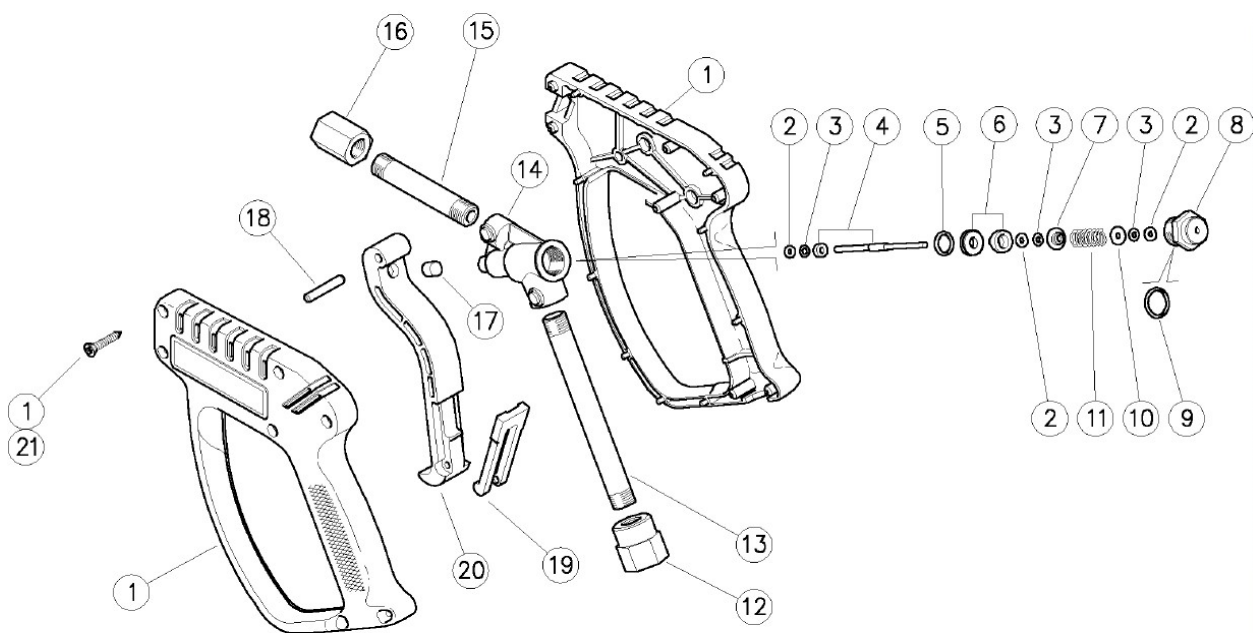

図番	コード	品名	数量	キット内容	キット	LOT	備考	価格表	納期
ASSY	2804D	(SZ@) 洗浄ガン本体 P44 (NOVA) (SUS)						○	D
1	PA30552124	(SX@) ハウジングキット	1					○	D
2	PA10401800	(SX@) BUR 3.2 × 7.5 (VB9, VB350, RL)	3	○				○	D
3	B471104	(S) OR 2.62 × 2.84 AS104	3	○				○	C
4	PA30565921	(MSZ) フッシュロッドセット	1	○				-	F
5	B470303	OR 1.78 × 11.11	1	○				○	A
6	PA30560420	(SZ) シャッターシート (NOVA)	1	○				-	F
7	PA30550251	(SX@) スプリング ワッシャー	1					○	D
8	PA30565151	(SX@) フラグ M16 × 1	1					○	D
9	B471015	OR 1.78 × 14.00 AS015	1	○				○	A
10	PA30550751	ワッシャー 3.3 × 10 × 5	1					○	A
11	PA30550851	(SX@) スプリング 1.6 × 10 × 22 (NOVA)	1					○	D
12	PA30315551	(SX@) インレットジョイント 3/8F (VEGA)	1					○	D
13	PA30315456	(SX@) インレットパイプ 1/4 × 127L (VEGA)	1					○	D
14	PA30315255	(SX@) ハウジング (VEGA)	1					○	D
15	F163007	(SZ) 延長管 SUS1/4 × 70L	1			PA30315356	F351205	-	F
16	PA30200951	(SX@) SUSアウトレットニップル (VEGA)	1					○	D
17	PA30067584	(SX@) ストップピンφ7.1 (P24S, PS25, PS30, RL30, RL37, P44, RL600)	1					○	D
18	PA30251731	(SX@) ピン 5mm	1					○	D
19	PA30151084	(SX@) セーフティロック	1					○	D
20	PA30250684	(SX@) トリガー (P24)	1					○	D
21	BBPNTS3516	SUS Pタイプナベタッピングネジ 3.5 × 16 (樹脂用)	7			PA16307700	BBNT3518	○	A
a	PA30565524	リペアキット (P44)	1		○			○	A

洗浄ガン RL57

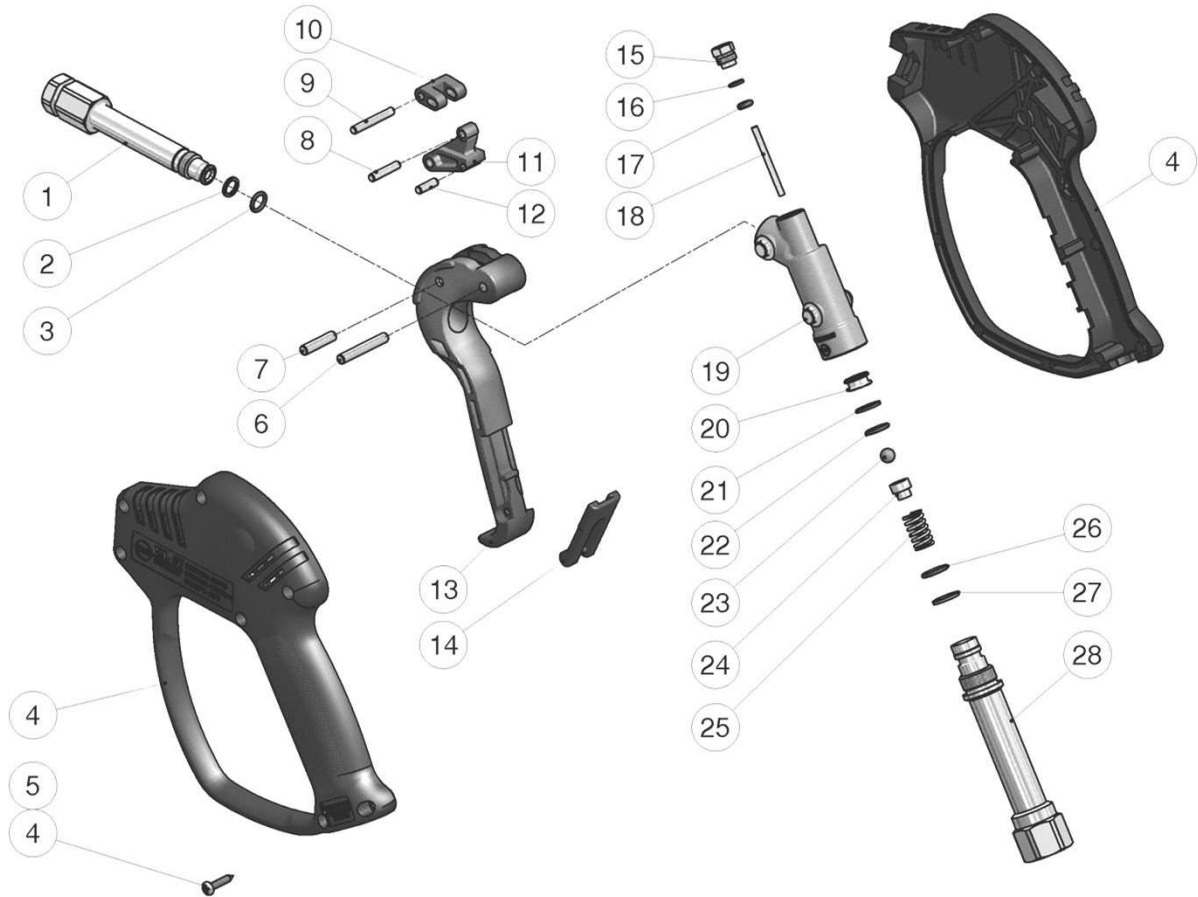

図番	コード	品名	数量	キット内容	キット	LOT	備考	価格表	納期
ASSY	2810P	(SZ) 洗浄ガン本体 RL57 (SUS, 55MPa×28L) 廃番 後継ML960						-	F
1	PA30470351	(MSZ) アウトレットパイプ 1/4F	1					-	F
2	PA10402600	(MSZ) BUR 7.7×10.5×1.2	1	○				-	F
3	B471011	OR 1.78×7.66 AS011	1	○				○	A
4	PA30471124	(MSZ) ハウジングキット	1					-	F
5	BBPNTS3516	SUS Pタイナベタッピンナジ 3.5×16 (樹脂用)	7			BBNT3518		○	A
6	PA30411451	(SX@) ヒン 5×33 (P32)	1					○	D
7	PA30412151	(MSZ) ヒン 5×22	1					-	F
8	PA30411251	(SX@) ヒン 4×20 (P32)	1					○	D
9	PA30411351	ヒン 4×29 (RL51, 56, 57)	1					○	A
10	PA30410484	(SX10) ロット (RL56)	1					○	E
11	PA30412484	プレート (RL51, RL56)	1					○	A
12	PA30412251	(MSZ) ヒン 4×13	1					-	F
13	PA30412784	(SX@) トリガ (P32)	1					○	D
14	PA30151084	(SX@) セーフティロック	1					○	D
15	PA30470751	(SZ) SUS ワーク M10×1 (RL57)	1					-	F
16	PA10401800	(SX@) BUR 3.2×7.5 (VB9, VB350, RL)	1	○				○	D
17	B474404	(MSZ) OR 2.62×2.84 AS104	1	○				-	F
18	PA30410951	(SX@) フッシュロッド (RL5)	1	○				○	D
19	PA30470555	(MSZ) ホース	1					-	F
20	PA30470851	(MSZ) シート	1	○				-	F
21	PA10402700	(MSZ) BUR 10.2×13.0×1.2	1	○				-	F
22	B471012	(S@) OR 1.78×9.25 AS012	1	○				○	C
23	PA14743078	(MSZ) ホール	1	○				-	F
24	PA30470451	スプリング座金 (RL57)	1					○	A
25	PA30410851	SUS スプリング (RL55)	1					○	A
26	B471013	OR 1.78×10.82 AS013 (2T)	1	○				○	A
27	PA10409000	(SX@) BUR 11.2×14	1	○				○	D
28	PA30470651	(SZ) インレットパイプ 3/8F (RL57)	1					-	F
a	PA30471324	リペアキット (RL57)	1		○			○	A

洗浄ガン ML960

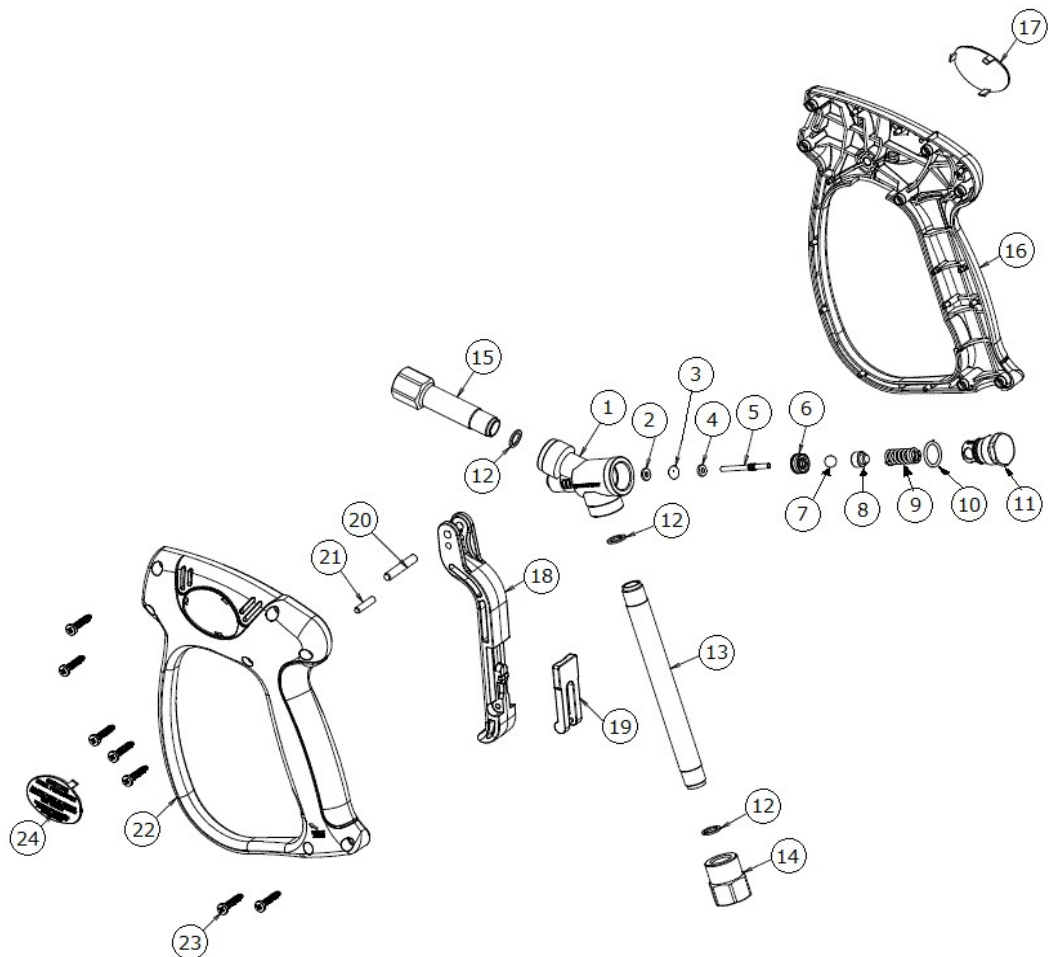

図番	コード	品名	数量	キット内容	キット	LOT	備考	価格表	納期
ASSY	2804F	洗浄ガン本体 ML960 (SUS)	1					○	A
1	TCC00015030	(MSZ) ホース	1					-	F
2	TC000117	(MSZ) ハックアップリング	1	●				-	F
3	B471104	(S) OR 2.62×2.84 AS104	1	●				○	C
4	TCR00300014	(MSZ) ワッシャー 3×7×1.5	1	●				-	F
5	TCP00004017	(MSZ) プッシュロッド	1	●				-	F
6	TCS00301065	(MSZ) シート+OR	1	●				-	F
7	B490131	(SZ) ホール 9/32 (P20, P22, ML960)	1	●				-	F
8	TCP00400028	(MSZ) 座金	1					-	F
9	TC0107720030	(MSZ) スプリング	1					-	F
10	B471014B	(SX) OR 1.78×12.42 (1B) AS014B	1	●				○	E
11	TCT0000031	(MSZ) プラグ	1					-	F
12	TC0117760000	ワッシャー (P22)	1					○	A
13	TCT00302093	(SZ) インレットパイプ (ML960)	7					-	F
14	TCR00000353	(SZ) インレットジョイント (ML960)	1					-	F
15	TCR00000366	(SX) アウトレットパイプ 1/4 (ML960)	1					○	E
16	TCS02301271	(MSZ) ナイロンカバー-A	1	○				-	F
17	TCT00200232	(MSZ) プレートA	1	○				-	F
18	TCL00002055	(MSZ) トリガ	1	△				-	F
19	TCS02500037	(MSZ) セイフティロック	1	△				-	F
20	TCP00000106	(MSZ) トリガピン 5×30	1	△				-	F
21	TCP00000103	(MSZ) トリガピン 4×18	1	△				-	F
22	TCS02301272	(MSZ) ナイロンカバー-B	1	○				-	F
23	BBNTS4016	(SX@) SUS+タッピングネジ 4.0×16	1	○				○	D
24	TCT002C0020	(MSZ) プレートB	1	○				-	F
a	TC4019900066	(X) リペアキット (ML960)	1	●				○	E
b	TC4019900064	(SX@) カバーキット (ML960)	1	○				○	D
c	TC4019900060	(SX@) トリガキット (ML960)	1	△				○	D

洗浄ガン RL60

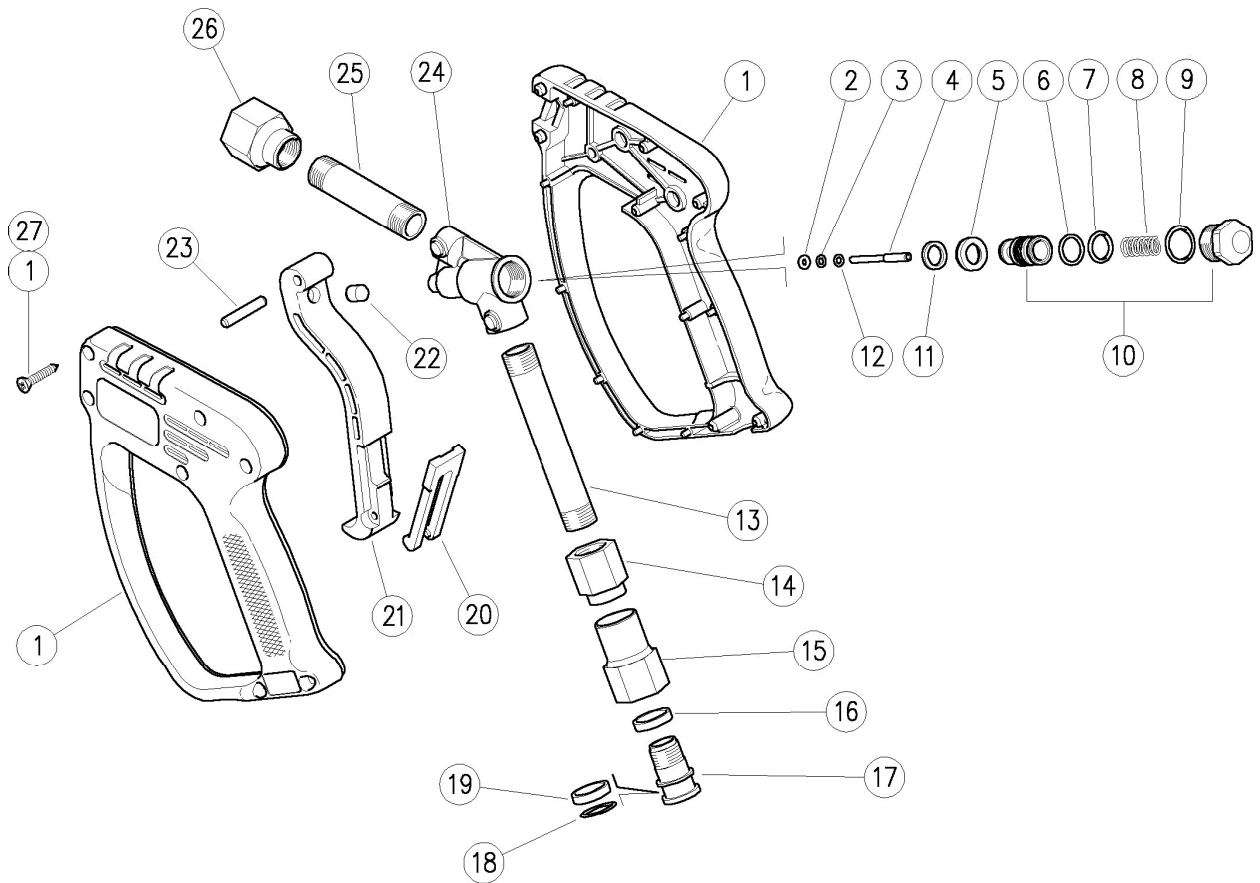

図番	コード	品名	数量	キット内容	キット	LOT	備考	価格表	納期
ASSY	2804W	(SZ@) 洗浄ガン本体 RL60 遅延ストップ式 (SUS)						○	D
1	PA30318824	(MSZ) ハウジングキット	1					-	F
2	PA10401800	(SX@) BUR 3.2×7.5 (VB9, VB350, RL)	1	○				○	D
3	B471104	(S) OR 2.62×2.84 AS104	1	○				○	C
4	PA30251651	(SX@) プッシュロッド (P24S)	1	○				○	D
5	PA30317985	(MSZ) シート	1	○				-	F
6	PA10415700	(MSZ) シール	1	○				-	F
7	B470252	(SZ@) OR 1.5×10	1	○				○	D
8	PA30150751	(MSZ) スプリング	1					-	F
9	B462126	(SZ) OR 1.0×15.0 SS15	1	○				-	F
10	PA30318524	(MSZ) ブラック+ピストン	1					-	F
11	PA30317851	(MSZ) スペーサー	1					-	F
12	PA14351100	(SX10) ワッシャー 3×7	1					○	E
13	PA30317356	(MSZ) インレットパイプ	1					-	F
14	PA30318151	(MSZ) カップリング	1					-	F
15	PA30318251	(MSZ) インレットニップル	1					-	F
16	PA26107485	(MSZ) プッシング	1	○				-	F
17	PA26107251	(MSZ) ジョイントボルト	1	○				-	F
18		-	1	○				-	-
19	PA26107585	(MSZ) プッシング	1	○				-	F
20	PA30151084	(SX@) セーフティロック	1					○	D
21	PA30250684	(SX@) トリガー (P24)	1					○	D
22	PA30067551	(SX) ストップピストン (RL600+SW)	1					○	E
23	PA30251731	(SX@) ピストン 5mm	1					○	D
24	PA30317555	(MSZ) ホットアイ	1					-	F
25	PA30318056	(MSZ) アウトレットパイプ	1					-	F
26	PA30317151	(MSZ) アウトレットニップル	1					-	F
27	BBPNTS3516	SUS プライマナパッキンナット 3.5×16 (樹脂用)	7				PA16307551	○	A
a	PA30318324	(MSZ) リペアキット (※印)	1		○			-	F

洗浄ガン RL100

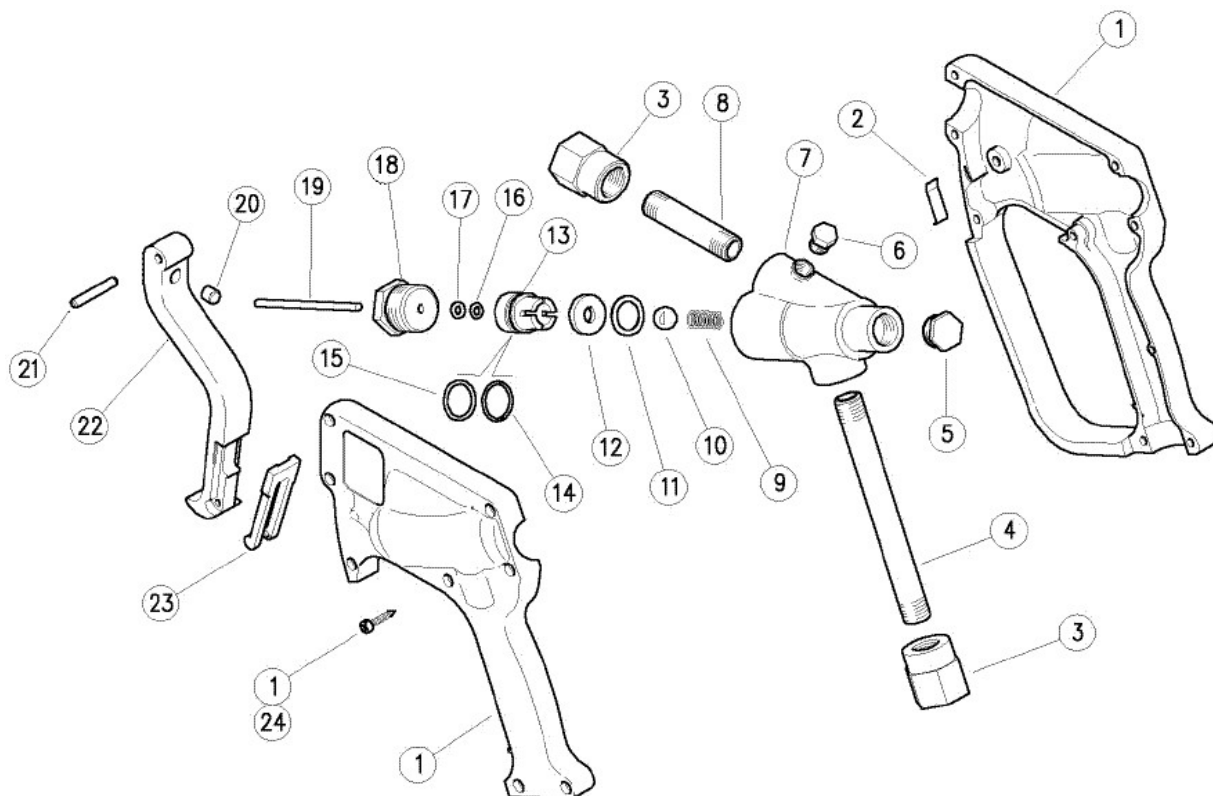

図番	コード	品名	数量	キット内容	キット	LOT	備考	価格表	納期
ASSY		-						-	-
1	PA30401224	(MSZ) カバー	1					-	F
2	PA30501453	(MSZ) トリガスプリング	1					-	F
3	PA30500831	(SX@) スリーブ	2					○	D
4	PA30400636	(SX@) インレットパイプ (RL100)	1					○	D
5	PA30501184	(MSZ) フラック M18	1					-	F
6	PA30503631	(MSZ) フラック	1					-	F
7	PA30400135	(MSZ) ホース	1					-	F
8	PA30500956	(SX@) フロントホース (RL100)	1					○	D
9	PA30305451	(SX@) スプリング (PS24, PS25, RL100)	1					○	D
10	B490145	ホール 13/32	1	○				○	A
11	PA14404000	(MSZ) ワッシャー 16.2×22mm	1	○				-	F
12	PA30400451	(MSZ) シート	1	○				-	F
13	PA30400331	(MSZ) スパルサー	1					-	F
14	B471018	OR 1.78×18.77 AS018	1	○				○	A
15	PA10401600	(MSZ) BUR 19.5×22	1	○				-	F
16	B470400	(SX@) OR 2.4×3.66	1	○				○	D
17	PA10400400	(SX@) BUR 4.2×7.9 (RL36, RL100, ハールサ-SW)	1	○				○	D
18	PA30400231	(MSZ) フラック	1					-	F
19	PA30400551	(MSZ) フッシュロッド	1	○				-	F
20	PA30225551	(MSZ) トリガプレート	1					-	F
21	PA30502431	(MSZ) ヒン 5mm	1					-	F
22	PA30400884	(MSZ) トリガ	1					-	F
23	PA30400984	(MSZ) 安全ストッパー	1					-	F
24	BBPNTS3516	SUS P417 ナットピン 3.5×16 (樹脂用)	8				PA16307700, BBNT3518	○	A
a	PA30401524	(SZ@) リペアキット (RL100)	1		○			○	D

洗浄ガン RL124

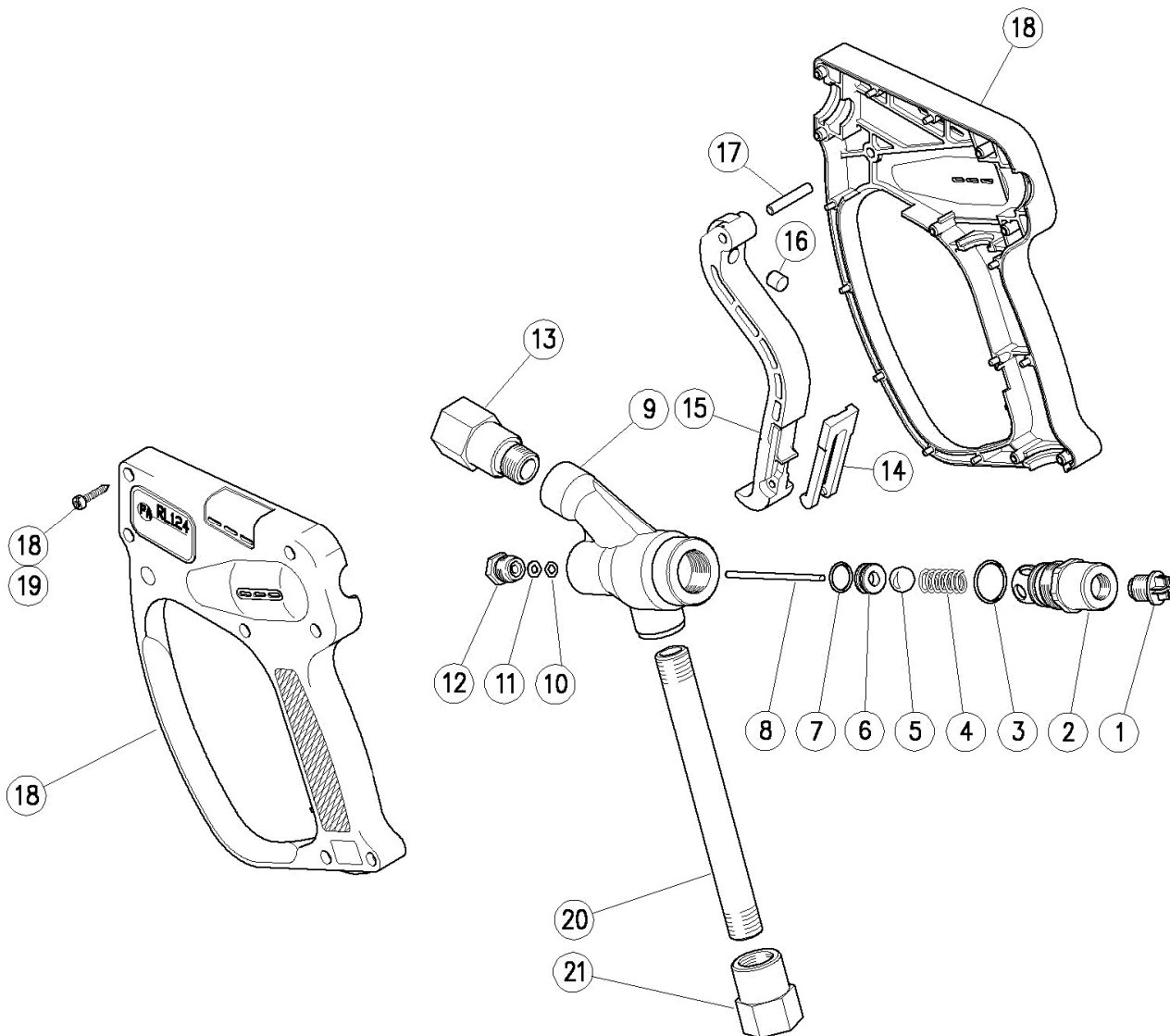

図番	コード	品名	数量	キット内容	キット	LOT	備考	価格表	納期
ASSY	2803A	洗浄ガン本体 RL124 (1/2FF)						○	A
1	PA30581584	(SZ)プラスチックノズル	1					-	F
2	PA30530931	(MSZ)ノズル	1					-	F
3	B471019	(S@)OR 1.78×20.35 AS019	1	○				○	C
4	PA30530451	(SX@)スプリング(VB)	1					○	D
5	B490155	(SZ)ボール 1/2	1	○		PA14746500		-	F
6	PA30530851	(MSZ)シート	1	○				-	F
7	B471017	OR 1.78×17.17 AS017	1	○				○	A
8	PA30530751	(MSZ)ピストン	1	○				-	F
9	PA30530535	(MSZ)ハウジング	1					-	F
10	B471104	(S)OR 2.62×2.84 AS104	1	○				○	C
11	PA10401800	(SX@)BUR 3.2×7.5 (VB9, VB350, RL)	1	○				○	D
12	PA30411531	ノズル (P18, P30, P32, RL124, VB9)	1					○	A
13	PA30530651	(MSZ)カップリング	1					-	F
14	PA30151084	(SX@)セーフティロック	1					○	D
15	PA30530384	(MSZ)トリガー	1					-	F
16	PA30067551	(SX)ストップピン (RL600+SW)	1					○	E
17	PA30251731	(SX@)ピン 5mm	1					○	D
18	PA30531224	(MSZ)ハウジングキット	1					-	F
19	PA16307551	(MSZ)止めビス	1					-	F
20	PA30510456	(MSZ)インレットパイプ	1					-	F
21	PA30510751	(MSZ)インレットニップル	1					-	F
KIT	PA30531424	(SX@)リペアキット (RL124)	1		○			○	D

洗浄ガン RL84

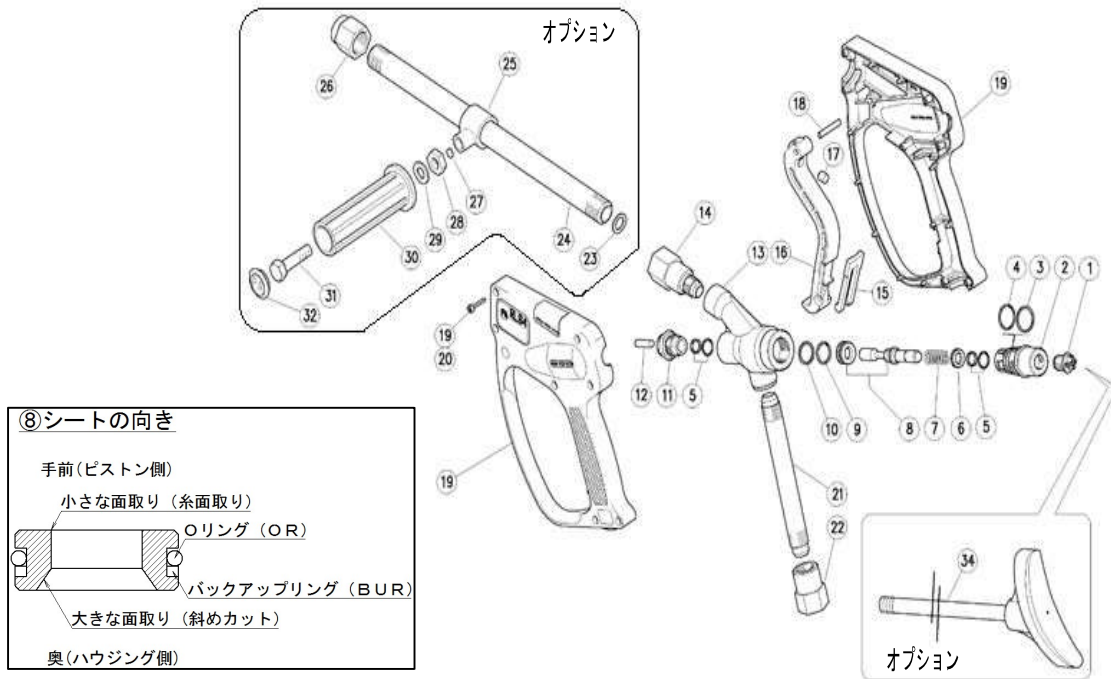

図番	コード	品名	数量	キット内容	キット	LOT	備考	価格表	納期
ASSY	2803F	洗浄ガン本体 RL84 (1/2FF)						○	A
1	PA30581584	(SZ) プラスチックラゲ	1					-	F
2	PA30540831	(SX@) プラゲ (RL84)	1					○	D
3	PA10404100	(SX@) BUR 19.3×22×1.2	1	○				○	D
4	B471018	OR 1.78×18.77 AS018	1	○				○	A
5	PA10202700	(SX@) シール+ORセット (RL84)	2	○				○	D
6	PA30404031	(SX@) スペーサー RL84	1					○	D
7	PA30404251	(MSZ) スプリング	1	○				-	F
8	PA30541124	(MSZ) ピストン+シート	1	○				-	F
9	B471016	OR 1.78×15.60 AS016	1	○				○	A
10	PA10404200	(SX@) BUR 16.3×19×1.2	1	○				○	D
11	PA30403831	(MSZ) フロントプラゲ	1					-	F
12	PA30404131	ワッシュロッド (RL84)	1					○	A
13	PA30540535	(MSZ) ハウジング	1					-	F
14	PA30540351	(SX@) カップリング	1					○	D
15	PA30151084	(SX@) セーフティロック	1					○	D
16	PA30530384	(MSZ) トリガー	1					-	F
17	PA30067551	(SX) ストップピストン (RL600+SW)	1					○	E
18	PA30251731	(SX@) ピストン 5mm	1					○	D
19	PA30541224	(MSZ) ハウジングキット	1					-	F
20	BBPNTS3516	SUS Pタフナベタッピングネジ 3.5×16(樹脂用)	1			PA16307551		○	A
21	PA30540756	(MSZ) インレットパイプ	1					-	F
22	PA30540651	(SX@) カップリング	1					○	D
23	PA14380200	(SX@) 銅ワッシャー-18×12×1.5 (1/2ランス)	1			オプション		○	D
24	PA30501656	(MSZ) SUS管 1/2×390	1			オプション		-	F
24a	PA30502656	(MSZ) SUS管 1/2×790	1			オプション		-	F
25	PA30501735	(SZ) スライドリング (1/2ランス)	1			オプション		-	F
26	PA30501551	(SX@) ノズルホルダー - 1/2F-1/4F (50MPa用)	1			オプション		○	D
27	PA13530500	プレート(スライドリング)	2			オプション		○	A
28	PA11462700	(MSZ) 六角ナット M10	1			オプション		-	F
29	PA14379900	(MSZ) ワッシャー	1			オプション		-	F
30	PA41040984	(MSZ) ハンドル	1			オプション		-	F
31	PA16203500	(MSZ) 六角ボルト M10×35	1			オプション		-	F
32	PA41041184	(MSZ) プラゲ	1			オプション		-	F
34	2839V	(SX@) 肩当てネット PA-2	1			オプション		○	D
a	PA30541424	リペアキット (RL84)	1		○			○	A

洗浄ガン RL600

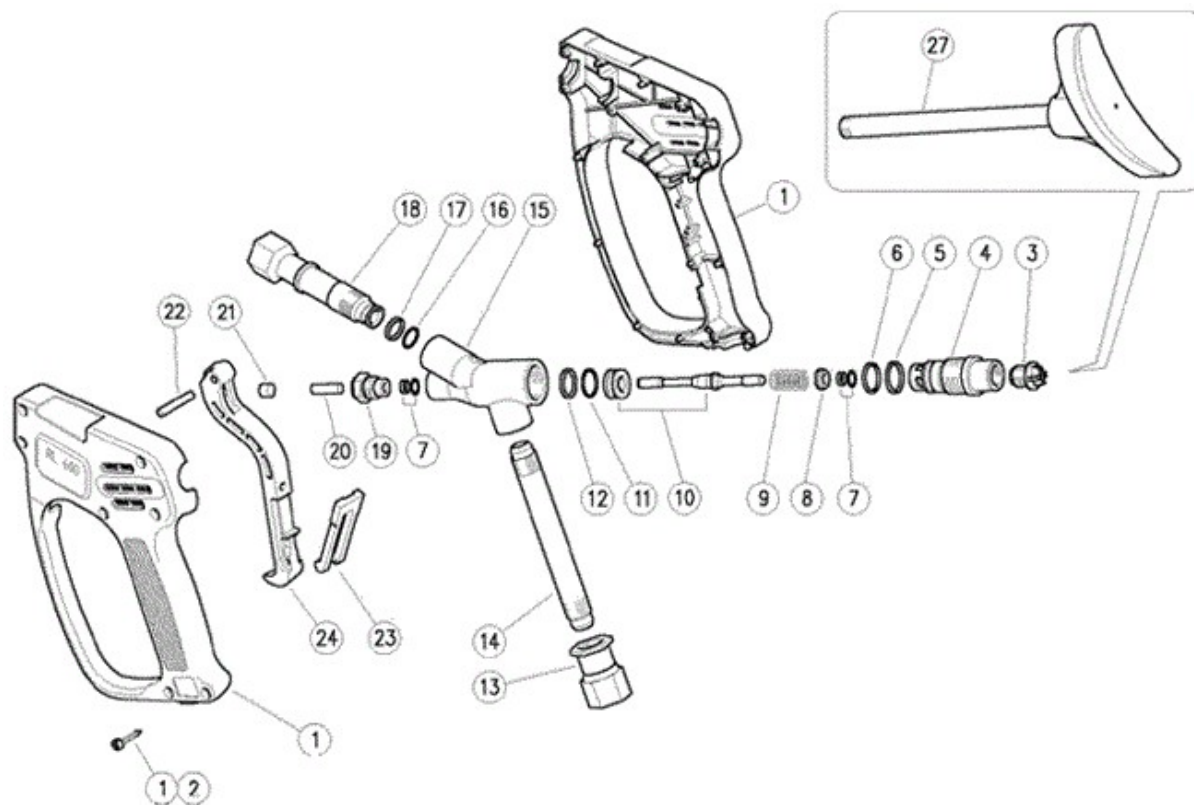

図番	コード	品名	数量	キット内容	キット	LOT	備考	価格表	納期
ASSY	2804P	(SX) 洗浄ガン本体 RL600 (SUS)						○	E
1	PA30581724	(MSZ) カバー	1					-	F
2	BBPNTS3516	SUS 5/16インチ×16mmネジ 3.5×16(樹脂用)	7				PA16307700, BBNT3518	○	A
3	PA30581584	(SZ) プラスチックラゲ	1					-	F
4	PA30580951	(MSZ) フラゲ	1					-	F
5	PA10403700	(SX@) BUR 16.7×19.5×2	1	○				○	D
6	B471016B	(SX) OR 1.78×15.60(1B) AS016B	1	○				○	E
7	PA10200600	(SX@) シール 6x11x2.2+OR(RL600)	2	○				○	D
8	PA30581251	(SX@) スペース	1	○				○	D
9	PA30581051	(SX@) スプリング 2.2×12×27mm Sst	1	○				○	D
10	PA30581624	(SX@) ヒートシート(RL600)	1	○				○	D
11	B471015B	OR 1.78×14.00(1B) AS015B	1	○				○	A
12	PA10403800	(SX@) BUR 15.2×18.2	1	○				○	D
13	PA30580751	(SX@) インレットレットジョイント(RL600)	1					○	D
14	PA30580656	(SX@) インレットパイプ(RL600)	1					○	D
15	PA30580555	(SX@) ホース(RL600)	1					○	D
16	B470303	OR 1.78×11.11	1	○				○	A
17	PA10403600	(SX@) BUR 14.5×11.7×2	1	○				○	D
18	PA30580351	(SX@) アウトレットジョイント(RL600)	1					○	D
19	PA30580851	(MSZ) フラゲ	1					-	F
20	PA30581331	(SX@) ヒート 6×20	1					○	D
21	PA30067584	(SX@) ストップピンφ7.1(P24S, PS25, PS30, RL30, RL37, P44, RL600)	1					○	D
22	PA30251731	(SX@) ヒート 5mm	1					○	D
23	PA30151084	(SX@) セーフティロック	1					○	D
24	PA30580484	(SX@) トリガー(RL600)	1					○	D
27	2839V	(SX@) 肩当てホルダー PA-2	(1)				オプション	○	D
a	PA30581924	リペアキット(RL600)	1		○		オプション	○	A

洗浄ガン RL1000

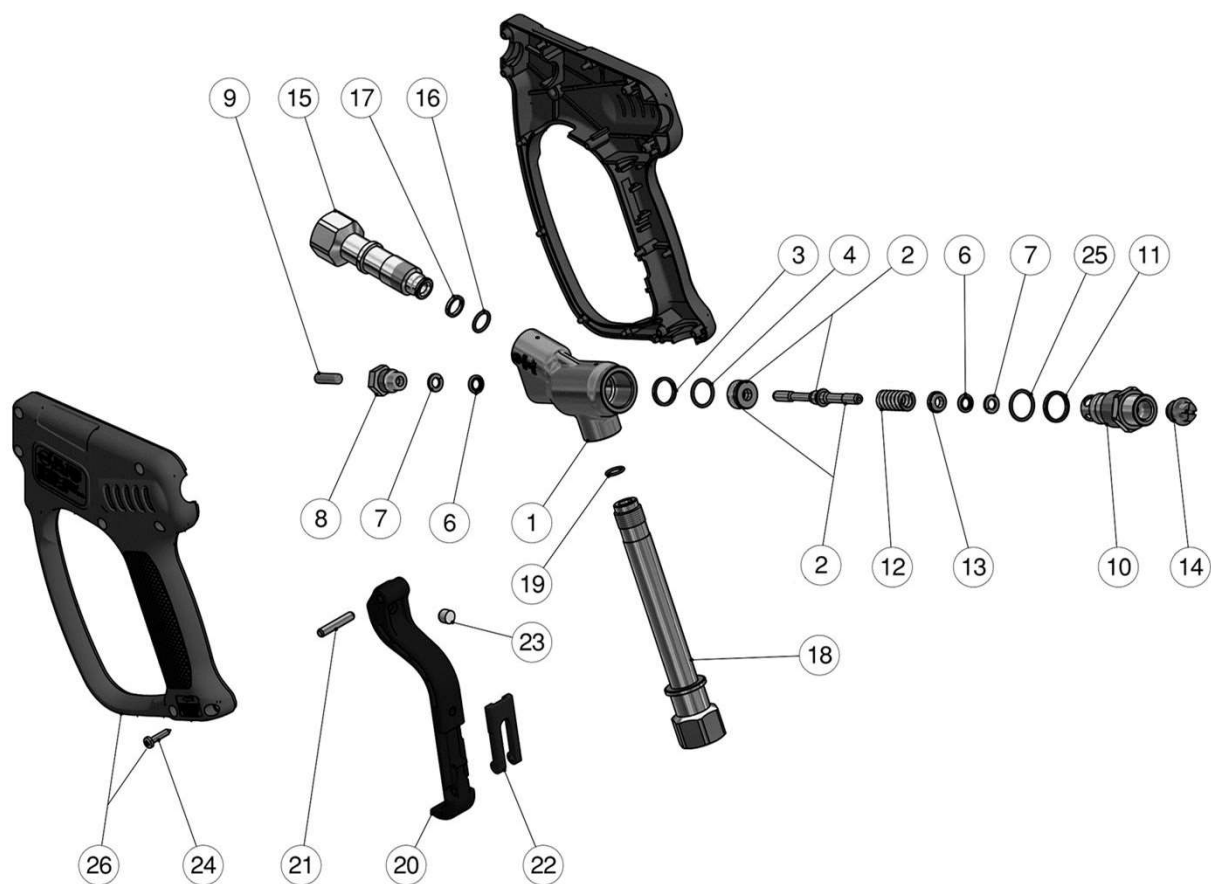

図番	コード	品名	数量	キット内容	キット	LOT	備 考	価格表	納期
ASSY	2804T	洗浄ガン本体 RL1000 (SUS)						○	A
1	PA30590155	(MSZ) ボディ	1					-	F
2	PA30591124	(MSZ) フッシュロッド+シート	1	○				-	F
3	PA10406400	(MSZ) BUR 14.2×17×2	1	○				-	F
4	B471015	OR 1.78×14.00 AS015	1	○				○	A
6	PA10200600	(SX@) シール 6x11x2.2+OR (RL600)	2	○				○	D
7	PA10406500	(MSZ) BUR 6×10.9×1.2	2	○				-	F
8	PA30580851	(MSZ) フラグ	1					-	F
9	PA30581331	(SX@) ピン 6×20	1					○	D
10	PA30590551	(MSZ) フラグ	1					-	F
11	PA10406600	(MSZ) BUR 15.7×18.5×2	1	○				-	F
12	PA30581051	(SX@) スプリング 2.2×12×27mm Sst	1	○				○	D
13	PA30581251	(SX@) スパース	1	○				○	D
14	PA30581584	(SZ) フラスチックフラグ	1					-	F
15	PA30590251	(MSZ) アウトレットジョイント	1					-	F
16	B471013	OR 1.78×10.82 AS013 (2T)	1	○				○	A
17	PA10406700	(X) BUR 10.7×13.5×2 (RL1000)	1	○				○	E
18	PA30590351	(MSZ) インレットパイプ	1					-	F
19	PA10301902	(MSZ) OR 1.5×9	1	○				-	F
20	PA30580484	(SX@) トリガー (RL600)	1					○	D
21	PA30251731	(SX@) ピン 5mm	1					○	D
22	PA30151084	(SX@) セーフティロック	1					○	D
23	PA30067551	(SX) ストップピン (RL600+SW)	1					○	E
24	BBNTS3518	(SX) SUSナットタッピングネジ 3.5×18	7					○	E
25	B471016	OR 1.78×15.60 AS016	1	○				○	A
26	PA30591424	(MSZ) カバーキット	1					-	F
a	PA30591224	リペアキット (RL1000)	1		○			○	A

洗浄ガン AL19

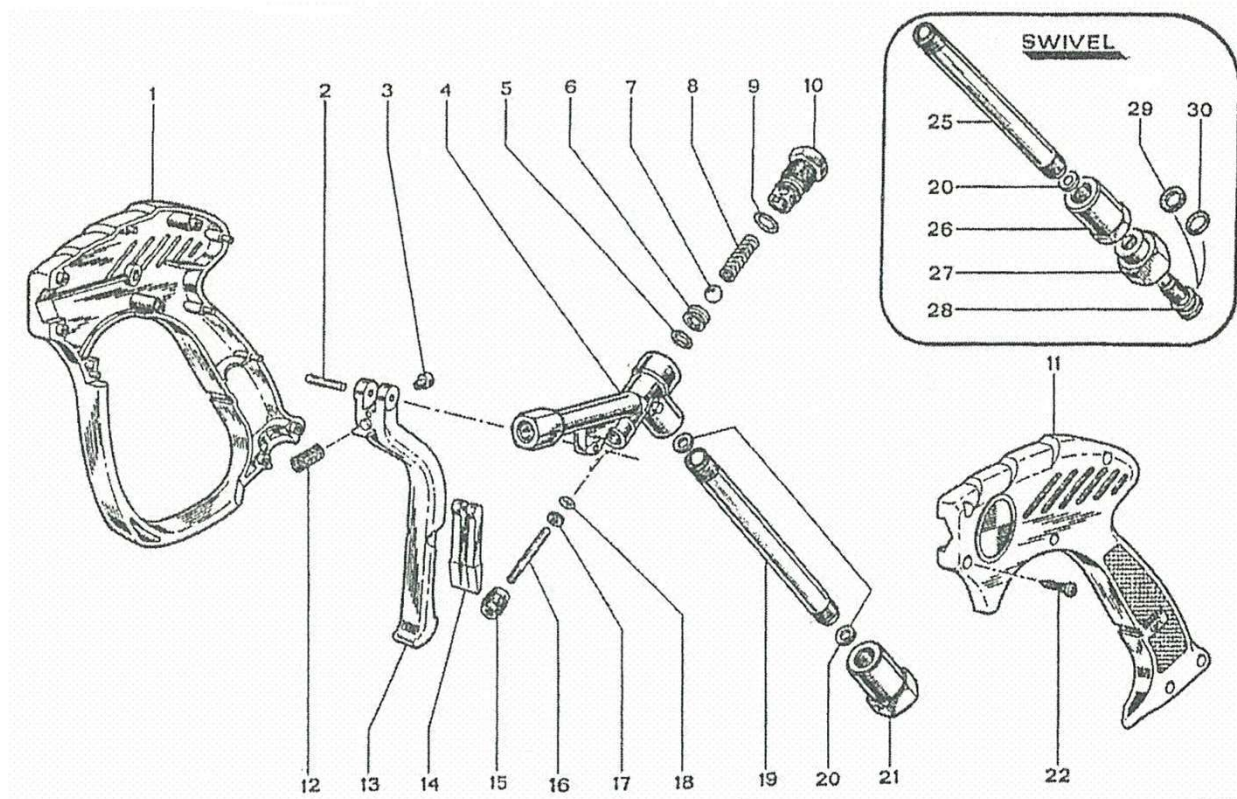

図番	コード	品名	数量	キット内容	キット	LOT	備 考	価格表	納期
ASSY	TC016170011	スワリングプラグ AL19						-	F
1	TC016161106	(MSZ)ハウジングキット	1					-	F
2	TC001160300	(MSZ)ピン 3×20mm	1					-	F
3	TC011380700	-	1					-	-
4	TC016020070	(MSZ)ホディ	1					-	F
5	B470302	OR 1.78×8.73	1	○				○	A
6	TC016160214	(MSZ)ハルブシート	1	○				-	F
7	TC010160005	(MSZ)ホール 5/16	1	○				-	F
8	TC016100029	(MSZ)スワリング	1					-	F
9	B471012	(S@)OR 1.78×9.25 AS012	1	○				○	C
10	TC016170011	(SZ)スワリングプラグ AL19	1					-	F
11	TC016161107	(MSZ)ハウジングキット	1					-	F
12	TC016100030	(MSZ)スワリング	1					-	F
13	TC016090022	(MSZ)トリガ	1					-	F
14	TC011090023	(MSZ)セーフティロック	1					-	F
15	TC016170012	-	1					-	-
16	TC016130010	(MSZ)プッシュロッド	1	○				-	F
17	TC011000117	(MSZ)BUR	1	○				-	F
18	TC011060143	(MSZ)OR	1	○				-	F
19	TC016471145	(MSZ)インレットパイプ	1					-	F
20	TC005060201	(MSZ)ワッシャー	2					-	F
21	TC011150052	(MSZ)インレットジョイント3/8F	1					-	F
22	TC004190003	(MSZ)止めネジ	6					-	F
25	TC016471146	(MSZ)インレットパイプ(スイベル用)	1					-	F
26	TC011150064	(MSZ)固定ジョイント	1					-	F
27	TC011150065	(MSZ)回転ジョイント3/8F	1					-	F
28	TC011190400	(MSZ)ジョイントホルト	1					-	F
29	TC001000104	(MSZ)BUR	1					-	F
30	B470403	OR 2.4×9.3(TE2, KUH)	1					○	A
a	TC016650016	(SX@)リペアキット(AL19)	1		○			○	D

洗浄ガン ST2615 (MOSMATIC) (廃番)

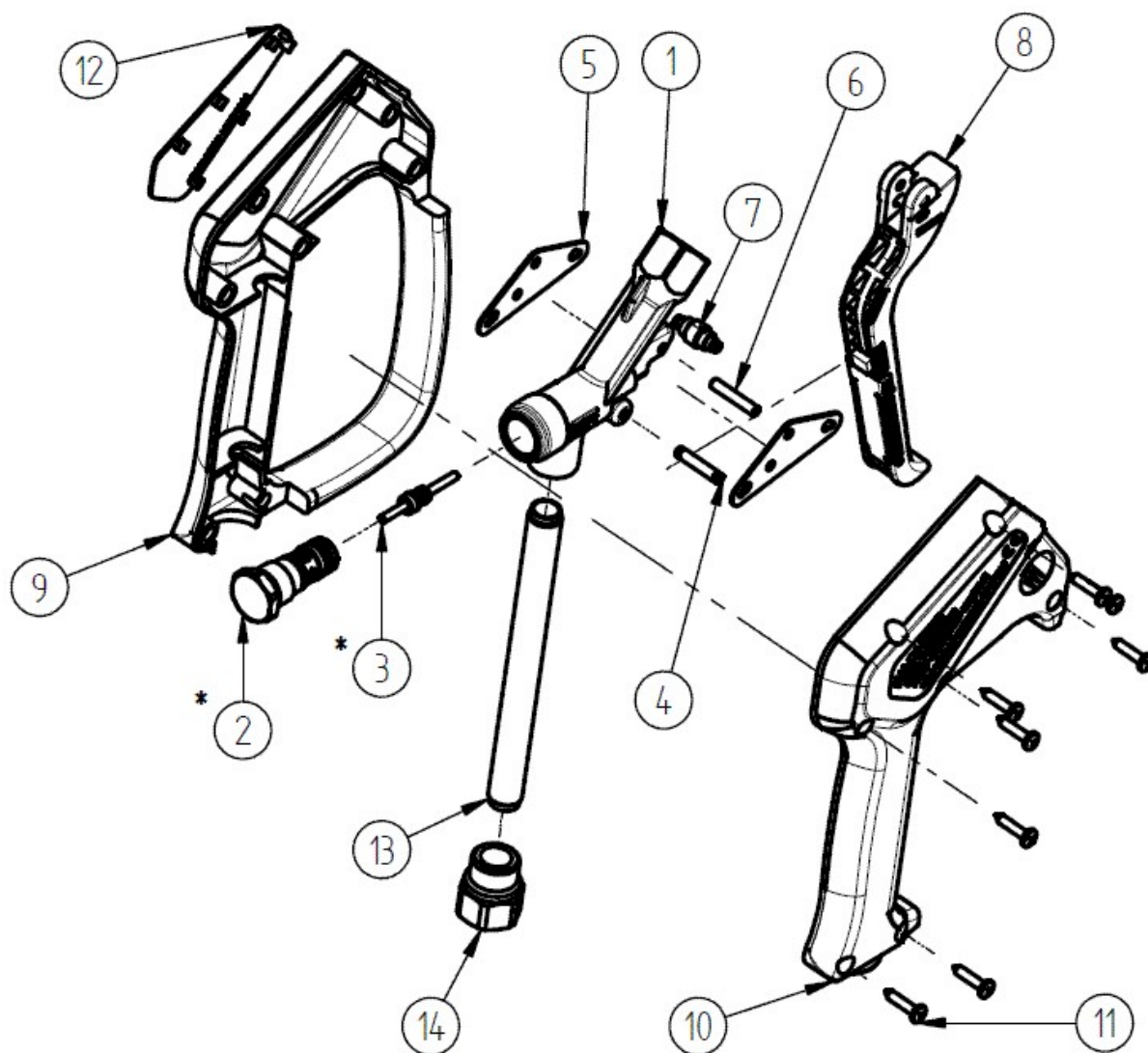

図番	コード	品名	数量	キット内容	キット	LOT	備考	価格表	納期
ASSY	2801J	(SZ) 洗浄ガン本体 PM32 (ST2615) (3/8F-1/4F, 35MPa×45L) 廃番						-	F
1	RM010007342	(MSZ) ハウジング	1					-	F
2	RM202300445	(MSZ) ハンドル	1	○				-	F
3	RM202300380	(MSZ) フッシュロッド	1	○				-	F
4	RM040007060	(MSZ) ピストン	1					-	F
5	RM040007059	(MSZ) サポートプレート	2					-	F
6	RM040007081	-	1					-	-
7	RM202600400	-	1					-	-
8	RM202600410	(MSZ) トリガ	1					-	F
9	RM020008615	(MSZ) ハウジングキット	1					-	F
10	RM020008620	(MSZ) ハウジングキット	1					-	F
11	BBNT3516	(S@) ナハタッピンネジ 3.5×16	7					○	C
12	RM020008701	(MSZ) フレート	1					-	F
13	RM070001397	(MSZ) インレットパイプ	1					-	F
14	RM040001023	(MSZ) インレットジョイント 3/8	1					-	F
a	RM202315490	(SX@) リペアキット(ガンST2615)	1		○			○	D

洗浄ガン P3 (TX・TSX専用)

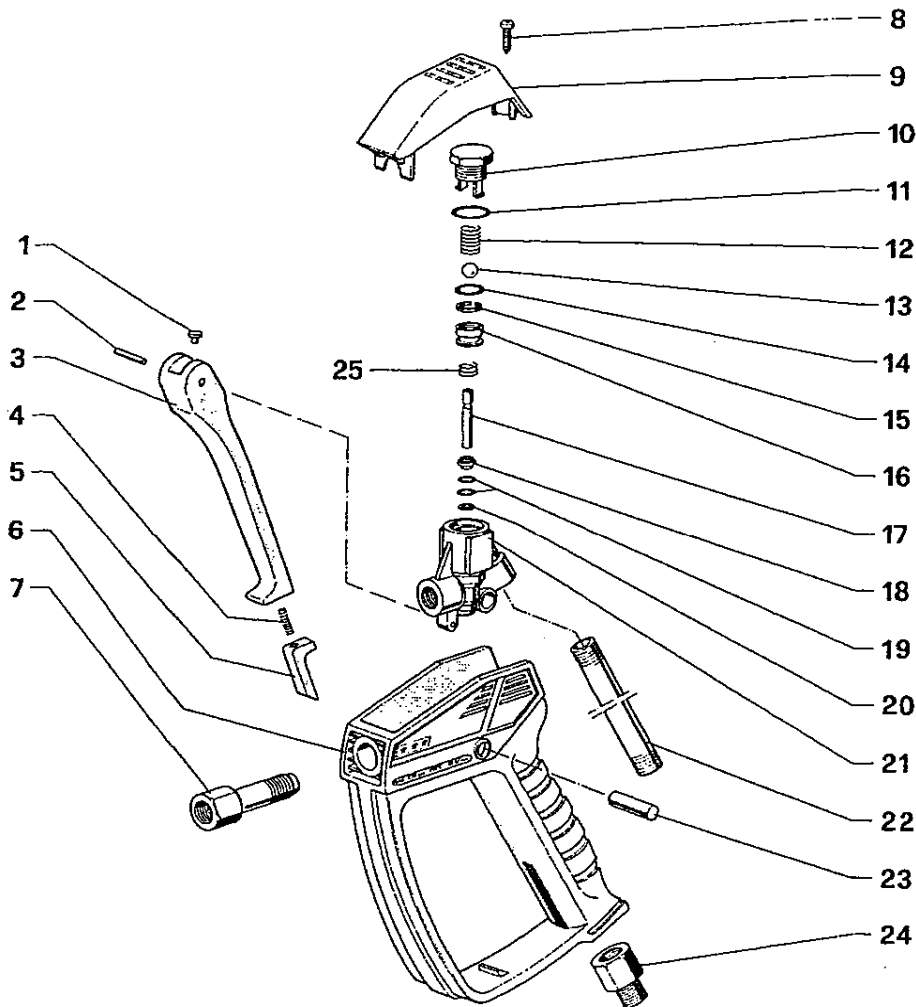

図番	コード	品名	数量	キット内容	キット	LOT	備考	価格表	納期
ASSY	2659C02	洗浄ガンP3(ランス付)(TX/TSX)						○	A
1	iN18208264	(MSZ)ピソ	1					-	F
2	iN97614300	(MSZ)支点軸φ4×20	1					-	F
3	iN18207951	(MSZ)レハ-	1					-	F
4	iN94730300	(MSZ)スプリングφ2.8×21	1					-	F
5	iN18205051	(MSZ)ストッパ-	1					-	F
6	iN18208051	(MSZ)ハウジング	1					-	F
7	iN18207864	(MSZ)ニップル/4	1					-	F
8	iN99084500	(MSZ)ピス	1					-	F
9	iN18208151	(MSZ)ヘッドカバー	1					-	F
10	iN18207570	(MSZ)キャップ M18×1	1	○				-	F
11	B471016	OR 1.78×15.60 AS016	1	○				○	A
12	iN94734200	(SX@)スプリング 7.5×19.7 SUS	1	○				○	D
13	B490135	ホール 5/16	1	○		iN97481000		○	A
14	B471013	OR 1.78×10.82 AS013 (2T)	1	○				○	A
15	iN90506800	(MSZ)バックアップリング	1	○				-	F
16	iN18207466	(MSZ)バルブシート	1	○				-	F
17	iN18207666	(MSZ)ブッシュロッド	1					-	F
18	iN18207770	(MSZ)ロッドガイド	1					-	F
19	iN90356800	(MSZ)OR 1.78×3.69 SPEC.	2					-	F
20	iN90500700	(MSZ)バックアップリング	1					-	F
21	iN18207341	(MSZ)ホテ	1					-	F
22	iN18208389	(MSZ)インレットパイプ 1/4	1					-	F
23	iN97620000	(MSZ)ピソ φ8.5×34	1					-	F
24	iNZINNA1/4F	(MSZ)インレットジョイント	1					-	F
25	iN94735100	(MSZ)スプリング φ8.2×28	1					-	F
a	iN34011601	(SX@)Kit116 リハキット(TXガンP3)	1		○			○	D

ロジカ用洗浄ガン EAGLE4 (廃番)

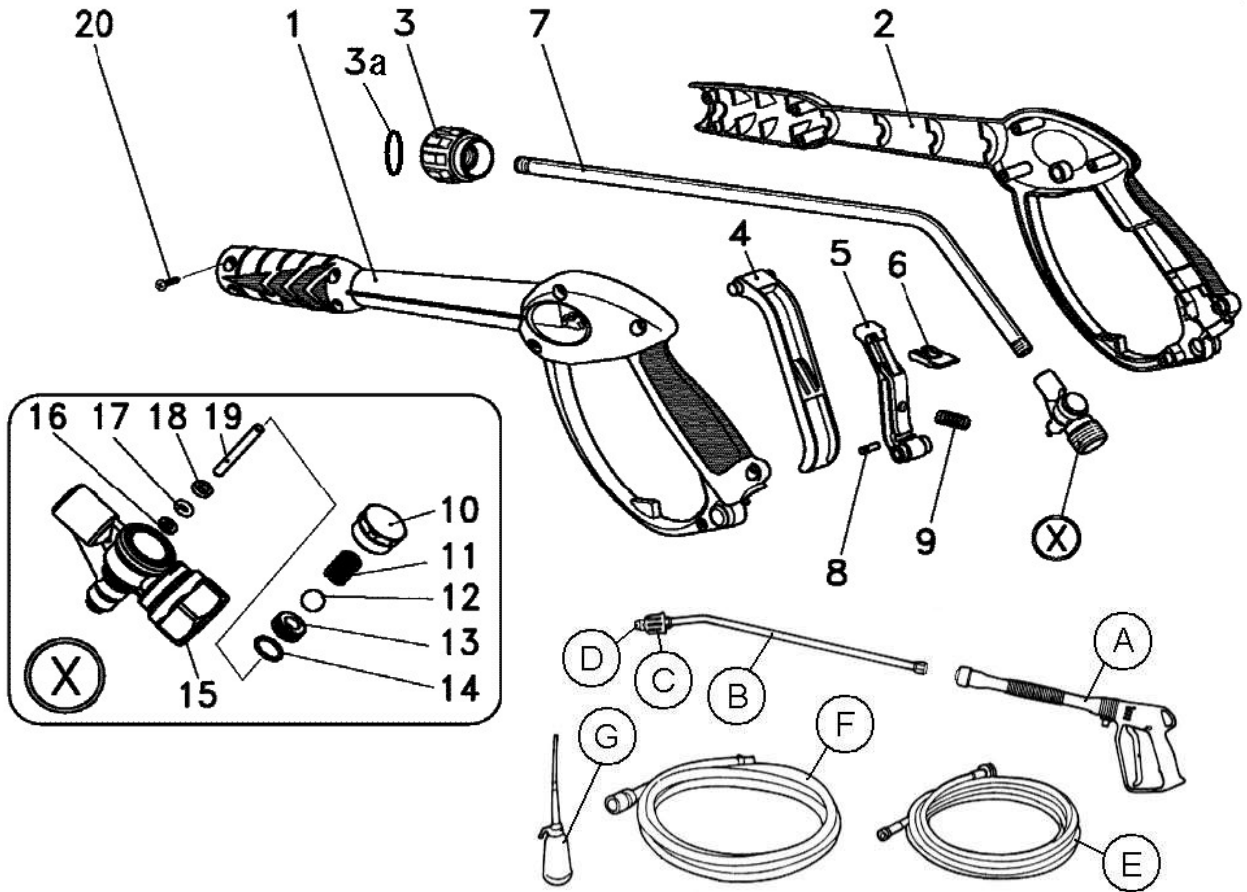

図番	コード	品名	数量	キット内容	キット	LOT	備考	価格表	納期
ASSY	2654Q11	(SZ) 洗浄ガン・ランスAssy EAGLE4 (LOGIKA) 廃番						-	F
1	AR0211601142	(MSZ) ハウジング* (左側)	1	○				-	F
2	AR0211601128	(MSZ) ハウジング* (右側)	1	○				-	F
3	AR019300322	(MSZ) カップ* リンク*	1	○				-	F
3a	B471110	OR 2.62×9.20 AS110 (KU)	1	○		旧:B470450		○	A
4	AR021090049	(MSZ) トリガ*	1	○				-	F
5	AR019090035	(MSZ) サブトリガ*	1	○				-	F
6	AR019090042	(MSZ) セーフティロック	1	○				-	F
7	AR021471386	(MSZ) ノズル* 484mm	1	○				-	F
8	AR019130015	(MSZ) ピン	1	○				-	F
9	AR019100047	(MSZ) スプリング*	1	○				-	F
10	AR021170032	(MSZ) ブラケット*	1	○				-	F
11	AR102100008	(MSZ) スプリング*	1	○				-	F
12	B490131	(SZ) ボール 9/32 (P20, P22, ML960)	1	○				-	F
13	AR021760914	(MSZ) シート	1	○				-	F
14	B470201	(SZ) OR 1.0×8.0	1	○		ASSS8		-	F
15	AR0210200114	(MSZ) ボディ G3/8F	1	○				-	F
16	AR018000127	(MSZ) BUR	1	○				-	F
17	B471006	(SX) OR 1.78×2.90 AS006	1	○				○	E
18	AR021000804	(MSZ) リンク*	1	○				-	F
19	AR021130021	(MSZ) ノズルチップ*	1	○				-	F
20	AR004190003	(MSZ) ネジ* 3.5×18	6	○				-	F
A	2654Q11	(SZ) 洗浄ガン・ランスAssy EAGLE4 (LOGIKA) 廃番	1		○	1~20		-	F
B	2654Q12	(SX@) ランス・ノズルAssy (ロジカ)	1		●	C, D含む		○	D
C	2819102	(SZ) アジヤストノズルヘッド* (カバー付) AHC1/4	1		●			-	F
D	2840JB15035	洗浄ノズル 1/4MS15035 (扇形, SUS)	1		●	50/60Hz共通		○	A
E	2654Q15	(SX) 高圧ホース 7m (KU×U1/4) (ロジカ)	1					○	E
F	2654Q13	(MSX) 水道直結ホースセットφ15×5m (ロジカ)	1				プラスチックカバー付	○	E
G	2654Q14	(MSZ) オイル注入器	1					-	F

ロジカ用 洗淨ガン AL15

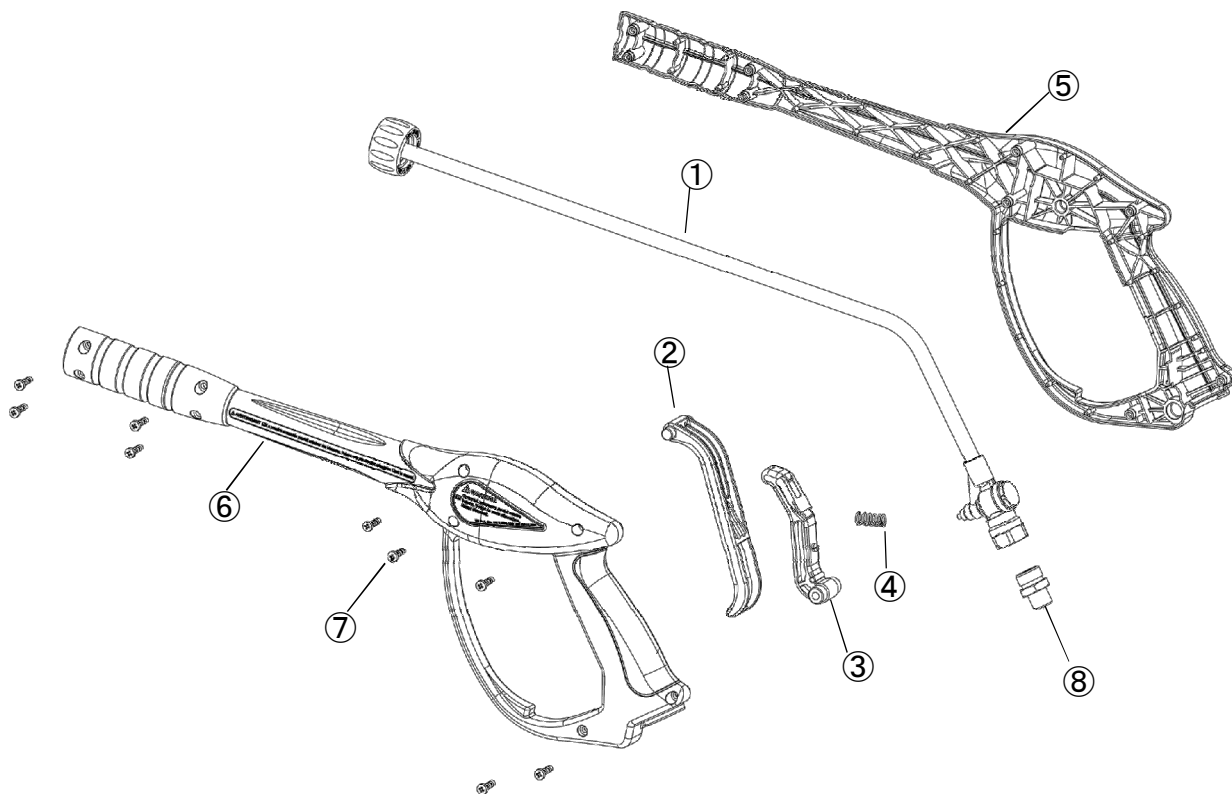

図番	コード	品名	数量	キット内容	キット	LOT	備考	価格表	納期
ASSY	2654Q11A	(SX@) 洗淨ガンAL15 (ロジカ)						○	D
1	TCK999C0034	(MSZ) ホテイ付きランス G3/8F-KU	1					-	F
2	TCL00002046	(MSZ) トリガ	1					-	F
3	TCK99900219	(MSZ) サブトリガ	1					-	F
4	TC0107720770	(MSZ) スプリング	1					-	F
5	TCS02301263	(MSZ) ハウジング (左側)	1					-	F
6	TCS02301261	(MSZ) ハウジング (右側)	1					-	F
7	TC0116730000	(MSZ) ネジ 4×14	1					-	F
8	TC110007	(MSZ) ニップル 1/4×3/8	1					-	F

ダンプガン P1200 (廃番)

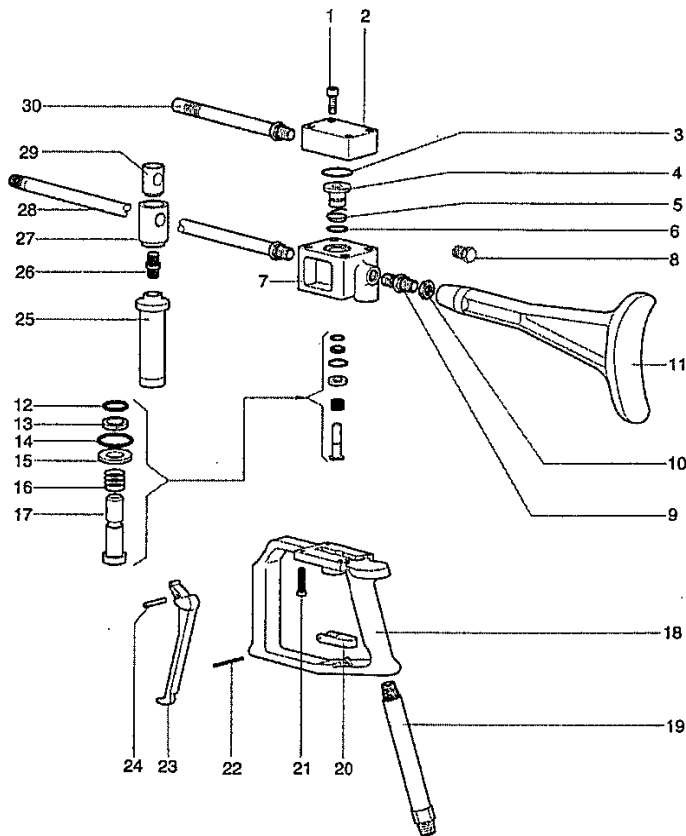

図番	コード	品名	数量	キット内容	キット	LOT	備考	価格表	納期
ASSY	PS003000060	(SZ)ダンプガンP1200						-	F
1	PS035000020	(MSZ)ホルト	4					-	F
2	PS060200070	(MSZ)ヘッドフロック	1					-	F
3	B471217	(SZ)OR 3.53×29.74 AS217 廃番	1	○				-	F
4	PS081200280	(MSZ)シート	1	○				-	F
5	PS881112000	(SX@)バックアップリング	1	○				○	D
6	B470455	OR 2.62×15.08	1	○				○	A
7	PS060200030	(MSZ)ホテ	1					-	F
8	PS084200030	(MSZ)フラグ G3/8	1					-	F
9	PS084200040	(MSZ)ニップル	1					-	F
10	PS872002509	(MSZ)ロックナットM8	1					-	F
11	PS012400060	(MSZ)肩当	1					-	F
12	B471010	OR 1.78×6.07 AS010	1	○				○	A
13	PS010500300	(MSZ)BUR (OR 1.78×6.07)	1	○				-	F
14	B470252	(SZ@)OR 1.5×10	1	○				○	D
15	PS010200030	(MSZ)スペーサー	1					-	F
16	PS090200110	(MSZ)スプリング	1	○				-	F
17	PS083200100	(MSZ)ピストンバルブ	1	○				-	F
18	PS012400030	(MSZ)クリップ	1					-	F
19	PS165200010	(MSZ)インレットパイプ	1					-	F
20	PS042400010	(MSZ)ストッパー	1					-	F
21	PS871121604	(MSZ)SUSホルト M8×25	4					-	F
22	PS034000030	(MSZ)ピン	1					-	F
23	PS003000060	(SZ)ダンプガンP1200	1					-	F
24	PS034000020	(MSZ)ピン	1					-	F
25	PS10063671	(MSZ)クリップ	1					-	F
26	PS95830000	(MSZ)ニップル	1					-	F
27	PS10063771	(MSZ)スライドリング A	1					-	F
28	PS165200000	(MSZ)ランス	1					-	F
29	PS10063871	(MSZ)スライドリング B	1					-	F
30	PS065200000	(MSZ)チューブ	1					-	F
31	PS208012500	(SX@)バルブ Kit1250 PN12			○			○	D

ダンプガン DGD14

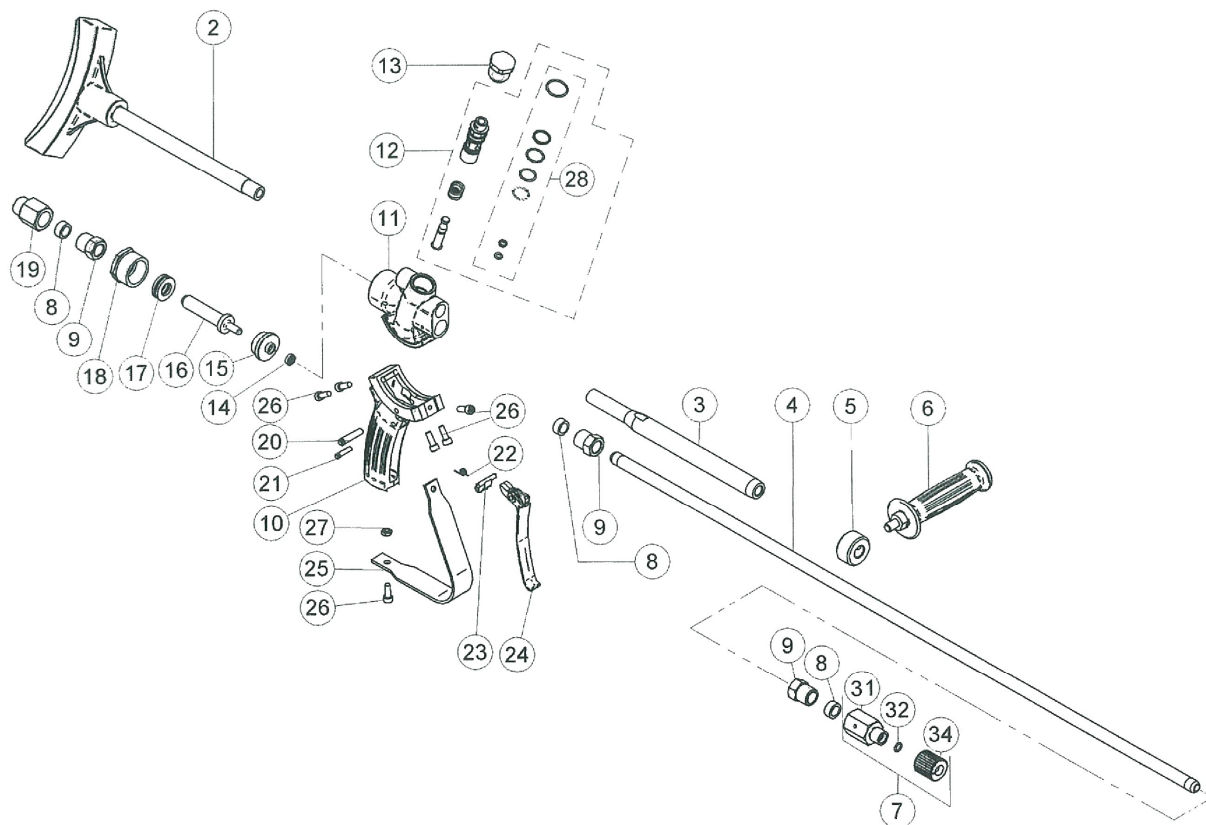

図番	コード	品名	数量	キット内容	キット	LOT	備考	価格表	納期
ASSY		-						-	-
2	DJ81400231	(SX@)ショルダ-サポート (DGD14)	1					○	D
3	DJ81400136	(SX@) 余水パイプ 3/8×35cm (DGD14)	1					○	D
4	DJ81400042	(SX@) ランス 920mm (DGD14)	1					○	D
4a	DJ81400942	(SX@) ランス 460mm (DGD14)	1					○	D
5	DJ81400076	(MSZ) スライド リング	1					-	F
6	DJ81400075	(MSZ) サイド ハンドル	1					-	F
7	2627F01	(S) 超高压ノズルホルダ-セット D8/スル用 (13/16F) (DGD)	1				DJ81500046	○	C
7a	2627F02	(S@) 超高压ノズルホルダ- 1/4F (13/16F) (DGD)	1				DJ81500128	○	C
8	DJ80500040	(SX@) カラー (G40)	3					○	D
9	DJ80500041	(SX@) アダプター 13/16 (DGD14)	3					○	D
10	DJ81400036	(MSZ) クリップ	1					-	F
11	DJ81400054	(MSZ) ホッティ	1					-	F
12	DJ81400056	パルプkit (DGD14)	1					○	A
13	DJ81400055	(MSZ) パルププラグ	1					-	F
14	DJ80200627	シール (DGD14)	1					○	A
15	DJ81400152	BUR (DGD14)	1					○	A
16	DJ81400149	(SX@) スピントル (DGD14)	1					○	D
17	DJ80400143	ベアリング (DGD14)	1					○	A
18	DJ81400151	リテーナ- (DGD14)	1					○	A
19	DJ81400416	(SX@) アダプター-1/2 (DGD14セット)	1					○	D
20	DJ81400050	(MSZ) ピン	1					-	F
21	DJ81400049	(MSZ) ピン	1					-	F
22	DJ80300051	(MSZ) スプリング	1					-	F
23	DJ81400048	(MSZ) セーフティロック	1					-	F
24	DJ81400047	(MSZ) トリガ-	1					-	F
25	DJ81400058	(MSZ) トリガ-ガード	1					-	F
26	DJ80100052	(MSZ) ホルト	6					-	F
27	DJ80100053	(MSZ) ロックナット	1					-	F
28	DJ81400296	(SX) シールkit (DGD14)	1					○	E
31	DJ81500027	(MSZ) ノズルホルダ- 13/16-8/12 本体	1					-	F
32	B470358	(MSZ) OR 2×8	1					-	F
34	DJ81500127	(MSZ) ノズルカバー 13/16-8/12	1					-	F

コック式洗浄ガン C8 (3/8, 1/2) (廃番)

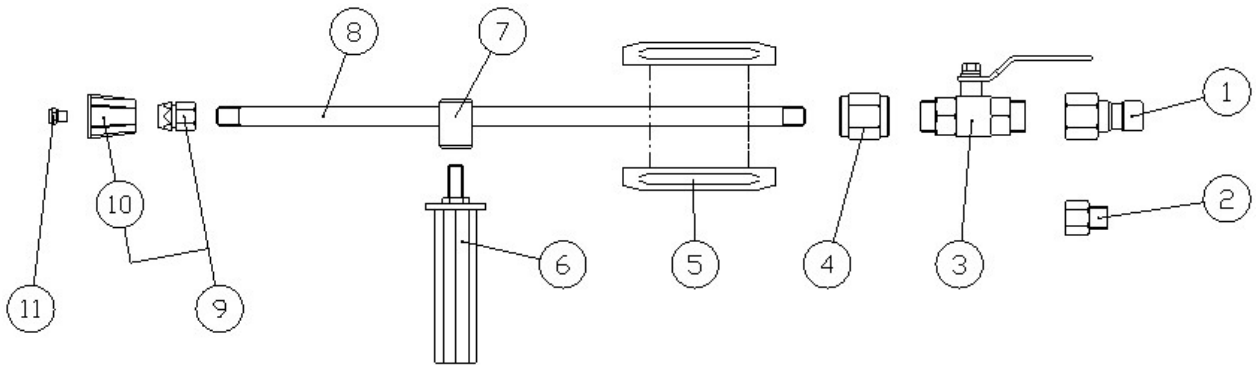

図番	コード	品名	数量	キット内容	キット	LOT	備 考	価格表	納期
ASSY		-						-	-
1a	B232101	高压SUSカフ ラフ ラグ 3TPF-3/8	1					○	A
1b	B231121	SUSカフ ラフ ラグ 4TPF	1					○	A
2a	B161303	高压凸凹アダプター-3/8	1					○	A
2b	B161304	高压凸凹アダプター-1/2	1					○	A
3a	B270104	両オスホールコック BC3/8MM (AS)	1					○	A
3b	B270107	(S) 両オスホールコック BC1/2MM (AS)	1					○	C
4a	B162553	高压ソケット3/8×1/4	1					○	A
4b	B162554	(S@) 高压ソケット1/2×1/4	1					○	C
5	F351112K	プラスチックリセット(黒)	1					○	A
6	2816U1	サイドハンドル(グリップ AY) (標準)	1					○	A
7	KRF351107	スライドリング (LC用)	1					○	A
8a	F163039	延長管 SUS1/4×390L (LC4)	1				C8-4	○	A
8b	F163066	延長管 SUS1/4×660L (LC7)	1				C8-7	○	A
8c	F163110	延長管 SUS1/4×1100L (LC11)	1				C8-11	○	A
9a	2816Y	ノズルホルダー - ST1/4×1/8 (標準)	1				1/8ノズル用・ゴムカバー付	○	A
9b	2816Y1	ノズルホルダー - ST1/4×1/4 (標準)	1				1/4ノズル用・ゴムカバー付	○	A
10	2816Z	ゴムキャップ (ノズルホルダー-ST用)	1					○	A
11a	2840CA*****	(SX@) 洗浄ノズル 1/8CB00186 (直噴, 黄銅)	1				直噴0°	-	D
11b	2840AA*****	洗浄ノズル 1/8NB1525 (扇形, 黄銅)	1				扇型15° 25° 40° 65°	○	A
11c	2840CB	(SZ) 洗浄ノズル 1/4CB00** (直噴, 黄銅)	1				直噴0°	-	F
11d	2840FB*****	洗浄ノズル 1/4EB1559 (扇形, 黄銅)	1				扇型15° 25° 40° 65°	○	A

タービンガン T60

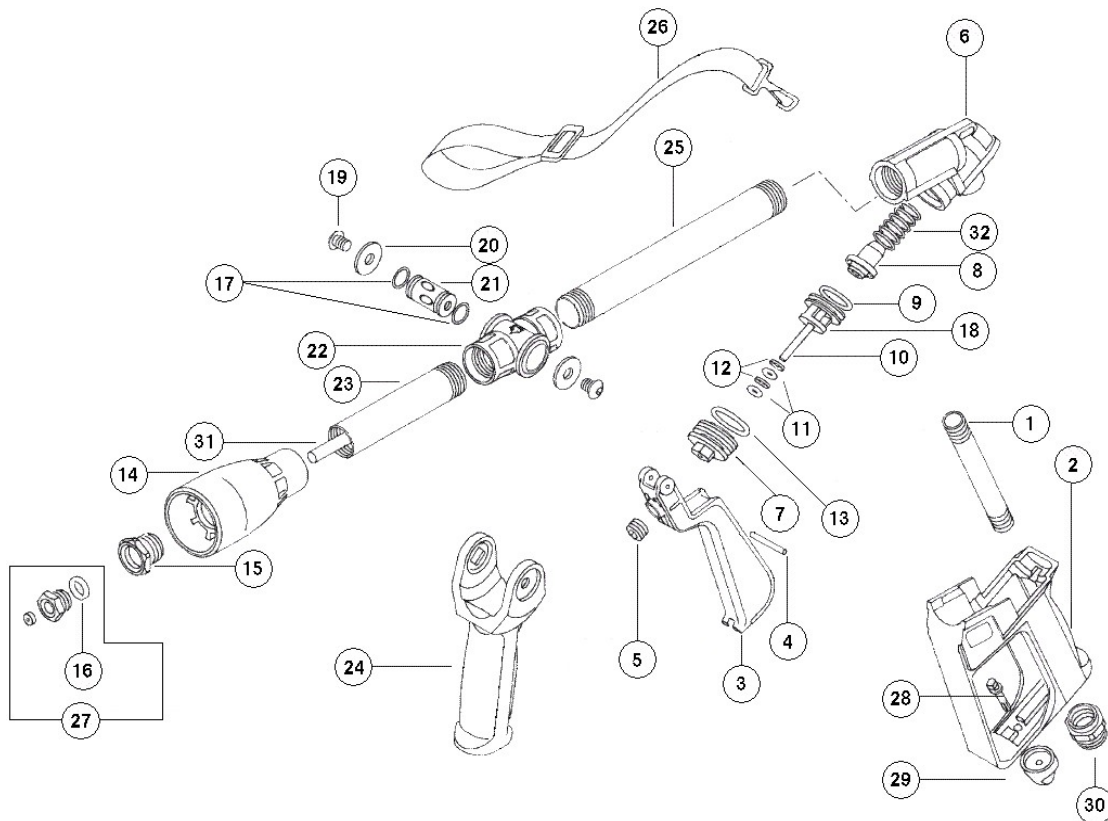

図番	コード	品名	数量	キット内容	キット	LOT	備考	価格表	納期
ASSY	2830E	(SZ)タービンガン 1/2M-T60(ノズル無)						-	F
1	BR0111703017	(SX@)ロングニップル	1					○	D
2	BR0070802028	(SX@)ガンハウジング T60	1					○	D
3	BR0070902012	(SX@)トリガー(T60)	1					○	D
4	BR3001607002	(SZ@)支点軸 T60	1					○	D
5	BR0071902043	(SZ@)調整シム HS12×12	1	○			六角穴付シム	○	D
6	BR0070208146	(SX)ボディ T60	1					○	E
7	BR0071702036	ブラク M25(T60)	1					○	A
8	BR0071310006	(SZ@)ピストン(T60)	1	○				○	D
9	B470457	OR 2.62×15.88	1	○			BR0230602034	○	A
10	BR0071304065	(SX@)ブッシュロッド 4×50(T60)	1	○				○	D
11	B470608	(SZ@)OR 3.1×3.4	2	○			BR0270602039	○	D
12	BR7111506029	(SX@)平ワッシャー 9×4×2.1(T60)	2	○				○	D
13	B471116	OR 2.62×18.72 AS116(TM, TMS, 4T)	1	○				○	A
14	BR0071305015	ノズルガード(T60)	1					○	A
15	BR0681701003	ノズルヘッド(T60, T200)	1					○	A
16	B470453	OR 2.62×11.91	1	○			BR0070602001	○	A
17	B470455	OR 2.62×15.08	2	○			BR0660602003	○	A
18	BR0071603030	(SZ)シート(T60)	1	○				-	F
19	BBBCS0810	SUS六角穴付ボルト M8×10(T60, 200)	2				BE0071902041	○	A
20	BBPWS082420	SUS平ワッシャー PW 8.5×24×2.0	2				BR0071506032, BBPWS082215	○	A
21	BR0071304013	セレクター(T60)	1					○	A
22	BR0070208029	(SZ@)バルブボディ(T60)	1					○	D
23	BR0071703075	(SX@)チューブ 24×225L	1					○	D
24	BR0070802029	クリップ(T60)	1					○	A
25	BR0071703076	チューブ φ24×250L(T60)	1					○	A
26	BR0070712001	(SZ)肩掛けベルト(TB)	1					-	F
27	BR0681802054	(MSZ)ノズル(各種)	1				ソケット18mm	-	F
28	BR0070507016	(SX@)トリガーロック T60	1					○	D
29	BR0071904002	(SX@)ノブ T60	1					○	D
30	BR0111504008	(SX)インレットニップル	1					○	E
31	BR0221703053	(SX@)インナーチューブ	1					○	D
32	BR0071003029	(SZ@)スプリング(T60)	1	○				○	D
a	BR0070302004	リペアキット(T60)	1		○			○	A

タービンガン TL60 (ロングレンジ) (廃番)

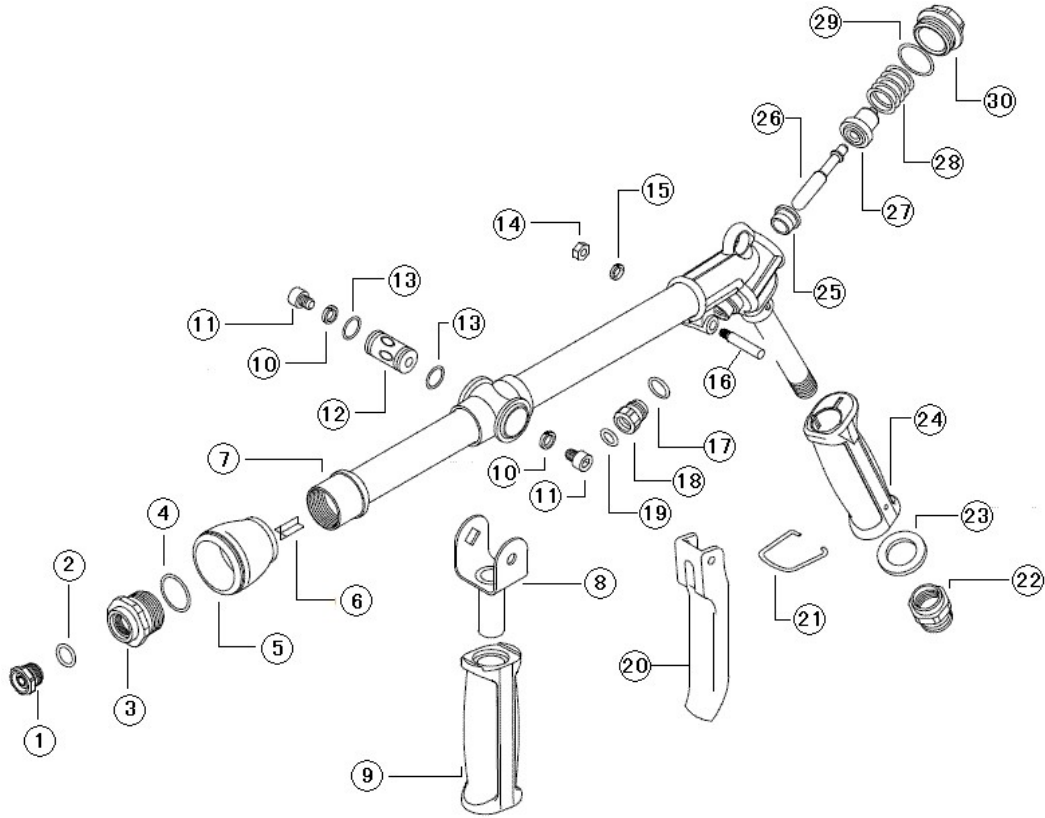

図番	コード	品名	数量	キット内容	キット	LOT	備考	価格表	納期
ASSY	2830S	(SZ)タービンガン TL60 (ロングレンジ)						-	F
1	BR0131802059	(MSZ)ノズル	1	○				-	F
2	B470453	OR 2. 62 × 11. 91	1	○			BR0070602001	○	A
3	BR0131701004	(MSZ)ノズルヘッド	1					-	F
4	BR0070602012	(MSZ)OR	1	○				-	F
5	BR0131305001	(MSZ)ノズルガード	1					-	F
6	BR0131606001	-	1					-	-
7	BR0131615008	(MSZ)チューブ	1					-	F
8	BR0071617012	-	1					-	-
9	BR0110802004	(MSZ)グリップ	1					-	F
10	BR0071507002	-	2					-	-
11	BR0071902002	(MSZ) SUS六角穴付ホトホルト	2					-	F
12	BR0071304013	セレクター (T60)	1					○	A
13	B470455	OR 2. 62 × 15. 08	2	○			BR0660602003	○	A
14	BR0070301010	(MSZ)ナット	1					-	F
15	BR0071507001	(MSZ)ワッシャー	1					-	F
16	BR0071304012	(SX@)ピン	1					○	D
17	B471014	OR 1. 78 × 12. 42 AS014	1	○			BR0070602013 AS014	○	A
18	BR0076141001	(SX@)プッシング	1					○	D
19	B471110	OR 2. 62 × 9. 20 AS110 (KU)	1	○			BR2600602014	○	A
20	BR0070902002	(SZ)トリガー (TL60)	1					-	F
21	BR0070507003	-	1					-	-
22	BR0111504008	(SX)インレットニップル	1					○	E
23	BR0111506003	-	1					-	-
24	BR0070802005	(MSZ)グリップ	1					-	F
25	BR0071603003	(SX@)ピストンガイド T60	1	○				○	D
26	BR0071304011	(SX@)プッシュロッド	1					○	D
27	BR0071903001	(SX@)スプリングシート	1	○				○	D
28	BR0071003004	(SX@)スプリング TL60	1					○	D
29	B471120	OR 2. 62 × 25. 07 AS120	1	○			BR0070602012 AS120	○	A
30	BR0071702004	(SZ)プラグ	1					-	F
a	BR0070302001	(SZ@)ロングレンジキット	1		○			○	D

タービンガン T200

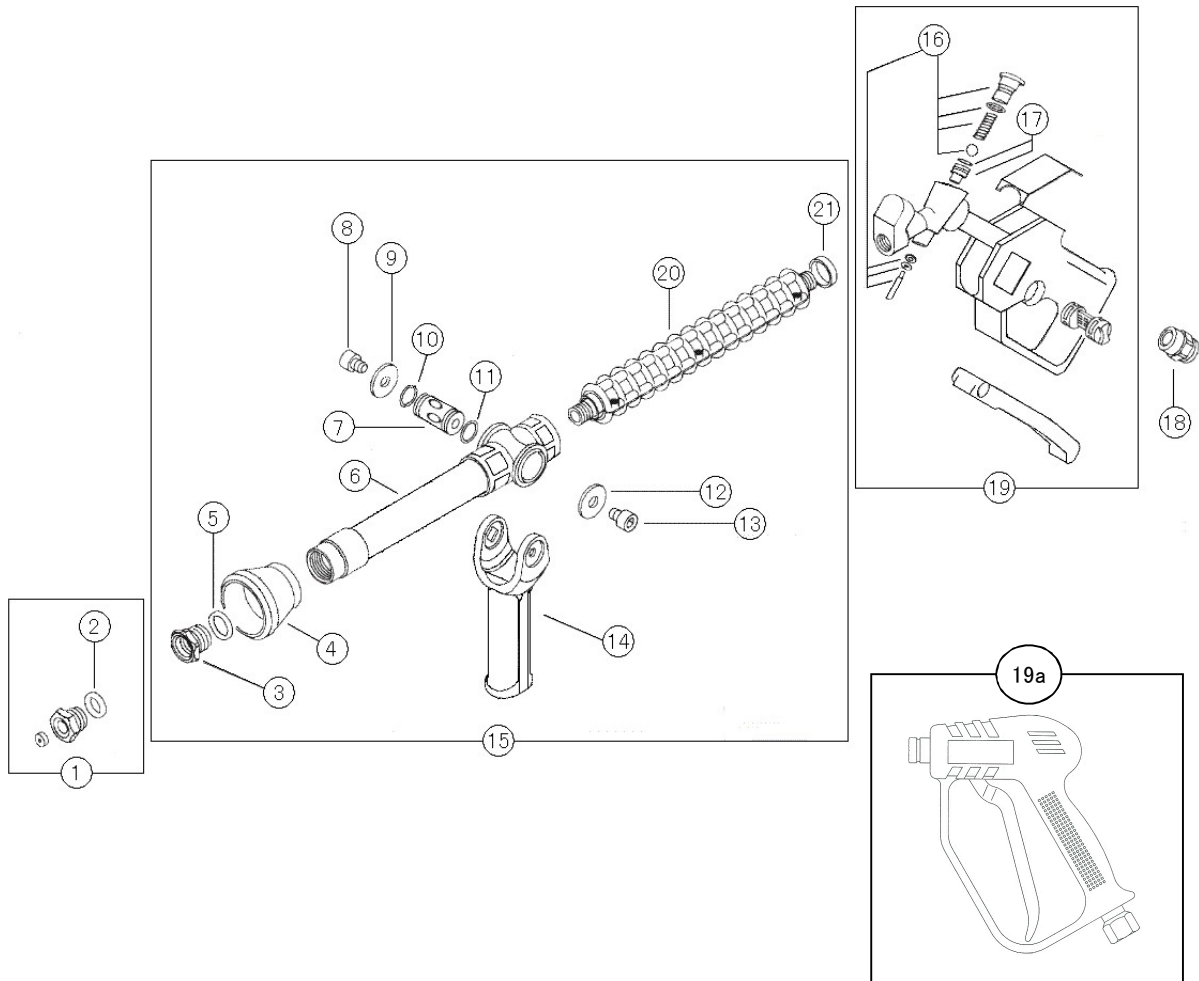

図番	コード	品名	数量	キット内容	キット	LOT	備考	価格表	納期
ASSY		-						-	-
1	2830J**	タービンガンノズル 1.8/セラミ	1				ノズルサイズ 指定 ソケット18mm	○	A
2	B470453	OR 2.62×11.91	1	○				○	A
3	BR0681701003	ノズルヘッド (T60, T200)	1					○	A
4	BR0071305003	ノズルカバー (T200)	1	○				○	A
5	B471116	OR 2.62×18.72 AS116 (TM, TMS, 4T)	1	○				○	A
6	BR0221615012	パイプセット (T200)	1					○	A
7	BR0071304013	セレクター (T60)	1	○				○	A
8	BBBCS0810	SUS六角穴付ボルト M8×10 (T60, 200)	1				BE0071902041	○	A
9	BBPWS082420	SUS平ワッシャー PW 8.5×24×2.0	1				BR0071506032, BBPWS082215	○	A
10	B470455	OR 2.62×15.08	1	○				○	A
11	B470455	OR 2.62×15.08	1	○				○	A
12	BBPWS082420	SUS平ワッシャー PW 8.5×24×2.0	1				BR0071506032, BBPWS082215	○	A
13	BBBCS0810	SUS六角穴付ボルト M8×10 (T60, 200)	1				BE0071902041	○	A
14	BR0070802029	グリップ (T60)	1					○	A
15	2830F	タービュランス 1/4M-T200	1					○	A
16	BR0220302007	(SZ)ガンリハキット (T200) 廃番	1	○				-	F
17	BR0220302008	(SZ@)シートセット (T200)	1	○				○	D
18	BR0221504047	(MSZ)インレットノズル	1					-	F
19	BR0221303020	(MSZ)ガンキット (旧型) 廃番	1				19aセットで互換あり	-	F
19a	2807A	(SZ)洗浄ガン本体 P22 (MV920) (加工無)	1				ガン本体の分解図は別に有ります。	-	F
19b	2814A	(MSZ)ガン本体 P25 (MV925)	1				P22後継	-	F
20	BR0220802025	(SX)ランス (T200)	1					○	E
21	BR0221506010	スプレーサー (T200)	1					○	A
a	BR0220302027	(SZ)リハキット T150	1		○		廃番	-	F

バリアガン G150

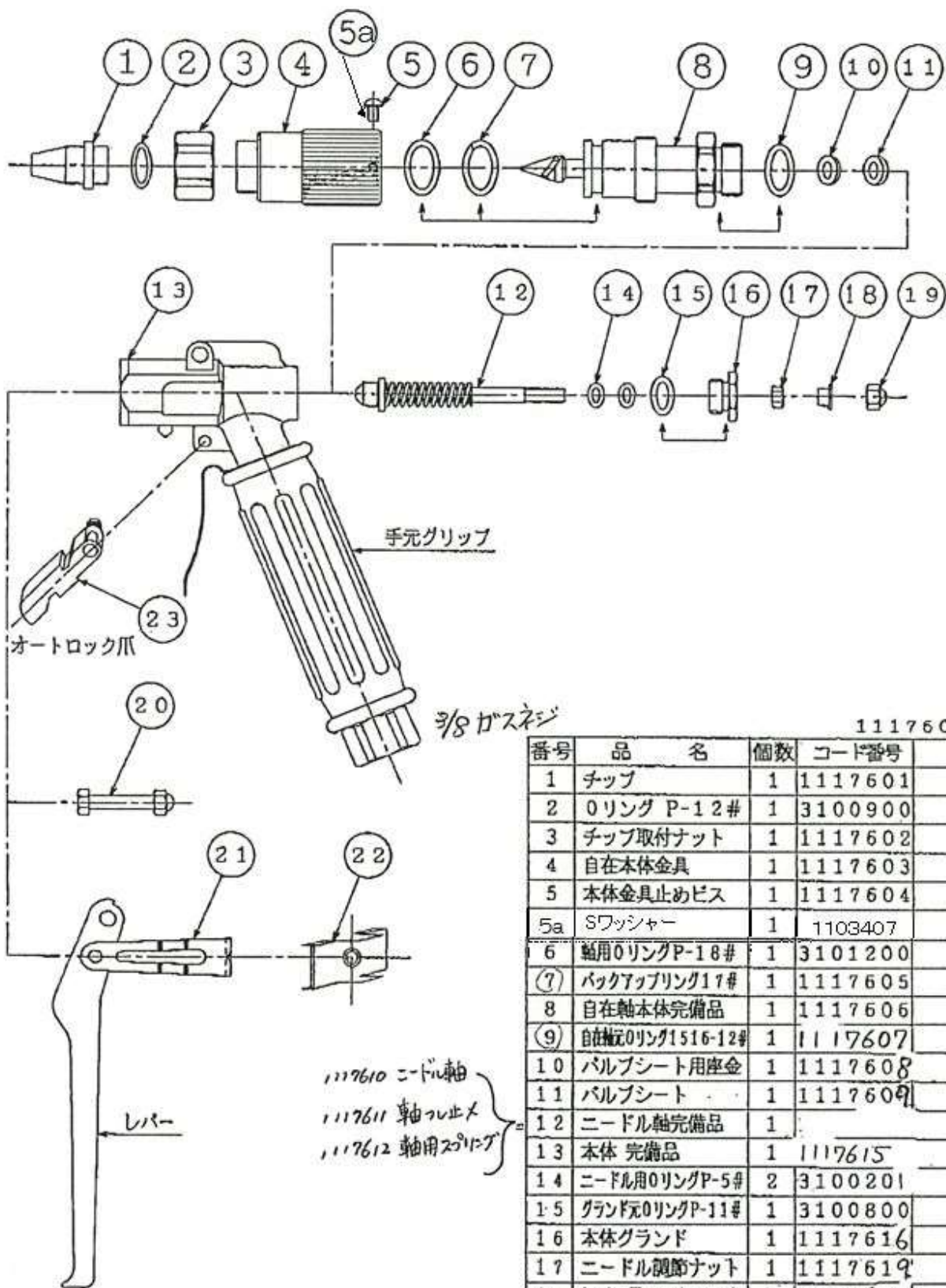

番号	品名	個数	コード番号
1	チップ	1	1117601
2	Oリング P-12#	1	3100900
3	チップ取付ナット	1	1117602
4	自在本体金具	1	1117603
5	本体金具止めビス	1	1117604
5a	Sワッシャー	1	1103407
6	軸用OリングP-18#	1	3101200
7	バックアップリング17#	1	1117605
8	自在軸本体完備品	1	1117606
9	自在軸Oリング1516-12#	1	1117607
10	パルプシート用座金	1	1117608
11	パルプシート	1	1117609
12	ニードル軸完備品	1	
13	本体 完備品	1	1117615
14	ニードル用OリングP-5#	2	3100201
15	グランド用OリングP-11#	1	3100800
16	本体グランド	1	1117616
17	ニードル調節ナット	1	1117619
18	レバー用アームリング	1	1117620
19	ニードル調整袋ナット	1	1117621
20	レバー取付ボルト完備品	1	
21	レバー 完備品	1	1117617
22	調節用ナット反止金具	1	1117618
23	オートロック爪 完備品	1	1117622

1117610 ニードル軸
 1117611 軸用止メ
 1117612 軸用スプリング

1117613 レバー取付用ボルト
 1117614 レバー取付用M6ナット

バリアブルガン SH20

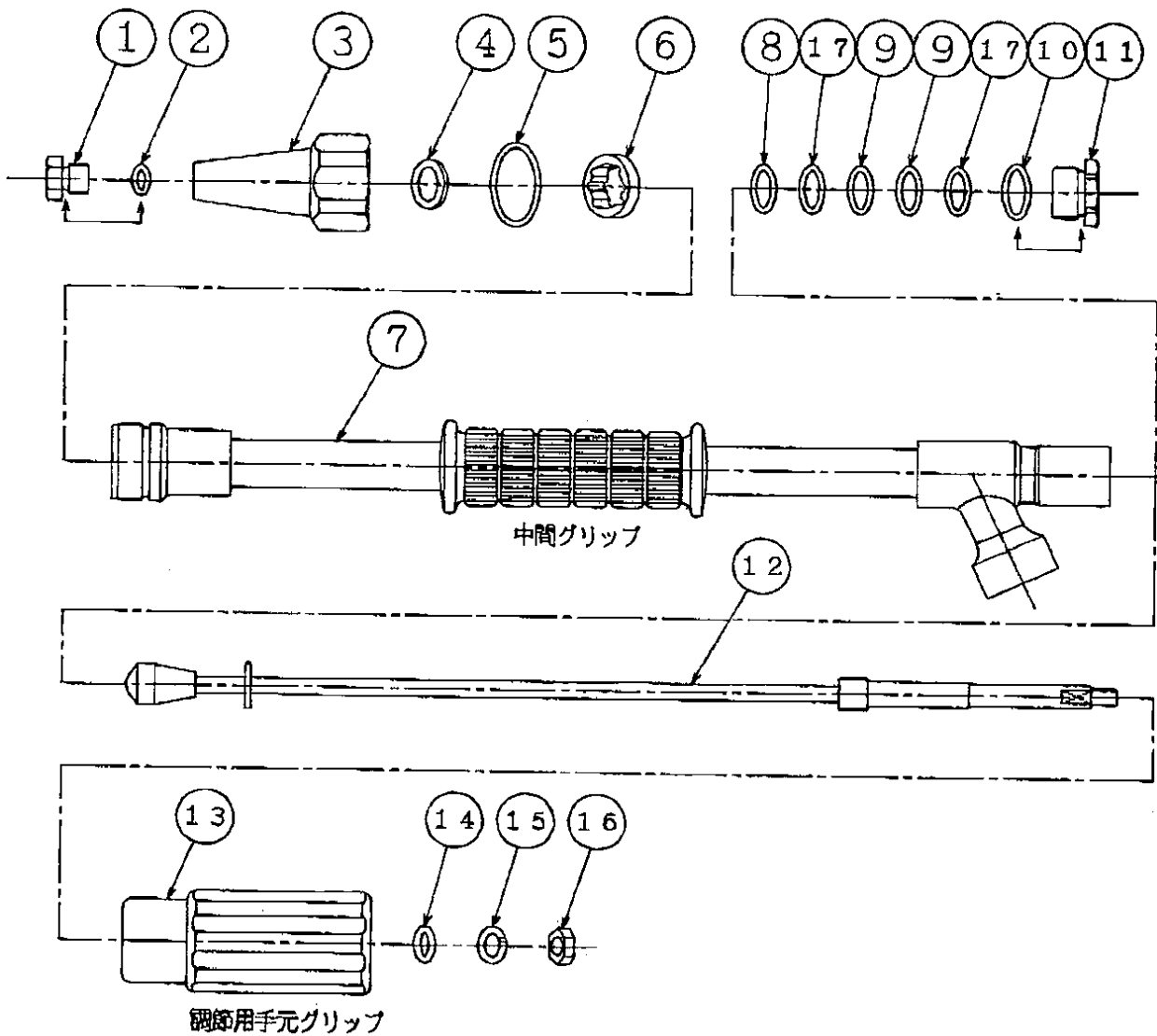

図番	コード	品名	数量	キット内容	キット	LOT	備考	価格表	納期
ASSY	2830A	バリアブルガン(SH20)本体 1/2Fφ2.5						○	A
1	†1109701	(SX)チップ OR付	1					○	E
2	B46P007	OR P7 1.9×6.8	1					○	A
3	†1109702	(SX)噴頭	1					○	E
4	†1109703	(SX)パルプシート	1					○	E
5	B460019	(SZ)リング P21	1					-	F
6	†1109704	(SX)拡散用中子	1					○	E
7	†1109705	(MSZ)本体パイプ(完)	1					-	F
8	†1109706	(SX)リング下部座金	1					○	E
9	B46P009	(S@)OR P9 1.9×8.8	2					○	C
10	B46P014	(SX@)OR P14 2.4×13.8	1					○	D
11	†1109707	(SX)本体ガード OR付	1					○	E
12	†1109708	(MSZ)中芯 完備品	1					-	F
13	†1109709	(MSZ)調節用グリップ	1					-	F
14	†1109710	(MSZ)M6丸ワッシャー	1					-	F
15	†1109711	(MSZ)M6Sワッシャー	1					-	F
16	†1109712	(MSZ)グリップ固定ナット	1					-	F
17	†1109713	(SX)調整軸用ボリハッケン	2					○	E

ローターバリアノズル RV100

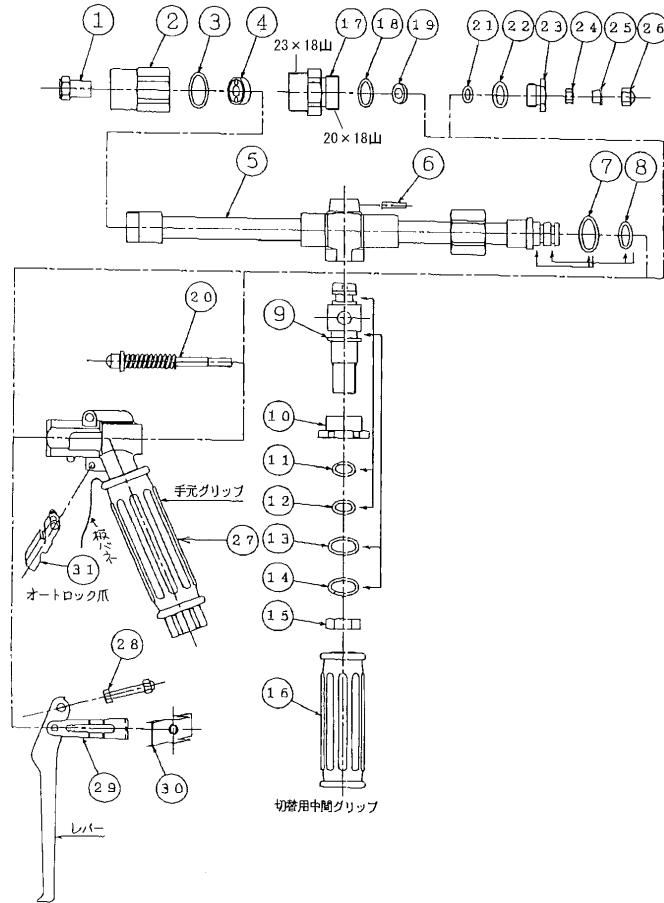

図番	コード	品名	数量	キット内容	キット	LOT	備考	価格表	納期
ASSY	†1117700	(MSZ) ローターバリアノズル RV100						-	F
1	†1109301	(MSZ) セラミックチップ	1					-	F
2	†1109302	(MSZ) 噴頭	1					-	F
3	†1109303	(MSZ) 噴頭パッキン	1					-	F
4	†1109304	(MSZ) 拡散用中子	1					-	F
5	†1109305	(MSZ) メインボディ 完備品	1					-	F
6	†1109306	(MSZ) 切替ストップピッチ	1					-	F
7	B460016	(MSZ) リンク P16	1					-	F
8	B460011	(MSZ) リンク P12	1					-	F
9	†1109307	(MSZ) 水路切替軸	1					-	F
10	†1109308	(MSZ) 切替本体グランド	1					-	F
11	†1109309	(MSZ) ハックアップリンク 009	1					-	F
12	B460008A	(MSZ) リンク P10A	1					-	F
13	B460015	(MSZ) リンク P15	1					-	F
14	†1109310	(MSZ) ハックアップリンク 015	1					-	F
15	†1109311	(MSZ) グリップ 固定ナット	1					-	F
16	†1109312	(MSZ) 中間グリップ 完備品	1					-	F
17	†1109313	(MSZ) ハルフ用ニップル	1					-	F
18	†3102010	(MSZ) ニップル元リンク 1516-12	1					-	F
19	†1109314	(MSZ) ハルフシート	1					-	F
20	†1109315	(MSZ) ニードル軸	1					-	F
21	B460003	(MSZ) リンク P5	1					-	F
22	B460009	(MSZ) リンク P11	1					-	F
23	†1109316	(MSZ) 本体グランド	1					-	F
24	†1109317	(MSZ) ニードル調節ナット	1					-	F
25	†1109318	(MSZ) レバー用アームリンク	1					-	F
26	†1109319	(MSZ) ニードル用アームリンク	1					-	F
27	†1109320	(MSZ) 本体 完備品	1					-	F
28	†1109321	(MSZ) レバー取付ホルト完備品	1					-	F
29	†1109322	(MSZ) レバー完備品	1					-	F
30	†1109323	(MSZ) 調節用ナット戻し金具	1					-	F
31	†1109324	(MSZ) オートロック爪完備品	1					-	F

丸吹きノズル RN15

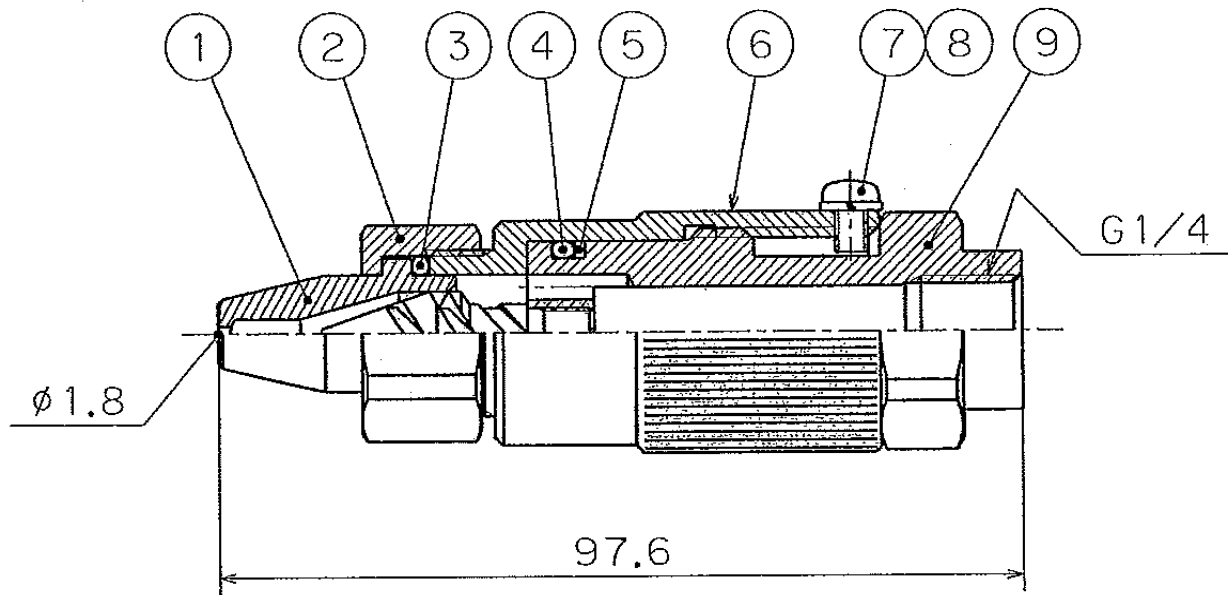

図番	コード	品名	数量	キット内容	キット	LOT	備考	価格表	納期
ASSY	2830D01	(MSZ) 丸吹きノズル RN15 (φ1.8)						-	F
ASSY	2830D02	(S) チップノズルサイズ変更φ1~3 (RN15/丸吹高压)						○	C
1	2830D03	(SX) チップノズル (RN15)	1				標準φ1.8	○	E
2	ナ11091020	(MSZ) チップ取付ナット	1					-	F
3	B46P012	(S@) OR P12 2.4×11.8	1					○	C
4	B46P018	OR P18 2.4×17.8	1					○	A
5	BUCP018B	(SX@) パックアップリング P18 (ハイアスカット)	1				BUC460017	○	D
6	ナ11091030	(MSZ) 自在本体	1					-	F
7		-	1					-	-
8	BBSWS14	(SX@) SUSスワリングワッシャー-SW 14	1					○	D
9	ナ10080020	(MSZ) 自在軸完備品	1					-	F

フットバルブ FV200

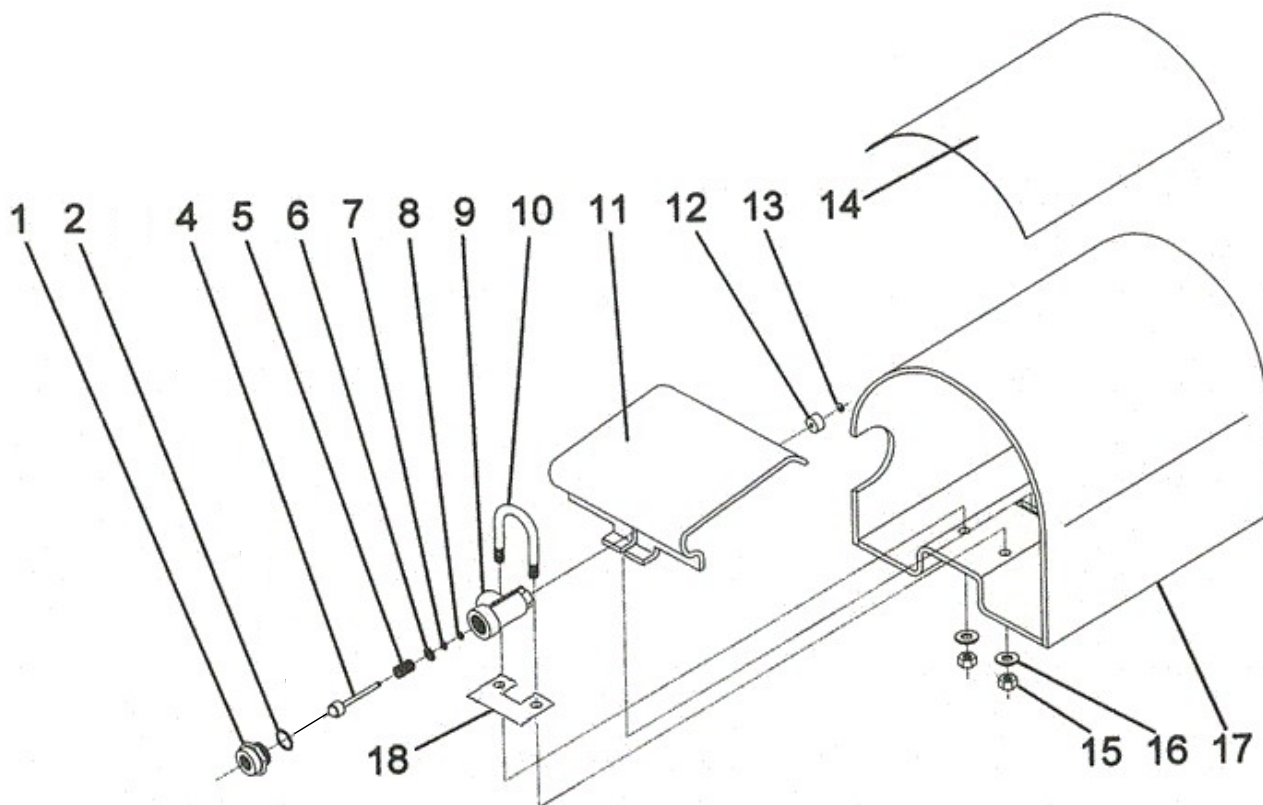

図番	コード	品名	数量	キット内容	キット	LOT	備考	価格表	納期
1	ST100000091	(MSZ) アウトレットジョイント	1	○●			3と一体	-	F
2	ST050000040	(MSZ) OR	1	○●				-	F
3	-	-	-	-			旧:ST040000325 シート(SUS)	-	-
4	ST200810490	(MSZ) ヒーストロッド AY	1	○●				-	F
5	ST060000560	(MSZ) スプリング	1	○●				-	F
6	ST010003000	(MSZ) ワッシャー (Bs)	1	○●				-	F
7	ST050000260	(MSZ) OR	1	○●				-	F
8	ST050000640	(MSZ) BUR (テフロン)	1	○●				-	F
9	ST010000137	(SZ) ハルブハウジング (FV200)	1	○				-	F
10	BBUB02ZF	(MSX) Uボルト W1/4 × 15Aユニクロ (30mm巾幅)	1				旧:ST900000015	○	E
11	ST9000000014	(MSZ) ヘッダー	1					-	F
12	ST020001790	(SZ) プラスチックワッシャー (FV200)	1	○●				-	F
13	ST060000195	(SZ) ロックリング (FV200)	1	○●				-	F
14	ST900000018	(MSZ) ラベル	1					-	F
15	BBNU01Z	(SX) ナイロンナット 1/4-20UNC ユニクロ	2				旧:ST900000016	○	E
16	BBPW06Z	平ワッシャー PW 6Z	2				旧:ST900000017	○	A
17	ST900000013	(SX@) カバーハウジング (FV200)	1					○	D
18	F165056	(SX) ステー (FV200)	1					○	E
	ST200851484	ハルブ Assy (FV200)	1		○			○	A
	ST200810400	リペアキット (FV200)	1		●			○	A

フットバルブ FVS500

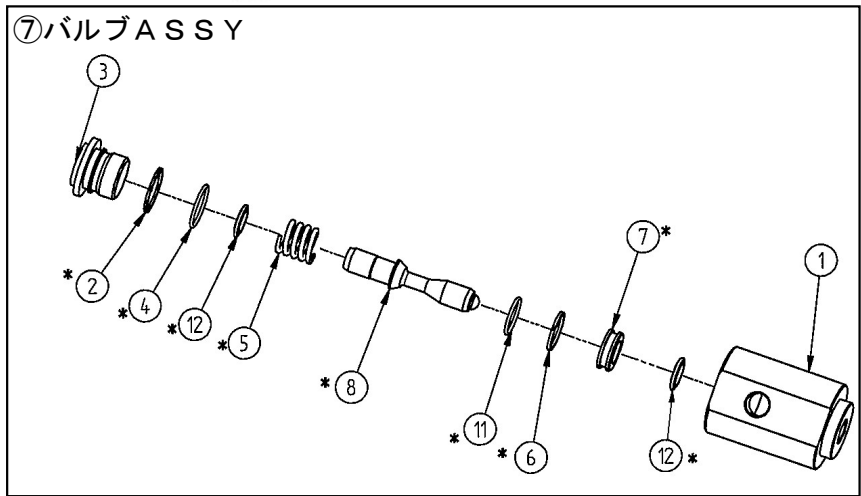
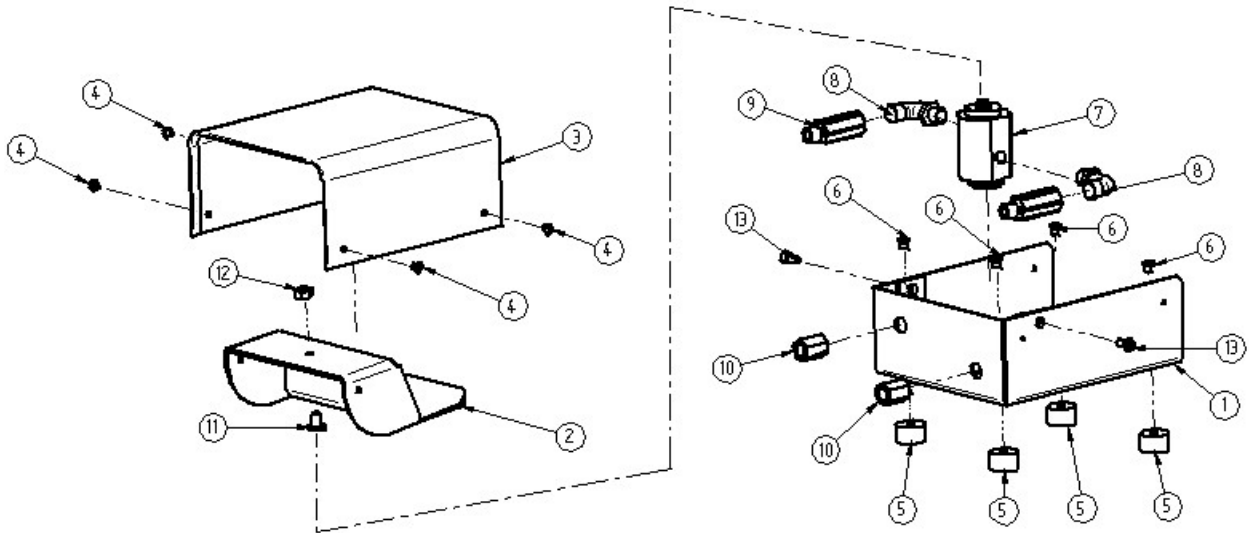

図番	コード	品名	数量	キット内容	キット	LOT	備考	価格表	納期
ASSY	2925C	フットバルブ FVS500a (SUS) (50MPa)					廃番	○	A
1	RM040002950	(MSZ) ヘース	1					-	F
2	RM040002970	(SZ) ヘッド (FVS500-a)	1					-	F
3	RM040002960	(MSZ) カバー	1					-	F
4	RM040000780	(MSZ) SUS六角穴付ボルト M5×6	4					-	F
5	RM020005050	(MSZ) カラー	4					-	F
6	RM040003000	(MSZ) ヒース	4					-	F
7	RM200550410	(SX@)バルブ Assy (FVS500-a)	1				廃番	○	D
8	RM100000500	(SX) エルボ 1/4 (FVS500-a)	2					○	E
9	RM040002980	(MSZ) SUS凸凹アダプター 1/4	2					-	F
10	RM040001281	(MSZ) SUSソケット 1/4	2					-	F
11	RM040003020	(MSZ) ボルト	1					-	F
12	RM040001610	(MSZ) ナット	1					-	F
13	RM040003015	(MSZ) SUS六角穴付ボルト M6×12	2					-	F
⑦バルブ Assy									
1	RM040002990	(MSZ) ボディ	1					-	F
2	RM050001095	(SX@) BUR	1	○				○	D
3	RM040002255	(SX@) スクリュープラグ	1					○	D
4	B470255	(SZ@) OR 1.5×20	1	○				○	D
5	RM060000520	(SX@) スプリング	1	○				○	D
6	RM050000961	(SX@) BUR	1	○				○	D
7	RM040000510	(SX@)バルブシート (P40, FVS500)	1	○		IN18206972		○	D
8	RM040000500	(SX@)バルブロッド (P40, FVS500)	1	○		IN18206702		○	D
11	B471017B	(S@) OR 1.78×17.17(1B) AS017B	1	○				○	C
12	RM050000966	(SX@) シールセット ST3002	2	○				○	D
a	RM200550490	(SX@) リバキット (FVS500旧型)	1		○			○	D

フットバルブ FVS500-a

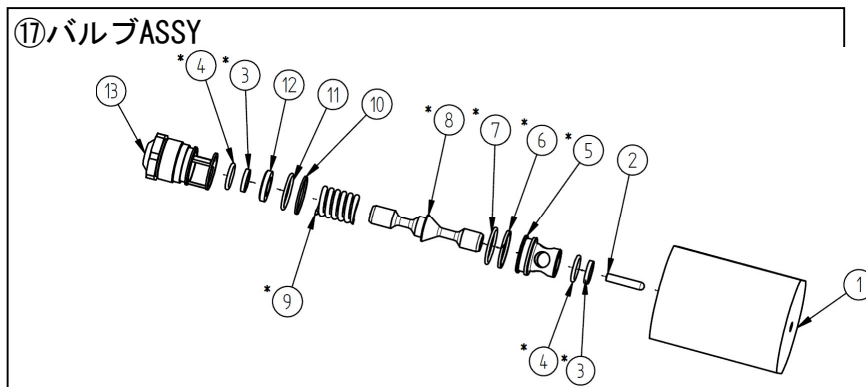
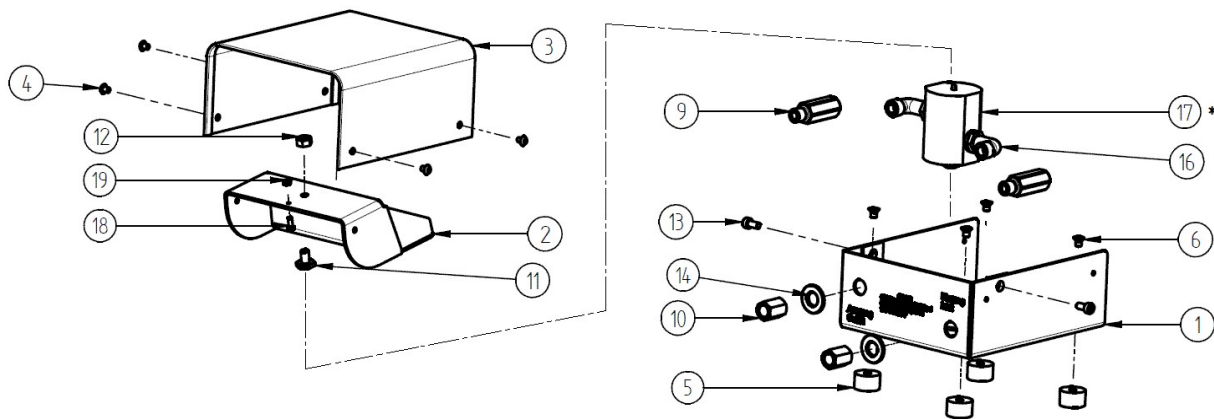

図番	コード	品名	数量	キット内容	キット	LOT	備考	価格表	納期
ASSY		-						-	-
1	RM040002955	(SZ) ベース (FVS500-a)	1	●				-	F
2	RM040002970	(SZ) ベタル (FVS500-a)	1	●				-	F
3	RM040002960	(MSZ) カバー	1	●				-	F
4	RM040000780	(MSZ) SUS六角穴付ボルト M5×6	4	●				-	F
5	RM020005040	(MSZ) カラー	4	●				-	F
6	RM040003000	(MSZ) ピース	4	●				-	F
9	RM040002980	(MSZ) SUS凸凹アダプター 1/4	2	●				-	F
10	RM040001281	(MSZ) SUSソケット 1/4	2	●				-	F
11	RM040003026	(MSZ) ボルト	1	●				-	F
12	RM040001610	(MSZ) ナット	1	●				-	F
13	RM040003015	(MSZ) SUS六角穴付ボルト M6×12	2	●				-	F
14	RM040002985	(MSZ) ワッシャー	2					-	F
16	RM100000500	(SX) エルボ 1/4 (FVS500-a)	2					○	E
17	RM200550410	(SX@) バルブ Assy (FVS500-a)	1		●			○	D
18	RM040000460	(MSZ) ネジ M4	1					-	F
19	RM040000731	(MSZ) ナット M4	1					-	F
⑰バルブASSY									
1	RM040002995	(MSZ) ボディ	1					-	F
2	RM040007045	(MSZ) ピン	1					-	F
3	RM050000967	(MSZ) BUR	2	○				-	F
4	RM050000300	(MSZ) OR	2	○				-	F
5	RM040000512	(MSZ) シート	1	○				-	F
6	RM050000960	(MSZ) BUR	1	○				-	F
7	RM050001021	(MSZ) OR	1	○				-	F
8	RM040000495	(MSZ) バルブ ロッド	1	○				-	F
9	RM060000525	(MSZ) スプ リンク	1	○				-	F
10	RM050001026	(SX@) BUR	1					○	D
11	RM050001025	(SX@) OR	1					○	D
12	RM040002258	(SX@) スペース	1					○	D
13	RM040002257	(MSZ) フラグ	1					-	F
a	RM203600490	(SX@) リバースキット (FVS500-a)	1		○			○	D

FAノズル FA/B型

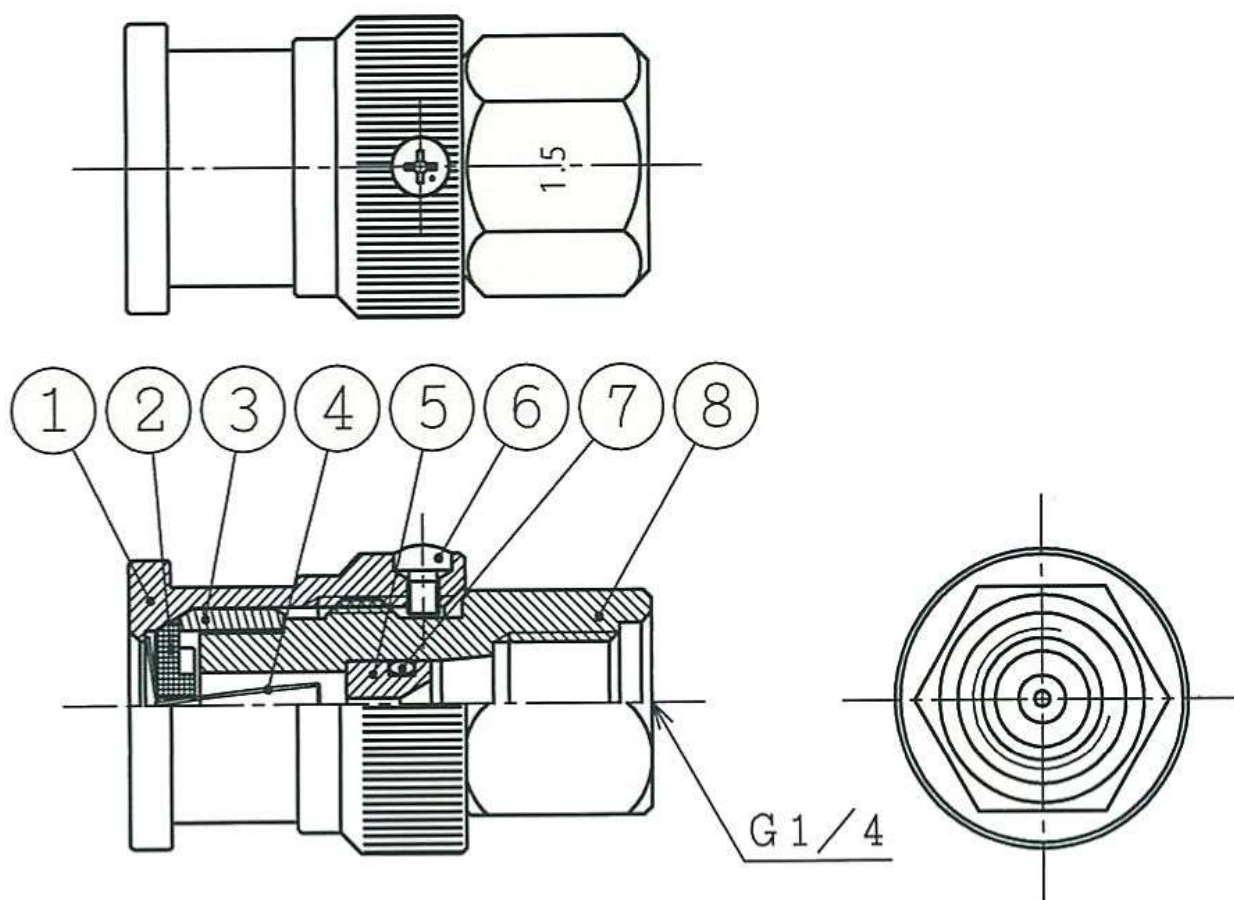

図番	コード	品名	数量	キット内容	キット	LOT	備考	価格表	納期
ASSY		-						-	-
1	2843ZP01	(SX) キャップ (FA/B)	1					○	E
2	2843ZP02	(SX) ガム板 (FA/B)	2					○	E
3	2843ZP03	(SX) スパース (FA/B)	1					○	E
4	2843ZP04	(SX) 整流プレート (FA/B)	1					○	E
5	2843ZP05**	(SX) チップ FA/B-1.1 (035)	1					-	E
6	2843ZP06	(SX) 十字ナット (FA/B)	1					○	E
7	B46P005	(SX) OR P5 1.9×4.8	1					○	E
8	2843ZP08	(SZ) 本体双金具 (FA/B)	1					-	F

FAノズル FA/P型 (200)

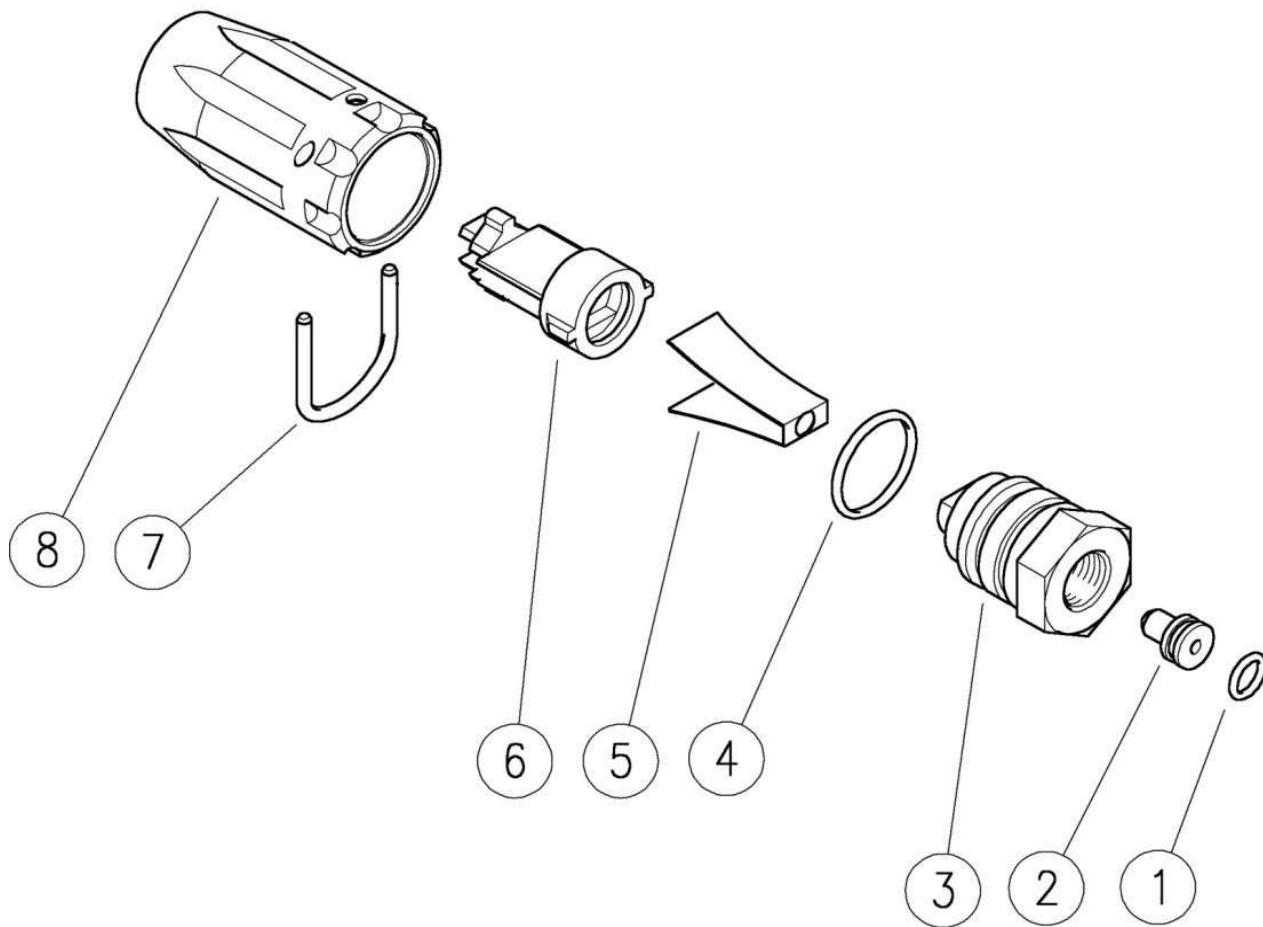

図番	コード	品名	数量	キット内容	キット	LOT	備考	価格表	納期
ASSY	2844C200	(MI)FAノズル FA/P200 (ニッフル付)						○	A
1	B470301	OR 1.78×6.75	1					○	A
2	PA25092851	(MSZ)ノズルチップ 200	1					-	F
3	PA25090431	(MSZ)ホティ	2					-	F
4	B471019	(S@)OR 1.78×20.35 AS019	1					○	C
5	PA25102053	(MSZ)ディフューザー	1					-	F
6	PA25095284	(MSZ)ディフューザーガード	1					-	F
7	PA40500151	(MSZ)リテーナークリップ	1					-	F
8	PA25090184	(MSZ)プラスチックハウジング	1					-	F

FAロングノズル FAL/M型

030(黄) 035(白) 040(青) 045(橙) 050(緑) 055(黒) 060(灰)

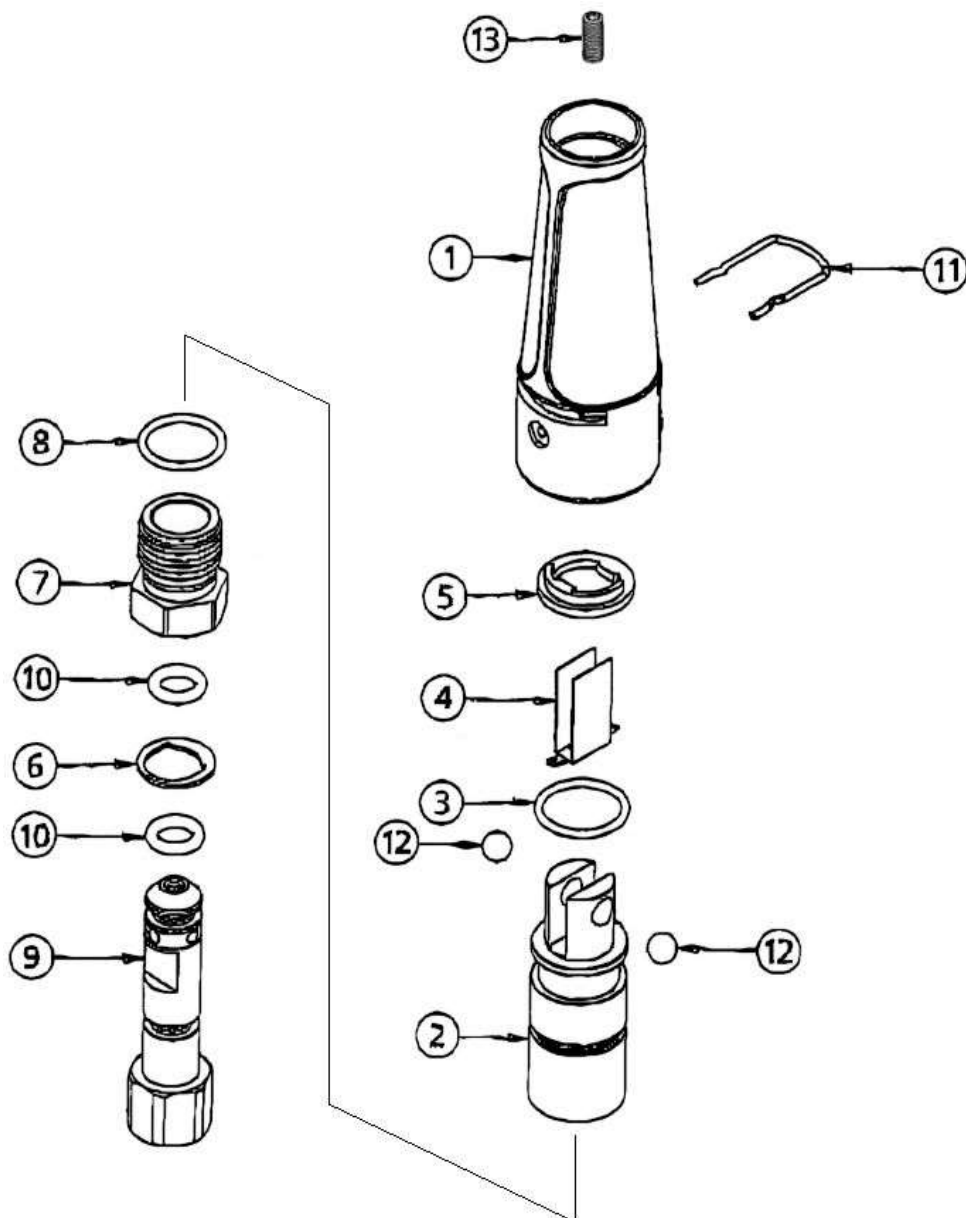

図番	コード	品名	数量	キット内容	キット	LOT	備考	価格表	納期
ASSY	2844E	(MSZ)FAロングノズル					ノズルサイズ指定	-	F
1	TC0119040030	(SX@)プラスチックハウジング(FAL)	1					○	D
2	TC0109710110	(SX@)ホティ FAL	1					○	D
3	B471017	OR 1.78×17.17 AS017	1					○	A
4	TC0107720060	ティフューザー(FA)	1					○	A
5	TC0117740210	プラスチックワッシャー(FA, FAL)	1					○	A
6	TC0117710000	(SX@)黄銅ワッシャー(FALM)	1					○	D
7	TC0106710000	(SX@)ガイトブッシュ FAL	1					○	D
8	B471016	OR 1.78×15.60 AS016	1					○	A
9	TC0114710000	(SX@)ヒストン(FALM)	1					○	D
10	B471109	(SX@)OR 2.62×7.59 AS109	2					○	D
11	TC0122720010	リテーナークリップ(FA)	1					○	A
12	B490121	ボール 1/4	2					○	A
13	2843N030	(X)ノズルチップ 030(フライトイエロー)	1				ノズルサイズ指定	-	E
13a	2843N035	(X)ノズルチップ 035(オレンジ)	1					-	E
13b	2843N040	(X)ノズルチップ 040(グリーン)	1					-	E
13c	2843N045	(X)ノズルチップ 045(ターキイェロー)	1					-	E
13d	2843N050	(X)ノズルチップ 050(ライトブルー)	1					-	E
13e	2843N055	(X)ノズルチップ 055(ホワイト)	1					-	E
13f	2843N060	(X)ノズルチップ 060(ハイオレット)	1					-	E

F A ロングノズル F A L / N 型

030(ライトイエロー) 035(オレンジ) 040(ブルー) 045(オレンジ) 050(ライトブルー) 055(ホワイト) 060(ハーフブルー) 065(ブラウン)

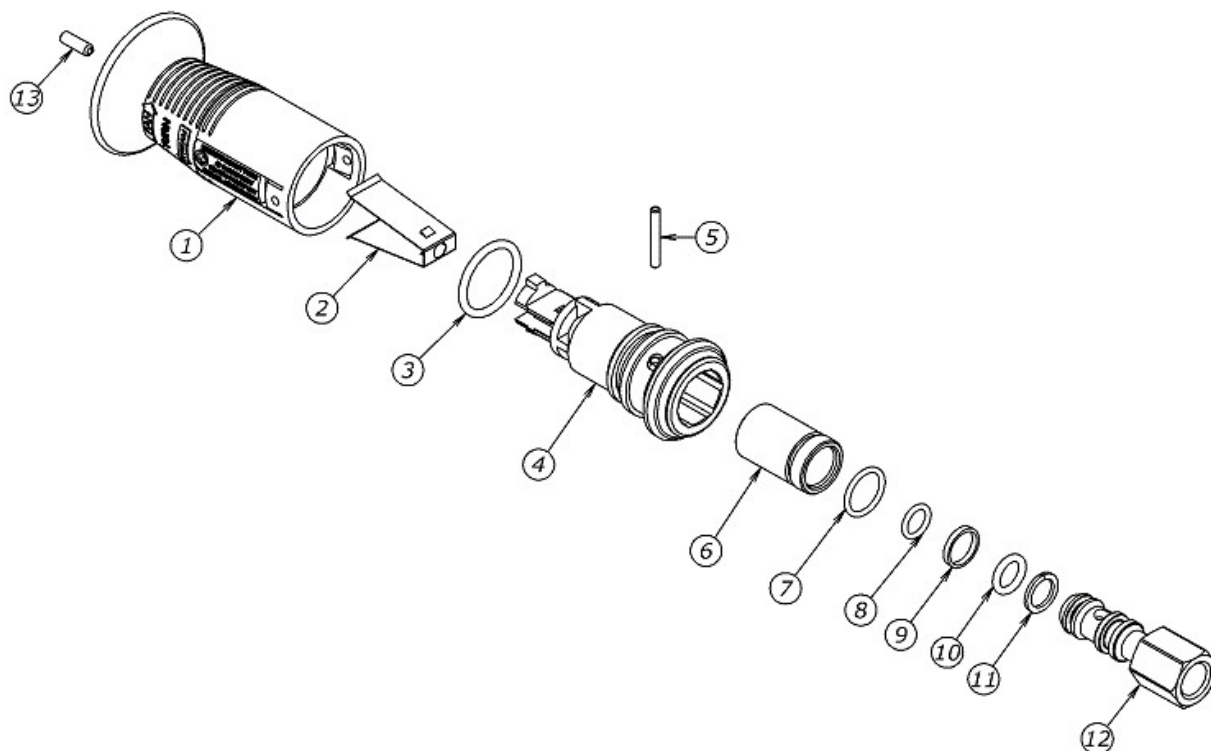

図番	コード	品名	数量	キット内容	キット	LOT	備考	価格表	納期
ASSY	2843G	-					サイズを指定してください	-	-
1	TC100131	(MSZ)プラスチックアウターハウジング	1					-	F
2	TC030007	(MSZ)ティフューザー	1					-	F
3	B471118	OR 2.62×21.89 AS118	1					○	A
4	TC0200133	(MSZ)プラスチックインナーハウジング	1					-	F
5	TC160312	(MSZ)ピン	1					-	F
6	TC060061	(MSZ)シリンダー	1					-	F
7	B471015	OR 1.78×14.00 AS015	1					○	A
8	B470302	OR 1.78×8.73	1					○	A
9	TC000113	(MSZ)テフロロンリング 12.0×14.0×2.0	1					-	F
10	B470403	OR 2.4×9.3 (TE2, KUH)	1					○	A
11	TC0117740760	(MSZ)BUR 10.2×13.9×1.2	1					-	F
12	TC030010	(MSZ)ピストン	1					-	F
13	2843N030	(X)ノズルチップ 030(フ ライトイエロー)	1				サイズを指定してください	-	E
13a	2843N035	(X)ノズルチップ 035(オレンジ)	1					-	E
13b	2843N040	(X)ノズルチップ 040(ブルー)	1					-	E
13c	2843N045	(X)ノズルチップ 045(ダークイエロー)	1					-	E
13d	2843N050	(X)ノズルチップ 050(ライトブルー)	1					-	E
13e	2843N055	(X)ノズルチップ 055(ホワイト)	1					-	E
13f	2843N060	(X)ノズルチップ 060(ハーフブルー)	1					-	E
13g	2843N065	(X)ノズルチップ 065(ブラウン)	1					-	E

トルネードノズル MS型 033(赤) 040(黄) 045(緑)

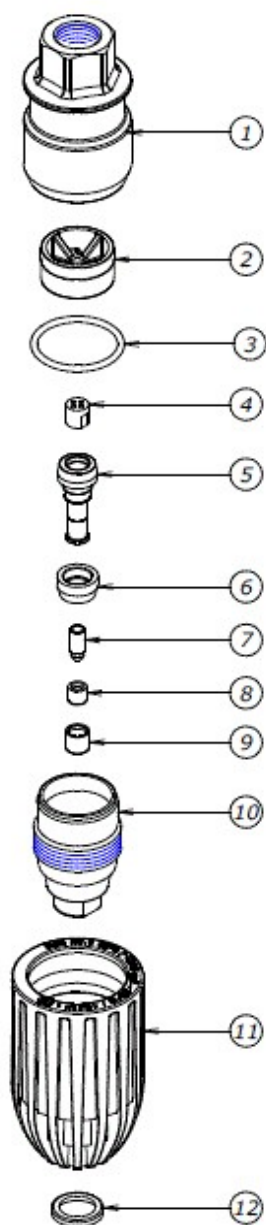

図番	コード	品名	数量	キット内容	キット	LOT	備考	価格表	納期
ASSY	2848C033	(MI@)トルネードノズル MS033(軽量タイプ)(ニップル付)						○	A
ASSY	2848C040	(MI@)トルネードノズル MS040(軽量タイプ)(ニップル付)						○	A
ASSY	2848C045	(MI@)トルネードノズル MS045(軽量タイプ)(ニップル付)						○	A
1	TC170035	(MSZ)インレットシヨイント	1					-	F
2	TC0127740020	(MSZ)インレットカラー 033						-	F
2a	TC0127740030	(MSZ)インレットカラー 040						-	F
2b	TC0127740040	(MSZ)インレットカラー 045						-	F
3	B471020	(S@)OR 1.78×21.95 AS020	1	○●△				○	C
4		-		○●△				-	-
5		-		○●△				-	-
6		-		○●△				-	-
7		-		○●△				-	-
8		-		○●△				-	-
9		-		○●△				-	-
10	TC0200135	(MSZ)ホティ	1					-	F
11	TC0183750020	(SZ@)プロテクター(MSトルネード)	1					○	D
12	TC080042	(MSZ)カラーリング	1					-	F
a	2848D033	トルネードリハキット MS033	1		○			○	A
b	2848D040	トルネードリハキット MS040	1		●			○	A
c	2848D045	トルネードリハキット MS045	1		△			○	A

トルネードノズル M型 035(茶) 040(黄) 045(青) 050(紫) 055(赤)

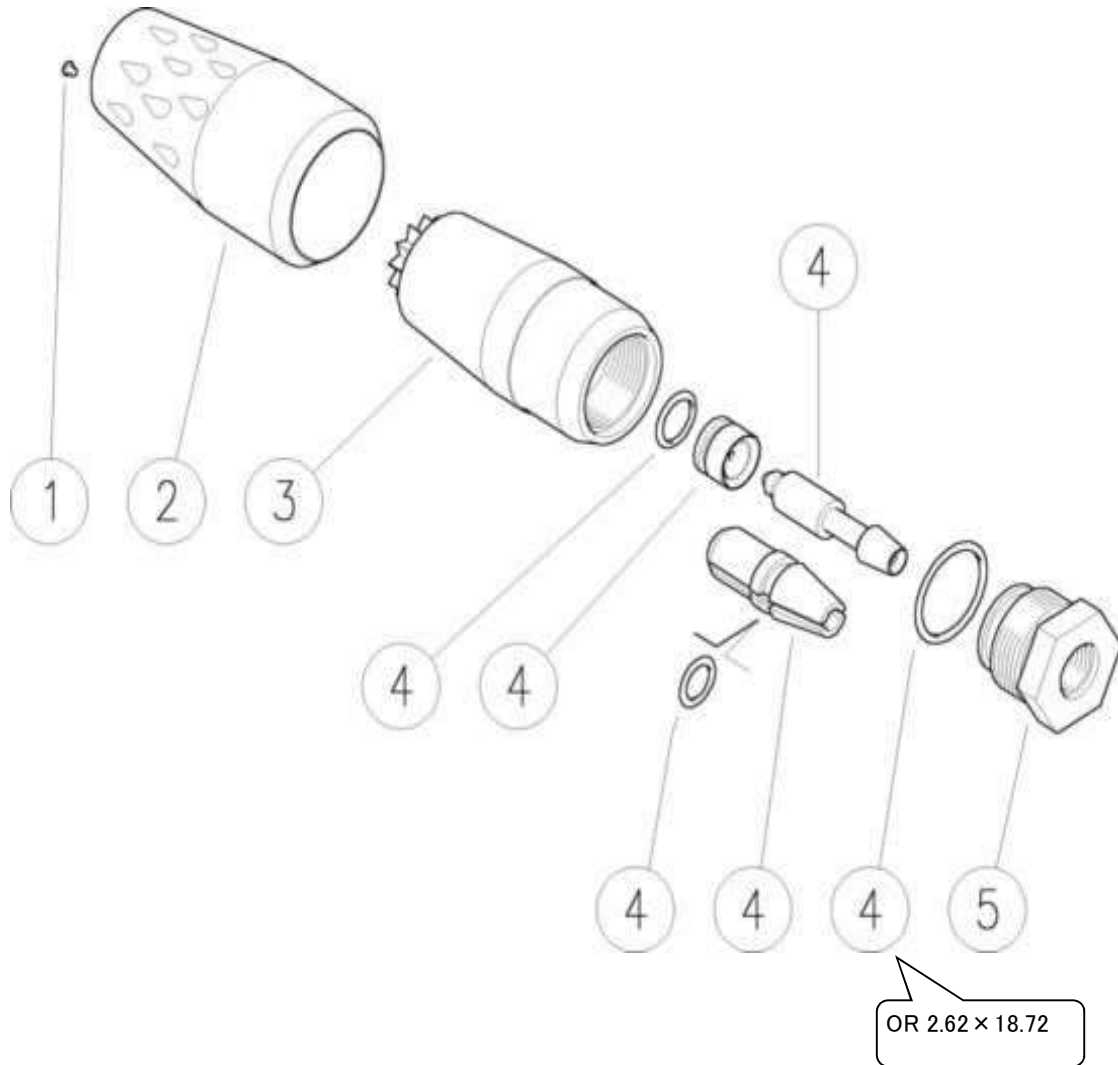

図番	コード	品名	数量	キット内容	キット	LOT	備考	価格表	納期
ASSY	2847A	(MSZ)トルネード M					廃番	-	F
1	PA15200040	(MSZ) 識別ホイント	1				ノズルサイズを指定してください	-	F
2	PA25172185	(SX@)フロテクター トルネード M型	1					○	D
3	PA25172231	(SX@)ホテイトルネード M型	1					○	D
4	2847B030	(SZ)トルネードリペアキット M030	1				ノズルサイズを指定してください	-	F
5	PA25172731	(MSZ)インレットジョイント035	1					-	F
5a	PA25190131	(SX)インレットジョイント トルネード M型	1					○	E
5b	PA25190231	-	1					-	-
5c	PA25190331	-	1					-	-
5d	PA25190431	-	1					-	-

トルネードノズル MN型 (020 025 030 035 040 045 050 055 060 065)

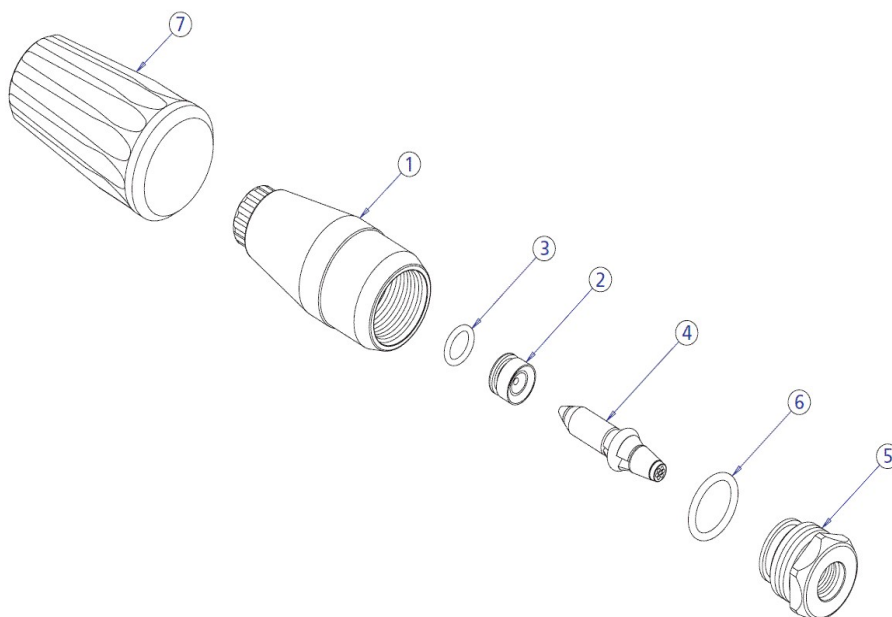

【分解手順】

- ⑦のラバープロテクターを外してください。
きつくて外れにくいときはすきまに浸透潤滑剤をスプレーしてください。
- ⑤のインレットジョイントをバイス（万力）や大きめのモンキーレンチ等ではさんでください。
バイスではさむ場合、強く締めすぎると変形しますので気を付けてください。
- ①のボディを19mmのメガネレンチや12角のソケットレンチでまわしてください。
- 清掃や部品交換後、逆の手順で組み立ててください。
⑤のインレットジョイントの中央に突起があります。
④のノズルが突起に重ならないように気を付けてください。
立てて組むと重なりやすいので横向きにして組んでください。

【清掃】

- 分解手順「3」の後、④のノズルAssyを取り出し、ノズルAssyの入口、出口の穴にゴミ等が詰まっていないか点検をし、詰まっていたら圧縮エアや細い棒状のもので除去してください。
- ④のノズルを水洗いしてください。
①のボディの中を水洗いしてください。
- 分解手順「4」のように組み立ててください。

【リペアキット交換】

- 分解手順「3」の後、④のノズルAssyを取り出して下さい。
- ①のボディ先端から木やプラスチック等の棒で②のシートを押し出してください。
金属の棒で押すと中でシートが割れる恐れがあります。
- ①のボディの中を水洗いしてください。
- 交換用の新しいシートの溝にはまっている③のORにグリスを少量塗り、ボディに押し込んでください。
シートが割れないよう、木やプラスチック等の棒を使用してください。
シートが裏向きにならないよう気を付けてください。
- 分解手順「4」のように組み立ててください。

図番	コード	品名	数量	キット内容	キット	LOT	備考	価格表	納期
ASSY	TC0204007300	トルネードノズル MN020						○	A
ASSY	TC0204007310	トルネードノズル MN025						○	A
ASSY	TC0204007320	トルネードノズル MN030						○	A
ASSY	TC0204007330	トルネードノズル MN035						○	A
ASSY	TC0204007340	トルネードノズル MN040						○	A
ASSY	TC0204007350	トルネードノズル MN045						○	A
ASSY	TC0204007360	トルネードノズル MN050						○	A
ASSY	TC0204007370	トルネードノズル MN055						○	A
ASSY	TC0204007380	トルネードノズル MN060						○	A
ASSY	TC0204007390	トルネードノズル MN065						○	A
1	TC0109711380	(SZ)ボディ(トルネードMN) 生産中止	1					-	F
2		-	1	○				-	-
3	B460008	(MSZ)OR 圧力セットホルト用	1	○		P10		-	F
4		-	1	○				-	-
5		-	1					-	-
6	B471116	OR 2.62×18.72 AS116(TM, TMS, 4T)	1	○				○	A
7		-	1					-	-
a		-	1		○		ノズルサイズを指定してください	-	-

トルネードノズル H型

(020, 030, 035, 040, 045, 050, 055, 065, 070, 075, 080, 100, 110, 120, 150, 200)

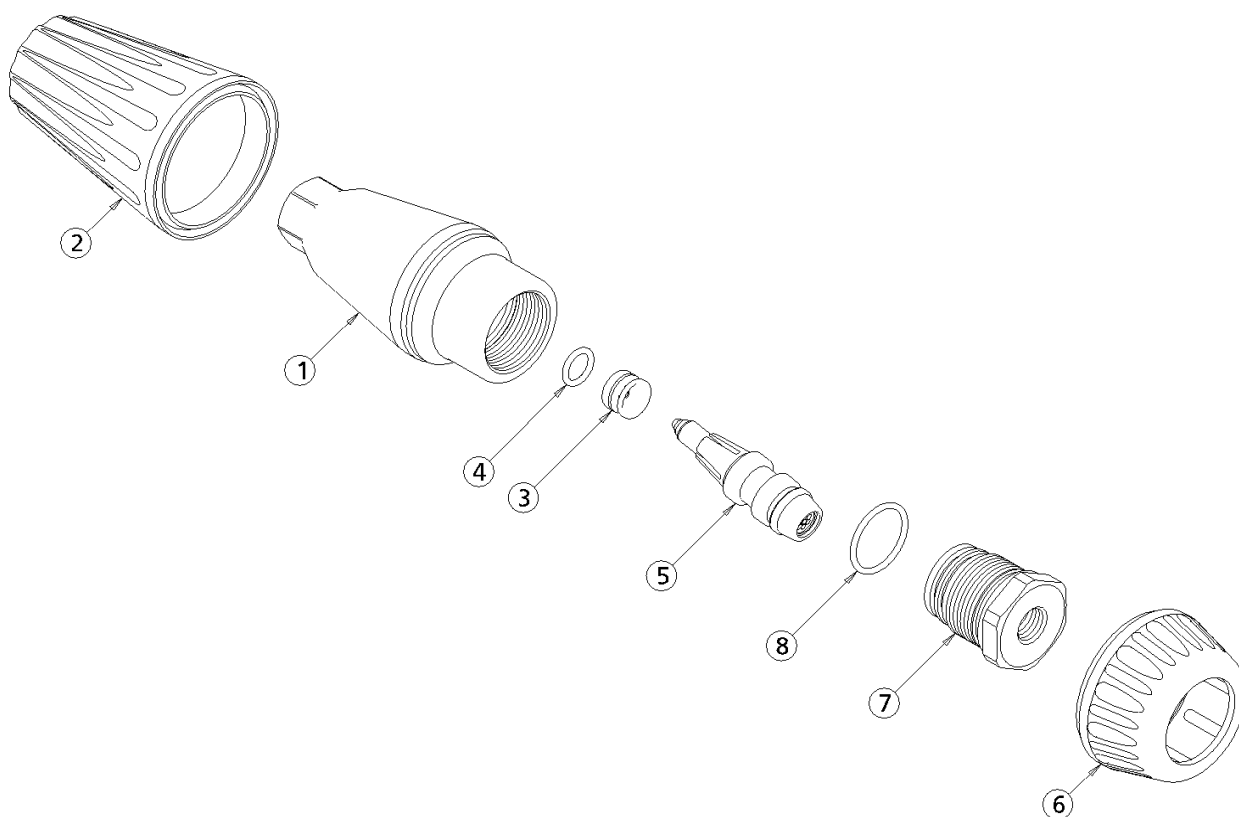

図番	コード	品名	数量	キット内容	キット	LOT	備考	価格表	納期
ASSY	2846A020	(MI)トルネードノズル Ha020(ニップル付)						○	A
ASSY	2846A030	(MI)トルネードノズル Ha030(ニップル付)						○	A
ASSY	2846A035	(MI)トルネードノズル Ha035(ニップル付)						○	A
ASSY	2846A040	(MI)トルネードノズル Ha040(ニップル付)						○	A
ASSY	2846A045	(MI)トルネードノズル Ha045(ニップル付)						○	A
ASSY	2846A050	(MI)トルネードノズル Ha050(ニップル付)						○	A
ASSY	2846A055	(MI)トルネードノズル Ha055(ニップル付)						○	A
ASSY	2846A065	(MI)トルネードノズル Ha065(ニップル付)						○	A
ASSY	2846A070	(MI)トルネードノズル Ha070(ニップル付)						○	A
ASSY	2846A075	(MI)トルネードノズル Ha075(ニップル付)						○	A
ASSY	2846A080	(MI)トルネードノズル Ha080(ニップル付)						○	A
ASSY	2846A090	(MI)トルネードノズル Ha090(ニップル付)						○	A
ASSY	2846A100	(MI)トルネードノズル Ha100(ニップル付)						○	A
ASSY	2846A110	(MI)トルネードノズル Ha110(ニップル付)						○	A
ASSY	2846A120	(MI)トルネードノズル Ha120(ニップル付)						○	A
ASSY	2846AB150	(MI)トルネードノズル Hb150(ニップル付)						○	A
ASSY	2846AB200	(MI)トルネードノズル Hb200(ニップル付)						○	A
1	TC0109711520	(SZ@)ホティ(トルネードH)	1					○	D
2	TC0183740190	(SZ)ラハーフロテクター(前側) H型 廃番	1				廃番	-	F
3	-	-	1	○				-	-
4	B470353	(SZ)OR 2.0×10.0	1	○				-	F
5	-	-	1	○				-	-
6	TC0103740000	(SZ)ラハーフロテクター(後側) H型 廃番	1				廃番	-	F
7	-	-	1					-	-
8	B46S025B	(SX)OR S25 2×24.5(1B)	1	○				○	E
a	2846B***	トルネードリハアキット Ha020	1		○		ノズルサイズを指定してください	○	A

トルネードノズル K型 (030, 035, 040, 045, 050)

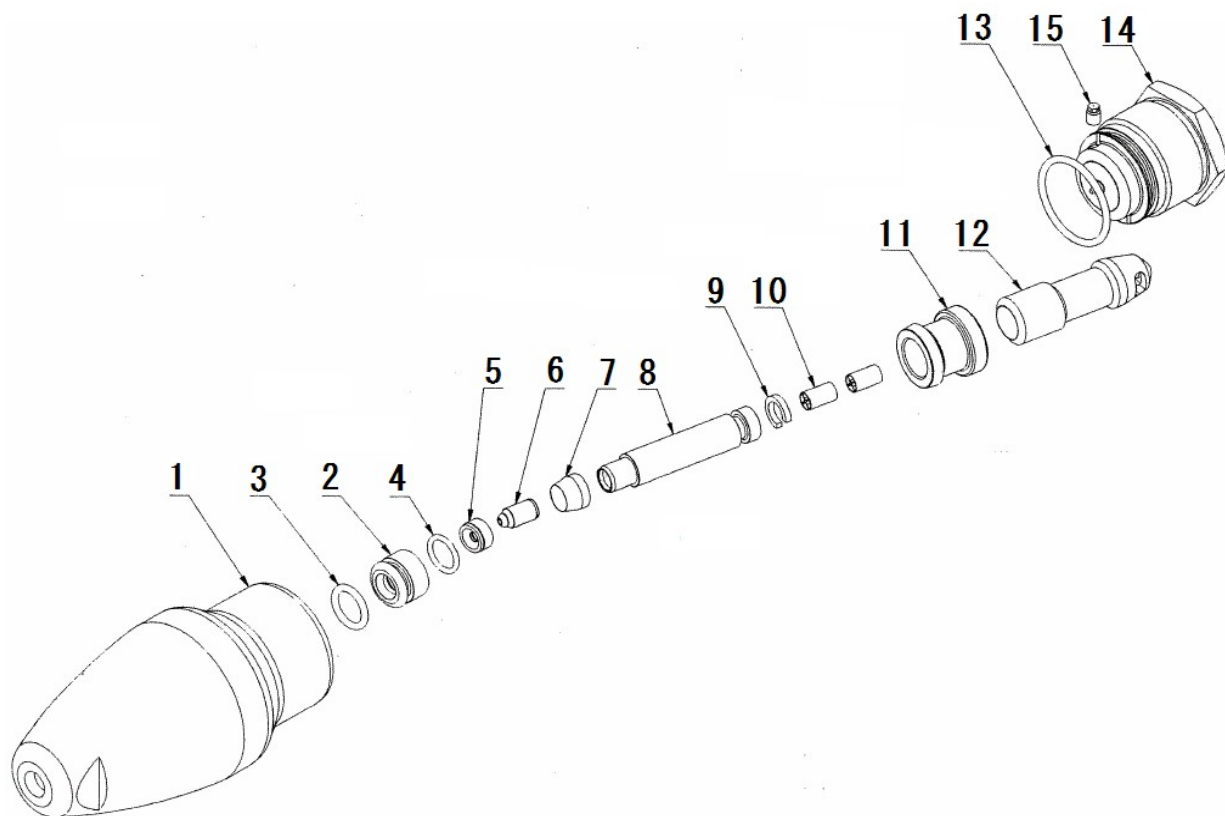

図番	コード	品名	数量	キット内容	キット	LOT	備考	価格表	納期
ASSY	2844K030	(S@)トルネードノズル K030						○	C
ASSY	2844K035	(SZ)トルネードノズル K035 20/09/07廃番						-	F
ASSY	2844K040	(SZ)トルネードノズル K040						-	F
ASSY	2844K045	(S@)トルネードノズル K045						○	C
ASSY	2844K050	(SZ)トルネードノズル K050						-	F
1	-		1					-	-
2	-		1	○				-	-
3	-		1	○				-	-
4	-		1	○				-	-
5	-		1	○				-	-
6	-		1	○				-	-
7	-		1	○				-	-
8	-		1	○				-	-
9	-		1	○				-	-
10	-		2	○				-	-
11	-		1	○				-	-
12	-		1	○				-	-
13	B46S025B	(SX)OR S25 2×24.5(1B)	1	○				○	E
14	-		1					-	-
15	-		1					-	-
a	2844L***	トルネードリペアキット KN020	1		○		ノズルサイズを指定してください	○	A

※パーツの供給は、リペアキット・ORのみとなります。

トルネードノズル KN型

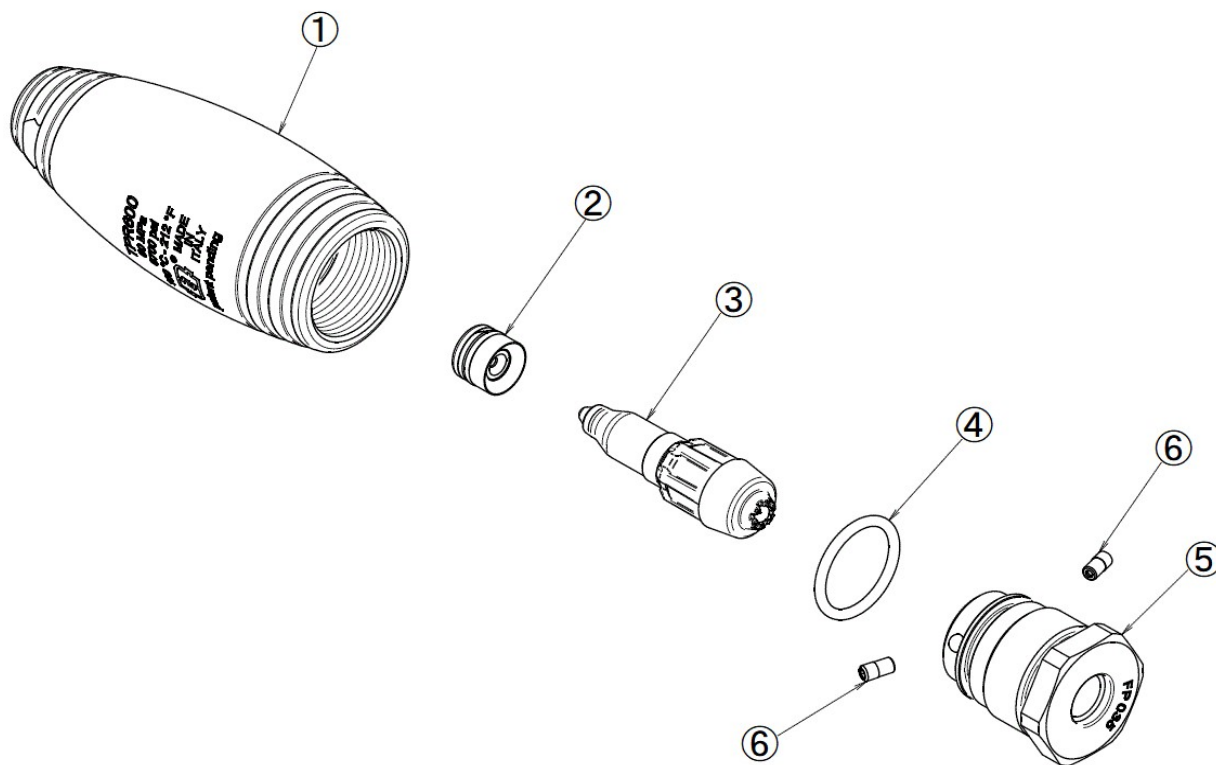

※⑥はサイズにより使用数が異なります(0~2)

図番	コード	品名	数量	キット内容	キット	LOT	備考	価格表	納期
ASSY	2844KN020	トルネードノズル KN020						○	A
ASSY	2844KN025	トルネードノズル KN025						○	A
ASSY	2844KN035	トルネードノズル KN035						○	A
ASSY	2844KN040	トルネードノズル KN040						○	A
ASSY	2844KN050	トルネードノズル KN050						○	A
1	TCC00017054	(MSZ)ホテイ	1					-	F
2		-	1	○●▲◎□				-	-
3		-	1	○●▲◎□				-	-
4	B470464B	OR 2.62×22.22(1B)	1	○●▲◎□				○	A
5	TCT00000137	(MSZ)インレットジョイント(KN020)	1					-	F
5a	TCT00000138	(MSZ)インレットジョイント(KN025)	1					-	F
5b	TCT00000140	(MSZ)インレットジョイント(KN035)	1					-	F
5c	TCT00000141	(MSZ)インレットジョイント(KN040)	1					-	F
5d	TCT00000143	(MSZ)インレットジョイント(KN050)	1					-	F
6	TC1800117	(MSZ)インレットノズルφ1.1(KN020)	1					-	F
6a	TC1800119	(MSZ)インレットノズルφ1.25(KN025)	1					-	F
6b	TCU00000180	(MSZ)インレットノズルφ1.** (KN035)	2					-	F
KN040, 050にインレットノズルはありません。									
a	2844LN020	トルネードリハキット KN020	1		○			○	A
b	2844LN025	トルネードリハキット KN025	1		●			○	A
c	2844LN035	トルネードリハキット KN035	1		△			○	A
d	2844LN040	トルネードリハキット KN040	1		◎			○	A
e	2844LN050	トルネードリハキット KN050	1		□			○	A

トルネードノズル E型

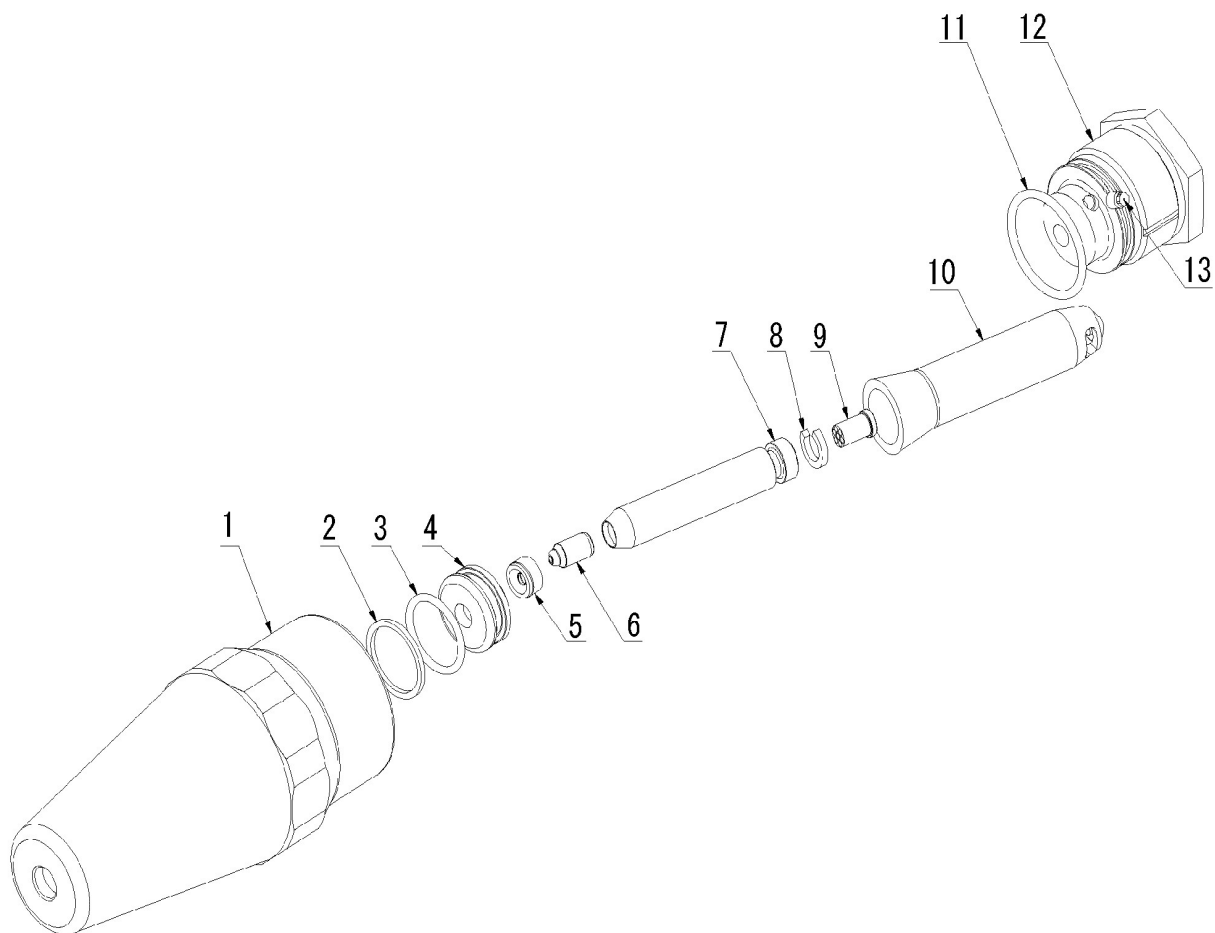

図番	コード	品名	数量	キット内容	キット	LOT	備考	価格表	納期
ASSY	2845A20	トルネードノズル E020 80MPa 1/4F						○	A
ASSY	2845A25	トルネードノズル E025 80MPa 1/4F						○	A
ASSY	2845A35	トルネードノズル E035 80MPa 1/4F						○	A
1		-	1					-	-
2		-	1	○●△				-	-
3		-	1	○●△				-	-
4		-	1	○●△				-	-
5		-	1	○●△				-	-
6		-	1	○●△				-	-
7		-	1	○●△				-	-
8		-		○●△				-	-
9		-		○●△				-	-
10	DJ81502057	(SX)ノズルカバー トルネードE型		○●△				○	E
11	B46S024B	(SX)OR S24 2.0×23.5(1B)	1	○●△				○	E
12		-						-	-
13		-						-	-
a	2845B20	トルネードリペアキット E020 80MPa			○			○	A
b	2845B25	トルネードリペアキット E025 80MPa			●			○	A
c	2845B35	トルネードリペアキット E035 80MPa			△			○	A

※パーツの供給は、リペアキット・ORのみとなります。

トルネードノズル MP型 030(白) 035(茶) 040(黄) 045(青) 050(紫) 060(緑) 070(橙) 080(銀)

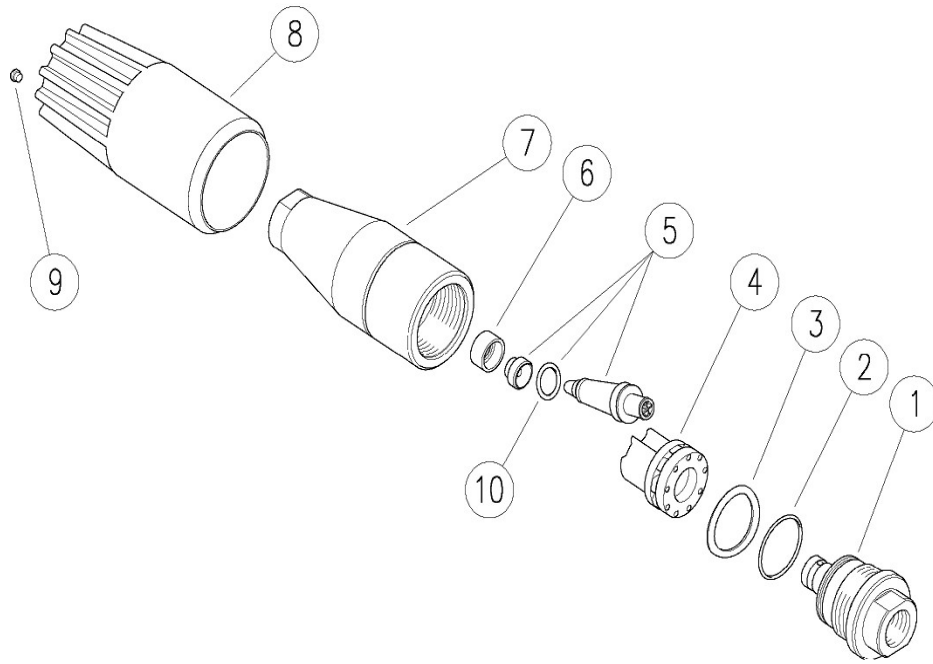

【分解手順】

- ⑧のプロテクターを外してください。
きつくて外れにくいときはすきまに浸透潤滑剤をスプレーしてください。
- ①のインレットジョイントをバイス（万力）や大きめのモンキーレンチ等ではさんでください。
バイスではさむ場合、強く締めすぎると変形しますので気を付けてください。
- ⑦のボディをモンキーレンチや19mmのスパナ（厚手のものをお使いください。）でまわしてください。
- 清掃や部品交換後、逆の手順で組み立ててください。

【清掃】

- 分解手順「3」の後、③ウェーブワッシャー、④回転子、⑤リペアキットのノズル部分を取り出し、回転子やノズルの穴にゴミ等が詰まっていないか点検をし、詰まっていたら圧縮エアや細い棒状のもので除去してください。
- 取り出した部品を水洗いしてください。
- ⑦のボディの中を水洗いしてください。
- 分解と逆の手順で組み立ててください。

【リペアキット交換】

- 分解手順「3」の後、③ウェーブワッシャー、④回転子、⑤リペアキットのノズル部分を取り出してください。
- ⑦のボディ先端から木やプラスチック等の棒で⑤リペアキットのシートを押し出してください。
金属の棒で押すと中でシートが割れる恐れがあります。
- リペアキットには含まれませんが⑥のシートシールを交換する場合はボディ先端から細いマイナスドライバー等で中へ押し込んでください。
傷つけて外しますので再利用はできません。
リペアキットのみを交換の場合はシートシールは外さないでください。
- ⑦のボディの中を水洗いしてください。
- シートシール交換の場合は交換用の新しいシートシールにリペアキットのシート（セラミック）をあらかじめ組み込んでください。
- シートをボディの中に押し込んでください。
シートが割れないよう、木やプラスチック等の棒を使用してください。
シートが裏向きにならないよう気を付けてください。
- 分解と逆の手順で組み立ててください。

図番	コード	品名	数量	キット内容	キット	LOT	備考	価格表	納期
ASSY		-					ノズルサイズを指定してください	-	-
1	PA25166231	(MSZ) インレットジョイント MP030	1					-	F
1a	PA25166331	(SX@) インレットジョイント MP035	1					○	D
1b	PA25163431	(SX@) インレットジョイント (MP040)	1					○	D
1c	PA25163531	インレットジョイント MP045	1					○	A
1d	PA25164531	(MSZ) インレットジョイント MP050	1					-	F
1e	PA25163631	(MSZ) インレットジョイント MP060	1					-	F
1f	PA25164731	(MSZ) インレットジョイント MP070	1					-	F
1g	PA25166131	(SX@) インレットジョイント MP080	1					○	D
2	B471019B	(SX) OR 1.78 × 20.35 (1B) AS019B	1					○	E
3	PA25162663	ウェーブワッシャー (MP)	1					○	A
4	PA25163122	回転子 (MP)	1					○	A
5	2849B***	トルネードリペアキット MP/HP035	1				ノズルサイズを指定してください	○	A
6	PA25162485	シートシール (MP, MH)	1					○	A
7	PA25162231	(SX@) ボディトルネード MP	1					○	D
8	PA25162185	プロテクター (MP)	1					○	A
9		-	1					-	-
10	B471203B	OR 3.53 × 7.51 (1B) AS203B	1~2				旧:1個/新:2個	○	A

トルネードノズル HP型 035(茶) 040(黄) 045(青)

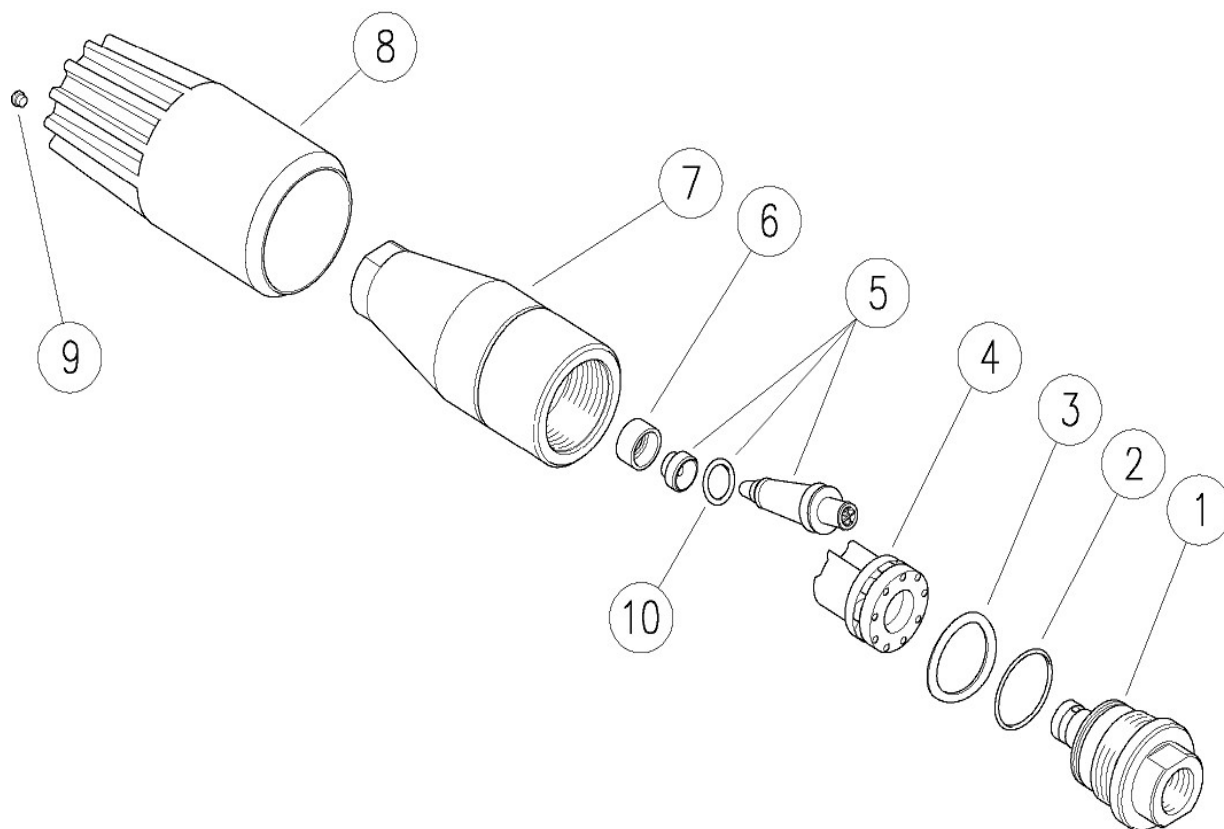

図番	コード	品名	数量	キット内容	キット	LOT	備考	価格表	納期
ASSY	PA25169035	トルネードノズル HP035						○	A
ASSY	PA25169040	トルネードノズル HP040						○	A
ASSY	PA25169045	トルネードノズル HP045						○	A
1	PA25164531	(MSZ)インレットジョイント MP050	1					-	F
1a	PA25163631	(MSZ)インレットジョイント MP060	1					-	F
1b	PA25164631	(MSZ)インレットジョイント HP045	1					-	F
2	B471019B	(SX)OR 1.78×20.35(1B) AS019B	1					○	E
3	PA25162663	ウェーブワッシャー(MP)	1					○	A
4	PA25163122	回転子(MP)	1					○	A
5	2849B***	トルネードリハキット MP/HP035	1				ノズルサイズを指定してください	○	A
6	PA25162485	シートシール(MP, MH)	1					○	A
7	PA25162231	(SX@)ホテイトルネードMP	1					○	D
8	PA25169185	(MSZ)プロテクター(赤)	1					-	F
9		-	1					-	-
10	B471203B	OR 3.53×7.51(1B) AS203B	1~2				旧:1個/新:2個	○	A

スリージェットノズル(045) (廃番)

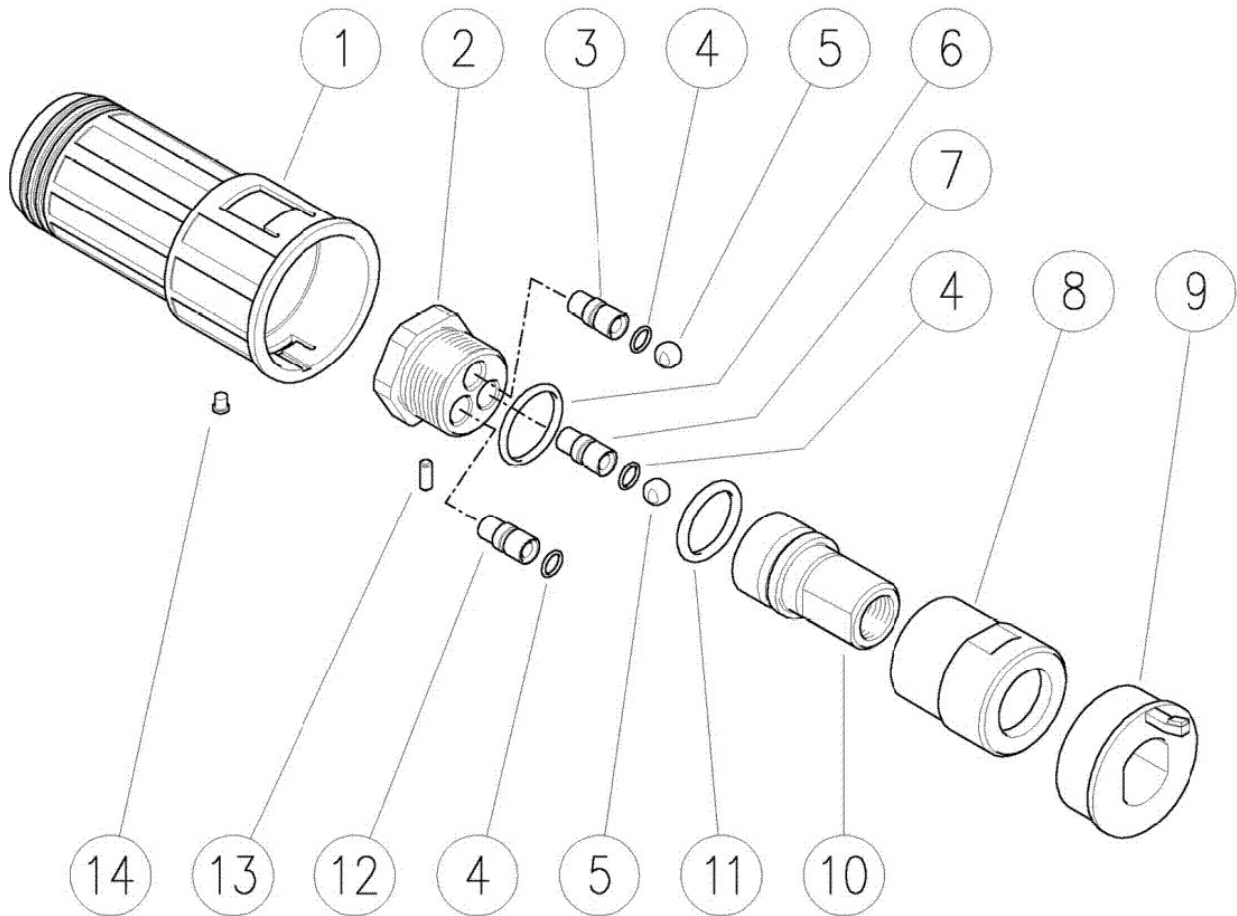

図番	コード	品名	数量	キット内容	キット	LOT	備考	価格表	納期
ASSY	2849T045	(SZ)スリージェットノズル 045						-	F
1	PA25080884	(MSZ)ケース	1					-	F
2	PA25081031	(MSZ)ノズルホルダー	1					-	F
3	PA25080431	(MSZ)直噴ノズル	1					-	F
4	PA10300201	(MSZ)OR 1×5	3					-	F
5	PA14742150	(MSZ)ボール 1/4	2					-	F
6	B471020	(S@)OR 1.78×21.95 AS020	1					○	C
7	PA25080131	(MSZ)低圧ノズル	1					-	F
8	PA25081131	(MSZ)ディストリビューターハウジング	1					-	F
9	PA25080984	(MSZ)ノブ	1					-	F
10	PA25081231	(MSZ)ディストリビューター	1					-	F
11	B471115	OR 2.62×17.12 AS115	1					○	A
12	PA25080751	(MSZ)ノズル 25° (045)	1					-	F
13	PA15101800	(SX@)ピン 3×8	1					○	D
14	PA15200045	(MSZ)マーカー	1					-	F

フォームノズル LS12

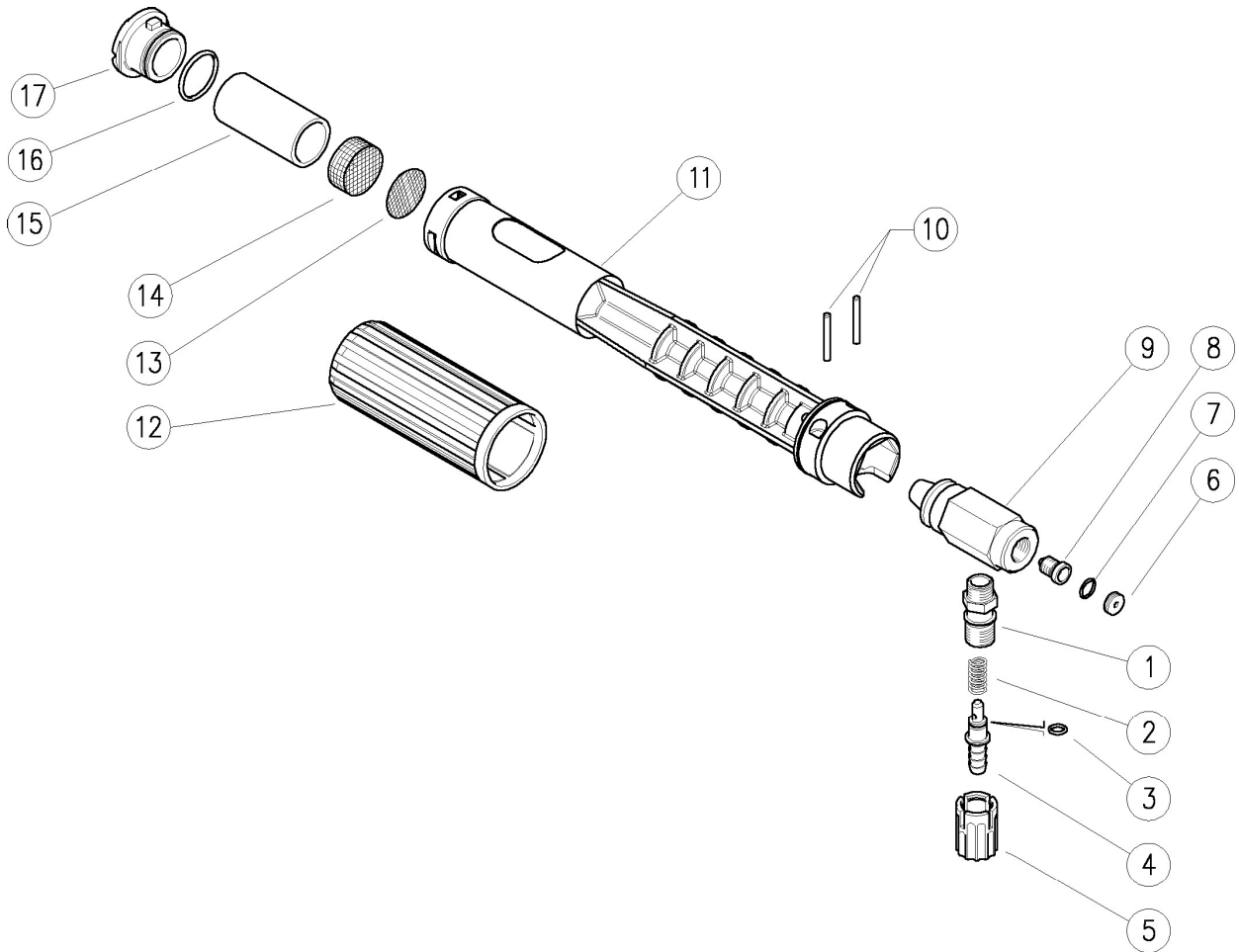

図番	コード	品名	数量	キット内容	キット	LOT	備考	価格表	納期
ASSY	2829C	(SZ)ステンレス超遠距離鉄砲ノズル(φ3.5) G3/8F 本体のみ						-	F
1	PA21017331	(SX@)カップ リング M12 (LS12)	1					○	D
2	PA21015851	スプリング (LS, LST12)	1					○	A
3	B471008	OR 1.78 × 4.47 AS008	1					○	A
4	PA21015599	円錐弁(ホース継手φ8)+OR (LS, LST12)	1				旧:PA21015531	○	A
5	PA21017184	インジエクターノズ	1					○	A
6	PA25008531	(SX@)ノズルインサート (WSI, LS12)	1					○	D
7	B462114	OR 1.0 × 8.0 SS8.5	1					○	A
8	PA21000751	(SX@)SUSノズルφ1.5 M8 (インジエクター)	1					○	D
9	PA25180331	(MSZ)インジエクターハウジング	1					-	F
10	PA30050931	(SX@)ピン 5mm P15 (RL20)	2					○	D
11	PA25180184	(MSZ)プラスチックハウジング	1					-	F
12	PA25180584	(MSZ)ノズ	1					-	F
13	PA29080253	ダイヤフラム (APS41)	1					○	A
14	PA25180651	スチールウール 25 × 10mm (LS12)	1					○	A
15	PA25183185	(SX@)スペーサー (LS12)	1					○	D
16	B471019	(S@)OR 1.78 × 20.35 AS019	1					○	C
17	PA25180284	フロントノズル (LS12)	1					○	A
17a		-	1				長さは選定できます。	-	-
17b		-	1					-	-

フォームノズル LST12 (旧型) (廃番)

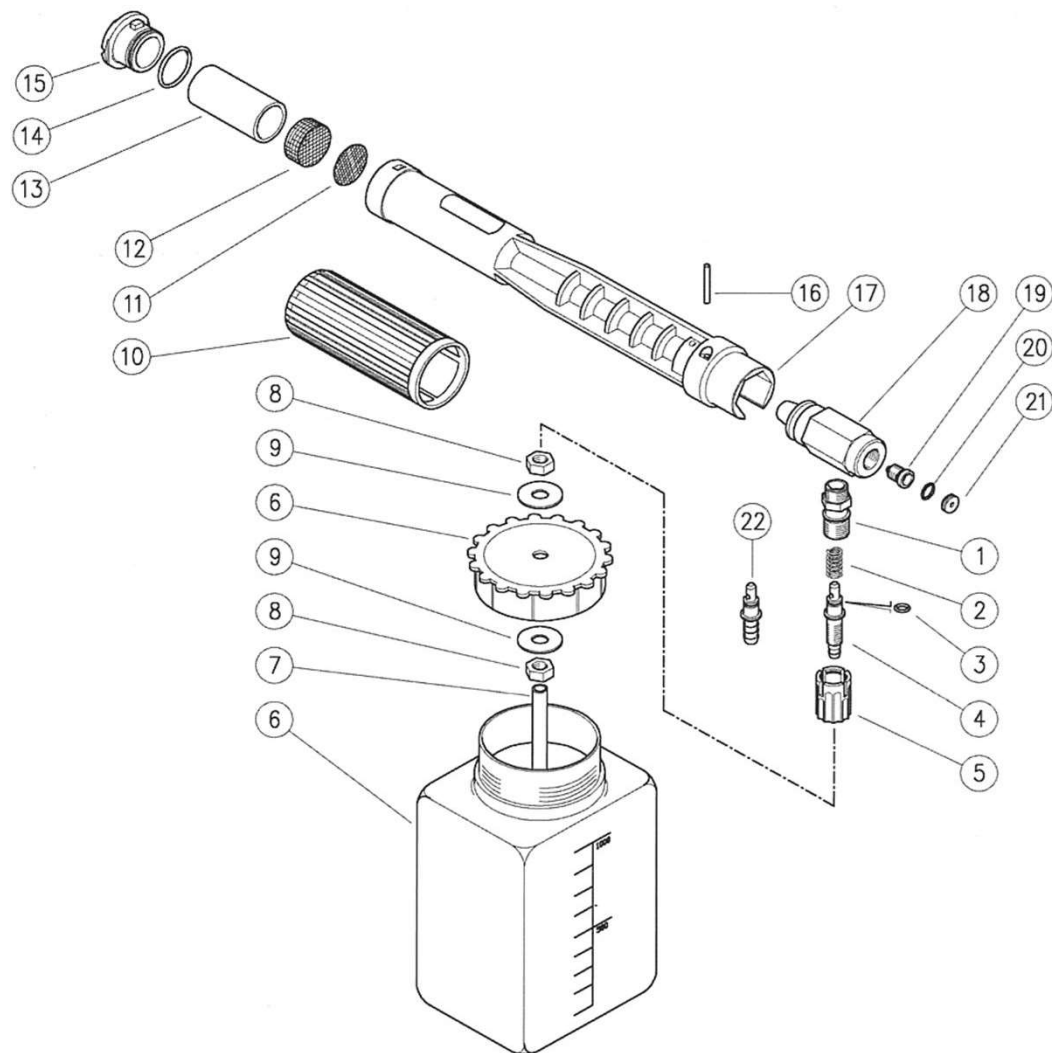

図番	コード	品名	数量	キット内容	キット	LOT	備考	価格表	納期
ASSY		-						-	-
1	PA21017331	(SX@)カップ リング* M12 (LS12)	1					○	D
2	PA21015851	スプ リング (LS, LST12)	1					○	A
3	B471008	OR 1.78×4.47 AS008	1					○	A
4	PA29082351	(MSZ) 円錐弁	1					-	F
5	PA21017484	(MSZ) 調整ノブ	1					-	F
6	PA14650100	(MSZ) プラスチックタンク	1					-	F
7	PA29082285	(MSZ) ホース 6×9×230mm	1					-	F
8	PA11457331	(MSZ) 六角ナット M8	1					-	F
9	PA14372042	(MSZ) ワッシャー-9×24mm	1					-	F
10	PA25180584	(MSZ) ノブ	1					-	F
11	PA29080253	ダイヤフラム (APS41)	1					○	A
12	PA25180651	スチールウール 25×10mm (LS12)	1					○	A
13	PA25183185	(SX@) スペーサー (LS12)	1					○	D
14	B471019	(S@) OR 1.78×20.35 AS019	1					○	C
15	PA25180284	フロントノズル (LS12)	1					○	A
16	PA30050931	(SX@) ヒップ 5mm P15 (RL20)	1					○	D
17	PA25180184	(MSZ) プラスチックハウジング	1					-	F
18	PA25180331	(MSZ) インジエクターハウジング	1					-	F
19	PA21000751	(SX@) SUSノズルφ1.5 M8 (インジエクター)	1					○	D
19a	PA21000451	(MSZ) ノズル 2.1mm	(1)					-	F
20	B470201	(SZ) OR 1.0×8.0	1					-	F
21	PA25008531	(SX@) ノズルインサート (WSI, LS12)	1					○	D
22	PA21015599	円錐弁 (ホース継手φ8)+OR (LS, LST12)	1				旧:PA21015531	○	A

フォームノズル LST12

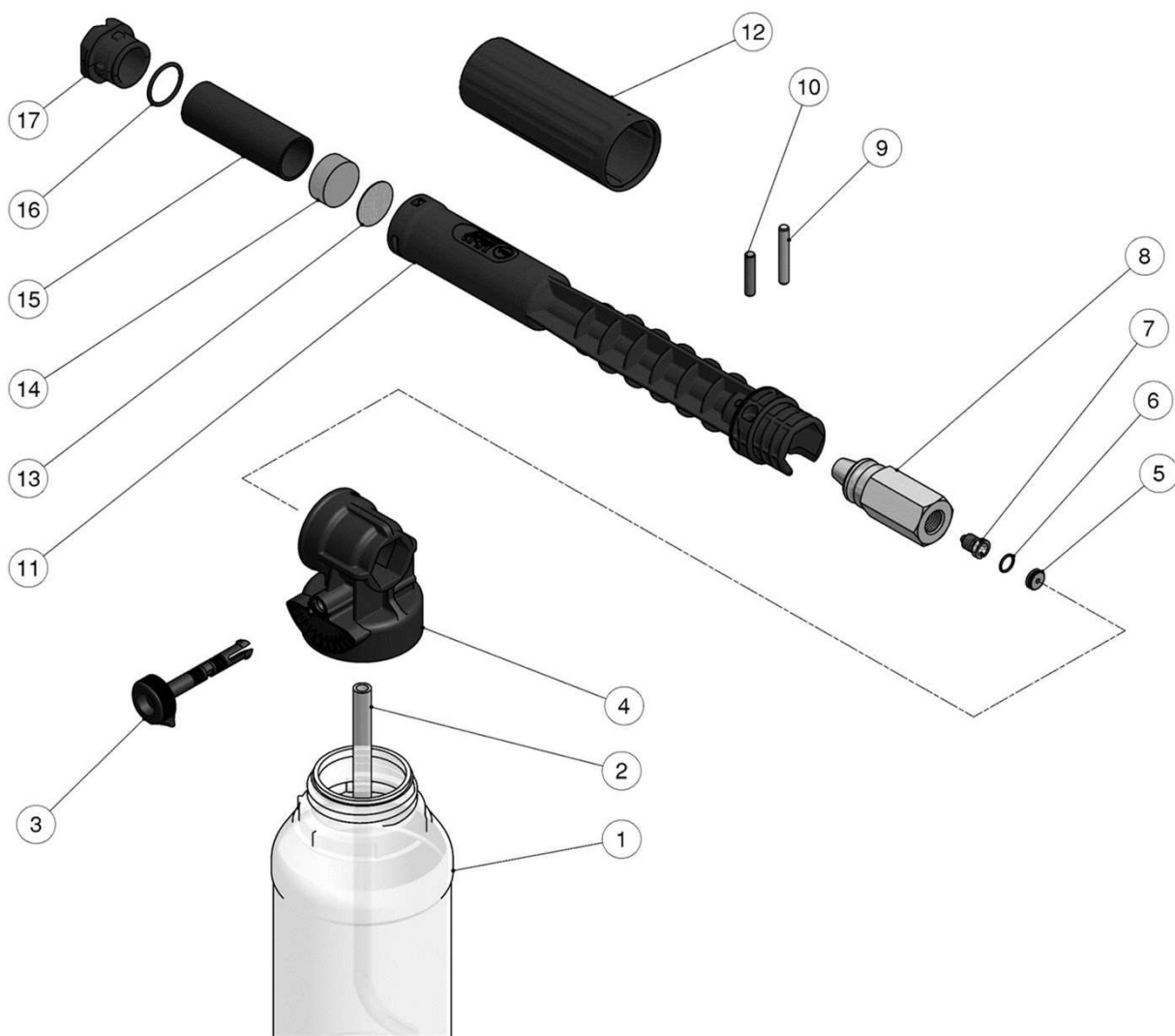

図番	コード	品名	数量	キット内容	キット	LOT	備考	価格表	納期
ASSY	2829G	フォームノズル本体 LST12(1Lタンク付)						○	A
1	PA14650625	(SX@)タンク(LST12)	1					○	D
2	PA29082285	(MSZ)ホース 6×9×230mm	1					-	F
3	PA25181784	(MSZ)調整ピン	1					-	F
4	PA25181684	(MSZ)タンクホルダー	1					-	F
5	PA25008531	(SX@)ノズルインサート(WSI, LS12)	1					○	D
6	PA10300300	(MSZ)OR 1×8	1					-	F
7	PA21000751	(SX@)SUSノズルφ1.5 M8(インジェクター)	1					○	D
8	PA25184131	(MSZ)インジェクターハウジング	1					-	F
9	PA30641631	(MSZ)ピン 5×34	1					-	F
10	PA30050931	(SX@)ピン 5mm P15(RL20)	1					○	D
11	PA25180185	(MSZ)プラスチックハウジング	1					-	F
12	PA25180585	(MSZ)ノブ	1					-	F
13	PA29080253	ダイヤフラム(APS41)	1					○	A
14	PA25180651	スチールウール 25×10mm(LS12)	1					○	A
15	PA25183185	(SX@)スペーサー(LS12)	1					○	D
16	B471019	(S@)OR 1.78×20.35 AS019	1					○	C
17	PA25180285	(MSZ)フロントノズル	1					-	F

シャトルノズル 1/8F

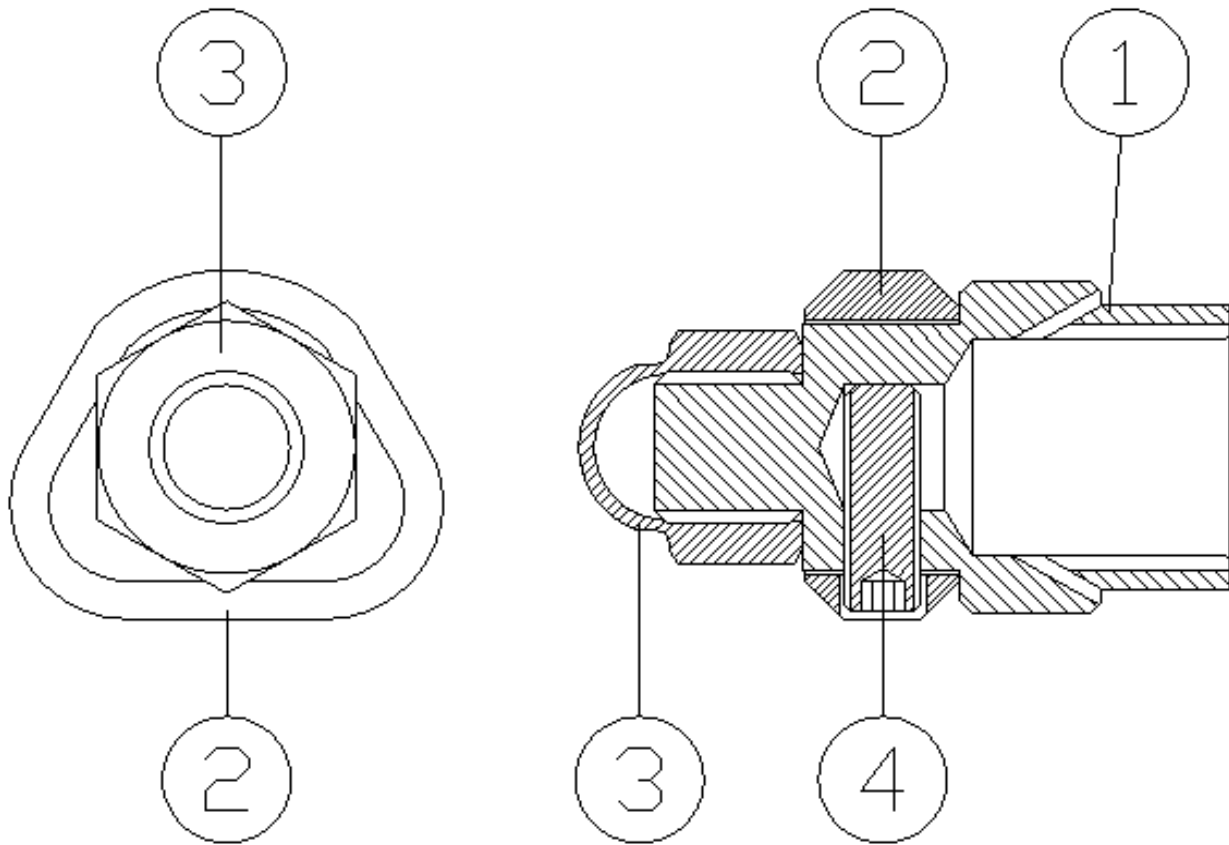

図番	コード	品名	数量	キット内容	キット	LOT	備考	価格表	納期
ASSY	2947Q	シャトルノズル SH1/8F055						○	A
1	F550401	(SZ@)ノズル本体1/8F 0.6×6(シャトルノズル)	1				SUS303	○	D
2	F550402	(X)動作環 三角14D×10d×6w(シャトルノズル)	1				MCナイロン	○	E
3	BBDCNS06	(SZ@)SUS袋ナットM6	1					○	D
4	BBHSS03008	(SX)SUS止めネジ HS M3×8 クロミ	1					○	E

超旋回ノズル UR1/8F060 (1/8UR060) (3穴)

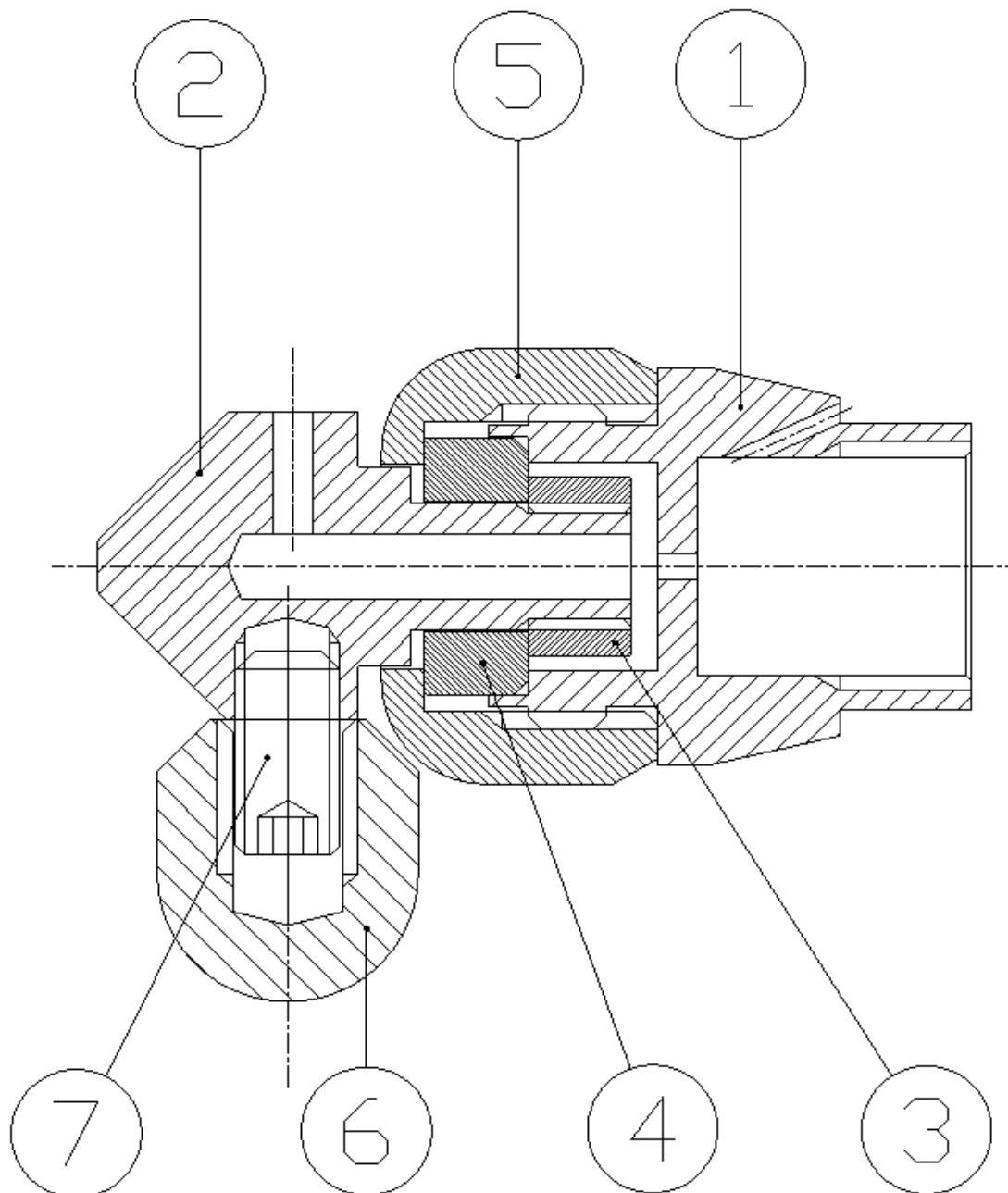

図番	コード	品名	数量	キット内容	キット	LOT	備考	価格表	納期
ASSY	2947P060	超旋回ノズル UR1/8F060 (3穴)						○	A
ASSY	2947P080	(MSZ) 超旋回ノズル(1/8) 3*080					廃番	-	F
ASSY	2947P100	(MSZ) 超旋回ノズル 1/8UR100 (6穴)					廃番	-	F
1	F550301	(X) ホティ (3穴) (超旋回ノズル1/8)	1				SUS303	○	E
1a	F550302	(MSZ) ホティ (4穴) 逆噴射角度25度	1				廃番	-	F
1b	F550303	(MSZ) ホティ (6穴) 逆噴射角度25度	1				廃番	-	F
2	F550304	(X) 回転頭部 (超旋回ノズル1/8)	1				SUS303	○	E
3	F550305	(X) 管ネジ φ7×M5×H4 (超旋回ノズル1/8)	1				SUS303	○	E
4	F550306	(X) 丸軸受 φ10×φ5.1×H4 (超旋回ノズル1/8)	1				SUS303	○	E
5	F550307	(X) 袋ナット (超旋回ノズル1/8)	1				MCナイロン	○	E
6	2947U02A	(MS) ガイトボール 大 (超旋回ノズル1/8) ヘリット付	1					○	B
6a		-	1				廃番 後継2947U02A	-	-
7	BBHSS04008	(SX@) SUS止めネジ HS M4×8 クロミ	1					○	D

プッシュプルランス PPL85 (廃番)

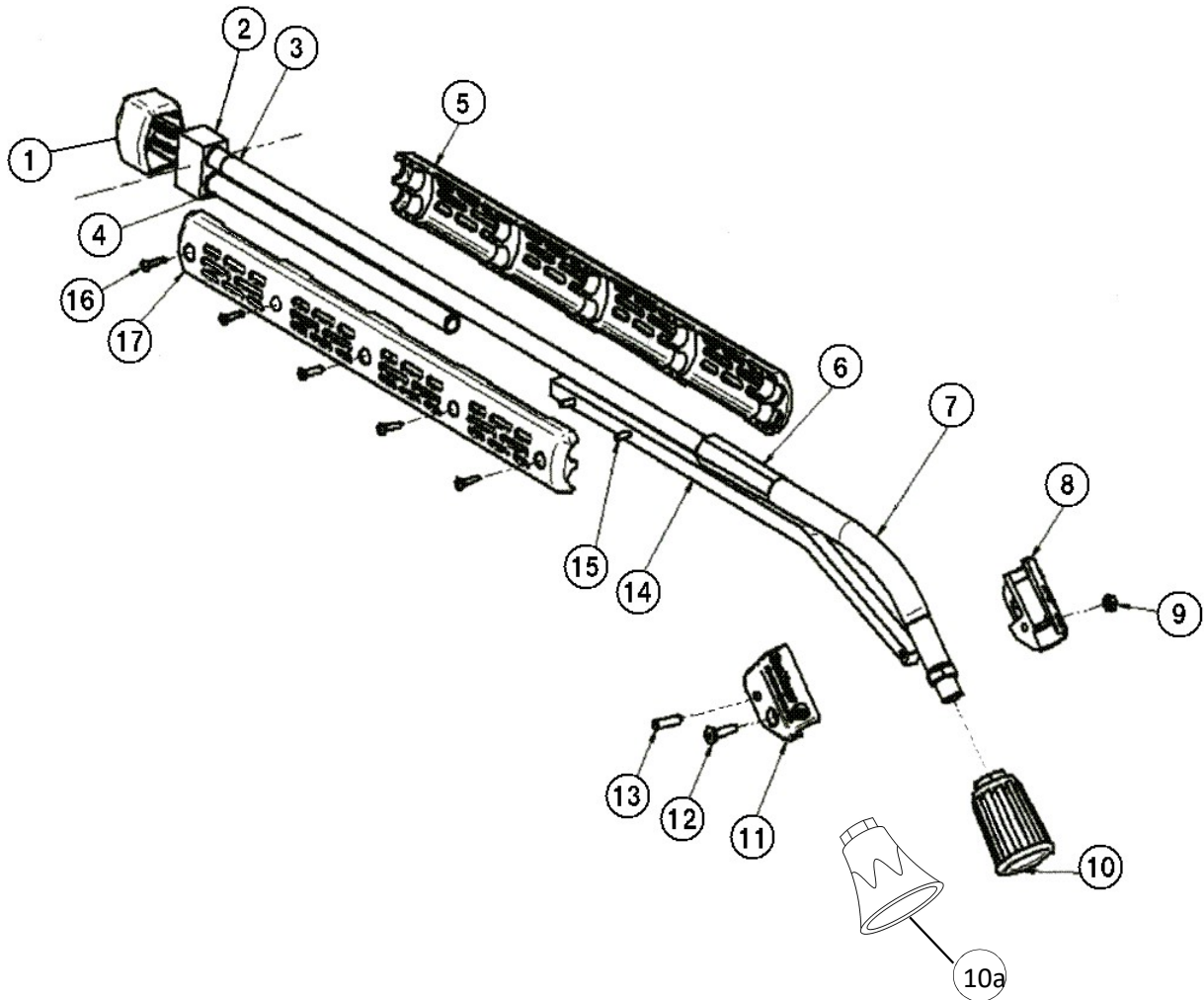

図番	コード	品名	数量	キット内容	キット	LOT	備考	価格表	納期
ASSY	2831F085	(MSZ)プッシュプルランス PPL85 (1/4F-1/8F) 2020/02/19廃番						-	F
1	RM020002770	ハウジングカバー (PPL)	1					○	A
2	RM010002200	ハウジング (PPL)	1					○	A
3	RM070000030	(SZ@)パイプ 500mm (PPL85)	1					○	D
4	RM070000440	(SX@)ガイトパイプ 250mm (PPL)	1					○	D
5	RM020002660	(SZ)パイプカバー-A (PPL) 廃番	1					-	F
6	RM020007530	スライラルカバー (PPL)	1					○	A
7	RM200085300	フレキホースAY (PPL)	1					○	A
8	RM020007500	ホースホルダー-B (PPL)	1					○	A
9	BBHNS05	(S@) SUS六角ナット M5	1					○	C
10	RM51905	(SZ)ノズルホルダー-HK (1/4×1/4) PPL青	1				旧:RM200085310代替10a	-	F
10a	2818F	ノズルホルダー-HK1/4×1/4 (SUS+樹脂, PPL)	1				1/8Fが必要な場合は別途10bアタッチが必要になります。	○	A
10b	B162301	高圧アタッチメント 1/4×1/8	1					○	A
11	RM020007510	ホースホルダー-A (PPL)	1					○	A
12	RM040002870	ホルトM5×16 (PPL)	1					○	A
13	RM040002880	ロックピン 5×20 (PPL)	1					○	A
14	RM030000220	(SX@)スライドアーム (PPL85)	1					○	D
15	RM040002885	(SX@)ロックピン 4×30 (PPL)	4					○	D
16	BBNT3516	(S@)ナットアタッチメント 3.5×16	5					○	C
17	RM020002650	(SZ)パイプカバー-B (PPL) 廃番	1					-	F

プッシュプルランス PPL100, PPL150 (廃番)

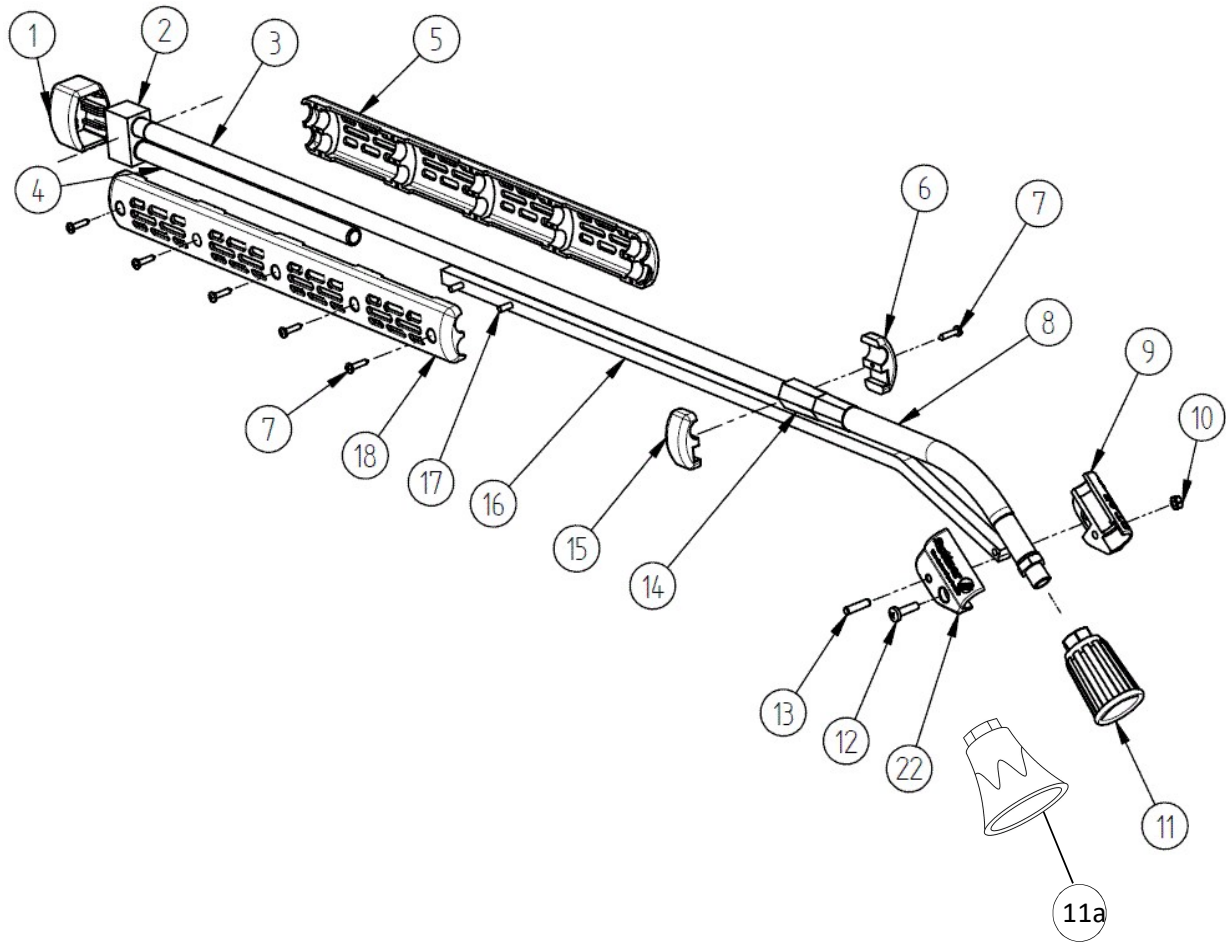

図番	コード	品名	数量	キット内容	キット	LOT	備考	価格表	納期
ASSY	2831F100	(MSZ)プッシュプルランス PPL100 (1/4F)					廃番	-	F
ASSY	2831F150	(SZ)プッシュプルランス PPL150					廃番	-	F
1	RM020002770	ハウジングカバー (PPL)	1					○	A
2	RM010002200	ハウジング (PPL)	1					○	A
3	RM070000110	パイプ 760mm (PPL100)	1				PPL100	○	A
3a	RM070000071	(SZ@)パイプ 1200mm (PPL150)	1				PPL150 旧:RM070000080	○	D
4	RM070000440	(SX@)ガイドパイプ 250mm (PPL)	1					○	D
5	RM020002760	(SX@)パイプカバー凹 (PPL)	1					○	D
6	RM020002790	パイプホルダー-A (PPL)	1					○	A
7	BBNT3516	(S@)ナット 3.5×16	5					○	C
8	RM200085300	フレキホースAY (PPL)	1					○	A
9	RM020007500	ホースホルダー-B (PPL)	1					○	A
10	BBHNS05	(S@) SUS六角ナット M5	1					○	C
11	RM51905	(SZ) ノズルホルダー - HK (1/4×1/4) PPL青	1				旧:RM200085310代替11a	-	F
11a	2818F	ノズルホルダー - HK1/4×1/4 (SUS+樹脂, PPL)	1				1/8Fの場合は別途11bアッセンブリが必要になります。	○	A
11b	B162301	高圧アッセンブリ 1/4×1/8	1					○	A
12	RM040002870	ホルムM5×16 (PPL)	1					○	A
13	RM040002880	ロックピン 5×20 (PPL)	1					○	A
14	RM020007530	スライバルカバー (PPL)	1					○	A
15	RM020002780	パイプホルダー-B (PPL)	1					○	A
16	RM030000280	(SZ) スライドアーム PPL100 廃番	1				廃番 PPL100	-	F
16a	RM030000250	(SZ) スライドアーム (PPL150) 廃番	1				PPL150	-	F
17	RM040002885	(SX@) ロックピン 4×30 (PPL)	4					○	D
18	RM020002750	(SX@)パイプカバー凸 (PPL)	1					○	D
22	RM020007510	ホースホルダー-A (PPL)	1					○	A

プッシュプルランス PPL85S/PPL100S

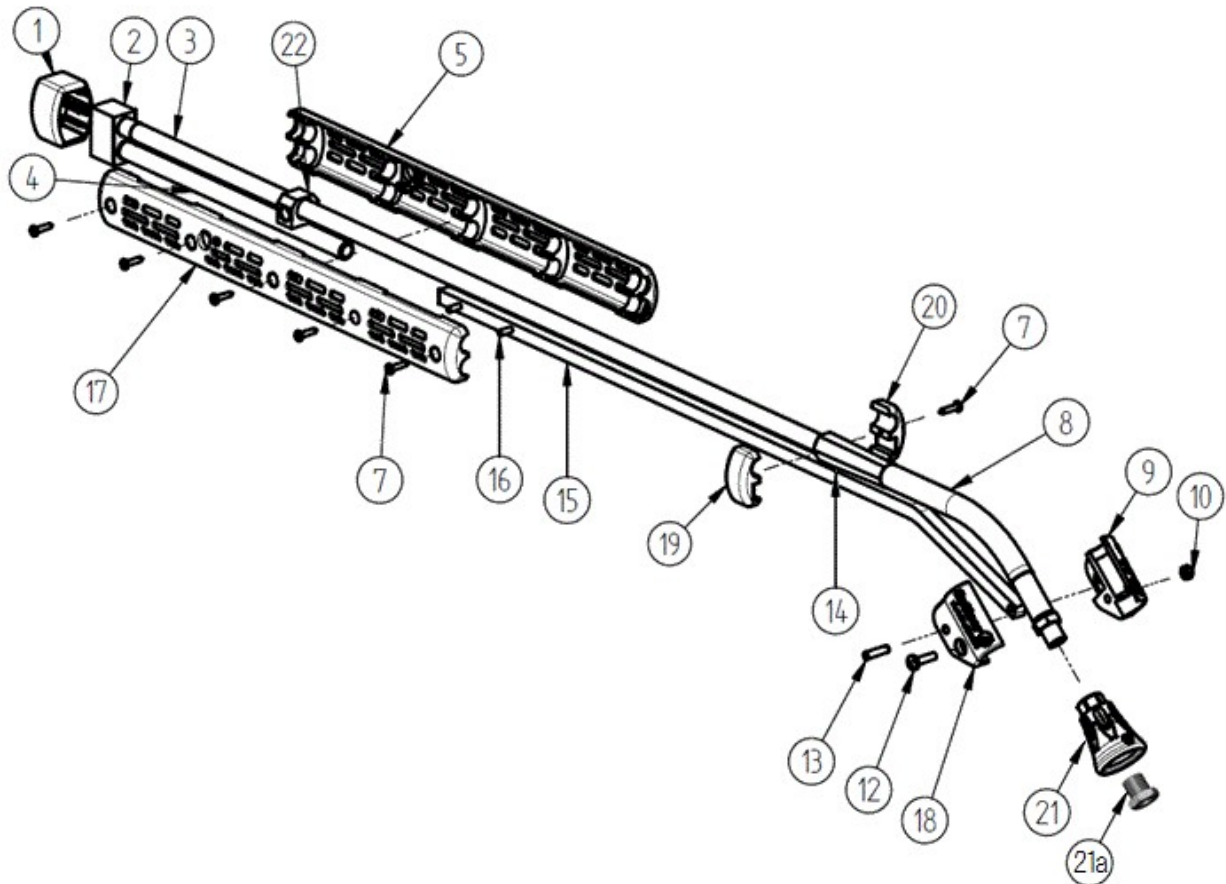

図番	コード	品名	数量	キット内容	キット	LOT	備考	価格表	納期
ASSY	2831FA085	(MI)プッシュプルランス PPL85S(1/4F-1/8F)						○	A
ASSY	2831FA1001	(MI)プッシュプルランス PPL100S(1/4F-1/8F)						○	A
1	RM020002770	ハウジングカバー (PPL)	1					○	A
2	RM010002200	ハウジング (PPL)	1					○	A
3	RM070005008	(SX) SUSハーフ 500mm (PPL85S)	1				PPL85S	○	E
3a	RM070007608	(SX@) SUSハーフ 760mm (PPL100S)	1				PPL100S	○	D
4	RM070000435	(MSZ) ガイトハーフ 250mm	1					-	F
5	RM020002760	(SX@) ハーフカバー凹 (PPL)	1					○	D
7	BBNT3516	(S@) ナベタッピンネジ 3.5×16	5					○	C
8	RM200085300	フレキホースAY (PPL)	1					○	A
9	RM020007500	ホースホルダー-B (PPL)	1					○	A
10	BBHNS05	(S@) SUS六角ナット M5	1					○	C
12	RM040002870	ホルムM5×16 (PPL)	1					○	A
13	RM040002880	ロケットン 5×20 (PPL)	1					○	A
14	RM020007530	スライアルカバー (PPL)	1					○	A
15	RM030000220	(SX@) スライドアーム (PPL85)	1				PPL85S	○	D
15a	RM030000280	(SZ) スライドアーム PPL100 廃番	1				PPL100S	-	F
16	RM040002885	(SX@) ロケットン 4×30 (PPL)	4					○	D
17	RM020002750	(SX@) ハーフカバー凸 (PPL)	1					○	D
18	RM020007510	ホースホルダー-A (PPL)	1					○	A
19	RM020002780	ハーフホルダー-B (PPL)	1				PPL100S	○	A
20	RM020002790	ハーフホルダー-A (PPL)	1				PPL100S	○	A
21	2818F01	ノズルホルダー - HK1/4×1/8 (SUS+樹脂, PPL)	1					○	A
21-1	2818F	ノズルホルダー - HK1/4×1/4 (SUS+樹脂, PPL)	1				HK1/4×1/4に1/8ノズルを取付時アッジングが必要	○	A
21a	B162301	高圧アッジング 1/4×1/8	1					○	A
22	RM010005030	(MSZ) フラケット	1					-	F

ダブルランス DLCS-2.5, DLCS-5 (廃番)

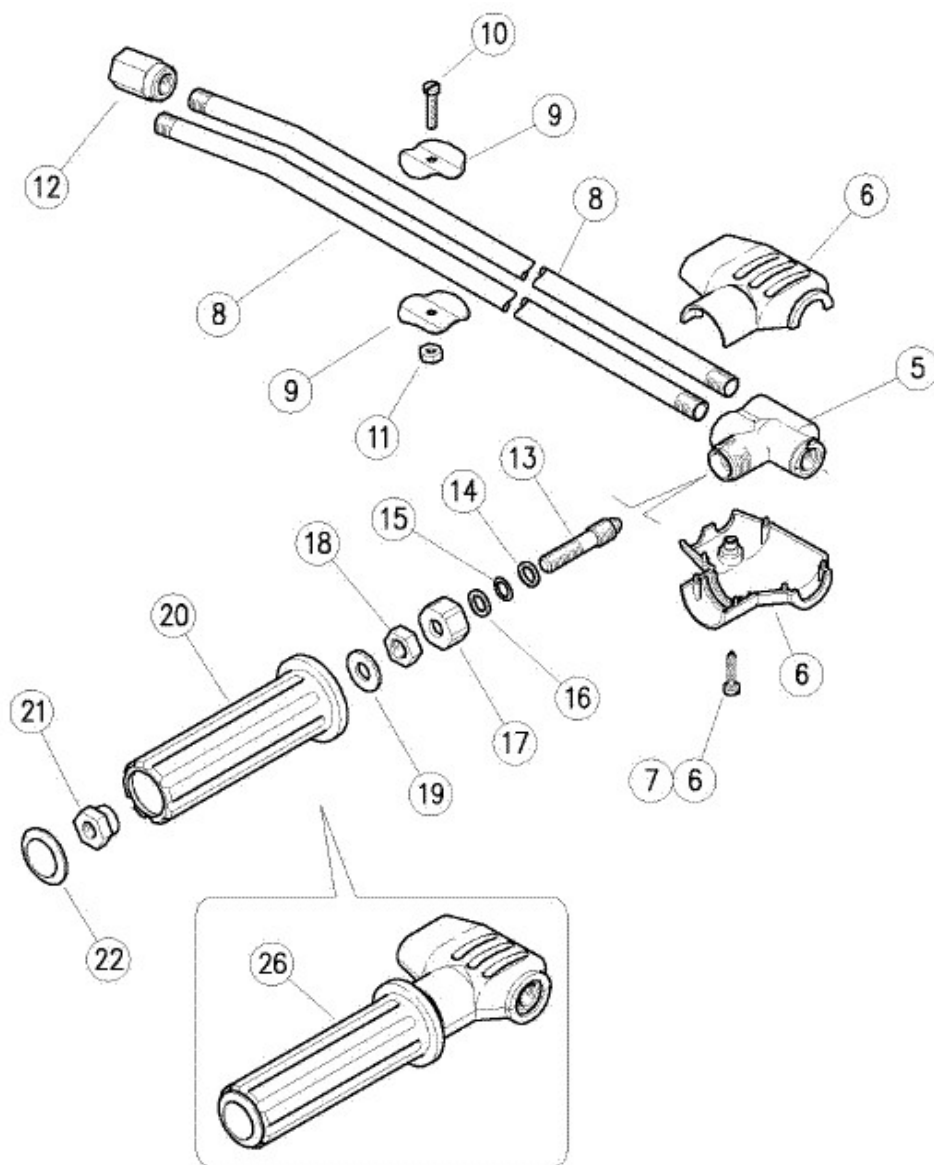

図番	コード	品名	数量	キット内容	キット	LOT	備考	価格表	納期
ASSY	2822D	(SZ)ダブルランス DLCS-2.5(1/4F-1/8*2)						-	F
5	PA41040235	(SX@)ハーフホティ(DLCS2.5)	1					○	D
6	PA41042624	(SX@)ハーフカバー(1/8)	1					○	D
7	BBPNTS3516	SUS タイプナベッピンネジ 3.5×16(樹脂用)	1				PA16307700	○	A
8	PA41050856	(SX@)パイプ 1/8×250	2				DLCS-2.5	○	D
8a	PA41055156	(MSZ)パイプ 1/8×500	2				DLCS-5	-	F
9	PA41010463	(SX@)パイプホルダー(DLCS)	2					○	D
10	PA16184000	(MSZ)ネジ M4×14	1					-	F
11	PA11451305	(SX@)六角ナット M4	1					○	D
12	PA41010861	(SX@)ノズルホルダー 1/8×1/4(DLCS-5)	2					○	D
13	PA41040651	(SX@)ニードルハーフ(DLCS2.5)	1					○	D
14	PA14364300	(MSZ)ワッシャー	1	○				-	F
15	B471109	(SX@)OR 2.62×7.59 AS109	1	○				○	D
16	PA10402000	BUR 12.6×8×1.2	1	○				○	A
17	PA41040831	(MSZ)リングナット	1					-	F
18	PA11457400	(SX@)ナット M8	1					○	D
19	PA14357200	(MSZ)ワッシャー	1					-	F
20	PA41040984	(MSZ)ハンドル	1					-	F
21	PA41041031	(MSZ)ハンドルナット	1					-	F
22	PA41041184	(MSZ)フラグ	1					-	F
26	PA41004124	(MSZ)ハンドルASSY	1					-	F
a	PA41042024	(MSZ)リペアキット(※印)	1		○			-	F

ダブルランス DLCS-7 (廃番)

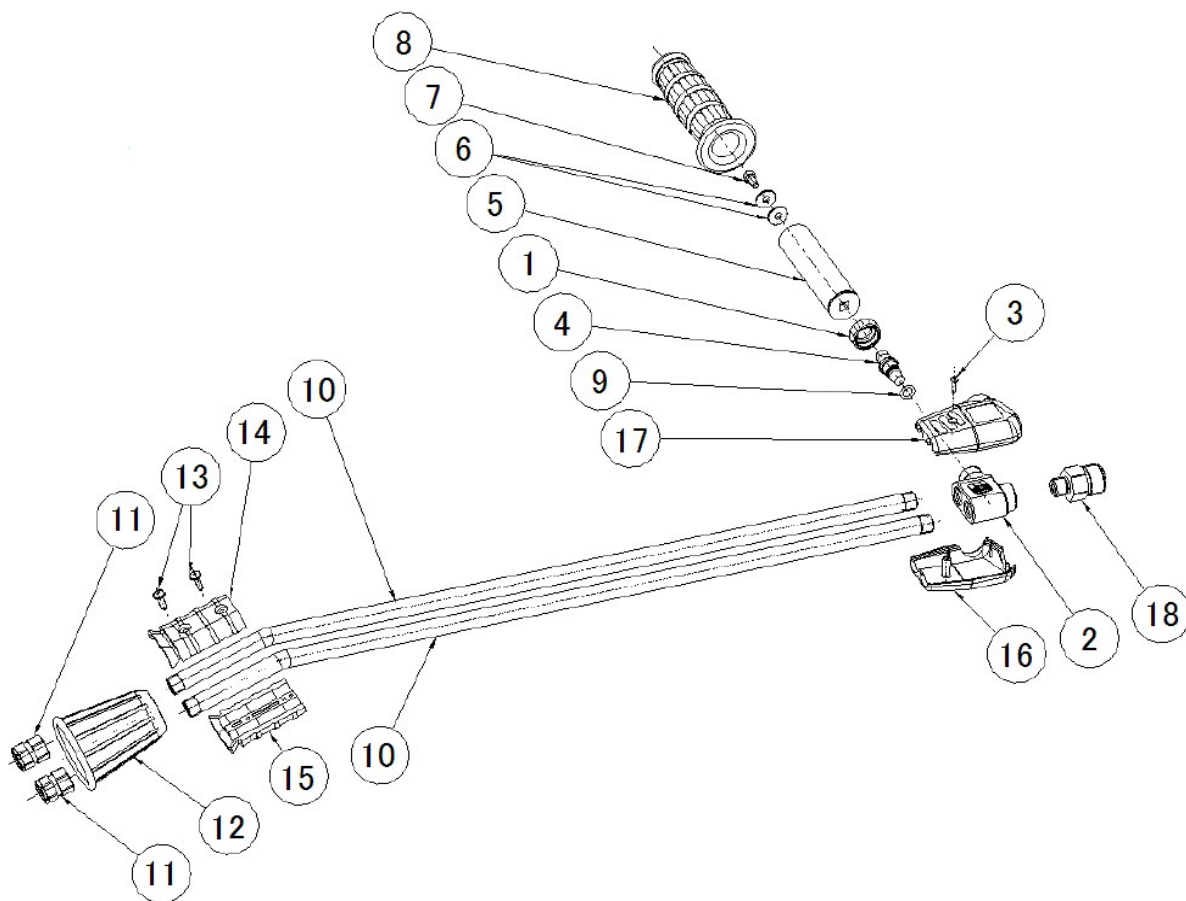

図番	コード	品名	数量	キット内容	キット	LOT	備考	価格表	納期
ASSY	2822G	(SZ)ダブルランス DLCS-7 (KM-1/4F*2)						-	F
1	MT350229	(SZ)リングナット	1	○●			MTOT552534	-	F
2	MT350230	(MSZ)バルブホディ	1	○●			MTOT55L0079	-	F
3	BBNTS3012	(SX@) SUSナット タッピングネジ 3.0×12	1				MT360191	○	D
4	MT360126	(SX@) SUSヒストンバルブ (FCS40-a)	1	○●			MTIX55L0147 廃番	○	D
5	MT380065	(SX@) ハンドルパイプ	1				MTFE566072	○	D
6	BBPW05Z	(SX@) 平ワッシャー PW 5Z	2				MTR0556593 MT380098	○	D
7	BBNK05010Z	(MSZ) ナット M5×10Z	1				MTVI555931 MT380119	-	F
8	MT390119	(SZ) ゴムハンドル	1				MTMA56001	-	F
9	B471011	OR 1.78×7.66 AS011	1	○●			MTOR222031	○	A
10	MT280194	(MSZ) ステンレスパイプ 1/8×580L	2				MTTB1X55U5064D I型	-	F
10a	MT280195	(MSZ) ステンレスパイプ 1/4×580L	2				II型	-	F
11	MT380060	(MSZ) ノズルホルダ - 1/8×1/4	1				MTFE502286 I型	-	F
11a	MT380059	(MSZ) ノズルホルダ - 1/4×1/4	1				MTFE502246 Bull II型	-	F
12	MT370006	(SX@) ノズルカバー (DLCS)	1				MTPL554015	○	D
13a	BBNK030315	(SX@) SUSナット M3×15	2					○	D
13b	BBHNS03	(SX) SUS六角ナット M3	2					○	E
14	MT370178	(SX@) 上側カバー (1/8)	1				MTPL55L0888 I型	○	D
14a	MT370180	(SX@) 上側カバー (1/4) (DLCS)	1				II型	○	D
15	MT370179	(SX@) 下側カバー (1/8)	1				MTPL55L0888/1 I型	○	D
15a	MT370181	(SX@) 下側カバー (1/4) (DLCS)	1				II型	○	D
16	MT370004	(SX@) バルブカバー-B (1/8) (DLCS7)	1				MTPL554021 I型	○	D
16a	MT370001	(SX@) バルブカバー-B (1/4) (DLCS7)	1				II型	○	D
17	MT370003	(SX@) バルブカバー-A (1/8) (DLCS7)	1				MTPL554021/1 I型	○	D
17a	MT370002	(SX@) バルブカバー-A (1/4) (DLCS7)	1				II型	○	D
18	MT350001	(SX@) カップリング M22 (ダブルランス)	1				MTOT644718	○	D
a	MT120521	(SX@) ホディ Assy (1/8) (DLCS)	1		○		I型	○	D
b	MT120520	ホディ Assy (1/4) (DLCS)	1		●		II型	○	A

ダブルランス DLCS-9 (廃番)

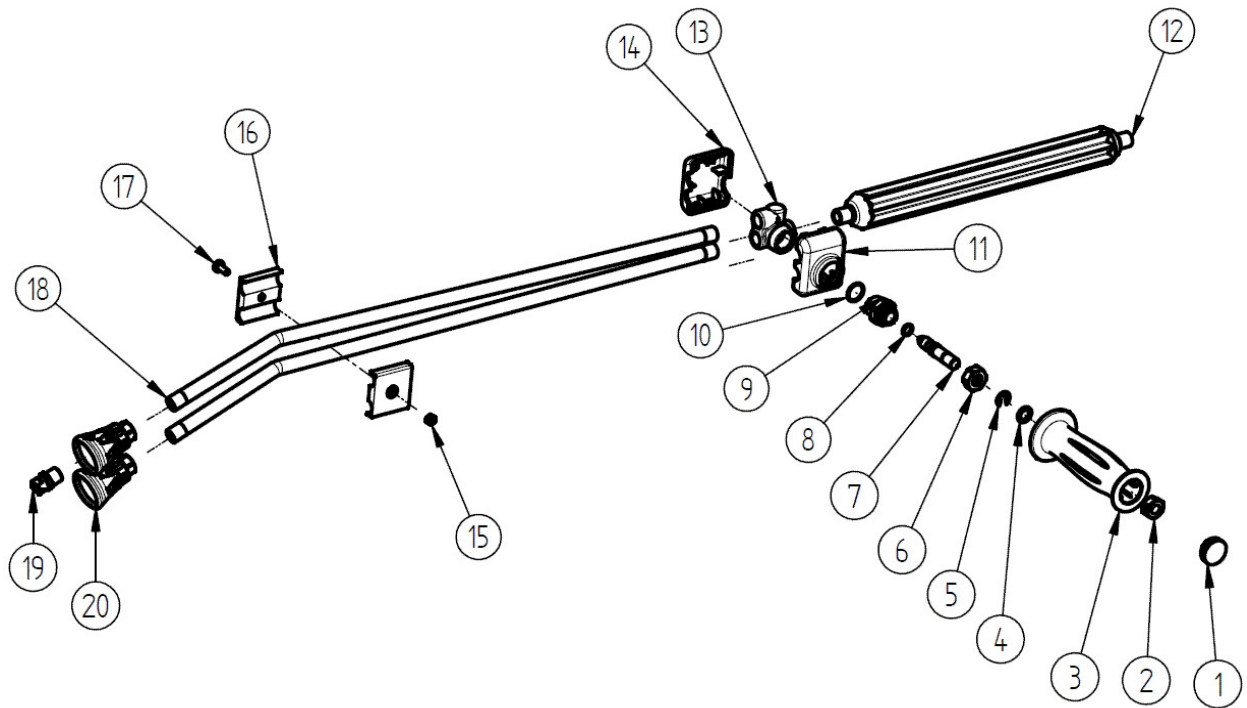

図番	コード	品名	数量	キット内容	キット	LOT	備考	価格表	納期
ASSY	2822J	(SZ)ダブルランス DLCS-9(1/4M-1/4F*2)						-	F
1	RM020000125	(MSZ)キャップ	1	○				-	F
2	RM040001380	(MSZ)ナット M10	1	○				-	F
3	RM020005070	(MSZ)ハンドル	1	○				-	F
4	RM010000920	(MSZ)ワッシャー	1	○				-	F
5	RM040000205	Eリング SUS 7	1	○				○	A
6	RM010002562	(SX@)固定ナット(ST95)	1	○				○	D
7	RM040002295	(MSZ)ピストン	1	○				-	F
8	B471011	OR 1.78×7.66 AS011	1	○				○	A
9	RM010002510	(MSZ)ブッシング	1	○				-	F
10	B470208	(MSZ)OR 1×15	1	○				-	F
11	RM020005050	(MSZ)カラー	1					-	F
12	RM070003229	(SZ)ランス 322mm	1					-	F
13	RM010002500	(SX@)ハーフポティ(DLCS-9)	1					○	D
14	RM020005060	(MSZ)カバー-B	1					-	F
15	RM040000380	(MSZ)ナット M5	1					-	F
16	RM020005081	(SX@)パイプホルダー(DLCS-9)	1					○	D
17	RM040000175	(MSZ)ネジ M5×12	1					-	F
18	RM070006008	(MSZ)SUSパイプ 600mm	2					-	F
19	2822B	(MSZ)低圧ノズル	1					-	F
20	RM200010730	(SZ)ノズルローテーター ST-10 1/4FSS	2					-	F
a	RM200054450	(SX@)ハンドルセット ST95	1		○			○	D

ダブルランス DLCS-5a, DLCS-7a(廃番)

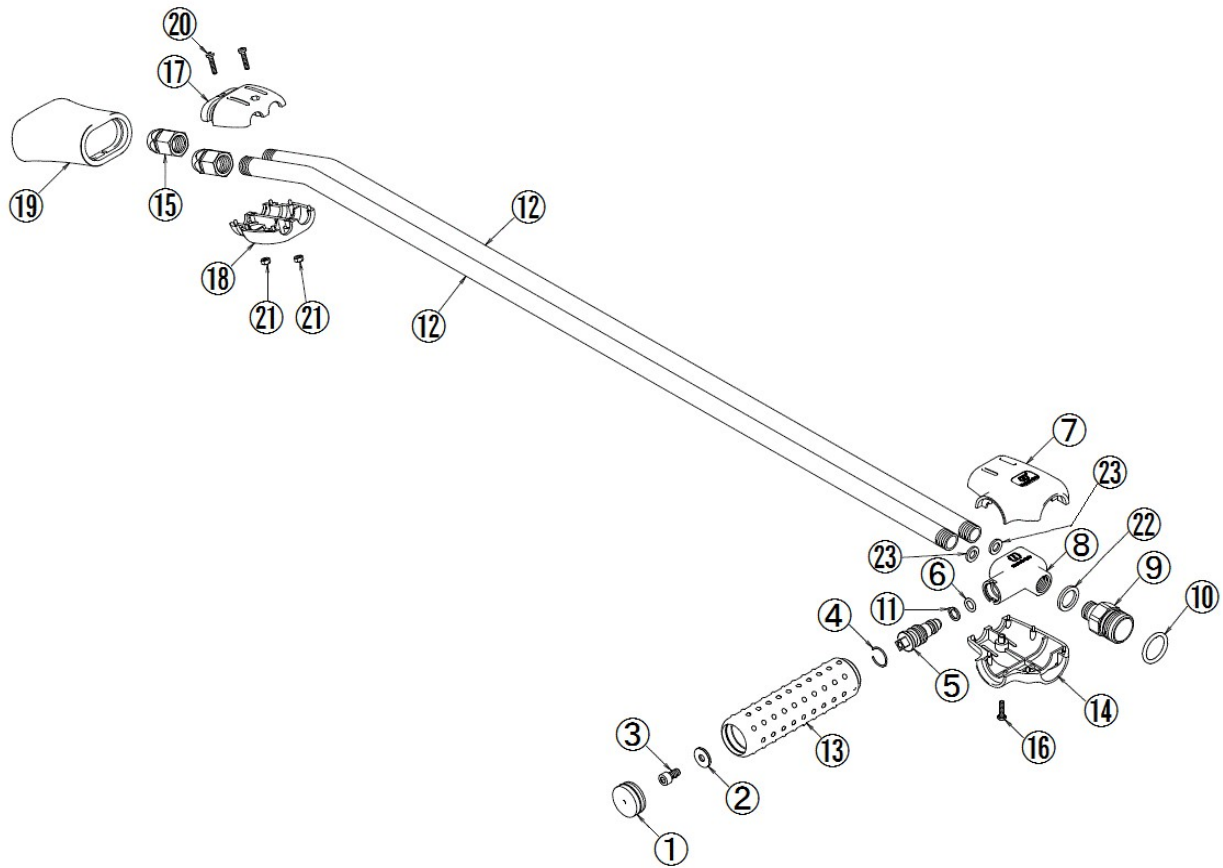

図番	コード	品名	数量	キット内容	キット	LOT	備考	価格表	納期
ASSY	2822EA	(SZ)ダブルランス DLCS-5a(KM-1/4F*2)						-	F
ASSY	2822GA	(SZ)ダブルランス DLCS-7a(KM-1/4F*2)	1					-	F
1	TCT00000061	(MSZ)キャップ	1					-	F
2	TC0117770010	(MSZ)ワッシャー φ5×15×1.5	1					-	F
3	BBCS05010Z	六角穴付ボルト CS M5×10Z	1					○	A
4	TC0122720090	(SX@)クリンク (DLCS)	1					○	D
5	TC0116720140	(SX@)ヒーストン (DLCS)	1					○	D
6	B470301	OR 1.78×6.75	1					○	A
7	TCS02300000	(SX@)ハーフカバー-A	1					○	D
8	TC0109710440	(SX@)ハーフホティ(DLCS-a)	1					○	D
9	TC0115711020	(SZ@)ジョイントKM×1/4M(DLCS)	1					○	D
10	B471116	OR 2.62×18.72 AS116(TM, TMS, 4T)	1					○	A
11	TCA00011004	(SZ)BUR(VR56)	1					-	F
12	TC0113720100	(MSZ)SUSパイプ 1/4×700	2				DLCS-5a	-	F
12a	TC0113720100	(MSZ)SUSパイプ 1/4×700	2				DLCS-7a	-	F
13	TCM01700007	(SX@)ハンドル(DLCS-a)	1					○	D
14	TCS02300001	(SX@)ハーフカバー-B	1					○	D
15	TC0115730020	(MSZ)ノズルホルダ - 1/4×1/4	2					-	F
16	TC0116770010	(MSZ)タッピングネジ M3×13	1					-	F
17	TCS02300002	(SX@)カバー-A	1					○	D
18	TCS02300003	(SX@)カバー-B	1					○	D
19	TC0183740200	(SX@)ノズルカバー	1					○	D
20	TC011770020	(MSZ)ナベネジ M3×15	2					-	F
21	TC0134770040	(MSZ)ナット M3	2					-	F
22	TCR00300020	(SX@)銅ワッシャー-13.5×18.7×2.0	1					○	D
23	TCR00300011	(SX@)ワッシャー-6.5×11.4×1.5	2					○	D

ダブルランス DLCS-2.5b

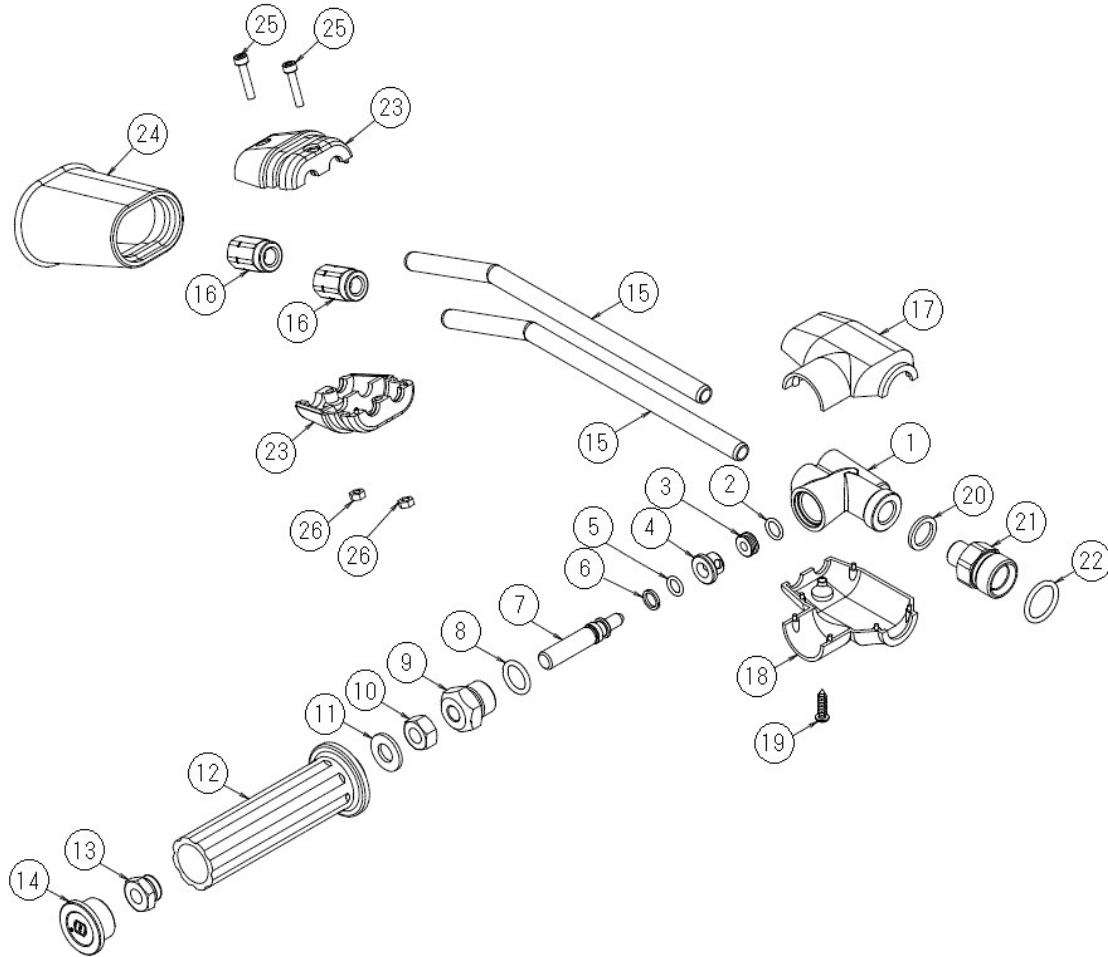

図番	コード	品名	数量	キット内容	キット	LOT	備考	価格表	納期
ASSY	2822DB	(M1)ダブルランス DLCS-2.5b(1/4F×2)(KM)						○	A
1	TC020036	(SX@)ハルフホティ	1					○	D
2	B470302	OR 1.78×8.73	1					○	A
3	TC160212	(SX@)SUSシート	1					○	D
4	TC030300	(SX@)ブッシング*	1					○	D
5	B471011	OR 1.78×7.66 AS011	1					○	A
6	TC000103	BUR 8.25×11.0×1.5	1					○	A
7	TC160512	(SX@)ヒースト	1					○	D
8	B471113	OR 2.62×13.95 AS113	1					○	A
9	TC1500129	(SX@)ブラク* (DLCS)	1					○	D
10	TC030201	(SX@)ナット M10 (DLCS)	1					○	D
11	TC150202	(SX@)ワッシャー 10.5×21.0×2.0 (DLCS)	1					○	D
12	TC100109	(SX@)ハンドル (DLCS)	1					○	D
13	TC080016	(SX@)ナット (DLCS)	1					○	D
14	TC170009	(SX@)キャップ* (DLCS)	1					○	D
15	TC471347	(SX@)SUSハーフ 1/4×220mm	2					○	D
16	TC100206	(MSZ)ノズルホルダ* - 1/4×1/4	2					-	F
17	TC160135	(SX@)ハルフカバー-A	1					○	D
18	TC160134	(SX@)ハルフカバー-B	1					○	D
19	BBPNTS3516	SUS Pライナベタッピングネジ 3.5×16(樹脂用)	1			TC190003		○	A
20	TCR00300020	(SX@)銅ワッシャー-13.5×18.7×2.0	1					○	D
21	TC0115711020	(SZ@)ジョイントKM×1/4M (DLCS)	1					○	D
22	B471116	OR 2.62×18.72 AS116 (TM, TMS, 4T)	1					○	A
23	TC100400	(MSZ)カバー	2					-	F
24	TC130102	(SX@)ノズルカバー (DLCS)	1					○	D
25	TC190102	(MSZ)六角穴付ホルト CS M4×20	2					-	F
26	TC7101002	(MSZ)六角ナット M4	2					-	F

ダブルランス DLCS-5b, DLCS-7b

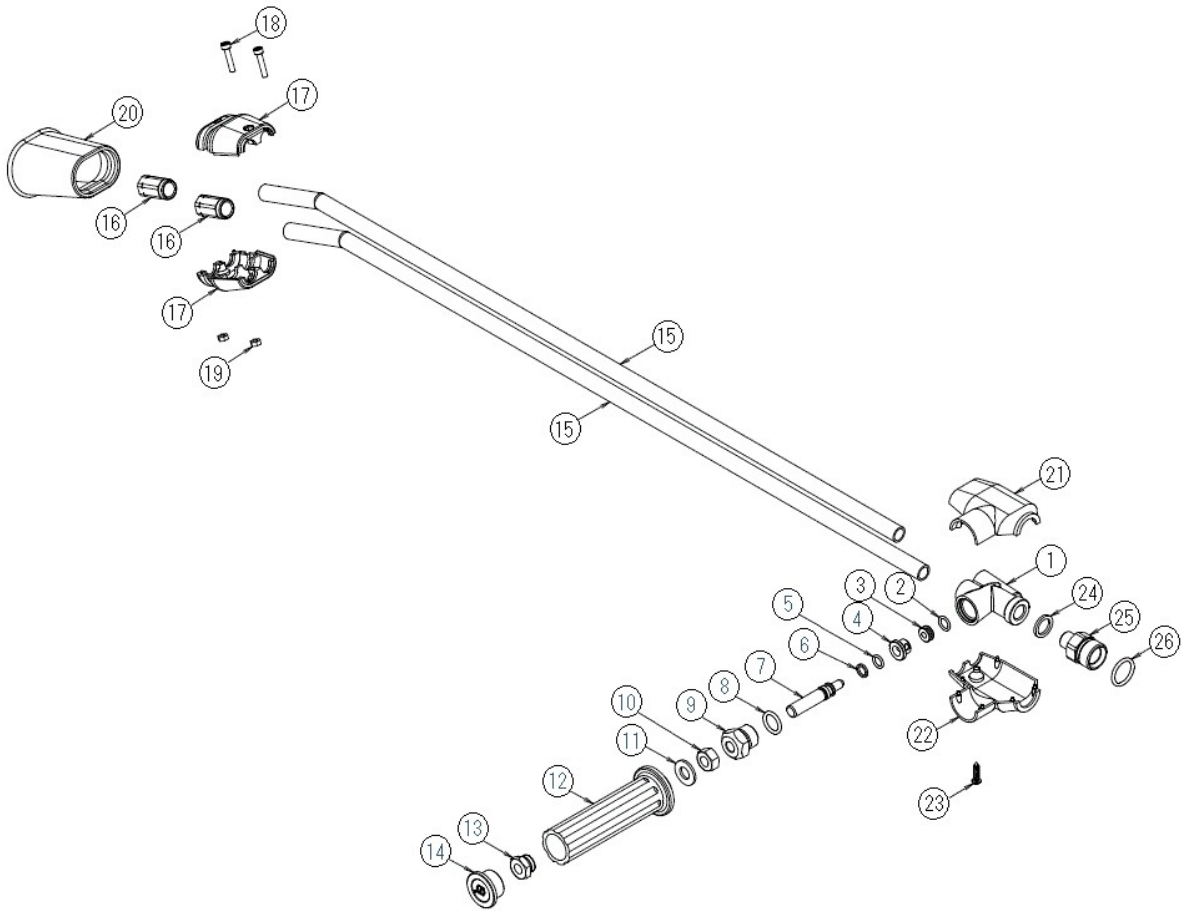

図番	コード	品名	数量	キット内容	キット	LOT	備考	価格表	納期
ASSY	2822EB	(MI)ダブルランス DLCS-5b(1/4F×2) (KM)						○	A
ASSY	2822GB	(MI)ダブルランス DLCS-7b(1/4F×2) (KM)						○	A
1	TC020045	(SX@)ハルブホテイ	1					○	D
2	B470302	OR 1.78×8.73	1					○	A
3	TC160212	(SX@)SUSシート	1					○	D
4	TC030300	(SX@)ブッシング	1					○	D
5	B471011	OR 1.78×7.66 AS011	1					○	A
6	TC000103	BUR 8.25×11.0×1.5	1					○	A
7	TC160512	(SX@)ヒストン	1					○	D
8	B471113	OR 2.62×13.95 AS113	1					○	A
9	TC1500129	(SX@)ブラク (DLCS)	1					○	D
10	TC030201	(SX@)ナット M10 (DLCS)	1					○	D
11	TC150202	(SX@)ワッシャー 10.5×21.0×2.0 (DLCS)	1					○	D
12	TC100109	(SX@)ハンドル (DLCS)	1					○	D
13	TC080016	(SX@)ナット (DLCS)	1					○	D
14	TC170009	(SX@)キャップ (DLCS)	1					○	D
15	TC0113720160	(SX) SUSパイプ 1/4×500mm (DLCS5b)	2				DLCS-5b	○	E
15a	TC0113720710	(SX) SUSパイプ 1/4×700mm (DLCS7b)	2				DLCS-7b	○	E
16	TC100210	(SX@)ノズルホルダ - 1/4×1/4 (DLCS)	2					○	D
17	TC100401	(SX@)カハ - (DLCS)	2					○	D
18	TC190102	(MSZ)六角穴付ボルト CS M4×20	2					-	F
19	TC7101002	(MSZ)六角ナット M4	2					-	F
20	TC130102	(SX@)ノズルカハ - (DLCS)	1					○	D
21	TC160149	(SX@)ハルブカハ -A (DLCS)	1					○	D
22	TC160148	(SX@)ハルブカハ -B (DLCS)	1					○	D
23	BBPNTS3516	SUS Pタイプナベタッピングネジ 3.5×16(樹脂用)	1				TC190003	○	A
24	TCR00300020	(SX@)銅ワッシャー-13.5×18.7×2.0	1					○	D
25	TC0115711020	(SZ@)ジョイントKM×1/4M (DLCS)	1					○	D
26	B471116	OR 2.62×18.72 AS116 (TM, TMS, 4T)	1					○	A