

# 塗装機器・その他製品分解表

(2023年7月1日改訂)

□ エアレス フルコート2000(廃番) . . . . . 3	□ ターボスプレー TS23(廃番) . . . . . 112
□ エアレス D-750(廃番) . . . . . 6	□ ターボスプレー TS240(廃番) . . . . . 117
□ 電動ブランジャーエアレス NA450(廃番) . 8	
□ 電動ブランジャーエアレス NB450(廃番) . 14	□ エアースプレーガン R21X . . . . . 119
□ エアレス DP301(廃番) . . . . . 19	□ エアースプレーガン R300(廃番) . . . . . 120
□ エアレス DP301-a(廃番) . . . . . 23	□ エアースプレーガン R500(廃番) . . . . . 121
□ エアレス DP30:1 . . . . . 28	
□ エアレス DN44:1(廃番) . . . . . 33	□ 首振りジョイント KNG . . . . . 122
□ エアレス DK45:1(廃番) . . . . . 39	
□ エアレス DK56:1(廃番) . . . . . 45	□ エアーチゼル . . . . . 123
□ エアレス DK68:1 . . . . . 51	
□ エアレス XT45:1 . . . . . 57	□ エアーヒーター AH700(廃番) . . . . . 124
□ エアレス XT56:1 . . . . . 63	□ エアーヒーター AH1000T(廃番) . . . . . 125
□ エアレス XT68:1 . . . . . 69	□ エアーヒーター AH6500(廃番) . . . . . 126
	□ エアーヒーター AH6500N . . . . . 127
□ エアレス ポールガンPG . . . . . 75	
□ エアレス ニューポールガンPGN . . . . . 77	□ バキュームブラスターVB1(廃番) . . . . . 128
□ エアレス ポールガンUT-90 . . . . . 79	
□ エアレス スイベル1/4 . . . . . 80	□ バキュームクリーナー TOP10 . . . . . 129
□ エアレス スイベル3/8 . . . . . 81	□ バキュームクリーナー TOP11 . . . . . 131
	□ バキュームクリーナー TOP25 . . . . . 133
□ ハンディエアレス JSD-150(廃番) . . . . . 82	□ バキュームクリーナー TOP77(廃番) . . . . . 135
□ ハンディエアレス JS981(廃番) . . . . . 83	□ バキュームクリーナー TOP80(廃番) . . . . . 137
□ ハンディエアレス JS18US(廃番) . . . . . 84	
□ エアレスガン NA500B(廃番) . . . . . 85	□ スーパー MS68 . . . . . 139
□ エアレスガン NA500BS(廃番) . . . . . 86	□ スーパー GKM500(廃番) . . . . . 141
□ エアレスガン NA500D(廃番) . . . . . 87	□ スーパー GKM800(廃番) . . . . . 143
□ エアレスガン NB500, NB500a(廃番) . . . . . 88	□ スーパー SW920 . . . . . 145
□ エアレスガン S-PLUS . . . . . 89	
	□ 発電機 GG1500i(廃番) . . . . . 149
□ ミストレスガン ML (旧)(廃番) . . . . . 90	□ 発電機 GG2500i(廃番) . . . . . 158
□ ミストレスガン ML (新)(廃番) . . . . . 92	□ 発電機 GG3500i(廃番) . . . . . 167
□ ミストレスガン MLT (旧)(廃番) . . . . . 94	□ 発電機用キャリア (廃番) . . . . . 176
□ ミストレスガン MLT (新)(廃番) . . . . . 96	
□ 低圧塗装ガン V71P(廃番) . . . . . 98	□ コンプレッサー JWA30(廃番) . . . . . 177
	□ キャリータンク AAT-30(廃番) . . . . . 179
□ 塗料圧送タンク RT-2E . . . . . 99	□ エアー攪拌機 RB-SA(廃番) . . . . . 180
□ 塗料圧送タンク RC-2E . . . . . 100	
□ 塗料圧送ポンプ BDP-12 . . . . . 101	□ ガソリン携行缶 . . . . . 181
□ コンパクトスプレー ES-5(廃番) . . . . . 103	
□ コンパクトスプレー JS-910FA(廃番) . . . . . 104	
□ コンパクトスプレー JS-910FB(廃番) . . . . . 106	
□ コンパクトスプレー JS-HH12B(廃番) . . . . . 108	
□ コンパクトスプレー TM-71 . . . . . 110	

フルテック株式会社 製造部 浜松市中区高丘西1-17-55 TEL:053-438-3131 FAX:053-414-5840

e-mail ft@flutech.co.jp URL <http://www.flutech.co.jp>

掲載商品の仕様等は予告なく変更する場合があります

## 【分解表の表記説明】

①図番	②コード	③品名	④数量	⑤キット内容	⑥キット	⑦LOT	⑧備考	⑨価格表	⑩納期
ASSY	TC4072000043F	アンローダ - VR54						○	B
ASSY	TC4072000043FA	アンローダ - VR54F (IN:PF/内ターハ)					IN:PFターハ	○	B
ASSY	TC4072000043FB	アンローダ - VR54 (止ねじ式ロックナット)						○	B
ASSY	TC4072000043FC	アンローダ - VR54F (IN:PF/内ターハ/止ねじ式ロックナット)					IN:PFターハ	○	B
1	TCC000160100	(SZ) ボディ	1				VR54	-	F
1a	TCC00016010F	(SZ) ボディ IN:ターハ加工	1				VR54F	-	F
2	TC0106200010	シート+OR (VR54/56, MV540/560)	1	○●				○	A
2a	B470302	OR 1.78×8.73	1					○	A
3	TC0157720060	ボールバルブ (MV540, 560, VR54, VR56)	1	○●				○	A
4	TC0139710010	スパーサー (MV540, VR54)	1					○	A
5	B471015	OR 1.78×14.00 AS015	1	○●				○	A
6	TGA00011003	バックアップリング B (MV540, VR54)	1	○●				○	A
7	B471017	OR 1.78×17.17 AS017	1	○●				○	A
17	B471017	OR 1.78×17.17 AS017	1	○●				○	A
18	B470401	OR 2.4×4.3	1	○●				○	A
19	TC0114710170	背圧弁 (MV540, VR54, 560)	1	●				○	A
20	TC0107720370	背圧スプリング (MV540, VR54, MV560)	1	●				○	A
21	B471016	OR 1.78×15.60 AS016	1	○●				○	A
22	TC0115710170	吐出シヨウト3/8M (MV540, MV560, VR54)	1					○	A
23	PA60101831	ロックナット 止穴付 (VB3)	1					○	A
24	BBHS04004T	止めねじ HS M4×4 トガリ	1					○	A
a	TC4079900020	リハアキット (VR54)	1		○			-	F
b	TC4079900016	コンプリートリハアキット (MV540, VR54)	1		●			○	A

① 図番

② コード番号 部品の個別コードを表しています。ご注文時に必ず明記下さい

③ 品名 部品の正式名称となります。ご注文時に必ず明記下さい

④ 数量 1台分の必要数を表示しています。

⑤ キット内容 ⑥のキットに含まれている内容を記号表示 (○●△) しています。

⑥ キット キット販売品 (○●△にて表示しています。)

⑦ LOT 最低発注単位 (ご注文の際は LOT 数の倍数にてご依頼下さい。)

⑧ 備考 詳細や注意点、旧コード、後継品等の追加情報を記載しています。

⑨ 価格表 別紙価格表に掲載されているものに○印を記載しています。

⑩ 納期 A=常備品 B=要製造品 C=取寄せ品 D=在庫限り E=要問合せ  
F=供給不可品

※Aにつきましては当日～翌日の出荷予定となります。(在庫切れを除き)

B・C・D・Eの納期につきましては都度お問い合わせください。

フルコート2000(廃番)

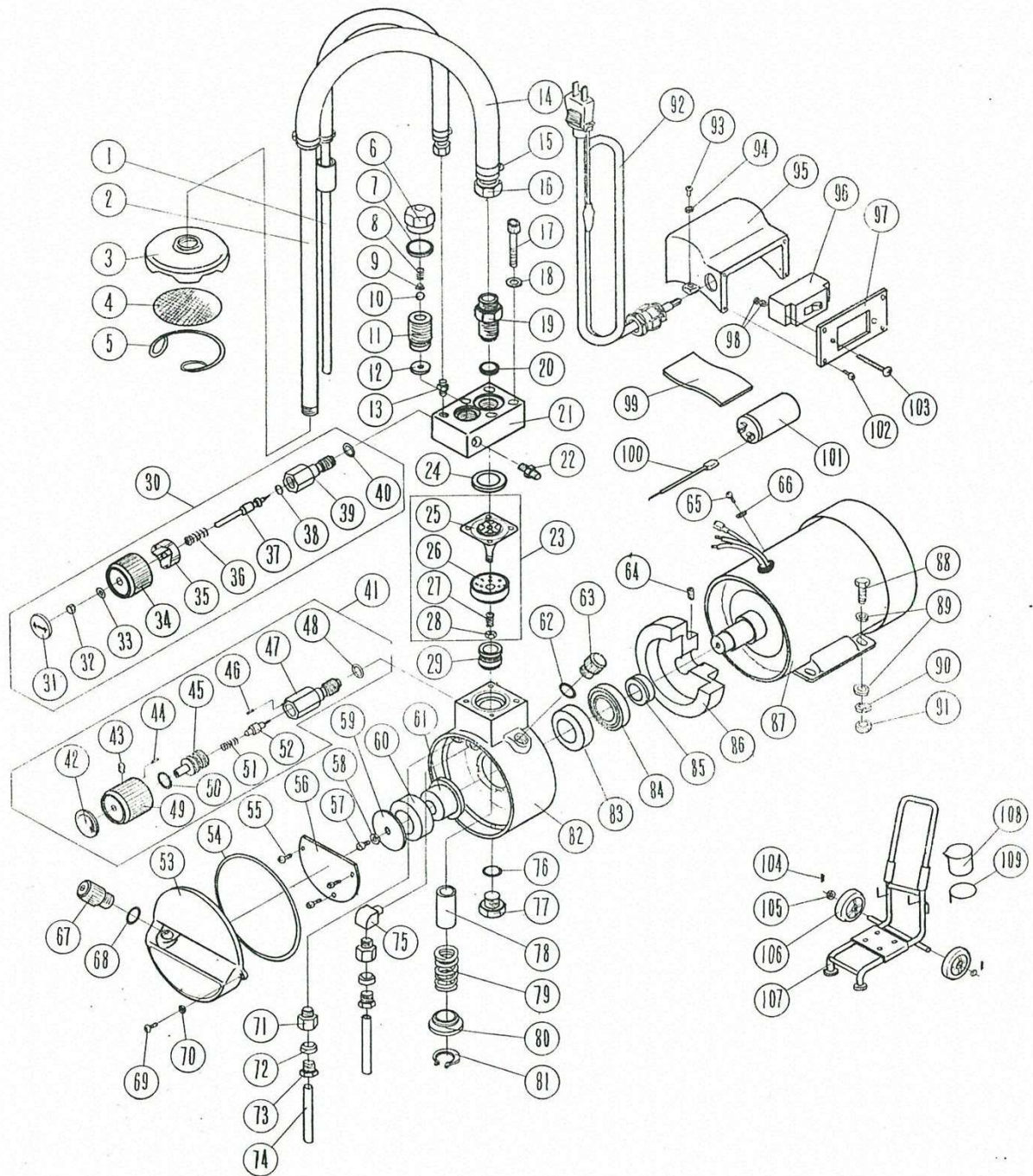

# フルコート2000(廃番)

図番	コード	品名	数量	キット内容	キット	LOT	備 考	価格表	納期
ASSY	1010A	(MSZ)フルコート2000 (本体)						-	F
1	F311108	(SZ)リターンホースセット	1					-	F
1a	F311107	(SZ)リターンパ°イフ° F2000	1					-	F
1b	F311113K	(SZ)リターンホース 8*800 F2000	1				L=800	-	F
1c	B450101	ホースバンド° (φ6~15)	2					○	A
1d	B200701	黄銅タノコナット1/4×9 HJ022	1					○	A
2	F311105	(SZ)サクションホースセット	1					-	F
2a	F311101	(SZ)サクションパ°イフ° F2000	1					-	F
3	F311102	(SZ)サクションハウジング° 廃番	1					-	F
4	F311103	サクションフィルター #30 φ88 (エアレス用)	1				#30	○	A
5	F311110	(SZ)フィルター止め輪 廃番	1					-	F
6	F310704	(SZ)吐出弁キャップ° F2000	1				吐出弁ロッド° 内蔵	-	F
6a	F310705	(SZ)吐出弁ロッド° F2000	1					-	F
7	F310706	(SZ)銅パ°ッキン F2000	1				吐出弁パ°ッキン	-	F
8	F310707	(SZ)吐出弁スプ°リング° F2000	1					-	F
9	F310708	(SZ)ホ°-ルシート F2000	1					-	F
10	F310710	(SZ@)超硬ホ°-ル 7/16	1					-	E
11	F310701	(SZ)吐出弁本体 F2000	1				弁座付	-	F
12	F310703	(SZ)吐出弁座パ°ッキン F2000	1					-	F
13	B200101	(X)黄銅アダプ°ター-1/4	1					○	E
14	F311104K	(SZ)サクションホース 12×800 F2000	1				L=800	-	F
15	B450103	ホースバンド° (φ8~22)	2					○	A
16	B200703	黄銅タノコナット1/2×14	1					○	A
17	BBCS10045Z	(SX)六角穴付ボ°ルト CS M10×45Z	4					○	E
18	BBSW10Z	(X)スプ°リング° ワッシャー-SW 10Z	4					○	E
19	F311000	(SZ)吸入弁セット	1					-	F
20	F311007	(SZ@)吸入弁パ°ッキン F2000	1					○	D
21	F310601	(SZ)ベ°イントベ°-ス(加工付)	1					-	F
22	B161102	高圧アダプ°ター-1/4	1					○	A
23	F310200	(SZ)タ°イアラムセット				△		-	F
24	F310602	(SZ)DFスヘ°-サー F2000	1					-	F
25	F310201	(MSZ)タ°イアラム板のみ	1	△				-	F
26	F310203	(SZ)DF受板 F2000	1	△				-	F
27	F310202	(SZ)DFスプ°リング° F2000	1	△				-	F
28		-	1	△				-	-
29	F310103	(SZ)シリンダ°-スヘ°-サー F2000	1					-	F
30	F310800	(SZ)エア抜き弁セット				○		-	F
31	F310811	(SZ)エア抜き表示板 F2000	1	○				-	F
32		-	1	○				-	-
33		-	1	○				-	-
34	F310802	(SZ)エア抜きノブ° F2000	1	○			座金付	-	F
35	F310804	(SZ)エア抜きキャップ°	1	○				-	F
36	F310806	(SZ)エア抜きスプ°リング° F2000	1	○				-	F
37	F310805	(SZ)エア抜きロッド° F2000	1	○			ニト°ル付	-	F
38	B460003	(MSZ)Oリング° P5	1	○			P5	-	F
39	F310801	(SZ)エア抜き本体 F2000	1	○			弁座付	-	F
40	B460011	(MSZ)Oリング° P12	1	○			P12	-	F
41	F310912	(SZ)圧力弁セット				●		-	F
42	F310910	(SZ)圧力表示板 F2000	1	●				-	F
43		-	1	●			M4-10	-	-
45	F310904	(SZ)圧力セットボ°ルト F2000	1	●				-	F
47	F310901	(SZ)圧力本体 F2000	1	●			弁座付	-	F
48	B460008A	(MSZ)Oリング° P10A	1	●			P10A	-	F
49	F310903	(SZ)圧力セットノブ° F2000	1	●				-	F
50	B460008	(MSZ)OR 圧力セットボ°ルト用	1	●			P10	-	F
51	F310909	(SZ)圧力弁パ°ネ F2000	1	●				-	F
52	F310914	(SZ)ニト°ル弁AY	1	●				-	F
53	F347503	(MSZ)フロントカバー°	1					-	F
54	B462046	(MSZ)OR フロントカバー°-用	1				S120	-	F
55		-	3					-	-



# フルコート2000(廃番)

図番	コード	品名	数量	キット内容	キット	LOT	備 考	価格表	納期
56	F310102	(SZ)仕切板 F2000	1					-	F
57	BBCS06015Z	(SX@)六角穴付ボルト CS M6×15Z	1					○	D
58	BBSW06Z	スプリングワッシャー-SW 6Z	1					○	A
59	F310412	(MSZ)ヘアリング押え	1					-	F
60	B480513	(MSZ)ニードルヘアリング	1				NTN RNA4907R	-	F
61	F310413	(SZ)ヘアリング 偏心内輪 F2000	1					-	F
62	B460014	(MSZ)OR 安全弁用	1				P14	-	F
63	F310104	(SZ)オイル栓 F2000	1					-	F
64	BBHS06015	(SX@)止めネジ HS 6×15 クロミ	1					○	D
65	BBNK04008Z	(MSZ)ナベネジ M4×8Z	1					-	F
66	BBSW04Z	(SX@)スプリングワッシャー-SW 4Z	1					○	D
67	F310300	(SZ)安全弁セット	1					-	F
68	B460014	(MSZ)OR 安全弁用	1				P14	-	F
69	BBNK04010Z	(MSZ)ナベネジ M4×10Z	2					-	F
70	BBSW04Z	(SX@)スプリングワッシャー-SW 4Z	2					○	D
71		-	2				パイプ用ジョイント φ6×1/8	-	-
72		-	2					-	-
73		-	2					-	-
74	B902001	(X)銅パイプ φ6(10m)	2				L=8.5cm	○	E
75		-	1					-	-
76	B460011	(MSZ)リング P12	1				P12	-	F
77	F310104	(SZ)オイル栓 F2000	1					-	F
78	F310113	(SZ)ピストン F2000	1					-	F
79	F310115	(SZ)ピストンスプリング F2000	1					-	F
80	F310114	(SZ)ピストン座金	1					-	F
81		-	1					-	-
82	F310101	(MSZ)油圧ボックス	1					-	F
83	B480584	(MSZ)ヘアリング	1				NSK NJ2205W	-	F
84	B480088	(SX@)オイルシール SC 35×55×11	1				SC-35×55×11	○	D
85	F310403	(SZ)モーターファン	1					-	F
86	F310406	(SZ)フライホイール F2000	1					-	F
87	F310401	(SZ)特注モートル 100V0.4	1					-	F
87a	F310401a	(SZ)特注モートル 220V0/4 F2000	1					-	F
87b	F310403	(SZ)モーターファン	1					-	F
88	BBHB08020Z	六角ボルト HB M8×20Z	4					○	A
89	BBPW08Z	平ワッシャー PW 8Z	4					○	A
90	BBSW08Z	(X)スプリングワッシャー-SW 8Z	4					○	E
91	BBHN08Z	六角ナット HN M8Z	4					○	A
92	B100703	(X)キャブタイヤケーブル 2SQ 3芯(6m)	1					○	E
92a	B101501	(SX@)防水電源コネクタ 100V15A2P(WA3219K)	1					○	D
93	BBNK04010Z	(MSZ)ナベネジ M4×10Z	2					-	F
94	BBSW04Z	(SX@)スプリングワッシャー-SW 4Z	2					○	D
95	F310501	(MSZ)スイッチボックス	1					-	F
96	B100101	(SZ)ブレーカー 単相 100V 15A BS1111	1					-	F
97a		-						-	-
97	F310502	(SZ)スイッチパネル F2000	1					-	F
98	BBHN04Z	(SX@)六角ナット HN M4Z	4					○	D
99	F412538	(MSZ)ゴムシート	1					-	F
100		-	2					-	-
101	F310504Ka	(SZ)コンデenser 220V用 F2000	1					-	F
102		-	4					-	-
103		-	2					-	-
104	BBSP3530Z	割ヒン 3.5×30Z	2					○	A
105		-	2					-	-
106	B140502	(MSZ)車輪 φ150 ソリッドタイヤ	2					-	F
107	F311201	(SZ)台車	1					-	F
108	F311203	(SZ)ヒーカー	1					-	F
109	F311202	(SZ)カップ受	1					-	F

# ダイヤフラム式エアレス D-750 (廃番)

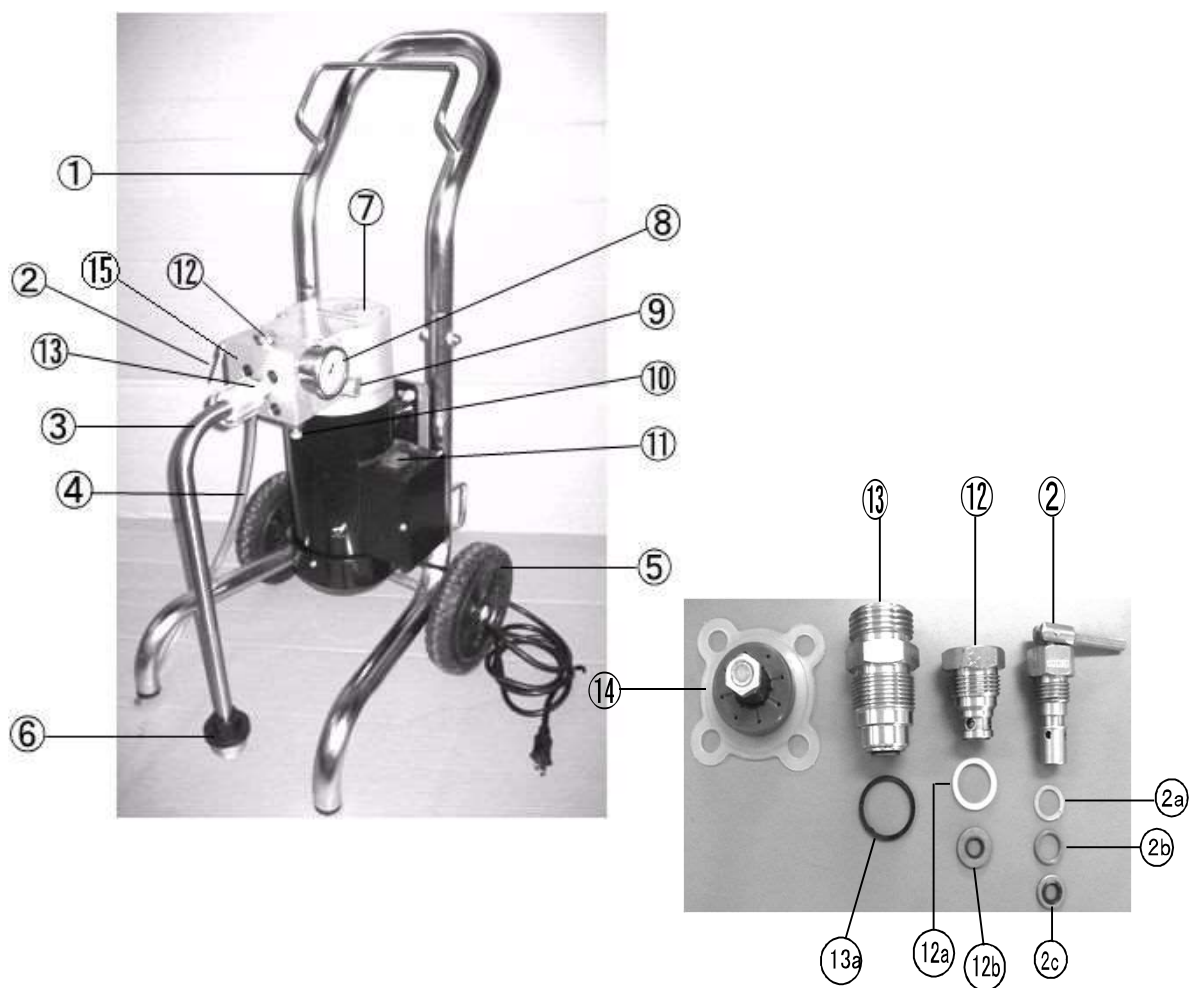

図番	コード	品名	数量	キット内容	キット	LOT	備考	価格表	納期
ASSY	1051D00	(MSZ) 電動ダイヤフラムエアレス D-750C (本体)						-	F
1	DP750H01	(MSZ) ハンドル	1					-	F
2	DP750H02	(SZ) エア抜きバルブ (D750)	1					-	F
2a	DP750H02a	(SZ@) BUR	1					○	D
2b	DP750H02b	(SZ@) OR	1					○	D
2c	DP750H02c	(SZ@) ガスケット	1					○	D
3	DP750H03	(SZ@) サクションパイプ	1					○	D
3a	B470339V	(SX@) OR 1.9×12.3 JAS01012 バイトン	2					○	D
4	DP750H04	(MSZ) リターンホース	1					-	F
4a	DP750H04a	(SZ@) リターンホースコネクタ (D750)	1					○	D
5	DP750H05	(MSZ) 車輪	1					-	F
6	DP750H06	(SZ@) サクションフィルター (D750)	1					○	D
7	DP750H07	(MSZ) オイルカバー	1					-	F
8	DP750H08	(SZ@) 圧力計 (D750)	1					○	D
9	DP750H09	(SZ) 圧力調整弁 Assy (D750)	1					-	F
10	DP750H10	(SZ@) エアレスホース取付口 G1/4M (D750)	1					○	D
11	TM3509001001	(SX@) ロッカースイッチ	1					○	D
11a	TM3503001001	(SX@) ロッカースイッチカバー (HU)	1					○	D
12	DP750H12	(SZ@) 吐出バルブ (D750)	1					○	D
12a	DP750H12a	(SZ@) パッキン (白)	1					○	D
12b	DP750H12b	(SZ@) ガスケット (D750)	1					○	D
13	DP750H13	(SZ@) 吸入弁 Assy (D750)	1					○	D
13a	DP750H13a	(SZ@) パッキン (黒)	1					○	D
14	DP750H14	(SZ@) ダイアフラム Assy (D750)	1					○	D
15	DP750H15	(SZ) ヘイントベース D-750	1					-	F
15a	DP750H15a	(SZ@) DPクッションパッド (D750)	1					○	D

ダイヤフラム式エアレス D-750 (廃番) 油圧ポンプ部

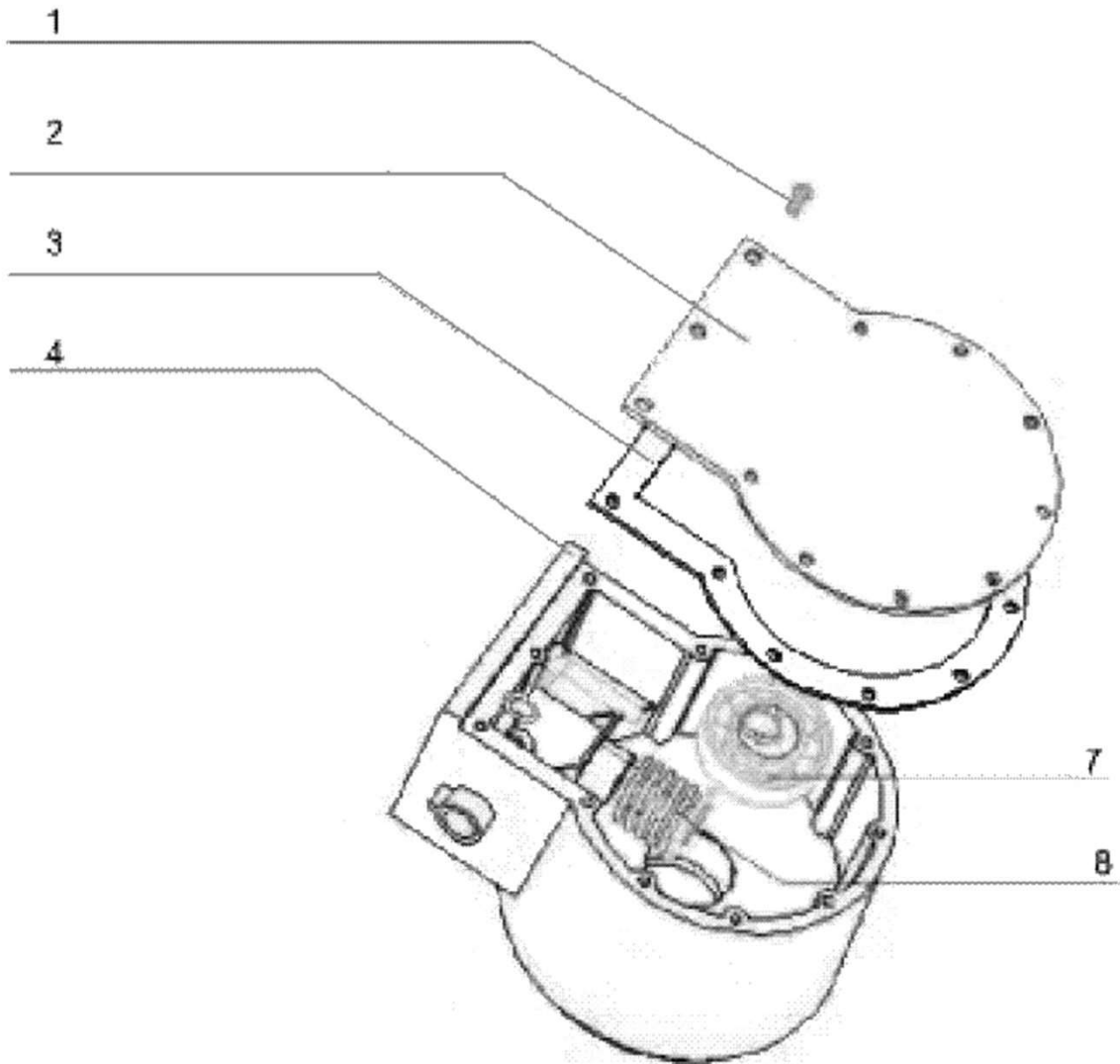

図番	コード	品名	数量	キット内容	キット	LOT	備考	価格表	納期
ASSY	1051D00	(MSZ) 電動ダイヤフラムエアレス D-750C (本体)						-	F
1	DP750P01	(MSZ) ボルト	11					-	F
2	DP750P02	(MSZ) ポンプカバー	1					-	F
3	DP750P03	(SZ@) カバーガスケット	1					○	D
4	DP750P04	(MSZ) ボディ	1					-	F
7	B480559	(MSZ) ベアリング 6205	1				DP750P07	-	F
8	DP750P08	(SZ@) ピストン (D750)	1					○	D

# 電動式プランジャーエアレスNA450(廃番) モーター一部

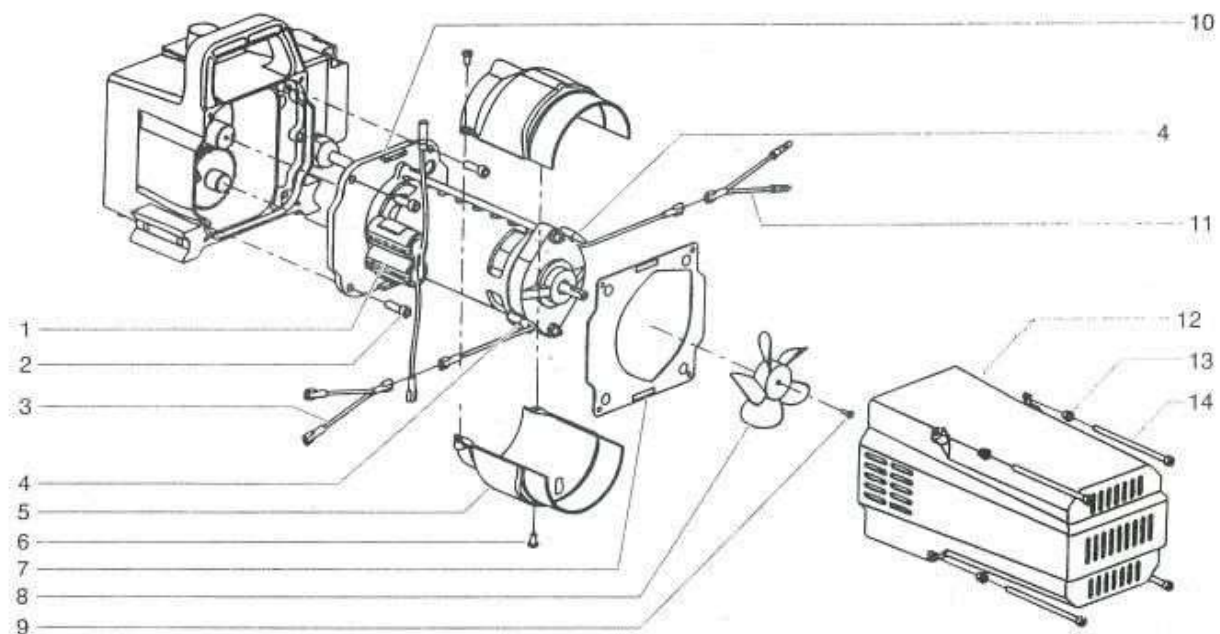

図番	コード	品名	数量	キット内容	キット	LOT	備考	価格表	納期
ASSY	1050D00	(MSZ) 電動エアレス NA450(本体)						-	F
1	NV704373	(SZ@) 整流器セット	1	○				○	D
2	NV700681	(MSZ) ホール	4					-	F
3	NV704269	(MSZ) Y7タプター(黒)	1					-	F
4	NV704276	(SZ) プランジキット(キャップ付)(NA450) 廃番	1					-	F
5	NV704285	(SZ@) シュラウト	2	○				○	D
6	NV704322	(MSZ) 止めネジ	2	○				-	F
7	NV704331	(SZ) ガスケット(NA450) 廃番	1					-	F
8	NV704250	(SZ@) モーターファン	1	○				○	D
9	NV854915	(MSZ) ホール	1	○				-	F
10	NV704371	(SZ@) モーターASSY(NA450)	1		○		図番1, 5, 6, 8, 9	○	D
11	NV704258	(MSZ) Y7タプター(赤)	1					-	F
12	NV704264	(SZ) モーターカバー(NA450) 廃番	1					-	F
13	NV704332	(MSZ) クロメット	4					-	F
14	NV704181	(MSZ) ホール	4					-	F

# 電動式プランジャーエアレスNA450(廃番) ギアボックス部

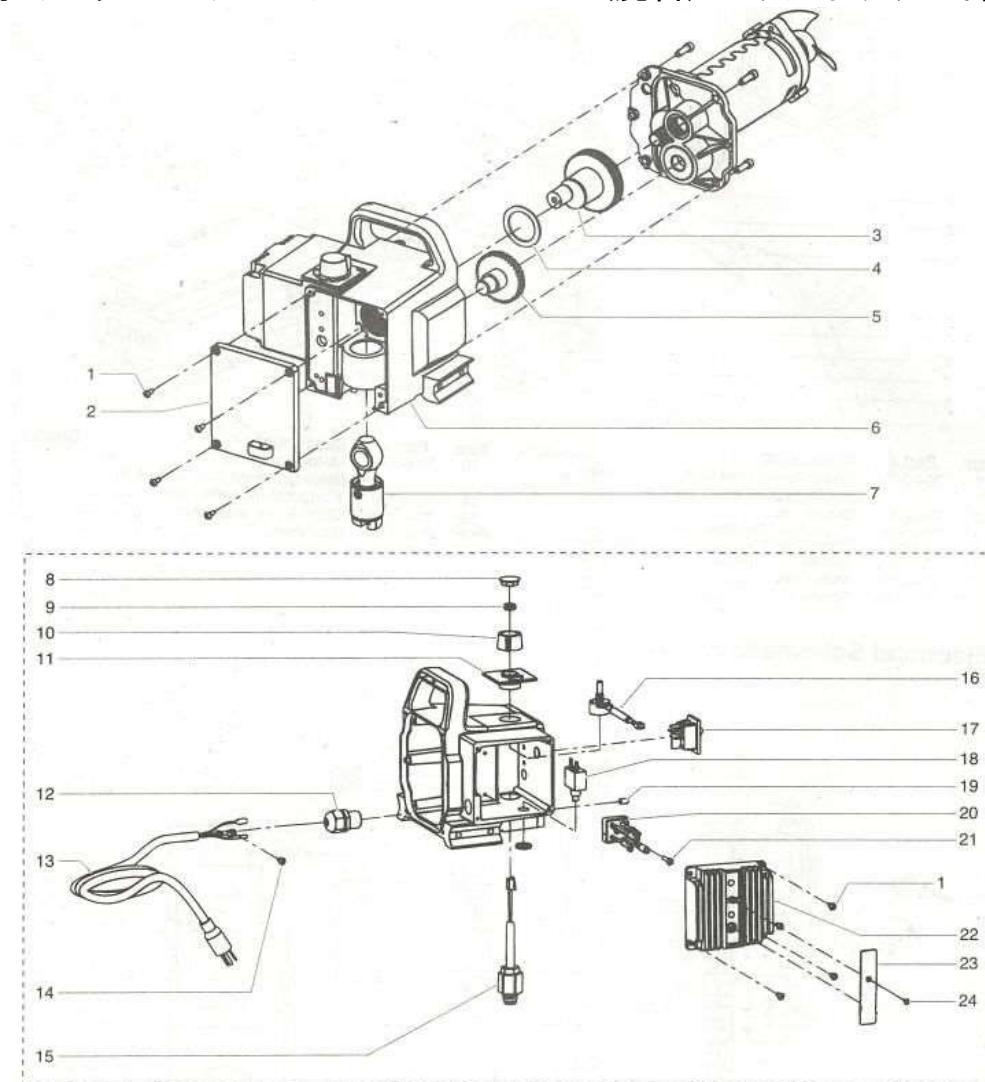

図番	コード	品名	数量	キット内容	キット	LOT	備考	価格表	納期
1	NV700139	(MSZ)ボルト	8					-	F
2	NV704341	(MSZ)前面カバー	1					-	F
3	NV704173	(MSZ)クランクシャフト	1					-	F
4	NV704174	(MSZ)ワッシャー	1					-	F
5	NV704176	(MSZ)ギア	1					-	F
6	NV704172	(MSZ)ポンプハウジング	1					-	F
7	NV700735	(SZ)コンロッド(NA450)廃番	1					-	F
8	NV700175	(SZ@)キャップ	1					○	D
9	NV700176	(SZ@)シール	1					○	D
10	NV700159	(SZ@)圧力調整ノブ	1					○	D
11	NV704303	(SZ@)メーターマウント(NA450)	1					○	D
12	NV765063	(SZ)コードロック(NA450)廃番	1					-	F
13	NV704378	(SZ)電源コード(NA450)廃番	1					-	F
14	NV704229	(MSZ)ボルト	1					-	F
15	NV704251	(SZ)トランジェユーザー	1					-	F
15a	NV450G15a	(SZ@)ナイロンパッキン	1					○	D
15b	NV450G15b	(SZ@)テフロンパッキン	1					○	D
16	NV700158	(SZ@)分圧器(NA450)	1					○	D
17	NV704380	(SZ@)ON/OFFスイッチ	1					○	D
18	NV704212	(SZ@)フレイカー	1					○	D
19	NV710127	(MSZ)止めネジ	1					-	F
20	NV704373	(SZ@)整流器セット	1					○	D
21	NV704323	(MSZ)ボルト	1					-	F
22	NV704381	(SZ)調圧キット	1					-	F
23	NV704279	(SZ@)LEDカバー	1					○	D
24	NV704282	(MSZ)ネジ	1					-	F



# 電動式プランジャーエアレスNA450(廃番) ポンプ部

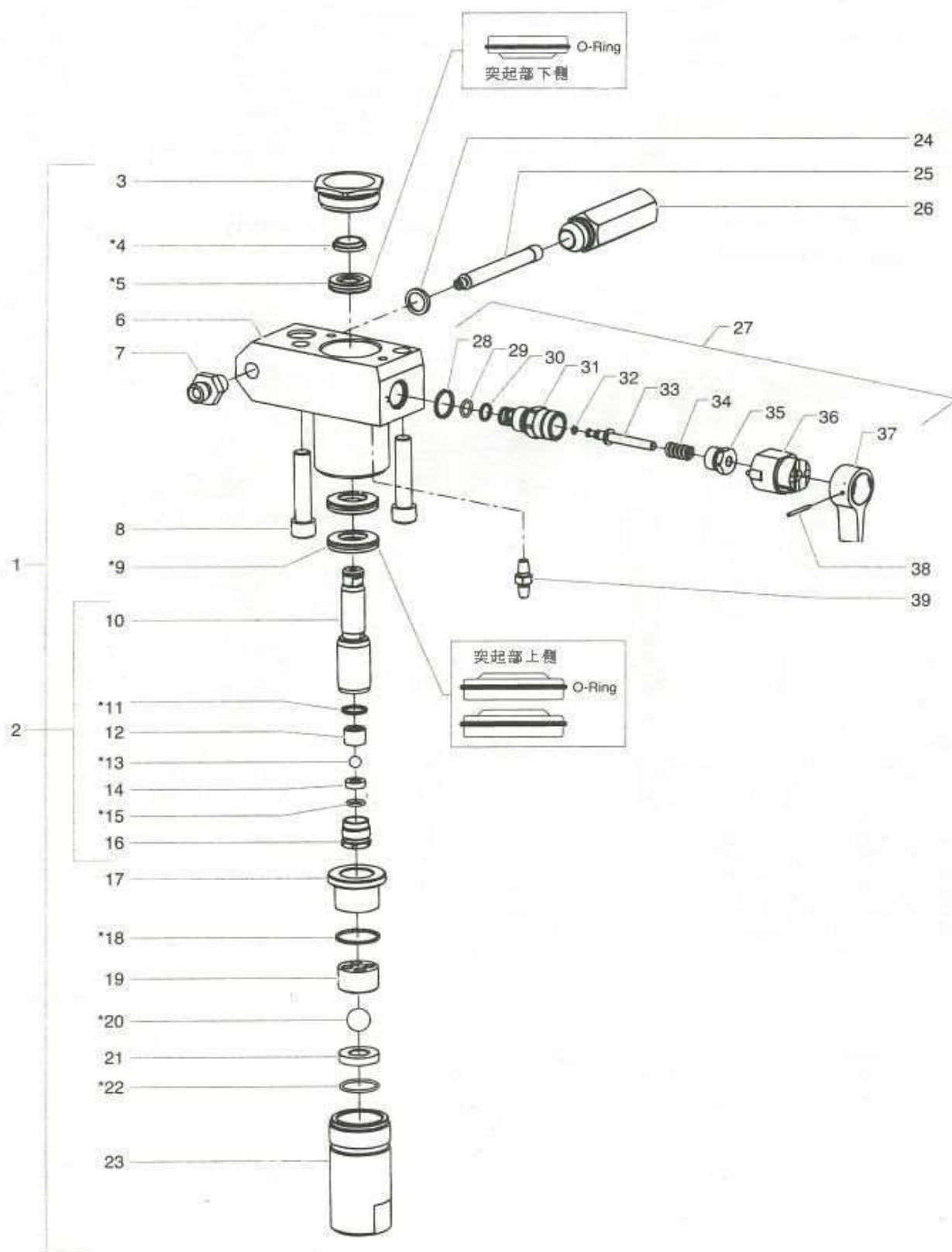

# 電動式プランジャーエアレスNA450(廃番) ポンプ部

図番	コード	品名	数量	キット内容	キット	LOT	備考	価格表	納期
1	NV450P01	(MSZ)ポンプ部Assy	1		○			-	F
2	NV450P02	(SZ)ピストンAssy	1		●		廃番	-	F
3	NV450P03	(SZ)リテーナー(NA450)	1	○				-	F
4	NV450P04	(SZ)ピストンガイド(NA450) 廃番	1	○			廃番	-	F
5	NV450P05	(SZ@)パッキン(上側)(NA450)	1	○				○	D
5a	B471022	OR 1.78×25.12 AS022	1	○				○	A
6	NV450P06	(SZ@)ホドロー(NA450)	1	○				○	D
7	NV450P07	(SZ)アダプター(NA450) 廃番	1	○				-	F
8	NV450P08	(MSZ)ホルと	2	○				-	F
9	NV450P09	(SZ@)パッキン(下側)(NA450)	2	○				○	D
9a	B471024	OR 1.78×28.3 AS024	2	○				○	A
10	NV450P10	(SZ)ピストンロッド(NA450)	1	○●				-	F
11	NV450P11	(SZ@)シール(上側)	1	○●				○	D
12	NV450P12	(SZ@)弁カコ(上側)	1	○●				○	D
13	NV450P13	(SZ@)ホルバルブ	1	○●				○	D
14	NV450P14	(SZ@)バルブシート(NB450)	1	○●				○	D
15	NV450P15	(SZ@)OR	1	○●				○	D
16	NV450P16	(SZ@)バルブリテーナー(NA450)	1	○●				○	D
17	NV450P17	(SZ@)プッシング(NA450)	1	○				○	D
18	NV450P18	(SZ@)シール(下側)(NA450)	1	○				○	D
19	NV450P19	(SZ@)弁カコ(下側)	1	○				○	D
20	NV450P20	(SZ@)フットバルブホル	1	○				○	D
21	NV450P21	(SZ@)フットバルブシート(NB450)	1	○				○	D
22	NV450P22	(SZ@)OR(NA450)	1	○				○	D
23	NV450P23	(SZ)バルブハウジング(NA450) 廃番	1	○				-	F
24	NV450P24	(SZ@)シール	1					○	D
25	1078E	(MSZ)ガンフィルター(#30, 60, 100, 150, 200)	1				旧:NV450P25	-	F
26	NV450P26	(SZ)フィルターハウジング(NA450) 廃番	1					-	F
27	NV450P27	(SZ@)スワレーバルブAssy(#28-38)(NA450)	1		△		図番28~38	○	D
28	NV450P28	(SZ@)ガスケット	1	△				○	D
29	B460007	(MSZ)Oリング P9	1	△				-	F
30	NV450P30	(SZ@)OR(テフロ)	1	△				○	D
31	NV450P31	(MSZ)バルブハウジング	1	△				-	F
32	B471005V	(SX@)OR 1.78×2.62(パイソ) AS005	1	△			AS005V	○	D
33	NV450P33	(SZ@)バルブステム	1	△				○	D
34	NV450P34	(SZ@)スプリング(NA450)	1	△				○	D
35	NV450P35	(MSZ)バルブリテーナー	1	△				-	F
36	NV450P36	(SZ@)カムベース	1	△				○	D
37	NV450P37	(SZ@)バルブハンドル	1	△				○	D
38	NV450P38	(SZ)ピソ(NA450) 廃番	1	△				-	F
39	NV450P39	(SZ)アダプター(NA450) 廃番						-	F

# 電動式プランジャーエアレスNA450(廃番) サクションホース部

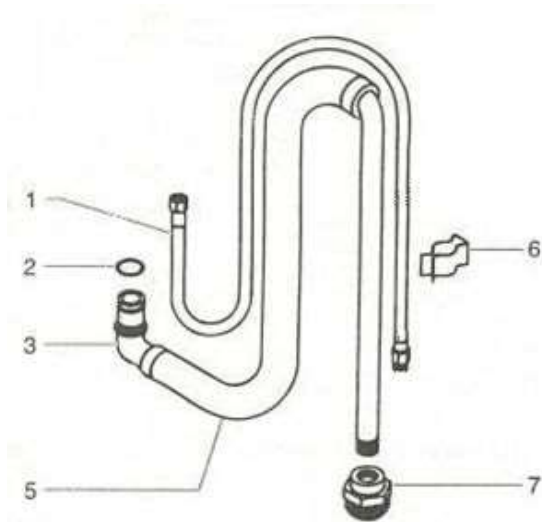

サクションホース

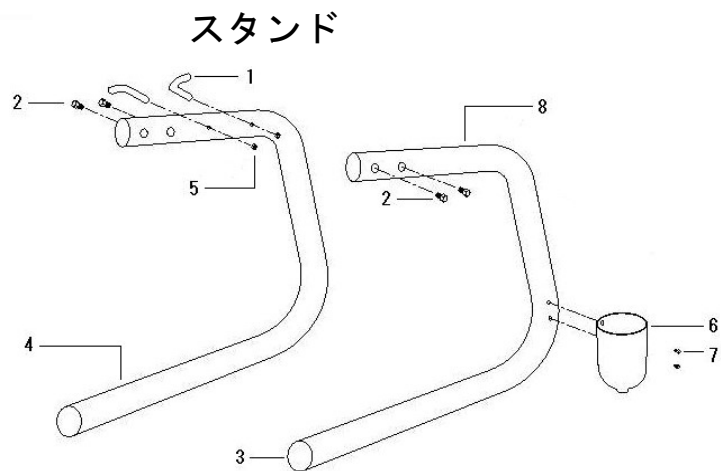

スタンド

## サクション部

図番	コード	品名	数量	キット内容	キット	LOT	備考	価格表	納期
1	NV704263	(SZ) リターンホース (NA450)	1					-	F
2	B471115	OR 2.62×17.12 AS115	2				NV704121	○	A
3	NV7001024	(SZ@) エルボ管	1					○	D
5	NV7001023	(SZ@) サクションホースAssy (NA450)	1					○	D
6	NV755135	(SZ@) クリップ (NA450)	1					○	D
7	NV700805	(SZ@) フィルター	1					○	D
オプション									
a	NV704109	(MSZ) OR (耐熱)	2				図番②	-	F

## スタンド部

図番	コード	品名	数量	キット内容	キット	LOT	備考	価格表	納期
1	NV450S01	(MSZ) コートフック	1	○				-	F
2	NV450S02	(MSZ) 止めネジ	4					-	F
3	NV450S03	(MSZ) キャップ	4	○●				-	F
4	NV450S04	(MSZ) フレーム(左側)	1	○				-	F
5	NV450S05	(MSZ) ナット	2	○				-	F
6	NV450S06	(SZ@) サクションフィルター受けキャップ	1	●				○	D
7	NV450S07	(SZ@) 止めネジ	2	●				○	D
8	NV450S08	(MSZ) フレーム(右側)	1	●				-	F
9	NV450S09	(MSZ) フレームAssy(左側)	1		○		図番①, ③, ④, ⑤	-	F
10	NV450S10	(MSZ) フレームAssy(右側)	1		●		図番③, ⑥, ⑦, ⑧	-	F

電動式プランジヤーエアレスNNA450 配線図

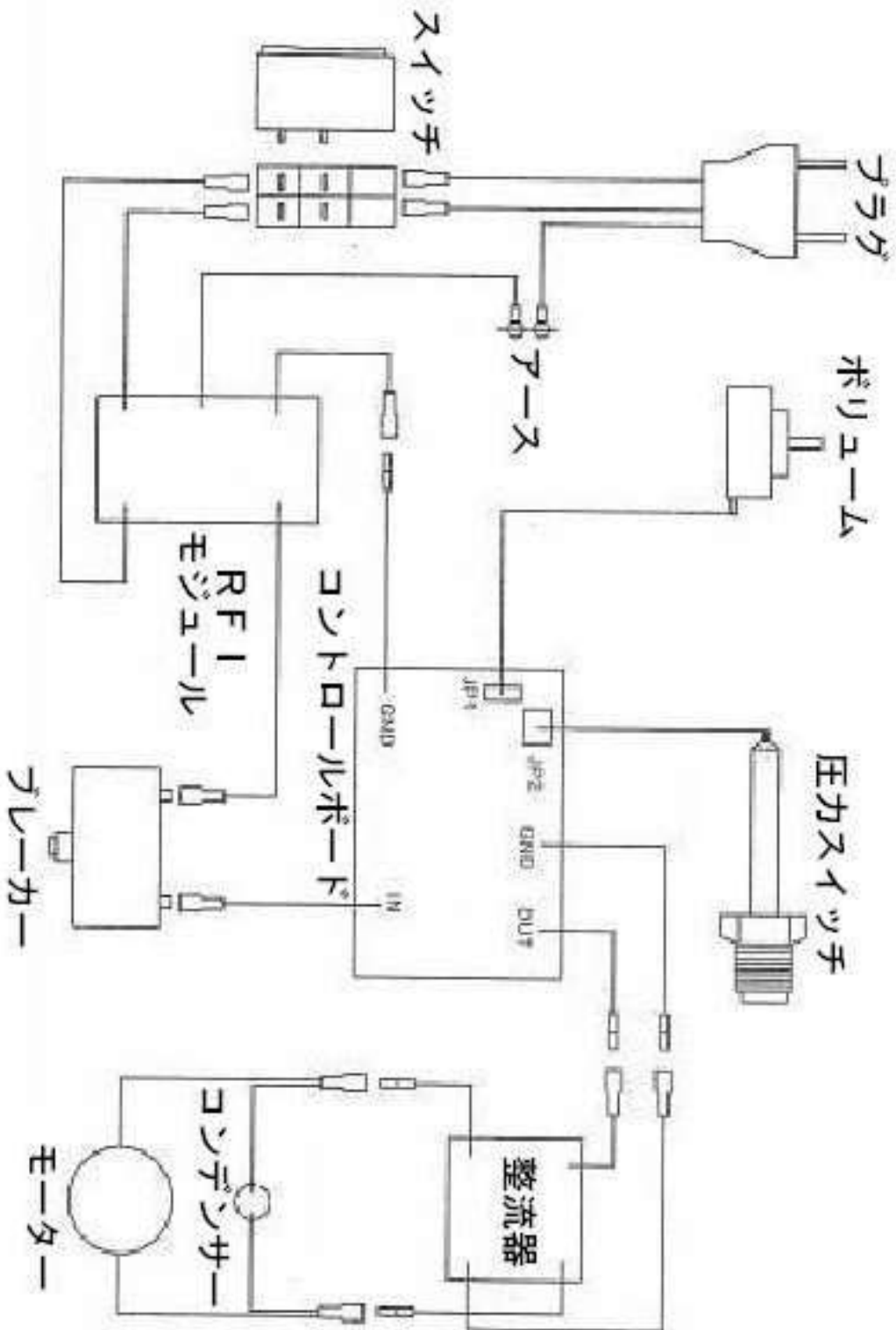

# 電動式プランジャーエアレスNB450 ギアボックス部

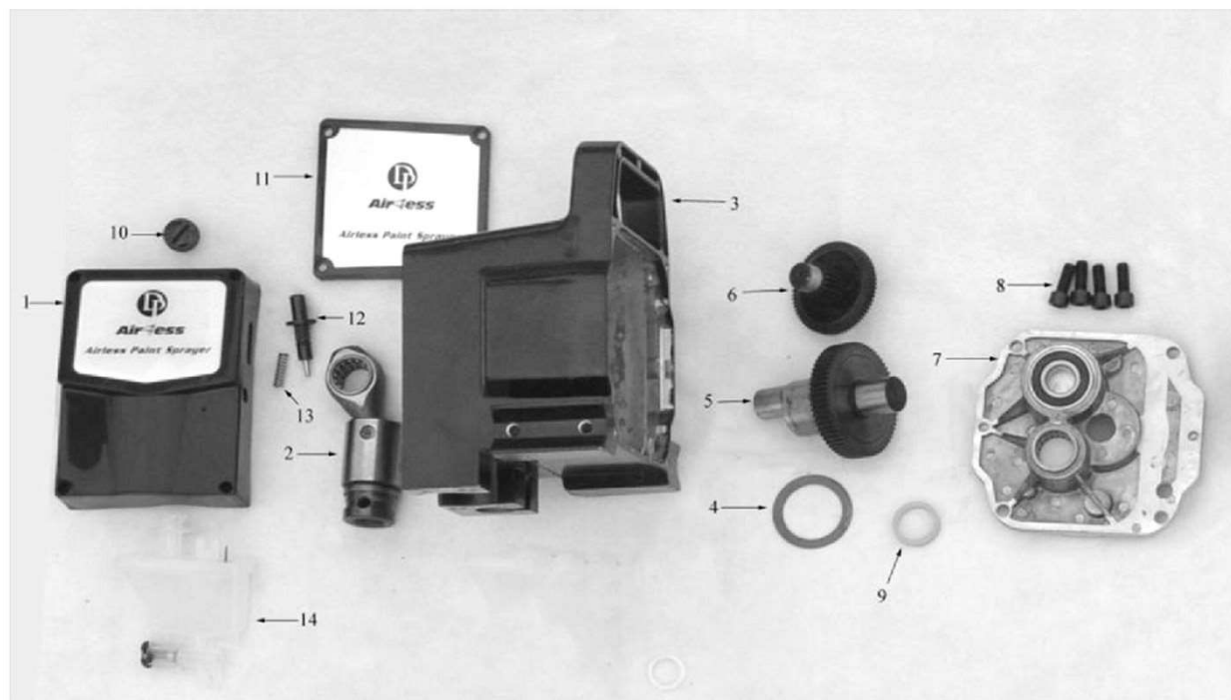

図番	コード	品名	数量	キット内容	キット	LOT	備考	価格表	納期
ASSY	1050F00	(MSZ) 電動エアレス NB450(DP6321) (本体) 廃番						-	F
1	DP215201	(MSZ) カバ- (前)	1					-	F
2	DP215202	(MSZ) スライダ-	1					-	F
3	DP215203	-	1					-	-
4	DP215204	(MSZ) OR	1					-	F
5	DP215205	(MSZ) クランクシャフト	1					-	F
6	DP215206	(MSZ) ギア	1					-	F
7	DP215207	(MSZ) ハップル	1					-	F
8	DP215208	(MSZ) ネジ	4					-	F
9	DP215209	(MSZ) OR	1					-	F
10	DP215210	(MSZ) オイルキャップ	1					-	F
11	DP215211	(MSZ) サイトホ-ド	1					-	F
12	DP215212	(MSZ) ナット	1					-	F
13	DP215213	(MSZ) ナット	1					-	F
14	DP215214	-	1					-	-



# 電動式プランジャーエアレスNB450 ポンプ部

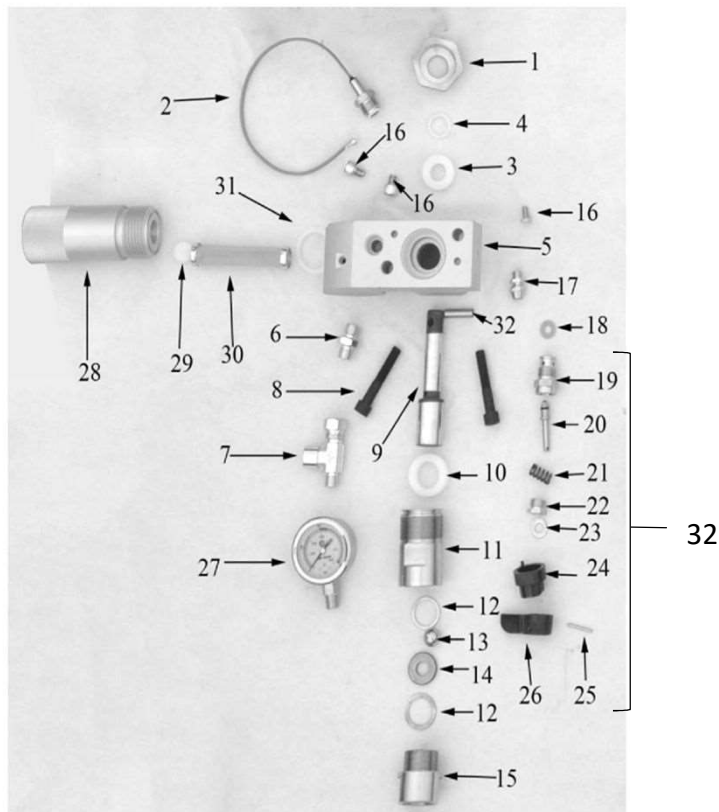

図番	コード	品名	数量	キット内容	キット	LOT	備考	価格表	納期
1	DP215301	(SZ@) リテーナー (NB450)	1					○	D
2	DP215302	(SZ@) 圧力センサー (NB450)	1					○	D
3	DP215303	(SZ@) パッキン上側 (NB450)	1					○	D
4	DP215304	(SZ@) スペースサー (NB450)	1					○	D
5	DP215305	(SZ@) ボディ (NB450)	1					○	D
6	DP215306	(SZ@) フィッティング (NB450)	1					○	D
7	DP215307	(MSZ) コネクター	1					-	F
8	DP215308	(MSZ) ナット	1					-	F
9	DP215309	(SZ@) ピストンロッド (NB450)	1					-	E
10	DP215310	(SZ@) パッキン下側 (NB450)	1					○	D
11	DP215311	(MSZ) ハウジング (上側)	1					-	F
12	DP215312	(MSZ) OR	1					-	F
13	DP215313	(SZ@) フォートバルブホル (NB450)	1					○	D
14	DP215314	(SZ@) フォートバルブシート (NB450)	1					○	D
15	DP215315	(SZ@) ハウジング 下側 (NB450)	1					○	D
16	DP215316	(MSZ) ナット	1					-	F
17	DP215317	(MSZ) フィッティング	1					-	F
18	DP215318	(SZ@) ガスケット (NB450)	1					○	D
19	DP215319	(MSZ) バルブハウジング	1	○				-	F
20	DP215320	(MSZ) バルブシート	1	○				-	F
21	DP215321	(MSZ) スプリング	1	○				-	F
22	DP215322	(MSZ) リテーナー	1	○				-	F
23	DP215323	(MSZ) ガスケット	1	○				-	F
24	DP215324	(MSZ) カムベース	1	○				-	F
25	DP215325	(MSZ) ピン	1	○				-	F
26	DP215326	(MSZ) バルブハンドル	1	○				-	F
27	DP215327	(MSZ) 圧力計	1					-	F
28	DP215328	(SZ@) フィルターハウジング (NB450)	1					○	D
29	DP215329	(MSZ) ベアリング	1					-	F
30	DP215330	(SZ@) フィルター (NB450)	1					○	D
31	DP215331	(SZ) OR (NB450)	1					-	F
32	DP215332	(SZ) エア抜きバルブ ASSY (No.19-26) (NB450)	1		○			-	F

# 電動式プランジャーエアレスNB450 コントロール部 1

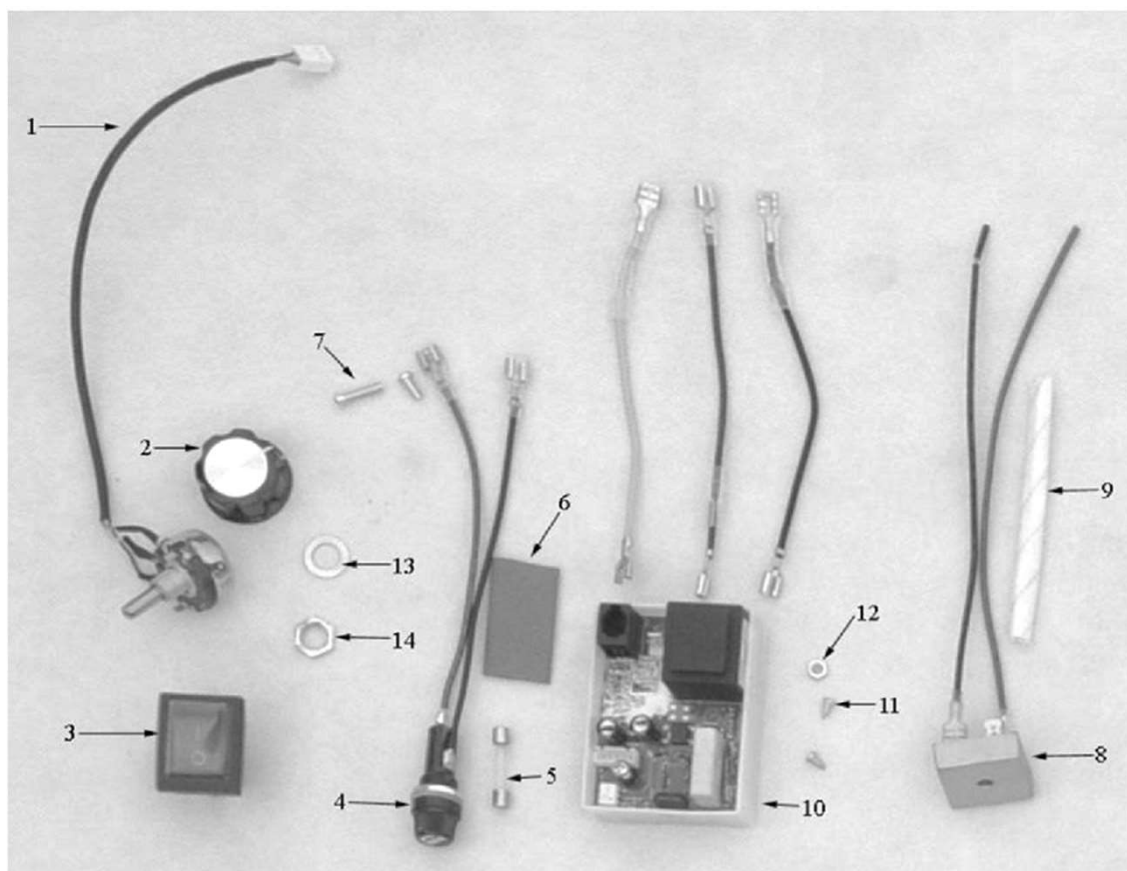

図番	コード	品名	数量	キット内容	キット	LOT	備考	価格表	納期
1	DPi215101	(MSZ) 圧力調整	1					-	F
2	DPi215102	(MSZ) 圧力調整ノブ	1					-	F
3	DPi215103	(MSZ) スイッチ	1					-	F
4	DPi215104	(MSZ) ヒューズホルダー	1					-	F
5	DPi215105	(SZ) ヒューズ (NB450) 廃番	1					-	F
6	DPi215106	(MSZ) ラバーテープ	1					-	F
7	DPi215107	(MSZ) ネジ						-	F
8	DPi215108	-	1					-	-
9	DPi215109	-	1					-	-
10	DPi215110	-	1					-	-
11	DPi215111	(MSZ) ネジ						-	F
12	DPi215112	(MSZ) ガスケット	1					-	F
13	DPi215113	(MSZ) ガスケット	1					-	F
14	DPi215114	(MSZ) ガスケット	1					-	F

# 電動式プランジャーエアレスNB450 モーター部

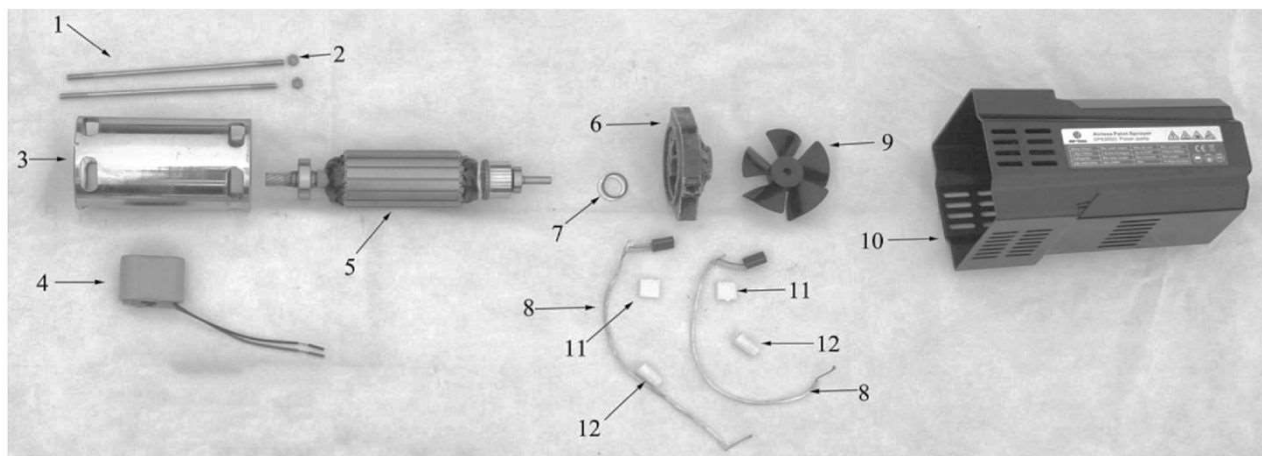

図番	コード	品名	数量	キット内容	キット	LOT	備考	価格表	納期
1	DP215401	(MSZ)ネジ	2					-	F
2	DP215402	(MSZ)ナット	2					-	F
3	DP215403	(MSZ)シリンダー	1					-	F
4	DP215404	-	1					-	-
5	DP215405	(MSZ)モーターASSY	1					-	F
6	DP215406	(MSZ)パッフルASSY	1					-	F
7	DP215407	(MSZ)ワッシャー	1					-	F
8	DP215408	-	1					-	-
9	DP215409	(MSZ)ファン	1					-	F
10	DP215410	(MSZ)モーターカバー	1					-	F
11	DP215411	(MSZ)クランプ	2					-	F
12	DP215412	(MSZ)キャップ	1					-	F

# 電動式プランジャーエアレスNB450 サクションホース部

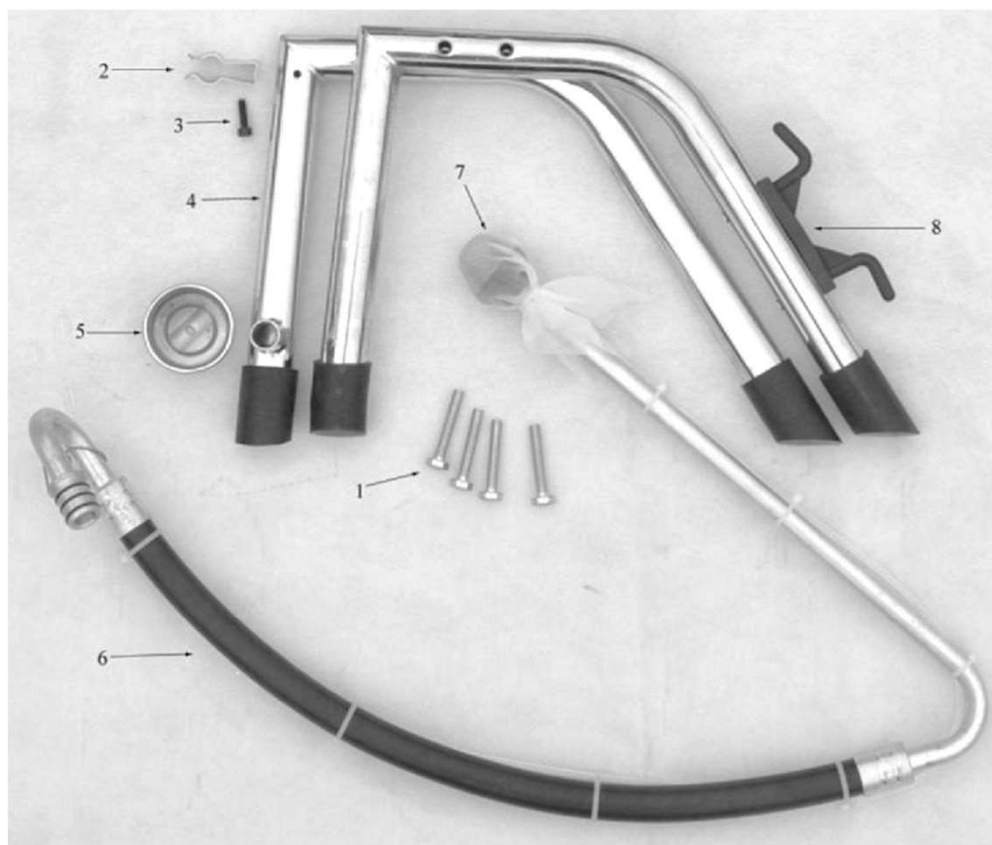

図番	コード	品名	数量	キット内容	キット	LOT	備考	価格表	納期
1	DP215501	(MSZ) ネジ	4					-	F
2	DP215502	(SZ) ホースクリップ (NB450) 廃番	1					-	F
3	DP215503	(MSZ) ネジ	1					-	F
4	DP215504	(MSZ) スタンド	2					-	F
5	DP215505	(MSZ) カップ	1					-	F
6	DP215506	(SZ@) サクションホース (NB450)	1					○	D
7	DP215507	(SZ@) サクションフィルター (NB450)	1					○	D
8	DP215508	(SZ) サクションフック (NB450)	1					-	F

# エアレス DP301 (廃番) エアモーター一部

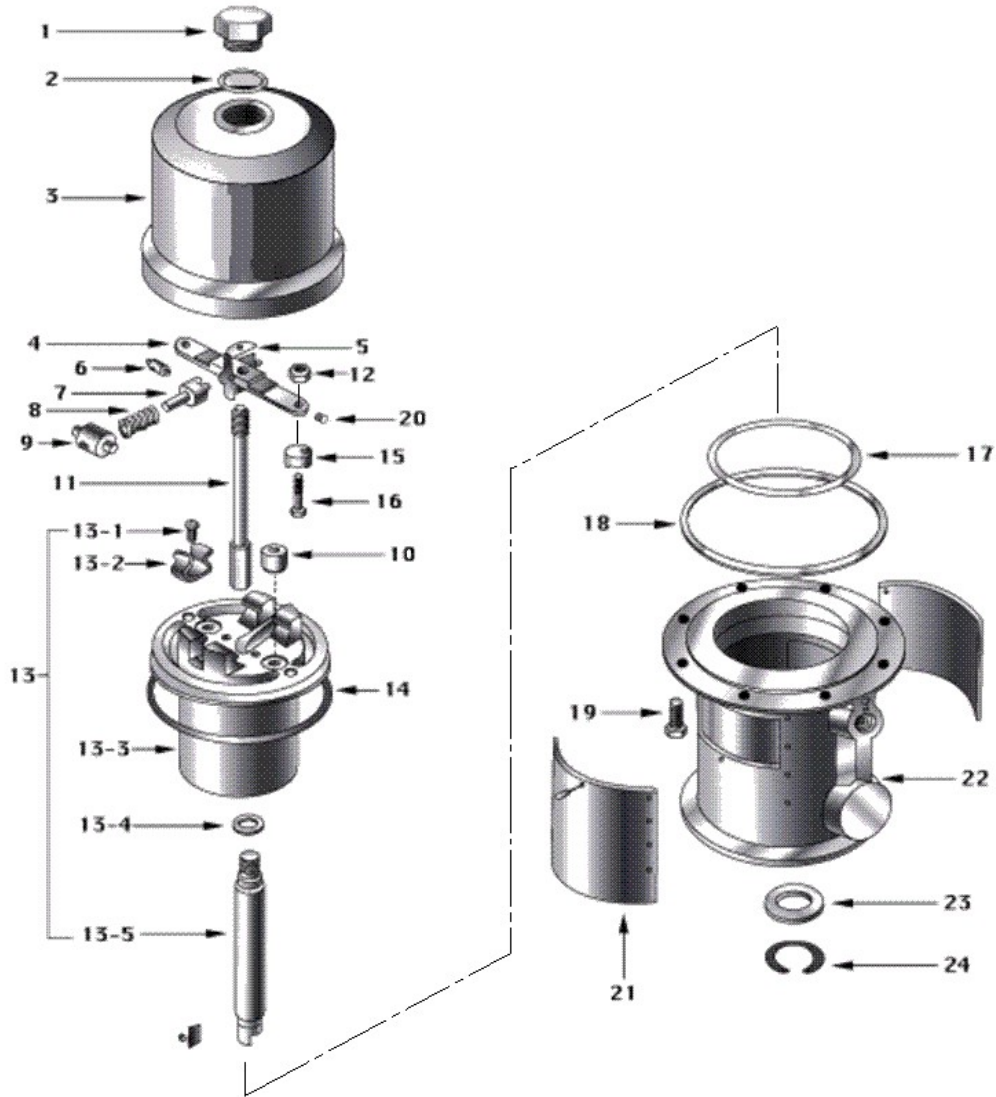

図番	コード	品名	数量	キット内容	キット	LOT	備考	価格表	納期
1	DSP301001	キャップナット (DP301)	1				D30101	○	A
2	B460036	(MSZ) OR 3.5 × 35.7	1				P36 D30102	-	F
3	DSP301003	(SX@) エアシリング* (DP30:1)	1				D30103	○	D
4	DS30104	(SX@) ハールブ* (DP301)	1					○	D
5	DSP301005	シャトル (DP301, DP30:1)	1				D30105	○	A
6	DSP301006	ピン	2				D30106	○	A
7	DSP301007	(SX@) アーム	2				D30107	○	D
8	DSP301008	(SX@) スプリング* (DP30:1)	2				D30108	○	D
9	DSP301009	(SX@) ロッカー	2				D30109	○	D
10	DS30110	(SX@) 上ハールブ* (DP301)	2					○	D
11	DSP301011	トリップロッド* (DP301, 30:1)	1				D30111	○	A
12	DS30112	(SZ) アジヤストナット (DP301) 廃番	2				廃番	-	F
13	DS30113	(SX@) エアヒーストンAY (DP301)	1					○	D
13-1	DSP301017	(SX@) スクリュー	2				D301131	○	D
13-2	DSP301018	(SX@) クリップ*	2				D301132	○	D
13-3	DSP301019	(SX@) エアヒーストンAY	1				D301133	○	D
13-4	DSP301021	銅ハッキン	1				D301134	○	A
13-5	DS301135	(MSZ) ヒーストンロッド*	1					-	F
14	B471433	(S@) OR 6.98 × 139.05 AS433	1				DP301020 AS433 D30114	○	C
15	DSP301015	下ハールブ* (DP301, 30:1)	2				D30115	○	A
16	DSP301016	(SX@) ステム (DP301, 30:1)	2				D30116	○	D
17	B471347	(S@) OR 5.33 × 107.35 AS347	1				DP301023 AS347 D30117	○	C
18	DSP301024	シール	1				D30118	○	A
19	DSP301032	(SX@) ホルト	8				D30119	○	D
20	BBHS05005	止めネジ HS 5 × 5 クホミ	2				D30120	○	A
21	DSP301030	(SX@) フレート	2				D30121	○	D
22	DSP301025	(SX@) モーターベース	1				D30122	○	D
23	B480048	(SZ) オイルシール UE 25 × 38 × 8	1				DS30123	-	F
24	DS30124	(MSZ) スナップリング*	1					-	F



# エアレス DP301 (廃番) 下ポンプ部

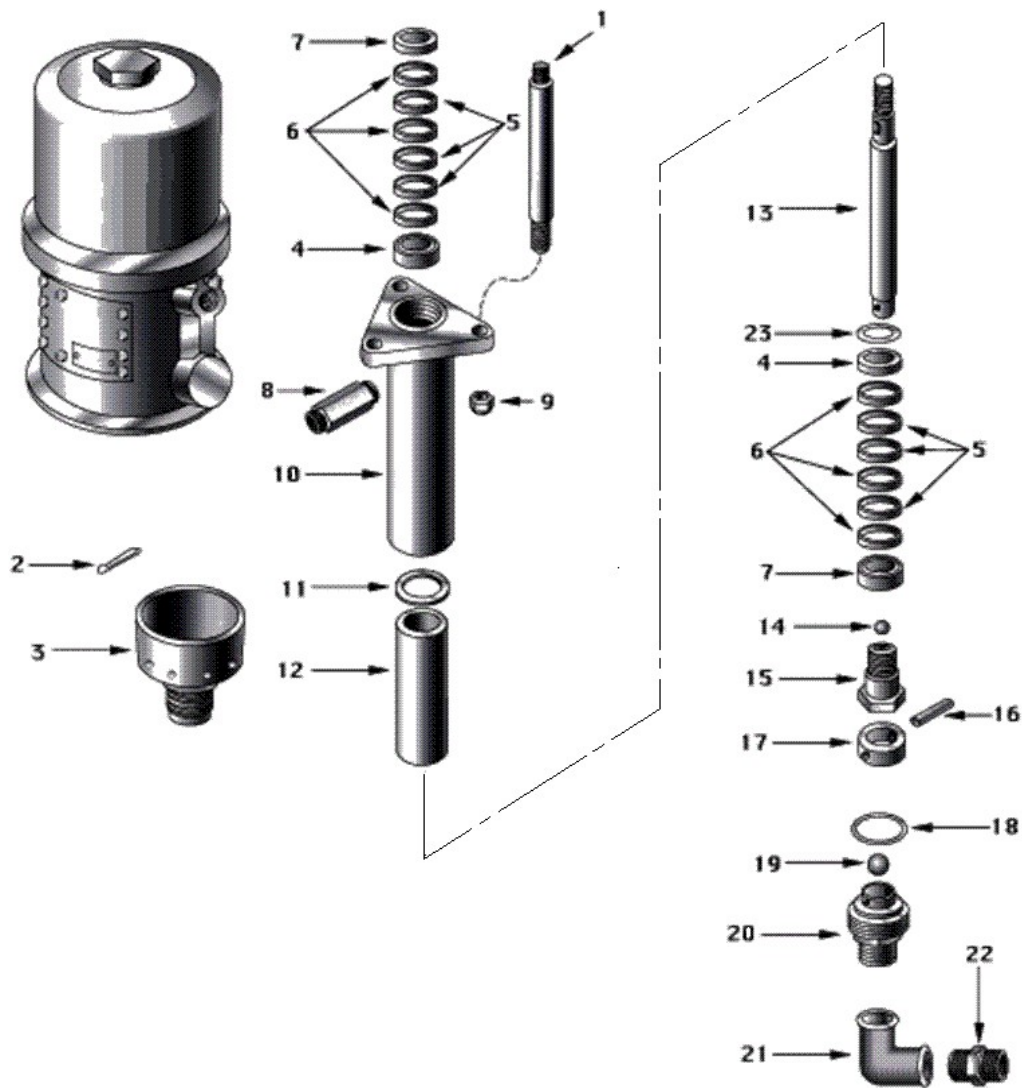

図番	コード	品名	数量	キット内容	キット	LOT	備考	価格表	納期
1	DSP301103	(SX@)タイロッド <sup>®</sup> (DP301, DP30:1)	3				D30201	○	D
2	BBSP3530Z	割ヒン 3.5×30Z	1				D30202	○	A
3	DSL301026	(SX)パッキンナット (DP301, 301a)	1				D30203	○	E
4	DSL301004	グランド <sup>®</sup> M (DP301, 30:1)	2				D30204	○	A
5	DSL301005	Vパッキン(レザー) (DP30)	6				D30205	○	A
6	DSL301006	Vパッキン(UHMWPE) (DP301, 301a, 30:1)	6				D30206	○	A
7	DSL301007	グランド <sup>®</sup> F (DP301, DP30:1)	2				D30207	○	A
8	DSL301008	(SX@)ロングアダプター-3/8 (DP301, DP30:1)	1				D30208	○	D
9	DSP301104	(SX@)ナット (DP301, DP30:1)	3				D30209	○	D
10	DSL301010	(SX@)ハウジング <sup>®</sup> (DP301)	1				D30210	○	D
11	DSL301011	(SX@)シール(テフロン) (DP301)	1				D30211	○	D
12	DSL301012	(SX@)スリーブ <sup>®</sup> (DP301, DP30:1)	1				D30212	○	D
13	DSL301013	ピストンロッド <sup>®</sup> P (DP301a, 30:1)	1				D30213	○	A
14	DSL301014	SSTボール5/16 (DP301, DP30:1)	1				D30214	○	A
15	DSL301015	ピストンバルブ <sup>®</sup> (DP301, DP30:1)	1				D30215	○	A
16	DSL301016	ピン (DP301, DP30:1)	1				D30216	○	A
17	DSL301017	(SX)リテーナ (DP301, 301a, 30:1)	1				D30217	○	E
18	DSL301018	シール(テフロン) (DP301, DP30:1)	1				D30218	○	A
19	DSL301019S	(SZ@)SSTボール1/2 (DP30:1)	1				IE:DSL301019 D30219	-	D
20	DSP302020	(SX@)インターハウジング <sup>®</sup> (IEDP301)	1				D30220	○	D
21	DS30221	(MSZ)エルボ <sup>®</sup>	1					-	F
22	DS30222	(MSZ)アダプター-メスシート PT-PF3/4	1					-	F
23	DSL301023	(SX@)リテーナ (DP301a, DP30:1)	1				D30223	○	D

# エアレス DP301 (廃番)

## ラインフィルター部

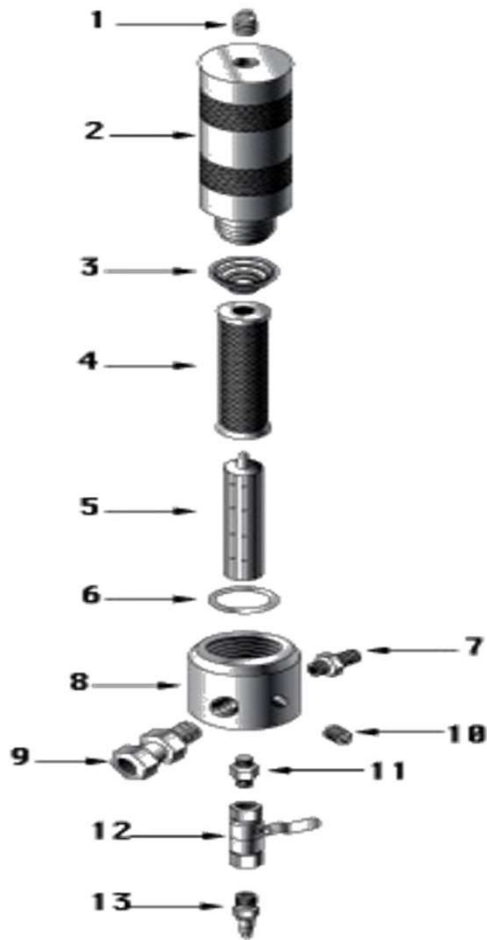

## エアレギュレーター部

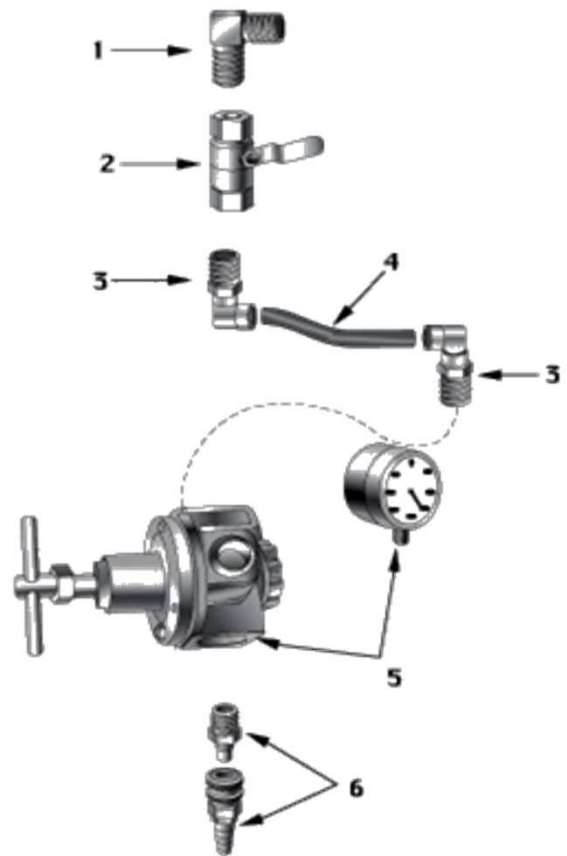

## ラインフィルター部

図番	コード	品名	数量	キット内容	キット	LOT	備考	価格表	納期
1	DSS302010	(MSZ) フラグ 3/8	1				D30301	-	F
2	DSS302001	(SX@) ボール	1				D30302	○	D
3	DSS302002	スプリング (DP301, DP30:1)	1				D30303	○	A
4	1062B	ラインフィルター #60	1				D30304	○	A
	1062A	(SZ@) ラインフィルター #30	オプション					○	D
	1062C	(SZ@) ラインフィルター #80	オプション					○	D
5	DSS254105	サポート (DK, XT45, 56, 68, DP30)	1				旧: DSS302004 D30305	○	A
6	B46P036T	(S) OR P36 テフロ 3.5 × 35.7	1				DSS302005 D30306	○	C
7	B161134	高圧アダプター 3/8 × G1/4	1				D30307	○	A
8	DSS302006	(MSZ) ハウジング	1				D30308	-	F
9	B162702	高圧片ユニオン 3/8	1				D30309	○	A
10	DS30310	(MSZ) フラグ	1					-	F
11	B160102	高圧ニップル 1/4	1				D30311	○	A
12	B250202	高圧ボールバルブ PVG1/4 (FT)	1				D30312	○	A
13	B200915	黄銅タケユニップル 1/4 × 10.5 (GHN-0211)	1				B200902 D30313	○	A

## エアレギュレーター部

図番	コード	品名	数量	キット内容	キット	LOT	備考	価格表	納期
1	DS30401	(SX@) エルボ PT1/2 (DP301)	1					○	D
2	DS30402	(SX) ボールバルブ 1/2 (DP301)	1					○	E
3	B220558	(SX) エルボチューブフィッティング φ12 × 1/2	2				旧: DS30403	○	E
4	DS30404	(SZ) エアホース φ12 × 220L (DP301)	1					-	F
5	DSP300304	エアレギュレーター SAR3000T (3/8) ゲージ付	1				SAR3000T-03BG (3/8) D30	○	A
	B291155	(SX) 小型圧力計 φ40 × 1.0MPa (クラシ)	1				旧: B291051	○	E
6	1372M	(SX) ハイカラ 30PM	1				D30406	○	E

# エアレス DP301 (廃番)

## サクション部

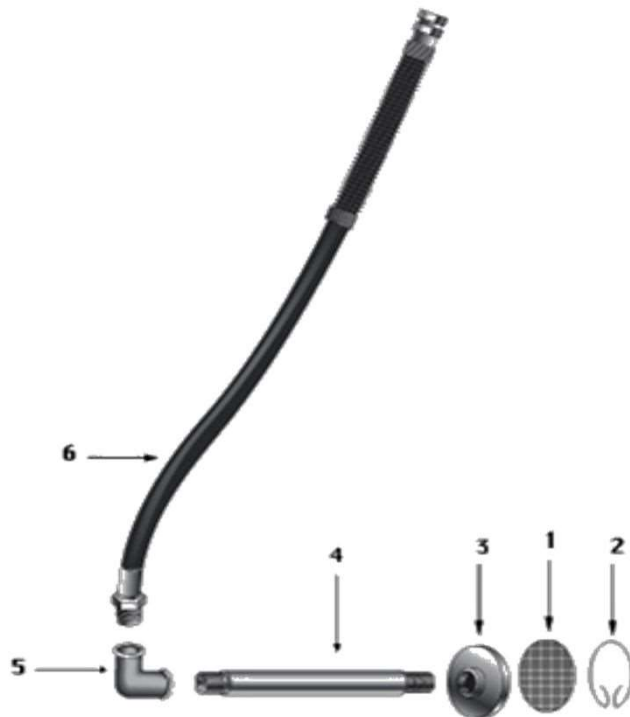

## カート部



## サクション部

図番	コード	品名	数量	キット内容	キット	LOT	備考	価格表	納期
1	DS30501	(SX@)サクションフィルター-#40 (DP301)	1					○	D
2	DS30502	(SX@)サクション止め輪 (DP301)	1					○	D
3	DS30503	(SZ)サクションハウジング 廃番	1					-	F
4	DSP300503	(SX)サクションパイプ 3/4 (DP30)	1			D30504		○	E
5	B181902	(SX@) 低圧両メスエルブ 1/4	1			D30505		○	D
6	DSP300501	サクションホース3/4 (DP301, DP30:1)	1			D30506		○	A

## カート部

図番	コード	品名	数量	キット内容	キット	LOT	備考	価格表	納期
1	DS30601	(MSZ)カート&ハンドル	1					-	F
2	DSP300202	(SX@)車輪 (DP30:1)	2			DS30602+3		○	D
4	BBSP3535Z	(SZ)割ピン 3.5×35Z	2			DS30604		-	F
5	DS30605	(MSZ)ボルト	4					-	F
6	DS30606	(MSZ)ナット	4					-	F
7	DS30607	(MSZ)ワッシャー	8					-	F

エアレス DP301-a (廃番) エアモーター一部

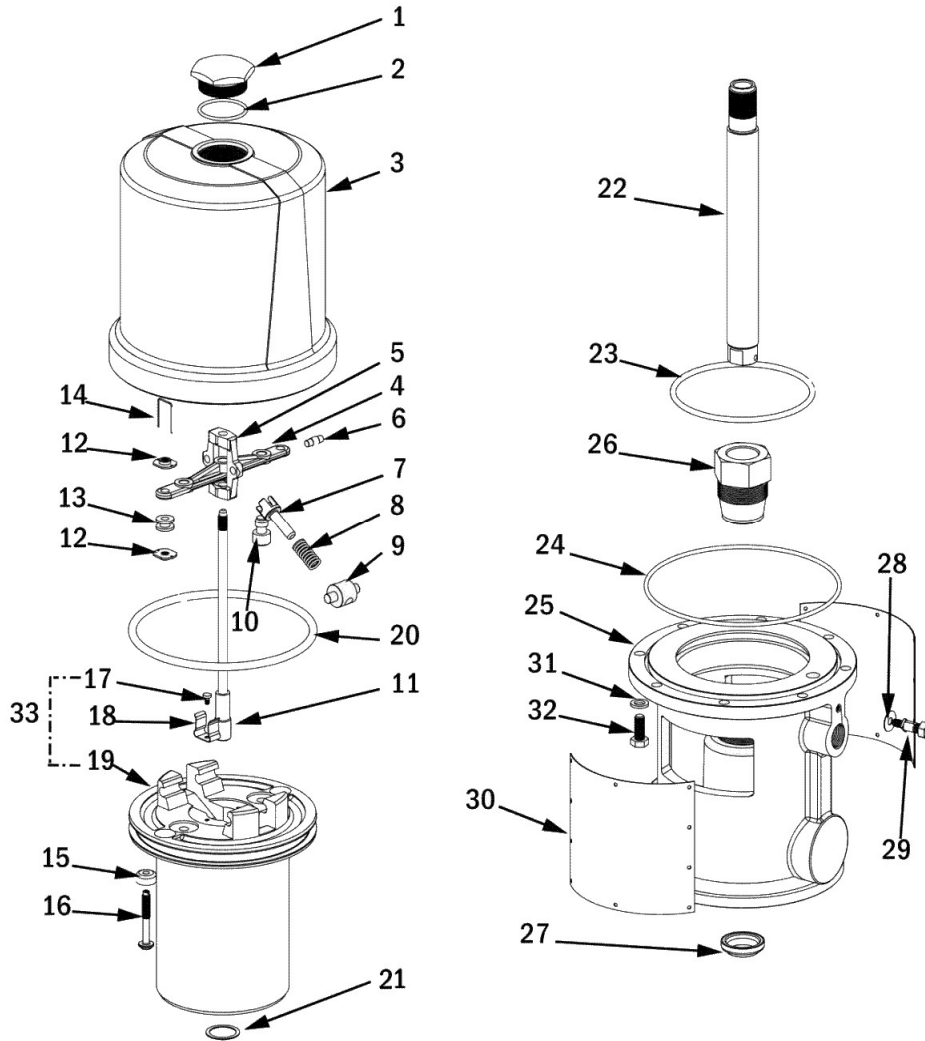

図番	コード	品名	数量	キット内容	キット	LOT	備考	価格表	納期
1	DSP301001	キャップ ナット (DP301)	1					○	A
2	B460036	(MSZ) OR 3.5 × 35.7	1				P36 DP301002	-	F
3	DSP301003	(SX@) エアシリンダー - (DP30:1)	1					○	D
4	DSP301004	(SX) ハ ルフ ハ ー	1					○	E
5	DSP301005	シヤトル (DP301, DP30:1)	1					○	A
6	DSP301006	ピ ン	2					○	A
7	DSP301007	(SX@) アーム	2					○	D
8	DSP301008	(SX@) スワ ッチ リンク (DP30:1)	2					○	D
9	DSP301009	(SX@) ロックア	2					○	D
10	DSP301010	(SX@) 上ハ ルフ (DP301a, 30:1)	2	○				○	D
11	DSP301011	トリッ プ ロッ ト (DP301, 30:1)	1					○	A
12	DSP301012	(SX@) アジ ャストナット (DP301, 301a, 30:1)	4	○				○	D
13	DSP301013	(SX@) ラハ ーグ ロメット	2	○				○	D
14	DSP301014	(SX@) ロックワイヤ (DP301a, 30:1)	2	○				○	D
15	DSP301015	下ハ ルフ (DP301, 30:1)	2	○				○	A
16	DSP301016	(SX@) ステム (DP301, 30:1)	2	○				○	D
17	DSP301017	(SX@) スクリュー	2					○	D
18	DSP301018	(SX@) クリップ	2					○	D
19	DSP301019	(SX@) エアピ ストンAY	1					○	D
20	B471433	(S@) OR 6.98 × 139.05 AS433	1	○			AS433 DP301020	○	C
21	DSP301021	銅ハ ッキン	1					○	A
22	DSP301022	(SX@) ピ ストンロ ッ ト M (DP301a, 30:1)	1					○	D
23	B471347	(S@) OR 5.33 × 107.35 AS347	1	○			AS347 DP301023	○	C
24	DSP301024	シール	1					○	A
25	DSP301025	(SX@) モーターベ ース	1					○	D
26	DSP301026	(SX@) ナット (DP301a)	1					○	D
27	DSP301027	タ ストシール (DP301, 30:1)	1					○	A
28	DSP301028	(MSZ) ワッシャー	1					-	F
29	DSP301029	(MSZ) アースシ ョイント	1					-	F
30	DSP301030	(SX@) プ レート	2					○	D
31	DSP301031	(MSZ) ワッシャー	8					-	F
32	DSP301032	(SX@) ホ ルト	8					○	D
33	DSP301033	(MSZ) ピ ストンASSY	1				17. 18. 19	-	F
KIT	DSP301500	エアモーターリハ アキット (DP30:1)	1		○			○	A

エアレス DP301-a (廃番) 下ポンプ部 旧タイプ

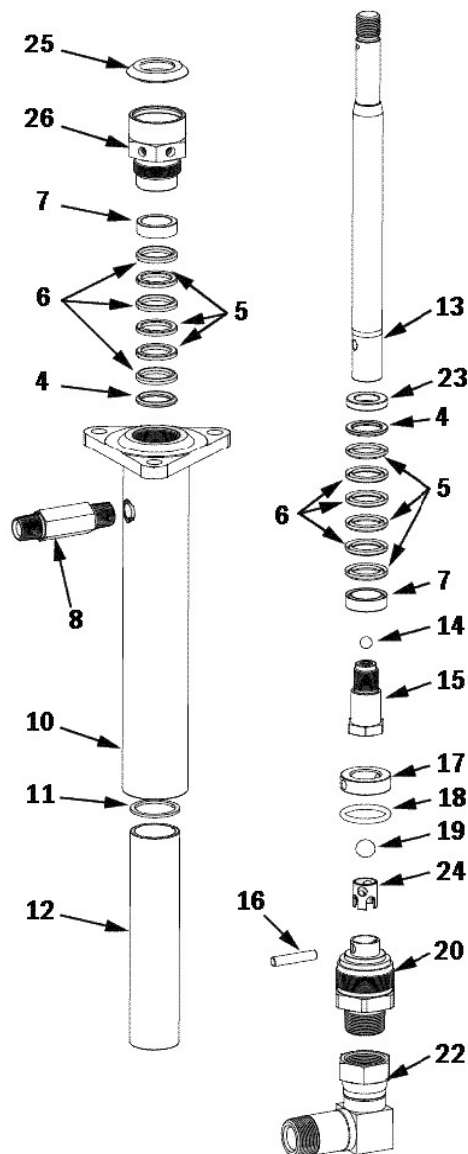

図番	コード	品名	数量	キット内容	キット	LOT	備考	価格表	納期
4	DSL301004	グランド M (DP301, 30:1)	1	○			DP302004	○	A
5	DSL301006	Vハッキン (UHMWPE) (DP301, 301a, 30:1)	1	○			DP302006	○	A
6	DSL301005	Vハッキン (レザ-) (DP30)	1	○			DP302005	○	A
7	DSL301007	グランド F (DP301, DP30:1)	1	○			DP302007	○	A
8	DSL301008	(SX@) ロングアダプター 3/8 (DP301, DP30:1)	1				DP302008	○	D
10	DSL301010	(SX@) ハウジング (DP301)	2				DP302010	○	D
11	DSL301011	(SX@) シール (テフロン) (DP301)	2	○			DP302011	○	D
12	DSL301012	(SX@) スリーブ (DP301, DP30:1)	2				DP302012	○	D
13	DSL301013	ピストンロッド P (DP301a, 30:1)	2				DP302013	○	A
14	B490135	ボール 5/16	2	○			DSL301014 DP302014	○	A
15	DSL301015	ピストンバルブ (DP301, DP30:1)	1				DP302015	○	A
16	DSL301016	ピン (DP301, DP30:1)	4				DP302016	○	A
17	DSL301017	(SX) リテーナ (DP301, 301a, 30:1)	2				DP302017	○	E
18	DSL301018	シール (テフロン) (DP301, DP30:1)	2	○			DP302018	○	A
19	DSL301019S	(SZ@) SSTボール 1/2 (DP30:1)	2	○			IE: B490155 DP302019	-	D
20	DSL301020	インターハウジング (DP301a, DP30:1)	2				DP302020	○	A
22	DSL301022	(MSZ) PFジョイント 3/4	2				DP302022	-	F
23	DSL301023	(SX@) リテーナ (DP301a, DP30:1)	2				DP302023	○	D
24	DSL301024	ボールガイド (DP301a, DP30:1)	1				DP302024	○	A
25	DSL301025	ブラク (DP301a, DP30:1)	1				DP302025	○	A
26	DSL301026	(SX) ハッキンナット (DP301, 301a)	1				DP302026	○	E
KIT	DSL301500	ポンプリペアキット (旧DP301, 一体型)	1		○			○	A



エアレス DP301-a (廃番) 下ポンプ部 新タイプ

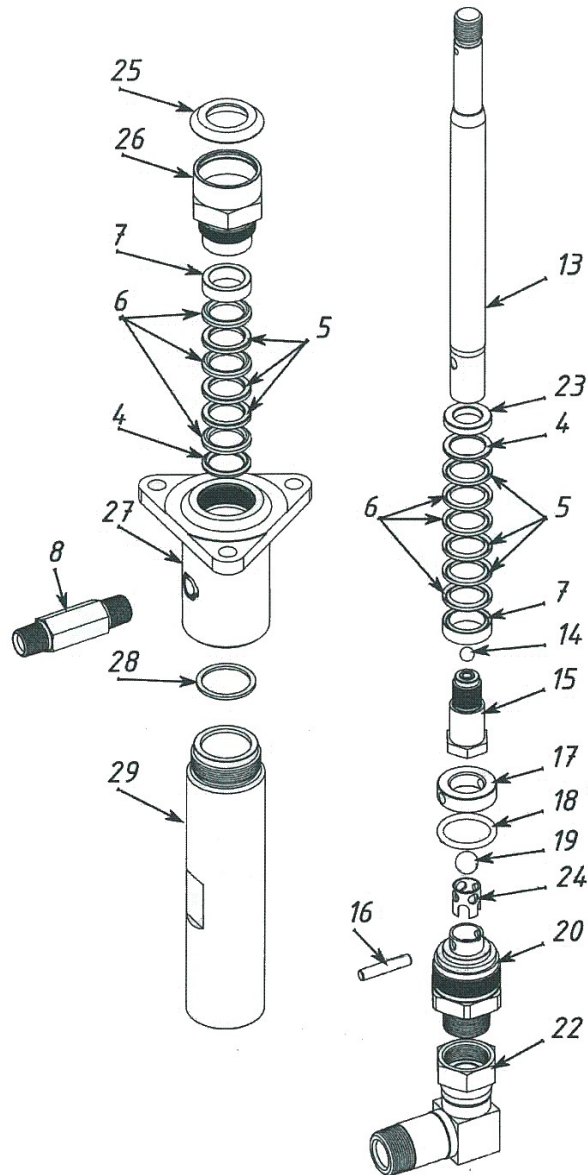

図番	コード	品名	数量	キット内容	キット	LOT	備考	価格表	納期
4	DSL301004	ゲランド M (DP301, 30:1)	2	○				○	A
5	DSL301005	Vハッキン (レザ-) (DP30)	6	○				○	A
6	DSL301006	Vハッキン (UHMWPE) (DP301, 301a, 30:1)	6	○				○	A
7	DSL301007	ゲランド F (DP301, DP30:1)	2	○				○	A
8	DSL301008	(SX@) ロングアダプター-3/8 (DP301, DP30:1)	1					○	D
13	DSL301013	ピストンロッド P (DP301a, 30:1)	1					○	A
14	DSL301014	SSTホール5/16 (DP301, DP30:1)	1	○				○	A
15	DSL301015	ピストンバルブ (DP301, DP30:1)	1					○	A
16	DSL301016	ピン (DP301, DP30:1)	1					○	A
17	DSL301017	(SX) リテーナ (DP301, 301a, 30:1)	1					○	E
18	DSL301018	シール (テフロン) (DP301, DP30:1)	1	○				○	A
19	DSL301019S	(SZ@) SSTホール1/2 (DP30:1)	1	○			旧: DSL301019	-	D
20	DSL301020	インターハウジング (DP301a, DP30:1)	1					○	A
22	B162904	(SX@) 高圧90° 片ユニオン3/4	1					○	D
23	DSL301023	(SX@) リテーナ (DP301a, DP30:1)	1					○	D
24	DSL301024	ホールカイト (DP301a, DP30:1)	1					○	A
25	DSL301025	プラグ (DP301a, DP30:1)	1					○	A
26	DSL301026	(SX) ハッキンナット (DP301, 301a)	1					○	E
27	DSL303027	(SX@) ハウジング (DP301a, 30:1)	1					○	D
28	DSL303028	ハッキン (DP301a, 30:1)	1	○				○	A
29	DSL303029	スリーブ (DP301a, 30:1)	1					○	A
	DSL303500	ポンプリアキット (新DP30:1, 分割型)	1		○			○	A

エアレス DP301-a (廃番) 連結部

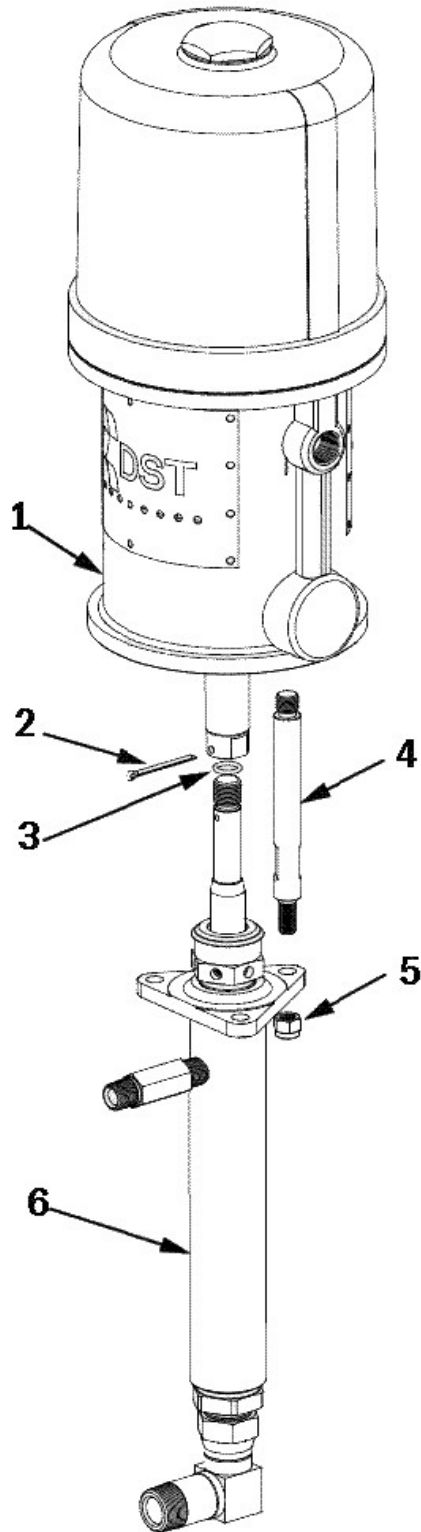

図番	コード	品名	数量	キット内容	キット	LOT	備考	価格表	納期
1	DSP301100	(SX@) エアモーター (DP301, DP30:1)	1					○	D
2	BBSP3530Z	割ピン 3.5×30Z	1				DP301101	○	A
3	B46P0112	(S@) OR P11.2 2.4×11.0	1				DSP301102	○	C
4	DSP301103	(SX@) タイロッド (DP301, DP30:1)	3					○	D
5	DSP301104	(SX@) ナット (DP301, DP30:1)	3					○	D
6	DSL301100	(SZ) ポンプ Assy DP301 一体型 (旧)	1				旧タイプ	-	F
	DSL303100	(SX@) ポンプ Assy DP30:1 分割型 (新)					新タイプ	○	D

# DP301-a (廃番) 製品分解図

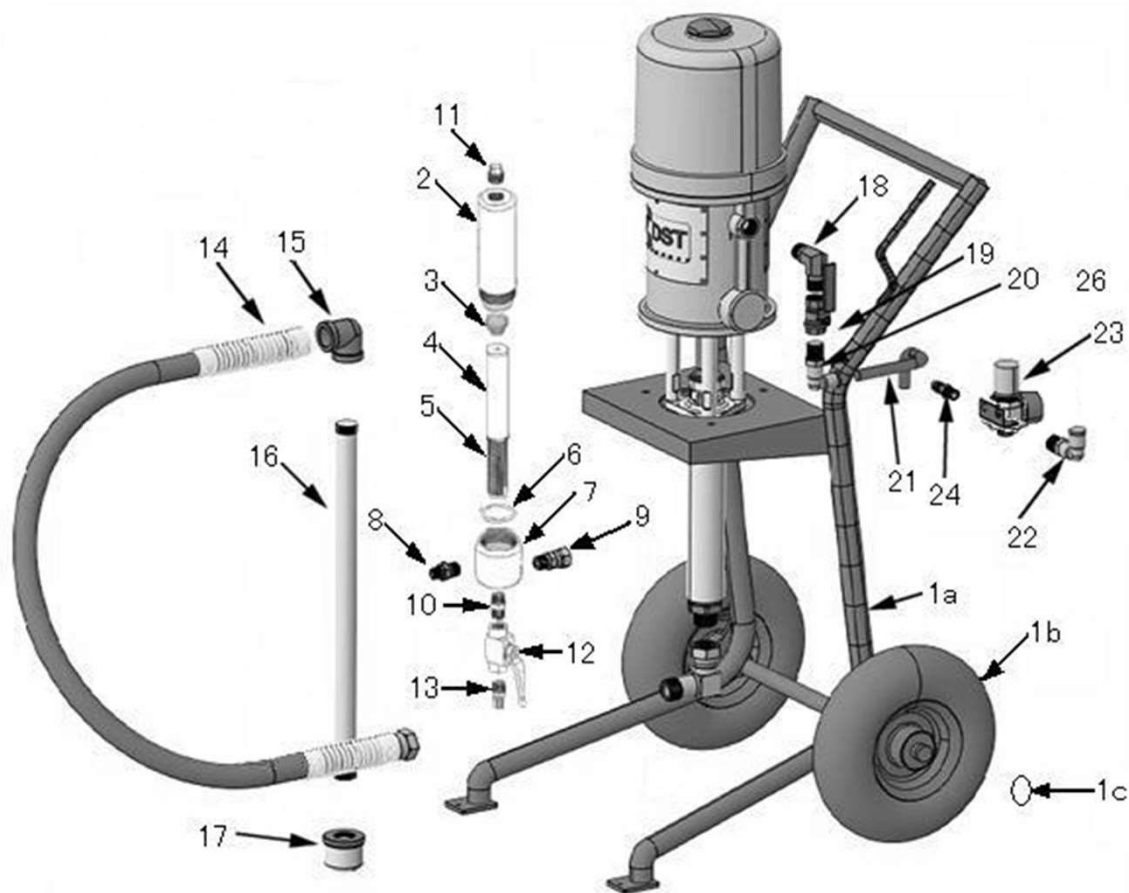

図番	コード	品名	数量	キット内容	キット	LOT	備考	価格表	納期
1a	DSP300201	(SX)カート(DP30:1)	1					○	E
1b	DSP300202	(SX@)車輪(DP30:1)	2					○	D
1c	BBSRT20	(SX@)スナップリング STW-20(軸用)	2				旧: DSP300203	○	D
2	DSS302001	(SX@)ホウル	1					○	D
3	DSS302002	スプリング(DP301, DP30:1)	1					○	A
4	1062B	ラインフィルター #60	1					○	A
	1062A	(SZ@)ラインフィルター #30	1				オプション	○	D
	1062C	(SZ@)ラインフィルター #80	1				オプション	○	D
5	DSS254105	サート(DK, XT45, 56, 68, DP30)	1				旧: DSS302004	○	A
6	B46P036T	(S)OR P36 テフロン 3.5×35.7	1				DSS302005	○	C
7	DSS302006	(MSZ)ハウジング	1					-	F
8	B161134	高圧アダプター-3/8×G1/4	1					○	A
9	B162702	高圧片ユニオン3/8	1					○	A
10	B160102	高圧ニップル1/4	1					○	A
11	DSS302010	(MSZ)フラク 3/8	1					-	F
12	B250202	高圧ホルバルフ PVG1/4(FT)	1					○	A
13	B200915	黄銅タケコニップル1/4×10.5(GHN-0211)	1				B200902	○	A
14	DSP300501	サクションホース3/4(DP301, DP30:1)	1	○				○	A
15	B195205C	(MSZ) SUS低圧両メスエルホ 3/4	1	○				-	F
16	DSP300503	(SX) サクションパイプ 3/4(DP30)	1	○				○	E
17	DSP300504	サクションフィルター-3/4(DP301a, 30:1)	1	○			旧: DSP300301	○	A
18	DS30401	(SX@)エルホ PT1/2(DP301)	1					○	D
19	DS30402	(SX) ホールバルブ 1/2(DP301)	1					○	E
20	B220592	(MSZ) チューブフィッティングエルホ φ12×1/2	1					-	F
21	1376D	(MSZ) ウレタンホース φ12×220L	1					-	F
22	B220557	(SZ) エルホ チューブフィッティング φ12	1					-	F
23	DSP300304	エアレギュレーター SAR3000T(3/8)ゲ	1				SAR3000T-03BG(3/8)	○	A
24	1372M	(SX) ハイカブラ 30PM	1					○	E
KIT	DSP300500	サクションホースAssy(DP301a, DP30:1)	1		○			○	A

# エアレス DP30:1 エアモーター一部

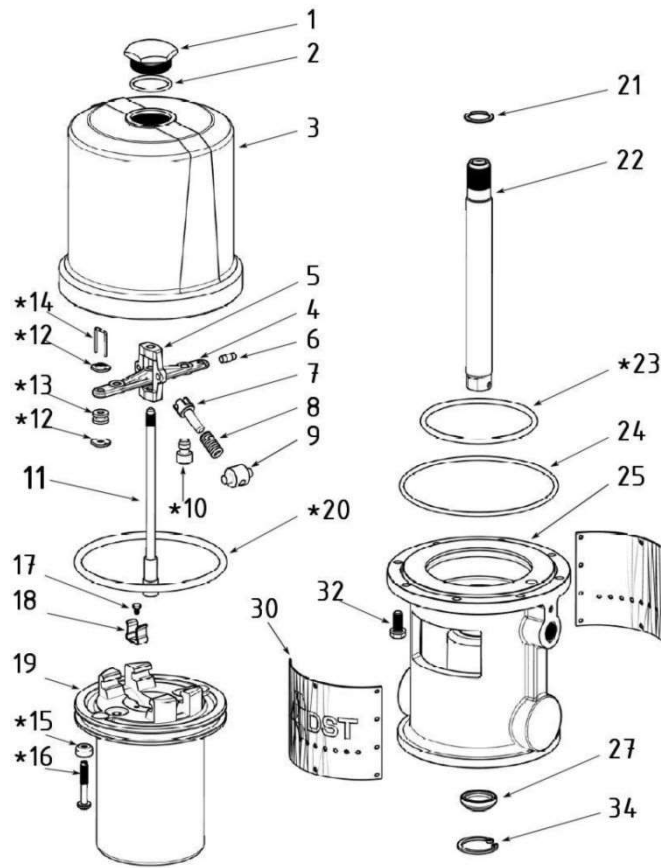

図番	コード	品名	数量	キット内容	キット	LOT	備考	価格表	納期
ASSY	1060B00	(MSZ) エアエアレス DP30:1 (本体)						-	F
1	DSP301001	キャップナット (DP301)	1					○	A
2	B460036	(MSZ) OR 3.5 × 35.7	1				P36 DSP301002	-	F
3	DSP301003	(SX@) エアシリンダー (DP30:1)	1					○	D
4	DSP301004	(SX) ハルブパ-	1					○	E
5	DSP301005	シャトル (DP301, DP30:1)	1					○	A
6	DSP301006	ピン	2					○	A
7	DSP301007	(SX@) アーム	2					○	D
8	DSP301008	(SX@) スプリング (DP30:1)	2					○	D
9	DSP301009	(SX@) ロッカー	2					○	D
10	DSP301010	(SX@) 上ハルブ (DP301a, 30:1)	2	○				○	D
11	DSP301011	トリップロッド (DP301, 30:1)	1					○	A
12	DSP301012	(SX@) アジャストナット (DP301, 301a, 30:1)	4	○				○	D
13	DSP301013	(SX@) ラバーゲロメット	2	○				○	D
14	DSP301014	(SX@) ロックワイヤー (DP301a, 30:1)	2	○				○	D
15	DSP301015	下ハルブ (DP301, 30:1)	2	○			クリアランス:5mm	○	A
16	DSP301016	(SX@) ステム (DP301, 30:1)	2	○				○	D
17	DSP301017	(SX@) スクリュー	2					○	D
18	DSP301018	(SX@) クリップ	2					○	D
19	DSP301019	(SX@) エアピストンAY	1					○	D
20	B471433	(S@) OR 6.98 × 139.05 AS433	1	○			AS433 DSP301020	○	C
21	DSP301021	銅パッキン	1					○	A
22	DSP301022	(SX@) ピストンロッド M (DP301a, 30:1)	1					○	D
23	B471347	(S@) OR 5.33 × 107.35 AS347	1	○			AS347 DSP301023	○	C
24	DSP301024	シール	1					○	A
25	DSP301025	(SX@) モーターベース	1					○	D
27	DSP301027	タフトシール (DP301, 30:1)	1					○	A
30	DSP301030	(SX@) プレート	2					○	D
31	DSP301031	(MSZ) ワッシャー	8					-	F
32	DSP301032	(SX@) ホルト	8					○	D
34	DSP301034	(SX) スナップリング	1				φ32	○	E
KIT	DSP301500	エアモーターリハキット (DP30:1)	1		○			○	A

# エアレス DP30:1 下ポンプ部

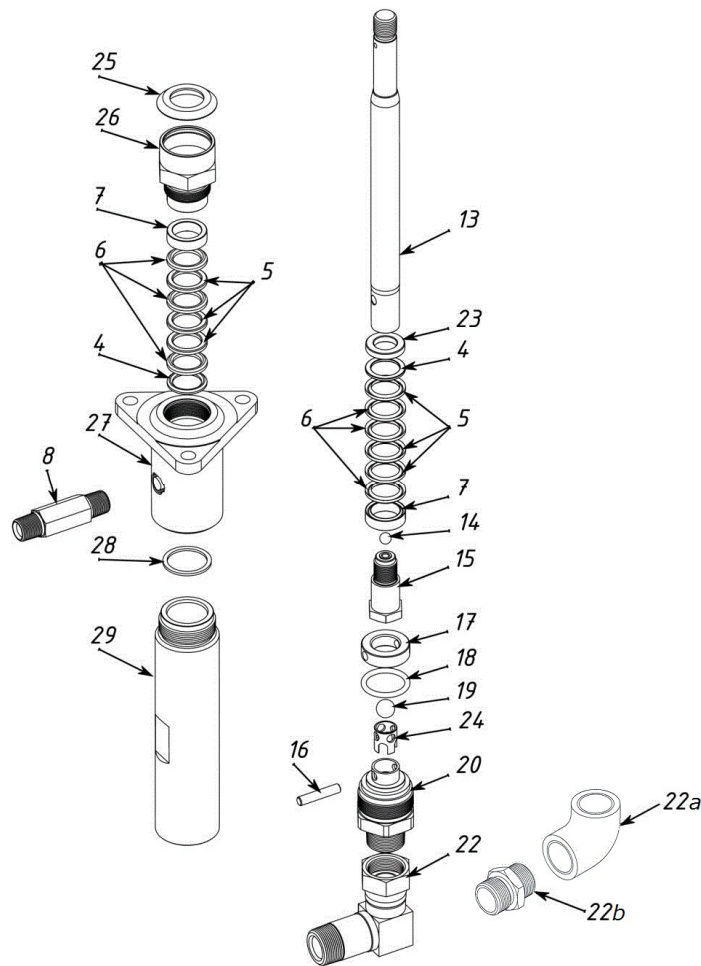

図番	コード	品名	数量	キット内容	キット	LOT	備考	価格表	納期
ASSY	1060B00	(MSZ) エアレス DP30:1 (本体)						-	F
4	DSL301004	ゲラント M (DP301, 30:1)	2	○				○	A
5	DSL301005	Vハッキン (レザ-) (DP30)	6	○				○	A
6	DSL301006	Vハッキン (UHMWPE) (DP301, 301a, 30:1)	6				廃番 UHMWPE互換有	○	A
6a	DSL301006	Vハッキン (UHMWPE) (DP301, 301a, 30:1)	6	○				○	A
7	DSL301007	ゲラント F (DP301, DP30:1)	2	○				○	A
8	DSL301008	(SX@) ロングアタプター 3/8 (DP301, DP30:1)	1					○	D
13	DSL301013	ピストンロッド P (DP301a, 30:1)	1					○	A
14	DSL301014	SSTホルル 5/16 (DP301, DP30:1)	1	○				○	A
15	DSL301015	ピストンバルブ (DP301, DP30:1)	1					○	A
16	DSL301016	ピン (DP301, DP30:1)	1					○	A
17	DSL301017	(SX) リテーナ (DP301, 301a, 30:1)	1					○	E
18	DSL301018	シール (テフロン) (DP301, DP30:1)	1	○				○	A
19	DSL301019S	(SZ@) SSTホルル 1/2 (DP30:1)	1	○			旧: B490155	-	D
20	DSL301020	インターハウジング (DP301a, DP30:1)	1					○	A
22	B162904	(SX@) 高圧 90° 片ユニオン 3/4	1				DSL301022 旧型	○	D
22a	B181905	(SX@) 低圧両メスエルボ 3/4	1				新型	○	D
22b	B161105	(S) 高圧アタプター 3/4	1				新型	○	C
23	DSL301023	(SX@) リテーナ (DP301a, DP30:1)	1					○	D
24	DSL301024	ホルルカイト (DP301a, DP30:1)	1					○	A
25	DSL301025	プラグ (DP301a, DP30:1)	1					○	A
26	DSL301026	(SX) ハッキンナット (DP301, 301a)	1					○	E
27	DSL303027	(SX@) ハウジング (DP301a, 30:1)	1					○	D
28	DSL303028	ハッキン (DP301a, 30:1)	1	○				○	A
29	DSL303029	スリーブ (DP301a, 30:1)	1					○	A
	DSL303500	ポンプリハキット (新DP30:1, 分割型)	1	○	○			○	A
	DSAPTX301	(SX@) ハッキンナット用工具 (DP30:1)	1					○	D

エアレス DP30:1 連結部

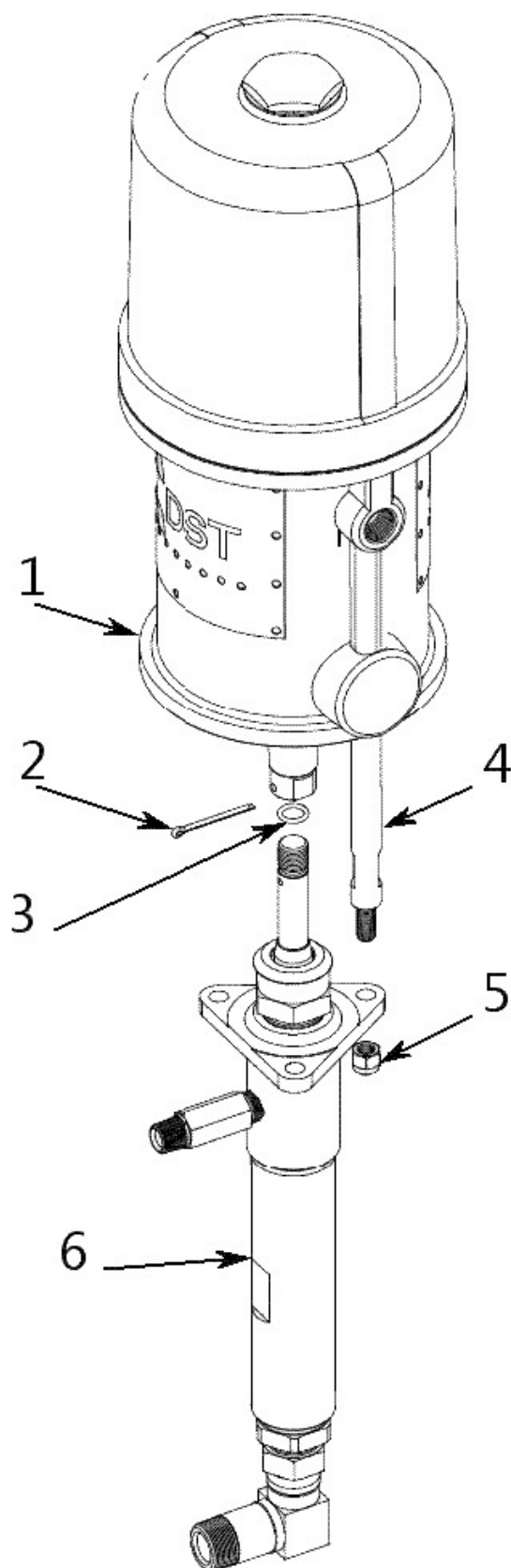

図番	コード	品名	数量	キット内容	キット	LOT	備考	価格表	納期
1	DSP301100	(SX@) エアレスモーター (DP301, DP30:1)	1					○	D
2	BBSP3530Z	割ピン 3.5×30Z	1				DSP301101	○	A
3	B46P0112	(S@) OR P11.2 2.4×11.0	1				DSP301102	○	C
4	DSP301103	(SX@) ノズル (DP301, DP30:1)	3					○	D
5	DSP301104	(SX@) ナット (DP301, DP30:1)	3					○	D
6	DSL303100	(SX@) ホンパ Assy DP30:1 分割型 (新)	1					○	D

# エアレス DP30 : 1

## ラインフィルタ一部

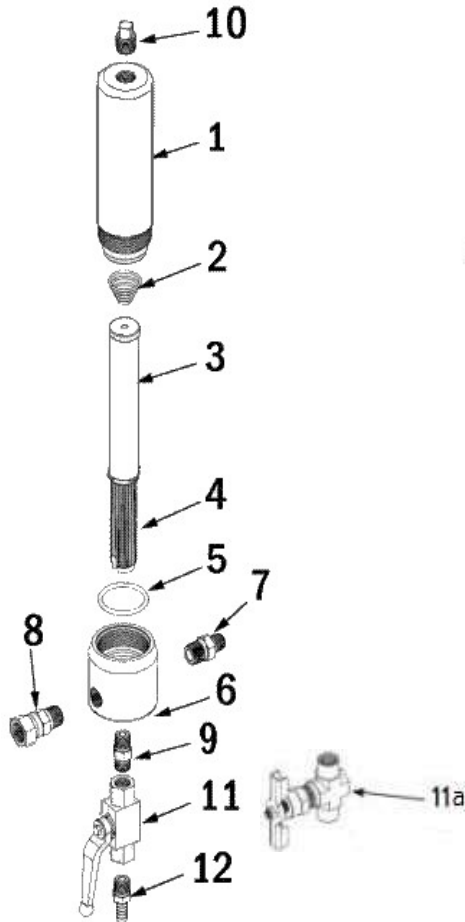

## エアレギュレター一部

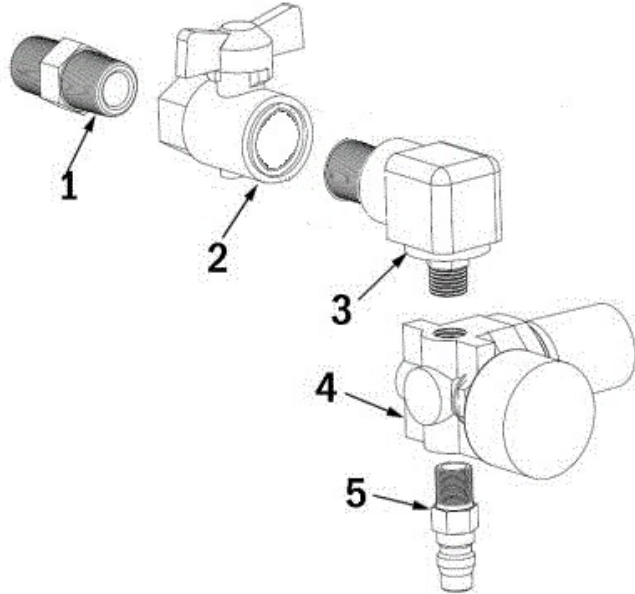

## ラインフィルタ一部

図番	コード	品名	数量	キット内容	キット	LOT	備考	価格表	納期
ASSY	DSS300401A	(SX@)ラインフィルタ-Assy (アルミ) (DP)					旧: DSS300401	○	D
1	DSS302001	(SX@)ホウ丸	1					○	D
2	DSS302002	スプリング (DP301, DP30:1)	1					○	A
3	1062B	ラインフィルタ #60	1					○	A
	1062A	(SZ@)ラインフィルタ #30	1				オプション	○	D
	1062C	(SZ@)ラインフィルタ #80	1				オプション	○	D
4	DSS254105	サート (DK, XT45, 56, 68, DP30)	1				旧: DSS302004	○	A
5	B46P036T	(S) OR P36 テフロン 3.5 × 35.7	1				DSS302005	○	C
6	DSS302006	(MSZ)ハウジング	1					-	F
7	B161134	高圧アダプター-3/8 × G1/4	1				DSS302007	○	A
8	B162702	高圧片ユニオン3/8	1				DSS302008	○	A
9	B160102	高圧ニップル1/4	1				DSS302009	○	A
10	DSS302010	(MSZ)ブラケット 3/8	1					-	F
11	B250202	高圧ボールバルブ PVG1/4 (FT)	1				AHBV014	○	A
11a	DSHMV041	(MSZ)ニードルバルブ	1					-	F
12	B200915	黄銅タコユニオン1/4 × 10.5 (GHN-0211)	1				DSS302012 B200902	○	A

## エアレギュレター一部

図番	コード	品名	数量	キット内容	キット	LOT	備考	価格表	納期
ASSY	DSP300300	(SX)エアレギュレター Assy						-	E
1	B160104	高圧ニップル1/2	1					○	A
2	B270394	(SZ)両スレテューストホア型ボールバルブ 1/2FF G03-04 (OKD)	1					-	F
3	B160552	高圧エルボ 3/8 × 1/2	1					○	A
4	DSP300304	エアレギュレター SAR3000T (3/8) ケージ付	1					○	A
5	1372M	(SX)ハイカラ 30PM	1				DSP300305	○	E

# エアレス DP30 : 1

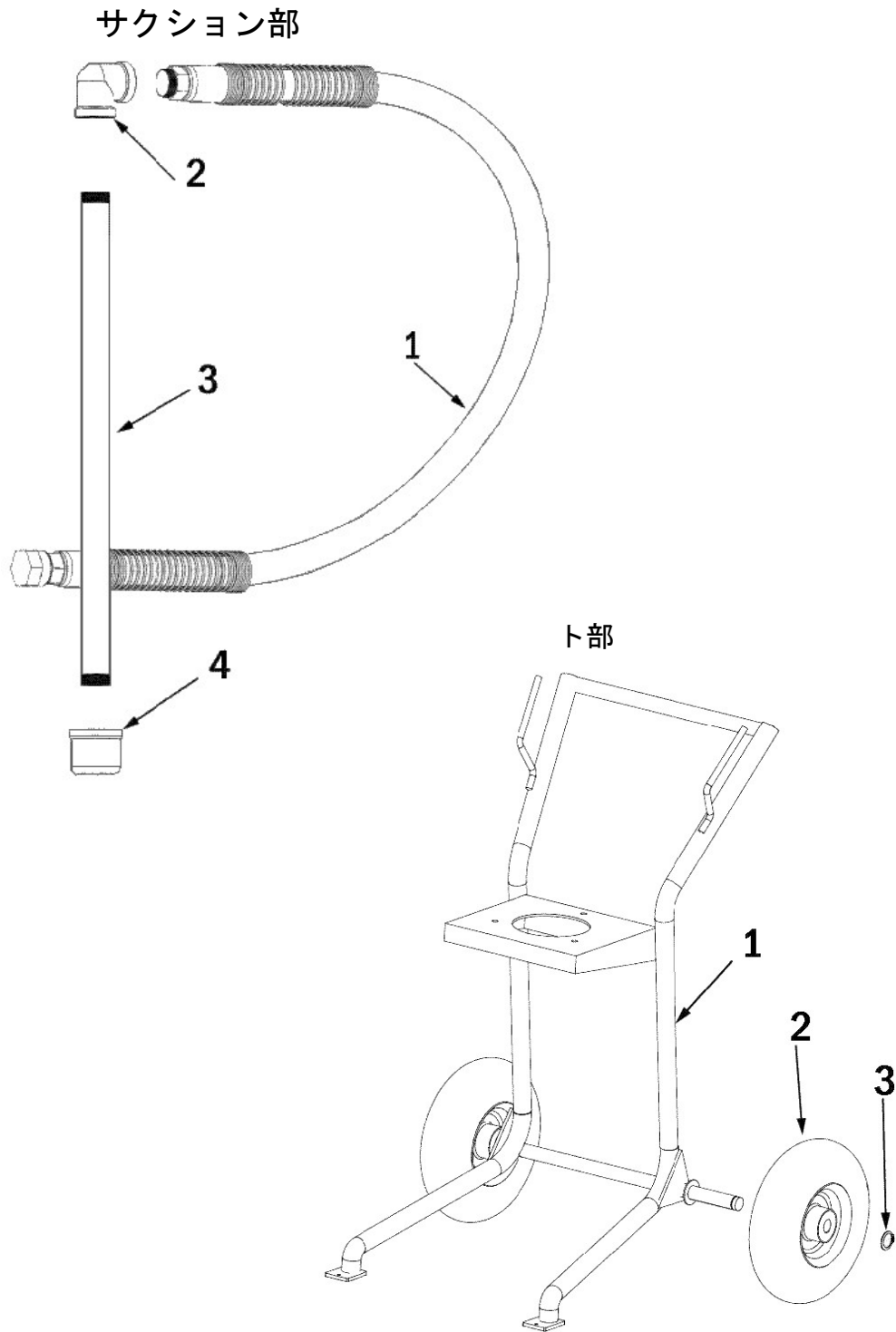

## サクション部

図番	コード	品名	数量	キット内容	キット	LOT	備考	価格表	納期
ASSY	DSP300500	サクションホースAssy (DP301a, DP30:1)						○	A
1	DSP300501	サクションホース3/4 (DP301, DP30:1)	1					○	A
2	B181905	(SX@) 低圧両メスエルブ 3/4	1				DSP300502	○	D
3	DSP300503	(SX) サクションパイプ 3/4 (DP30)	1					○	E
4	DSP300504	サクションフィルター-3/4 (DP301a, 30:1)	1					○	A

## カート部

図番	コード	品名	数量	キット内容	キット	LOT	備考	価格表	納期
1	DSP300201	(SX) カート (DP30:1)	1					○	E
2	DSP300202	(SX@) 車輪 (DP30:1)	2					○	D
3	BBSRT20	(SX@) スナップ リンク STW-20 (軸用)	2				DSP300502	○	D



エアレス DN44 : 1 エアモーター一部

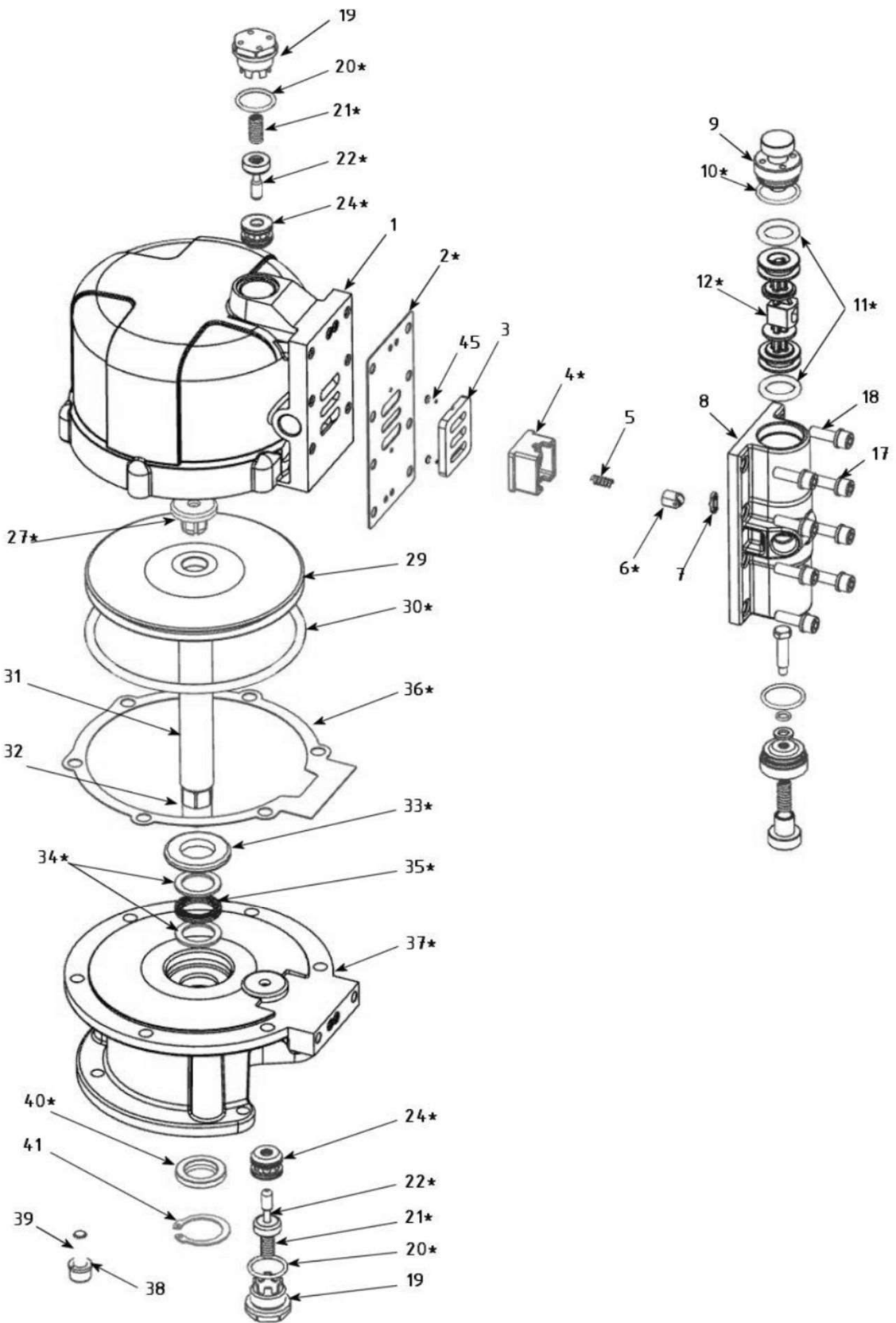

# エアレス DN44 : 1 エアモーター一部

図番	コード	品名	数量	キット内容	キット	LOT	備考	価格表	納期
ASSY	1060D00	(MSZ) エアレス DN44:1 (本体)						-	F
1	DSN165001	(MSZ) シリンダー	1					-	F
2	DSN165002	(SX) ガスケット (N44)	1	○				○	E
3	DSN165003	(SX@) ハルブプレート (N44)	1					○	D
4	DSN165004	(SX) ピストンバルブ (N44)	1	○				○	E
5	DSN165005	(SX) スプリング (N44)	1	○				○	E
6	DSN165006	(SX) ローラー ASSY (N44)	1	○				○	E
7	DSN165007	(SX@) ブロック (N44)	1					○	D
8	DSN165008	(MSZ) ハルブハウジング	1					-	F
9	DSN165009	(SX@) プラケ ASSY (N44)	2					○	D
10	DSN165010	(SX) OR (N44)	2	○				○	E
11	DSN165011	(SX) OR (N44)	2	○				○	E
12	DSN165012	(SX) ピストンバルブ (N44)	1	○				○	E
17	DSN165017	(MSZ) スプリング ワッシャー	8					-	F
18	DSN165018	(MSZ) CSホルト	8					-	F
19	DSN165019	(MSZ) ハルブキャップ	2					-	F
20	DSN165020	(MSZ) OR	2					-	F
21	DSN165021	(MSZ) 圧縮スプリング	2					-	F
22	DSN165022	(MSZ) ステム	2					-	F
24	DSN165024	(SX@) ハルブ ASSY (N44)	2					○	D
27	DSN165027	(MSZ) ハット	1	○				-	F
29	DSN165029	(MSZ) エアピストンセット	1					-	F
30	DSN165030	(SX) シール (N44)	1	○				○	E
31	DSN165031	(MSZ) ピストンパイプ	1					-	F
32	DSN165032	(MSZ) スタット	1					-	F
33	DSN165033	(MSZ) ヘースハット	1	○				-	F
34	DSN165034	(MSZ) ガスケット	2	○				-	F
35	DSN165035	(MSZ) Uハッキン	1	○				-	F
36	DSN165036	(SX@) モーターガスケット (N44)	1					○	D
37	DSN165037	(MSZ) ヘース	1					-	F
38	DSN165038	(MSZ) スプリング ワッシャー	6					-	F
39	DSN165039	(MSZ) ホルト	6					-	F
40	DSN165040	(MSZ) シール	1	○				-	F
41	DSN165041	(MSZ) スナップリング	1					-	F
45	DSN165045	(MSZ) ネジ	2					-	F
a	DSN165500	(SX) エアモーター部リハキット (N44)	1		○			○	E

# エアレス DN44:1 下ポンプ部

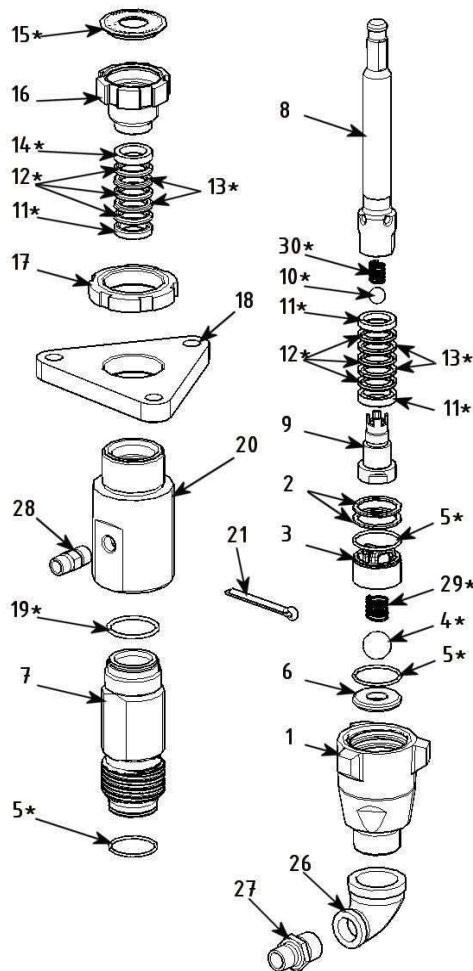

図番	コード	品名	数量	キット内容	キット	LOT	備考	価格表	納期
ASSY	1060D00	(MSZ)エア-エアレス DN44:1 (本体)						-	F
1	DSN441001	(MSZ) インターハウジング	1					-	F
2	DSN441002	(MSZ) シム	2					-	F
3	DSN441003	(MSZ) ホールガイド	1					-	F
4	DSN441004	(MSZ) ホール (1 1/4")	1	○				-	F
5	DSN441005	(MSZ) テフロンリング	3	○				-	F
6	DSN441006	(MSZ) シート	1					-	F
7	DSN441007	(SX@) シリンダ - (N44)	1					○	D
8	DSN441008	(SX@) ピストンロッド (N44)	1					○	D
9	DSN441009	(SX) ピストン (N44)	1					○	E
10	DSN441010	(MSZ) ホール	1	○				-	F
11	DSN441011	(MSZ) グランドパッキンM	2	○				-	F
12	DSN441012	(MSZ) Vパッキン	6	○				-	F
13	DSN441013	(MSZ) Vパッキン	4	○				-	F
14	DSN441014	(MSZ) グランドパッキンF	2	○				-	F
15	DSN441015	(MSZ) シール	1	○				-	F
16	DSN441016	(MSZ) パッキンナット	1					-	F
17	DSN441017	(MSZ) ナット	1					-	F
18	DSN441018	(MSZ) フレート	1					-	F
19	DSN441019	(MSZ) テフロンリング	1	○				-	F
20	DSN441020	(MSZ) ホンプハウジング	1					-	F
21	DSN441021	(MSZ) ピン	1					-	F
26	DSN441026	(MSZ) チューブ	1					-	F
27	DSN441027	(MSZ) ニップル	1					-	F
28	DSN441028	(MSZ) ニップル	1					-	F
29	DSN441029	(MSZ) シートスプリング	1	○				-	F
30	DSN441030	(SX) スプリング (N44)	1	○				○	E
a	DSN441500	ホンプ部リペアキット (N44)	1		○			○	A

# エアレス DN44 : 1 連結部

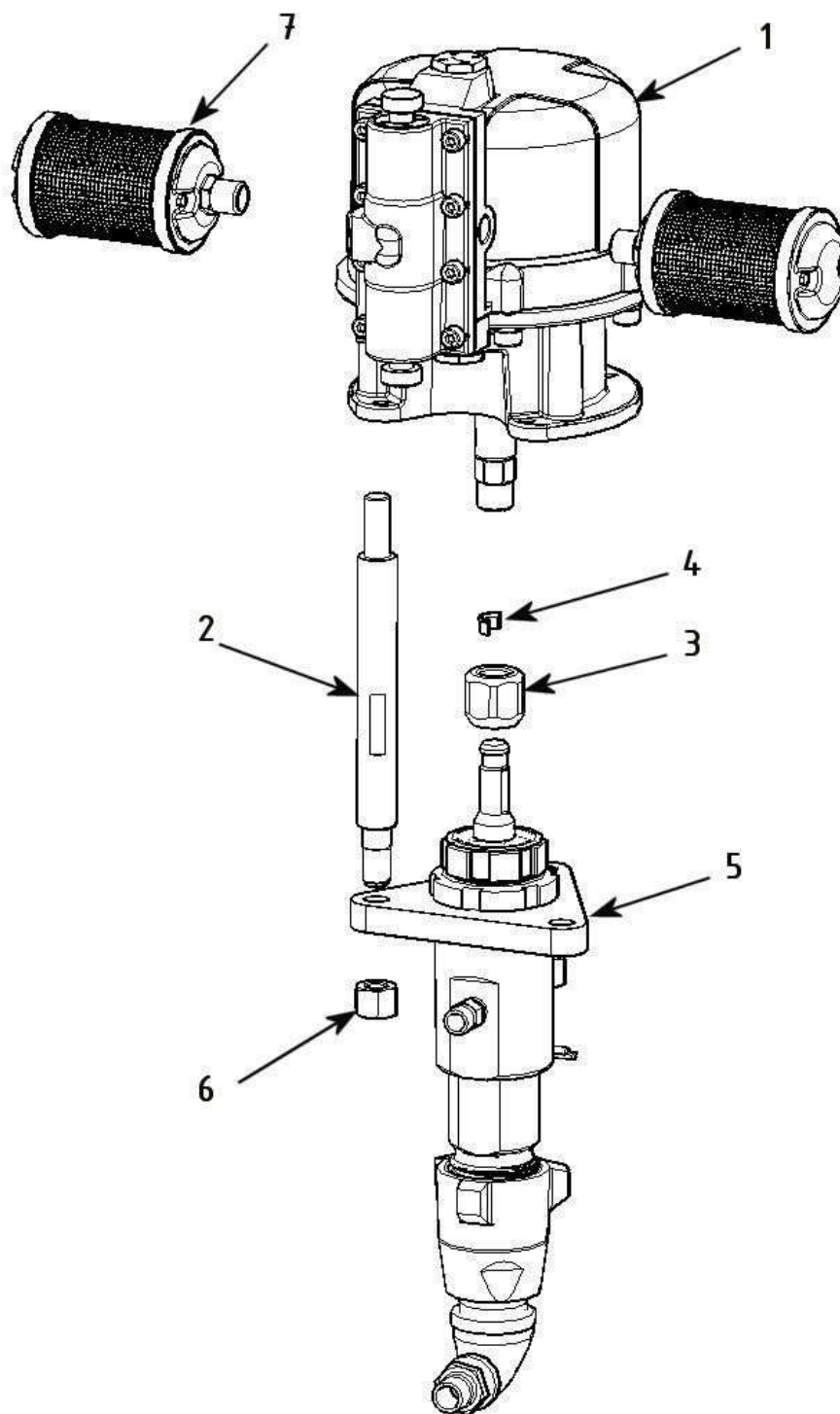

図番	コード	品名	数量	キット内容	キット	LOT	備考	価格表	納期
1	DSN165101	(MSZ) エアモーター-ASSY	1					-	F
2	DSK254141	(SX@) タイロッド (DK45:1)	3					○	D
3	DS2K1135	(SX@) ナット (N44)	1					○	D
4	DS2K1136	カラー (N44)	2					○	A
5	DSN441100	(MSZ) ポンプ ASSY	1					-	F
6	DSK254145	(MSZ) ロックナット 5/8	3					-	F
7	DSN165800	(MSZ) サイレンサー	2					-	F

# エアレス DN44 : 1

## ラインフィルター部



## エアレギュレーター部

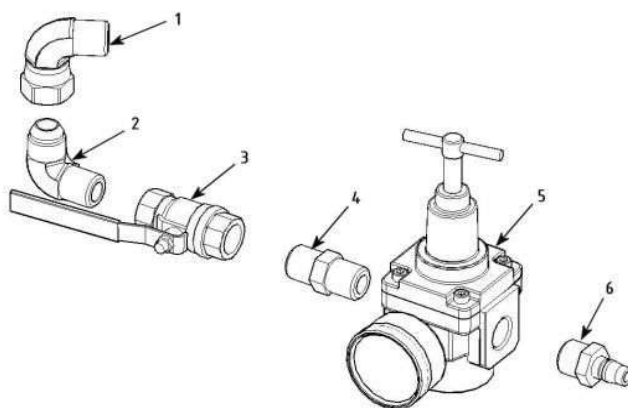

## ラインフィルター部

図番	コード	品名	数量	キット内容	キット	LOT	備考	価格表	納期
1	DSS302001	(SX@) ボール	1					○	D
2	DSS302002	スワリング (DP301, DP30:1)	1					○	A
3	1062B	ラインフィルター #60	1					○	A
4	DSS302004	(SZ) サポート (DP301, DP30:1) 廃番	1					-	F
5	DSS302005	(SZ) テフロンリング 3.53×36.09	1					-	F
6	DSS302006	(MSZ) ハウジング	1					-	F
7	DSS302007	(MSZ) ニップル	1					-	F
8	DSS302008	(MSZ) 片ユニオン	1					-	F
9	DSS302009	(MSZ) ニップル	1					-	F
10	DSS302010	(MSZ) フラグ 3/8	1					-	F
11	AHBV014	(MSZ) ボールバルブ	1					-	F
12	DSS302012	(SX@) タケノコニップル 1/4M (DP30:1)	1					○	D

## エアレギュレーター部

図番	コード	品名	数量	キット内容	キット	LOT	備考	価格表	納期
1	DSN165301	(MSZ) ジョイント	1					-	F
2	DSN165302	(MSZ) エルボ	1					-	F
3	DSN165303	(MSZ) ボールバルブ	1					-	F
4	DSN165304	(MSZ) ニップル	1					-	F
5	DSN165305	(MSZ) エアレギュレーター (ゲージ付)	1					-	F
6	DSN165306	(MSZ) エアカプラ	1					-	F

サクション部

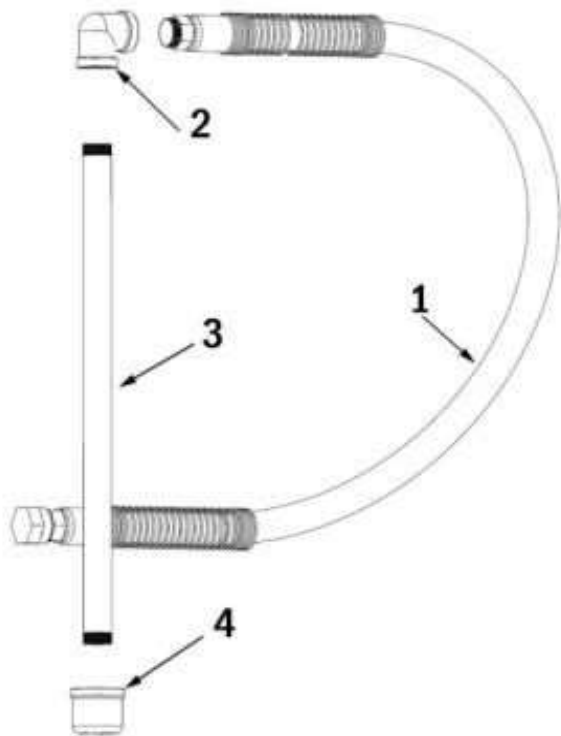

カート部

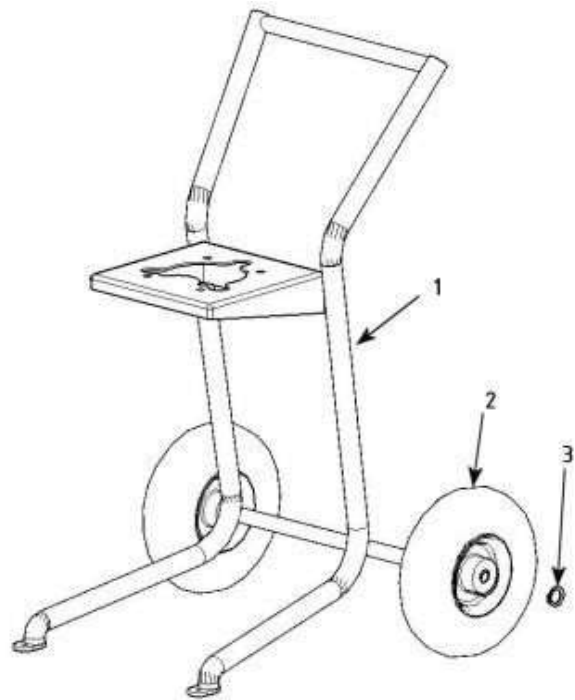

サクション部

図番	コード	品名	数量	キット内容	キット	LOT	備考	価格表	納期
1	DSP300501	サクションホース3/4 (DP301, DP30:1)	1					○	A
2	DSP300502	(SZ)エルボ° 3/4	1					-	F
3	DSP300503	(SX)サクションパイプ° 3/4 (DP30)	1					○	E
4	DSP300504	サクションフィルタ° 3/4 (DP301a, 30:1)	1					○	A

カート部

図番	コード	品名	数量	キット内容	キット	LOT	備考	価格表	納期
1	DSN165201	(MSZ)カート						-	F
2	DSP300202	(SX@)車輪 (DP30:1)					φ250	○	D
3	BBSRT20	(SX@)スナップ° リンク° STW-20 (軸用)					旧 : DSP300203	○	D

エアレス DK45:1 (廃番) エアモーター一部

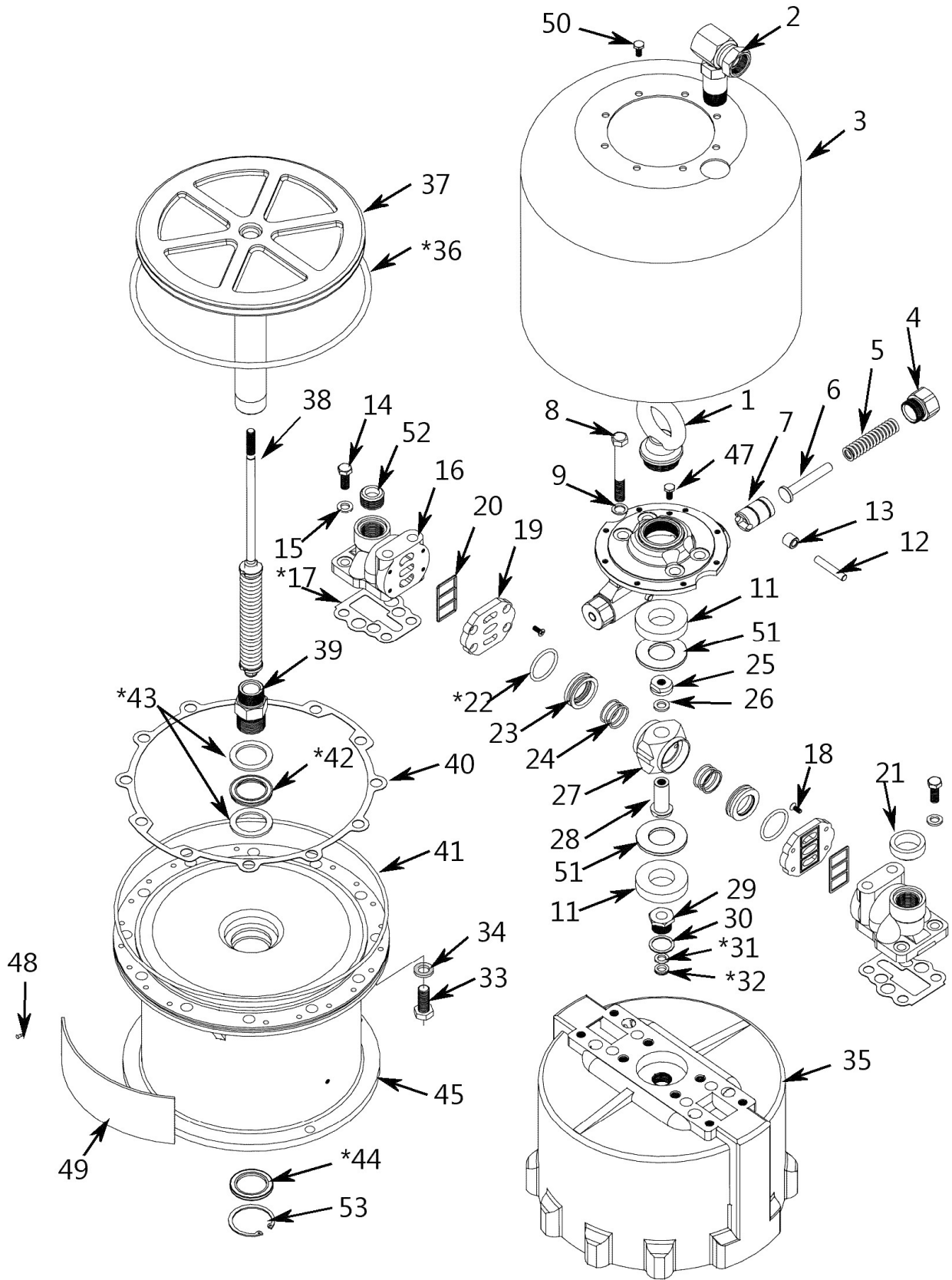

※I7モーター部はDK45:1, 56:1, 68:1, XT45:1, 56:1, 68:1で共通です。

# エアレス DK45:1 (廃番) エアモーター一部

図番	コード	品名	数量	キット内容	キット	LOT	備 考	価格表	納期
ASSY	DSK607281	(SZ) エア-エアレス DK45:1 (本体) 未検査品						-	F
1	DSK254001	(SX@) アイボルト (DK, XT)	1					○	D
2	DSK254002	(SX@) 90° エネオン (DK, XT)	1					○	D
3	DSK254003	(MSZ) シール	1					-	F
4	DSK254004	(MSZ) スプ リング ハウジング	2					-	F
5	DSK254005	(SX@) スプ リング (DK, XT)	2					○	D
6	DSK254006	(SX@) カイト (DK, XT)	2					○	D
7	DSK254007	(SX@) フランジヤ (DK, XT)	2					○	D
8	DSK254008	(SX@) ホルト (UNF) (DK, XT)	4					○	D
9	DSK254009	(SX@) スプ リング ワッシャー (DK, XT)	4					○	D
10	DSK254010	(SZ) ハウジング	1					-	F
11	DSK254011	(SX@) コムハット (DK, XT)	2					○	D
12	DSK254012	(SX@) シャフト (DK, XT)	2					○	D
13	DSK254013	(SX@) ローラー (DK, XT)	2					○	D
14	DSK254014	(SX@) ホルト (UNF) (DK, XT)	4					○	D
15	DSK254015	(SX@) スプ リング ワッシャー (DK, XT)	4					○	D
16	DSK254016	(SX@) エアマニフォルト (DK, XT)	2					○	D
17	DSK254017	(SX@) カスケット (DK, XT)	2	○				○	D
18	DSK254018	(SX@) ヒス (DK, XT)	8					○	D
19	DSK254019	(SX@) プレート (DK, XT)	2					○	D
20	DSK254020	(SX@) シール (DK, XT)	2					○	D
21	DSK254021	(SX@) フラグ (DK, XT)	1					○	D
22	DSK254022	(SX@) シール (DK, XT)	2	○				○	D
23	DSK254023	(SX@) ハルフ (DK, XT)	2					○	D
24	DSK254024	(SX@) スプ リング (DK, XT)	2					○	D
25	DSK254025	(SX@) ナット (DK, XT)	2					○	D
26	DSK254026	(SX@) スプ リング ワッシャー (小) (DK, XT)	1					○	D
27	DSK254027	(SX@) ハルフハウジング (DK, XT)	1					○	D
28	DSK254028	(SX@) ハフ (DK, XT)	1					○	D
29	DSK254029	(SX@) 軸受カラー (DK, XT)	1					○	D
30	DSK254030	(SX@) カスケット (DK, XT)	1	○				○	D
31	DSK254031	(SX@) ハッキン (DK, XT)	1	○				○	D
32	DSK254032	(SX@) V ハッキン (DK, XT)	1	○				○	D
33	DSK254033	(MSZ) ホルト	12					-	F
34	DSK254034	(MSZ) ワッシャー	12					-	F
35	DSK254035	(SX@) エアシリンダ (DK, XT)	1					○	D
36	DSK254036	OR (DK, XT)	1	○				○	A
37	DSK254037	(SZ) エアピストンセット (DK, XT)	1					-	F
38	DSK254038	(SX@) トリップ ロットセット (DK, XT)	1					○	D
39	DSK254039	(SX@) スタット (DK, XT)	1					○	D
40	DSK254040	(SX@) カスケット (DK, XT)	1					○	D
41	DSK254041	(SX@) シール (DK, XT)	1					○	D
42	DSK254042	(SX@) V ハッキン (DK, XT)	1	○				○	D
43	DSK254043	(SX@) ハックアップ ワッシャー (DK, XT)	2	○				○	D
44	DSK254044	(SX@) タストシール (DK, XT)	1					○	D
45	DSK254045	(MSZ) ヘース	1					-	F
47	DSK254047	(SX@) ホルト (DK, XT)	1					○	D
48	DSK254048	(MSZ) ネジ	8					-	F
49	DSK254049	(MSZ) ネムプレート	2					-	F
50	DSK254050	(MSZ) ホルト	8					-	F
51	DSK254051	(SX@) スラストワッシャー (DK, XT)	2					○	D
52	DSK254052	(SX@) フラグ (DK, XT)	1					○	D
53	DSK254053	(MSZ) スナップ リング	1					-	F
a	DSK254500	エアモーターリハキット (DK, XT)	1		○			○	A



# エアレス DK45 : 1 (廃番) 下ポンプ部

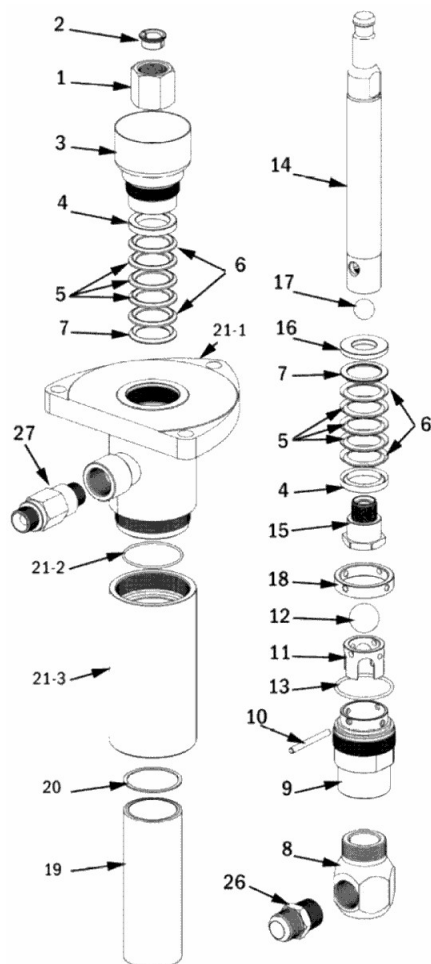

図番	コード	品名	数量	キット内容	キット	LOT	備考	価格表	納期
ASSY	DS607281	(SZ)エアレス DK45:1 (本体) 未検査品						-	F
1	DSK451001	(SX@) カップ リング ナット (DK45, 56, 68)	1			DK451001		○	D
2	DSK451002	カップ リング カラー (DK45, 56, 68)	2			DK451002		○	A
3	DSK451003	(SX@) ハ ッキンナット (DK45)	1			DK451003		○	D
4	DSK451004	グ ラント ハ ッキンF (DK45)	2	○		DK451004		○	A
5	DSK451005	Vハ ッキン (レザ -) (DK45)	6	○		DK451005		○	A
6	DSK451006	Vハ ッキン (テフロン) (DK45)	4	○		DK451006		○	A
7	DSK451007	グ ラント ハ ッキンM (DK45)	2	○		DK451007		○	A
8	DSK451008	インテークシ ョイント (DK45)	1			DK451008		○	A
9	DSK451009	(SX@) インテークハウジング (DK45)	1			DK451009		○	D
10	DSK451010	ピ ン (DK45)	1			DK451010		○	A
11	DSK451011	ボ ールガイド (DK45)	1			DK451011		○	A
12	DSK451012	ボ ール 1"1/4 (DK45, 68)	1	○		DK451012		○	A
13	DSK451013	OR (DK45)	1	○		DK451013		○	A
14	DSK451014	ピ ンストロッド P (DK45)	1			DK451014		○	A
15	DSK451015	(SX@) ピ ンストロッド (DK45)	1			DK451015		○	D
16	DSK451016	ワッシャー (DK45)	1	○		DK451016		○	A
17	DSX451010	ボ ール (XT45)	1	○		旧 : DSK451017 DK451017		○	A
18	DSK451018	リテーナー (DK45)	1			DK451018		○	A
19	DSK451019	(SX@) ピ ンストロッドスリーブ (DK45)	1			DK451019		○	D
20	DSK451020	スリーブ カ スケット (DK45)	1	○		DK451020		○	A
21	DSK451021	(MSZ) ボ ンプ ハウジング AY						-	F
21-1	DSK4510211	(SX) ボ ンプ ハウジング 上部 (DK45:1)	1			DK451021		○	E
21-2	DSK4510212	(SX@) テフロンリング (DK45)	1	○		DK451022		○	D
21-3	DSK4510213	(SX@) ボ ンプ ハウジング 下部 (DK45)	1			DK451023		○	D
26	DSK451026	(SZ) ニップル (DK45) 廃番B161106M	1			B161106M		-	F
27	B161146	(SX@) 高圧アタ ッター 1" x G3/4	1			DSK451027		○	D
a	DSK451500	ボ ンプ リハ アキッド (DK45)	1		○			○	A

エアレス DK45 : 1 (廃番) 連結部

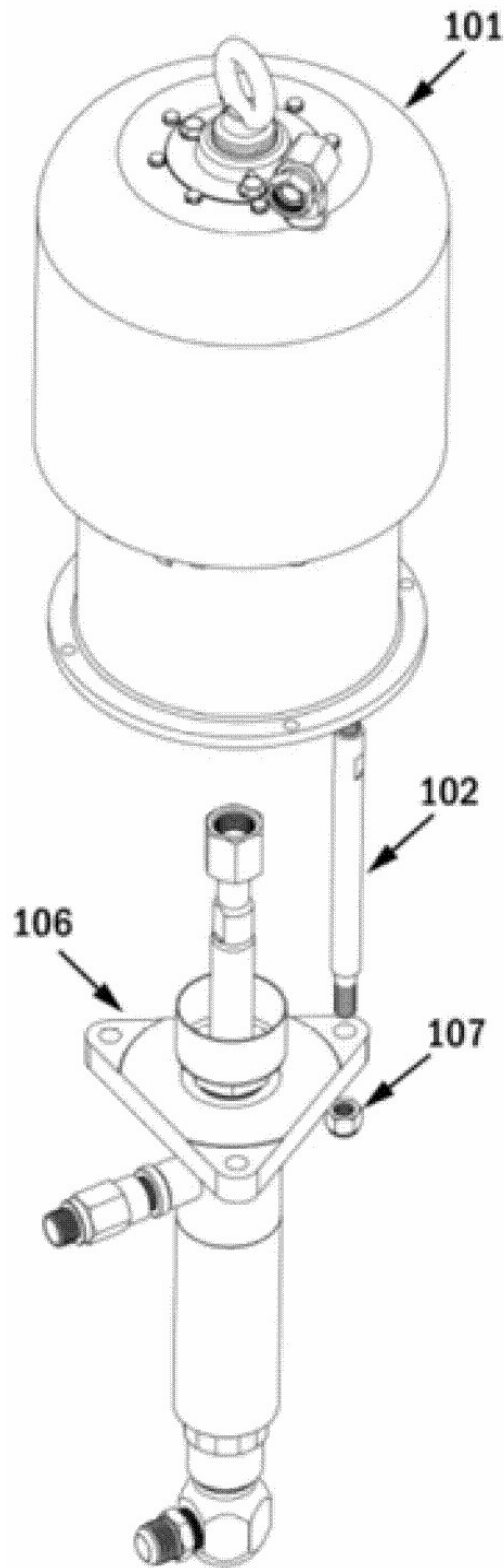

図番	コード	品名	数量	キット内容	キット	LOT	備 考	価格表	納期
ASSY	DS607281	(SZ)エアレス DK45:1 (本体) 未検査品						-	F
101	DSK254100	(MSZ) エアモーター-ASSY	1					-	F
102	DSK254141	(SX@) タイロット (DK45:1)	3					○	D
106		-	1					-	-
107	DSK254145	(MSZ) ロックナット 5/8	3					-	F

# エアレス DK45:1 (廃番)

## ラインフィルタ一部

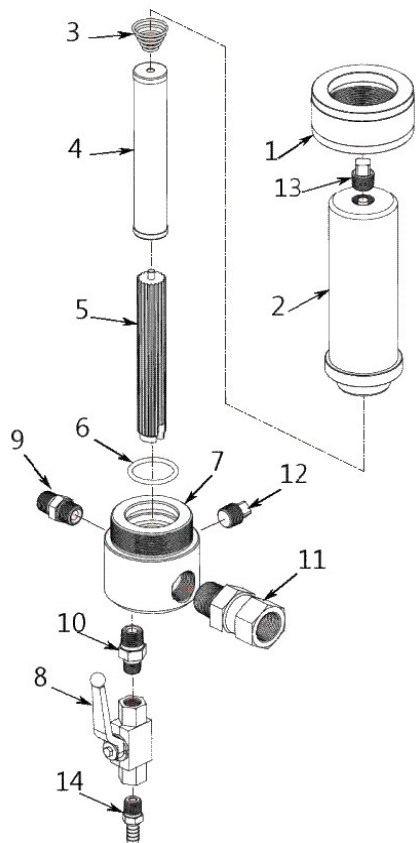

## エアレギュレータ一部

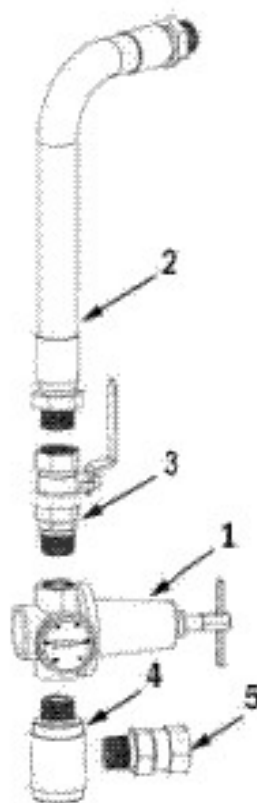

※ラインフィルタ部、エアレギュレータ部はDK45:1, 56:1, 68:1, XT45:1, 56:1, 68:1で共通です。

## ラインフィルタ一部

図番	コード	品名	数量	キット内容	キット	LOT	備考	価格表	納期
ASSY	DS607281	(SZ)エアエアレス DK45:1 (本体) 未検査品						-	F
a	DSS254400	(SX@)ラインフィルタ-Assy (XT)						○	D
1	DSS254101	(SX) リンク ナット (DK, XT)	1			D254101		○	E
2	DSS254102	(SX@) フィルタ-ハウジング (DK, XT)	1			D254102		○	D
3	DSS254103	スプリング (DK, XT45, 56, 68)	1			D254103		○	A
4	1062B	ラインフィルタ #60	1			D254104		○	A
4a	1062A	(SZ@)ラインフィルタ #30	1			オプション		○	D
4b	1062C	(SZ@)ラインフィルタ #80	1			オプション		○	D
5	DSS254105	サポート (DK, XT45, 56, 68, DP30)	1			D254105		○	A
6	DSS254106	テフロリング φ3.53×40.87 (DK, XTエアモーター)	1			D254106		○	A
7	DSS254107	(SX@)ハウジング (DK, XTエアモーター)	1			D254107		○	D
8	B250202	高圧ボールバルブ PVG1/4 (FT)	1			D254108		○	A
9	B161103	高圧アダプター-3/8	2			D254109		○	A
10	B160153	高圧ニップル1/4×3/8	2			D254110		○	A
11	B162704	(SX@)高圧片ユニオン3/4	1			D254111		○	D
12	B163903	六角穴付埋栓3/8	1			旧:DSS254110, DSS254112		○	A
13	DSS254113	(MSZ)プラグ 3/8	1			旧:DSS254110		-	F
14	B200915	黄銅タケノコニップル1/4×10.5 (GHN-0211)	1			旧:DSS254112, DSS254114		○	A

## エアレギュレータ一部

図番	コード	品名	数量	キット内容	キット	LOT	備考	価格表	納期
1	DSK254301	エアレギュレータ(ゲージ無)3/4F	1				D254201	○	A
1a	DSK2543011	エア用圧力計 φ50×10bar ウラネジ 1/4	1					○	A
2	DSK254302	(SX@)エアホース3/4 (DK, XT)	1				D254202	○	D
3	B270304	(SX)黄銅フルア型ボールバルブ 1/2 (レバーハンドル) (OKD)	1					○	E
3a	B160105	高圧ニップル3/4	1					○	A
4	DSK254304	(SX@)エアマニホールド	1				D254205	○	D
5	B162704	(SX@)高圧片ユニオン3/4	1				D254206	○	D

# エアレス DK45:1 (廃番)

## サクシオン部

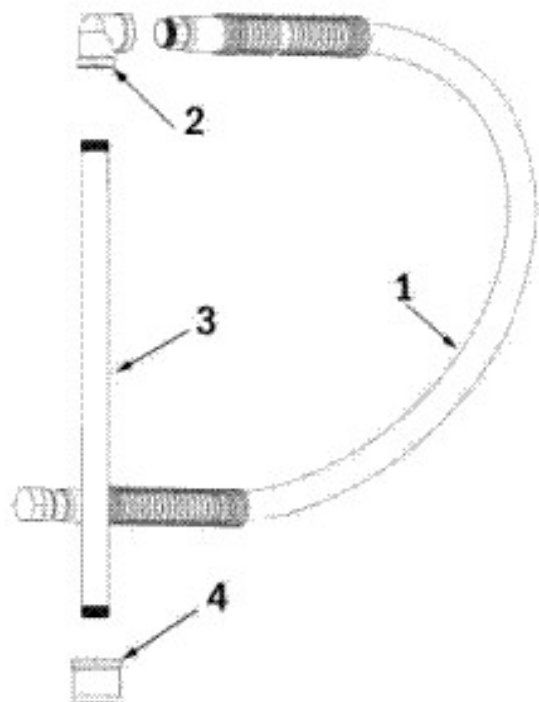

## カート部

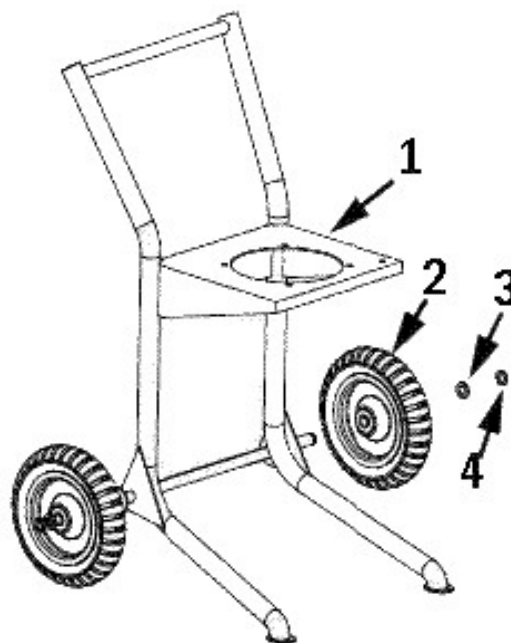

※サクシオン部、カート部はDK45:1, 56:1, 68:1, XT56:1で共通です。

## サクシオン部

図番	コード	品名	数量	キット内容	キット	LOT	備考	価格表	納期
a	DSK254600	(SX@)サクシオンホースセット (DK, XT)					DK25430A	○	D
1	DSK254601	サクシオンホース1"×120L (DK, XT)	1				DK254306	○	A
2	B181903	(SX@) 低圧両メスエルボ 3/8	1				DK254303	○	D
3	DSK254603	サクシオンパイプ 1" (DK, XT)	1				DK254304	○	A
4	DSK254604	サクシオンフィルター1" (DK, XT)	1				DK254301	○	A

## カート部

図番	コード	品名	数量	キット内容	キット	LOT	備考	価格表	納期
1	DSK254201	(MSZ) カート	1				D254401	-	F
2	DSK254202	(SX@) 車輪 (DK45, 56, 68)	2				D254402	○	D
2-1		-	2				廃番	-	-
2a	B149907	(SZ) 車輪カラー φ25×45mm (DK45)	2				空気車輪からゴム車輪に変更時に使用	-	F
3	DSK254203	(MSZ) ワッシャー	2				D254403	-	F
4	DSK254204	(MSZ) スナップリンク	2				D254404	-	F



# エアレス DK56:1 (廃番) エアモーター一部

図番	コード	品名	数量	キット内容	キット	LOT	備考	価格表	納期
ASSY	1060P00	(MSZ) エアレス DK56:1 (本体)						-	F
1	DSK254001	(SX@) アイボルト (DK, XT)	1					○	D
2	DSK254002	(SX@) 90° ユニオン (DK, XT)	1					○	D
3	DSK254003	(MSZ) シール	1					-	F
4	DSK254004	(MSZ) スプ リング ハウジング	2					-	F
5	DSK254005	(SX@) スプ リング (DK, XT)	2					○	D
6	DSK254006	(SX@) ガイト (DK, XT)	2					○	D
7	DSK254007	(SX@) フランジヤ (DK, XT)	2					○	D
8	DSK254008	(SX@) ホルト (UNF) (DK, XT)	4					○	D
9	DSK254009	(SX@) スプ リング ワッシャー (DK, XT)	4					○	D
10	DSK254010	(SZ) ハウジング	1					-	F
11	DSK254011	(SX@) コムパット (DK, XT)	2					○	D
12	DSK254012	(SX@) シャフト (DK, XT)	2					○	D
13	DSK254013	(SX@) ローラー (DK, XT)	2					○	D
14	DSK254014	(SX@) ホルト (UNF) (DK, XT)	4					○	D
15	DSK254015	(SX@) スプ リング ワッシャー (DK, XT)	4					○	D
16	DSK254016	(SX@) エアマニフォールト (DK, XT)	2					○	D
17	DSK254017	(SX@) ガ スケット (DK, XT)	2	○				○	D
18	DSK254018	(SX@) ヒ ス (DK, XT)	8					○	D
19	DSK254019	(SX@) プ レート (DK, XT)	2					○	D
20	DSK254020	(SX@) シール (DK, XT)	2					○	D
21	DSK254021	(SX@) プ ラク (DK, XT)	1					○	D
22	DSK254022	(SX@) シール (DK, XT)	2	○				○	D
23	DSK254023	(SX@) ハ ルフ (DK, XT)	2					○	D
24	DSK254024	(SX@) スプ リング (DK, XT)	2					○	D
25	DSK254025	(SX@) ナット (DK, XT)	2					○	D
26	DSK254026	(SX@) スプ リング ワッシャー (小) (DK, XT)	1					○	D
27	DSK254027	(SX@) ハ ルフ ハウジング (DK, XT)	1					○	D
28	DSK254028	(SX@) ハブ (DK, XT)	1					○	D
29	DSK254029	(SX@) 軸受カラー (DK, XT)	1					○	D
30	DSK254030	(SX@) ガ スケット (DK, XT)	1	○				○	D
31	DSK254031	(SX@) ハ ッキン (DK, XT)	1	○				○	D
32	DSK254032	(SX@) V ハ ッキン (DK, XT)	1	○				○	D
33	DSK254033	(MSZ) ホルト	12					-	F
34	DSK254034	(MSZ) ワッシャー	12					-	F
35	DSK254035	(SX@) エアシリント (DK, XT)	1					○	D
36	DSK254036	OR (DK, XT)	1	○				○	A
37	DSK254037	(SZ) エアビ ストンセット (DK, XT)	1					-	F
38	DSK254038	(SX@) トリップ ロット セット (DK, XT)	1					○	D
39	DSK254039	(SX@) スタット (DK, XT)	1					○	D
40	DSK254040	(SX@) ガ スケット (DK, XT)	1					○	D
41	DSK254041	(SX@) シール (DK, XT)	1					○	D
42	DSK254042	(SX@) V ハ ッキン (DK, XT)	1	○				○	D
43	DSK254043	(SX@) ハ ックアップ ワッシャー (DK, XT)	2	○				○	D
44	DSK254044	(SX@) タ ストシール (DK, XT)	1					○	D
45	DSK254045	(MSZ) ヘース	1					-	F
47	DSK254047	(SX@) ホルト (DK, XT)	1					○	D
48	DSK254048	(MSZ) ネジ	8					-	F
49	DSK254049	(MSZ) ネームプレート	2					-	F
50	DSK254050	(MSZ) ホルト	8					-	F
51	DSK254051	(SX@) スラストワッシャー (DK, XT)	2					○	D
52	DSK254052	(SX@) プ ラク (DK, XT)	1					○	D
53	DSK254053	(MSZ) スナップ リング	1					-	F
a	DSK254500	エアモーターリハ アキット (DK, XT)	1		○			○	A

# エアレス DK56 : 1 (廃番) 下ポンプ部

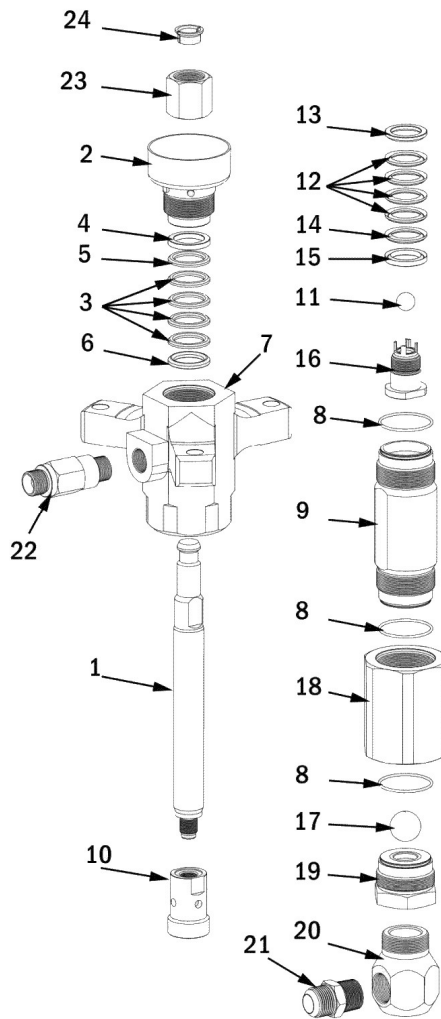

図番	コード	品名	数量	キット内容	キット	LOT	備考	価格表	納期
ASSY	1060P00	(MSZ) エアレス DK56:1 (本体)						-	F
1	DSD561001	(SX@) ヒーストノット P (DK56)	1				DD561008	○	D
2	DSD561002	(SX@) ハッキングナット (DK56)	1				DD561001	○	D
3	DSD561003	(SX@) V ハッキング (レザ-) 上部	4	○			DD561004	○	D
4	DSD561004	(MSZ) グラント ハッキングF 上部	1	○			DD561002	-	F
5	DSD561005	(SX@) V ハッキング (テフロン) 上部	1	○			DD561003	○	D
6	DSD561006	(MSZ) グラント ハッキングM 上部	1	○			DD561005	-	F
7	DSD561007	(SX@) ホンプハウジング (DK56)	1				DD561006	○	D
8	DSD561008	(SX@) テフロンリング /DK56	3	○			DD561016	○	D
9	DSD561009	(SX@) ヒーストスリーブ (DK56)	1				DD561017	○	D
10	DSD561010	(SX@) ハウジング	1				DD561009	○	D
11	DSD561011	ボール 3/4 (DK56, 68)	1	○			DD561014	○	A
12	DSD561012	(SX@) V ハッキング (レザ-) 下部	4	○			DD561011	○	D
13	DSD561013	(MSZ) グラント ハッキングM 下部	1	○			DD561010	-	F
14	DSD561014	(SX@) V ハッキング (テフロン) 下部	1	○			DD561012	○	D
15	DSD561015	(MSZ) グラント ハッキングF 下部	1	○			DD561013	-	F
16	DSD561016	(SX@) ヒースト (ネジ径30.0)	1				DD561015	○	D
17	DSD561017	(SX@) ボール 1 1/2	1	○			DD561019	○	D
18	DSD561018	(SX@) インテークハウジング	1				DD561018	○	D
19	DSD561019	(SX@) ハルシート	1				DD561020	○	D
20	DSD561020	(MSZ) チューブ	1				DD561021	-	F
21	DSD561021	(MSZ) アダプターオスシート (1")	1				DD561022 B161106M	-	F
22	DSD561022	(MSZ) ニップル (PF3/4 × NPT3/4)	1				DD561007	-	F
23	DSK451001	(SX@) カップリングナット (DK45, 56, 68)	1				DD561023	○	D
24	DSK451002	カップリングカラー (DK45, 56, 68)	2				DD561024	○	A
a	DSD561500	(SX@) ホンプリハキット (DK56:1)	1		○			○	D

エアレス DK56:1 (廃番) 連結部

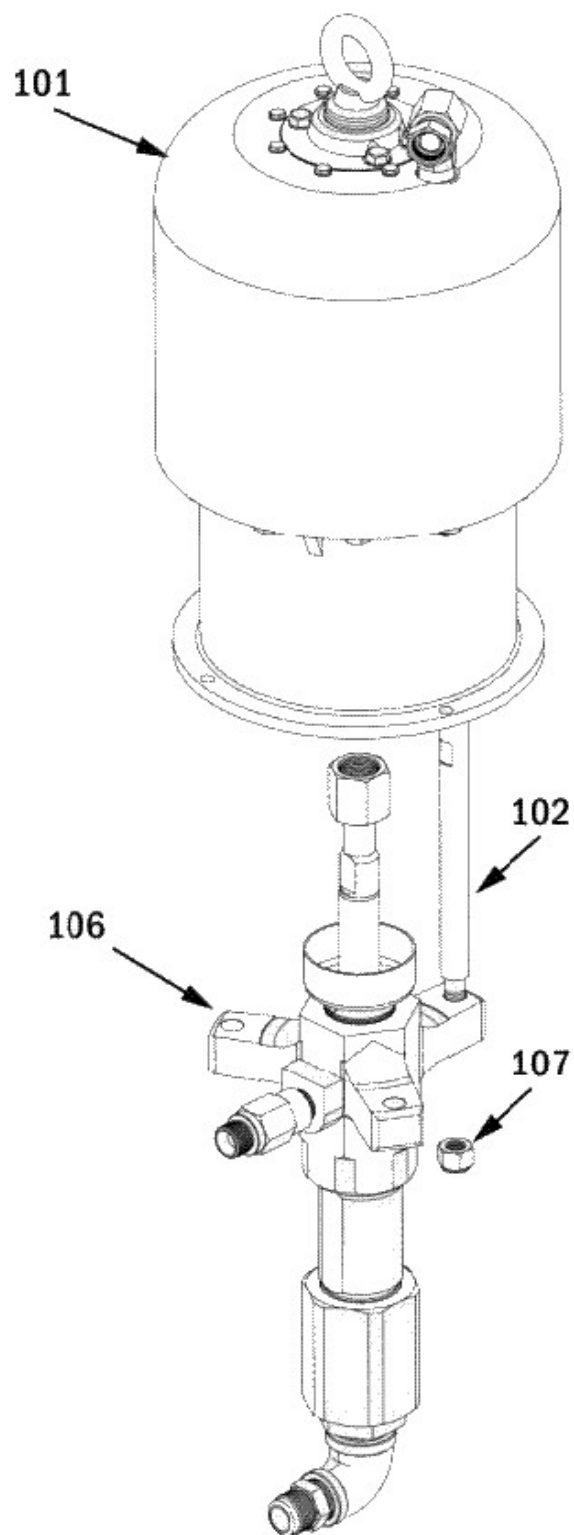

※連結部はDK56:1, 68:1で共通です。

図番	コード	品名	数量	キット内容	キット	LOT	備考	価格表	納期
ASSY	1060P00	(MSZ) エアレス DK56:1 (本体)						-	F
102	DSD254121	(SX@) タイロット <sup>®</sup> /DK56, 68	3				DD561026	○	D
106		-	1					-	-
107	DSD254125	ロケットノットM16 (DK56, 68)	3				DD561025	○	A



# エアレス DK56:1 (廃番)

## ラインフィルター部

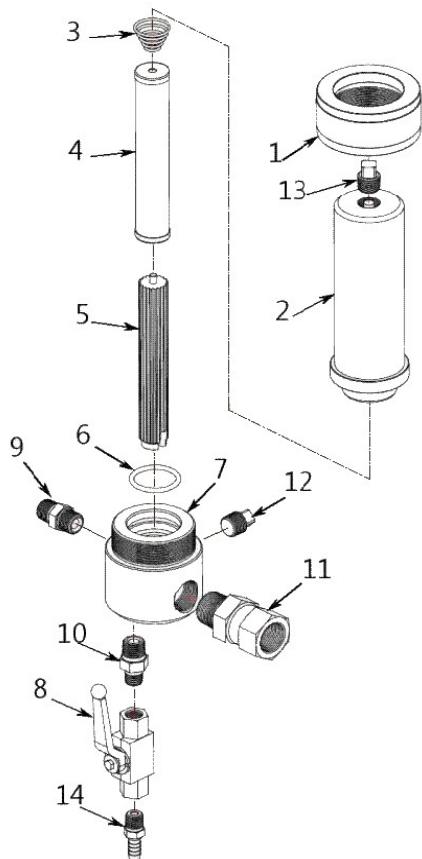

## エアレギュレーター部

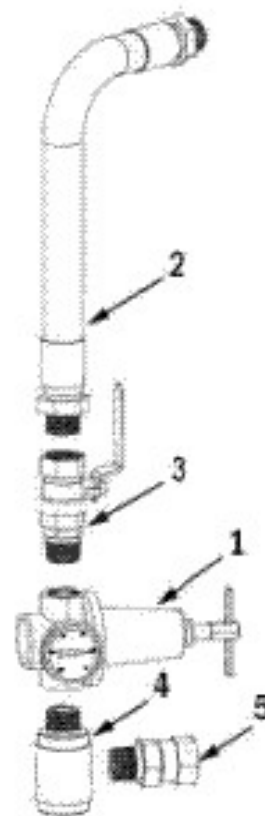

※ラインフィルター部、エアレギュレーター部はDK45:1, 56:1, 68:1, XT45:1, 56:1, 68:1で共通です。

## ラインフィルター部

図番	コード	品名	数量	キット内容	キット	LOT	備考	価格表	納期
1	DSS254101	(SX) リング ナット (DK, XT)	1				D254101	○	E
2	DSS254102	(SX@) フィルターハウジング (DK, XT)	1				D254102	○	D
3	DSS254103	スプ リング (DK, XT45, 56, 68)	1				D254103	○	A
4	1062B	ラインフィルター #60	1				D254104	○	A
4a	1062A	(SZ@) ラインフィルター #30	1				オプション	○	D
4b	1062C	(SZ@) ラインフィルター #80	1				オプション	○	D
5	DSS254105	サポ ート (DK, XT45, 56, 68, DP30)	1				D254105	○	A
6	DSS254106	テフロンリング φ3.53×40.87 (DK, XTエアモーター)	1				D254106	○	A
7	DSS254107	(SX@) ハウジング (DK, XTエアモーター)	1				D254107	○	D
8	B250202	高圧ホ ールバルブ PVG1/4 (FT)	1				D254108	○	A
9	B161103	高圧アダプ ター3/8	2				D254109	○	A
10	B160153	高圧ニッ プ 1/4×3/8	2				D254110	○	A
11	B162704	(SX@) 高圧片ユニオン3/4	1				D254111	○	D
12	B163903	六角穴付埋栓3/8	1				旧: DSS254110, DSS254112	○	A
13	DSS254113	(MSZ) プ ラク 3/8	1				旧: DSS254110	-	F
14	B200915	黄銅タケノコニッ プ 1/4×10.5 (GHN-0211)	1				旧: DSS254112, DSS254114	○	A

## エアレギュレーター部

図番	コード	品名	数量	キット内容	キット	LOT	備考	価格表	納期
a	DSK2543011	エア用圧力計 φ50×10bar ウラネジ 1/4	1					○	A
2	DSK254302	(SX@) エアホース3/4 (DK, XT)	1				D254202	○	D
3	B270304	(SX) 黄銅フルホ ールバルブ 1/2 (レバ ーハンド) (OKD)	1					○	E
3a	B160105	高圧ニッ プ 3/4	1					○	A
4	DSK254304	(SX@) エアマニホ ールト	1				D254205	○	D
5	B162704	(SX@) 高圧片ユニオン3/4	1				D254206	○	D

# エアレス DK56:1 (廃番)

## サクシオン部

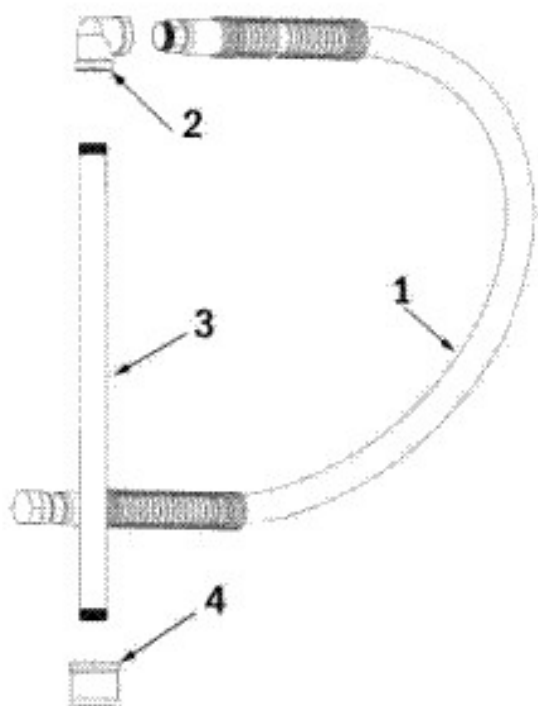

## カート部

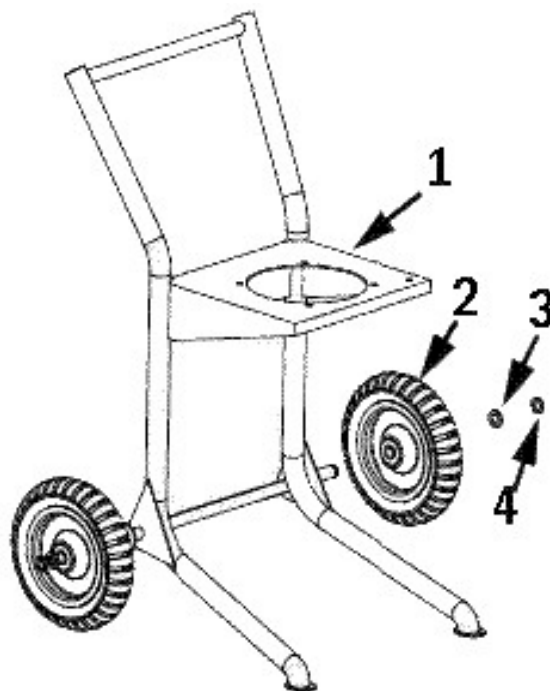

※サクシオン部、カート部はDK45:1, 56:1, 68:1, XT56:1で共通です。

## サクシオン部

図番	コード	品名	数量	キット内容	キット	LOT	備考	価格表	納期
a	DSK254600	(SX@)サクシオンホースセット (DK, XT)					DK25430A	○	D
1	DSK254601	サクシオンホース1"×120L (DK, XT)	1				DK254306	○	A
2	B181903	(SX@) 低圧両メスエルボ 3/8	1				DK254303	○	D
3	DSK254603	サクシオンパイプ 1" (DK, XT)	1				DK254304	○	A
4	DSK254604	サクシオンフィルター1" (DK, XT)	1				DK254301	○	A

## カート部

図番	コード	品名	数量	キット内容	キット	LOT	備考	価格表	納期
1	DSK254201	(MSZ) カート	1				D254401	-	F
2	DSK254202	(SX@) 車輪 (DK45, 56, 68)	2				D254402	○	D
2-1		-	2				廃番	-	-
2a	B149907	(SZ) 車輪カラー φ25×45mm (DK45)	2				空気車輪からゴム車輪に変更時に使用	-	F
3	DSK254203	(MSZ) ワッシャー	2				D254403	-	F
4	DSK254204	(MSZ) スナップリンク	2				D254404	-	F

エアレス DK68:1 エアモーター一部

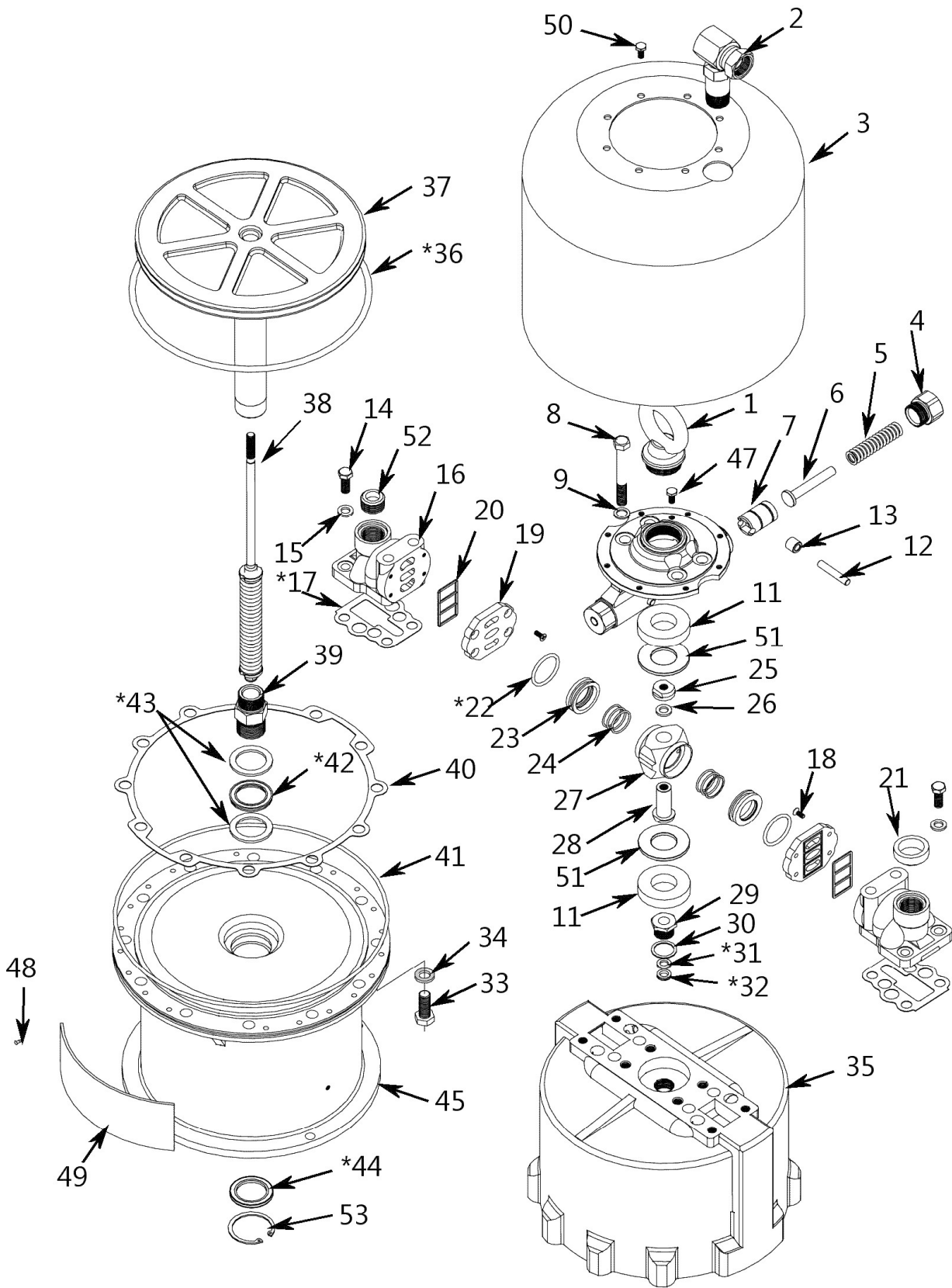

※エアモーター部はDK45:1, 56:1, 68:1, XT45:1, 56:1, 68:1で共通です。

# エアレス DK68:1 エアモーター一部

図番	コード	品名	数量	キット内容	キット	LOT	備考	価格表	納期
ASSY	1060V00	(MS) エアレス DK68:1 (本体)						○	B
1	DSK254001	(SX@) アイボルト (DK, XT)	1					○	D
2	DSK254002	(SX@) 90° ユニオン (DK, XT)	1					○	D
3	DSK254003	(MSZ) シール	1					-	F
4	DSK254004	(MSZ) スフリングハウジング	2					-	F
5	DSK254005	(SX@) スフリング (DK, XT)	2					○	D
6	DSK254006	(SX@) ガイト (DK, XT)	2					○	D
7	DSK254007	(SX@) フランシヤ (DK, XT)	2					○	D
8	DSK254008	(SX@) ホルト (UNF) (DK, XT)	4					○	D
9	DSK254009	(SX@) スフリングワッシャー (DK, XT)	4					○	D
10	DSK254010	(SZ) ハウジング	1					-	F
11	DSK254011	(SX@) コムハット (DK, XT)	2					○	D
12	DSK254012	(SX@) シャフト (DK, XT)	2					○	D
13	DSK254013	(SX@) ローラー (DK, XT)	2					○	D
14	DSK254014	(SX@) ホルト (UNF) (DK, XT)	4					○	D
15	DSK254015	(SX@) スフリングワッシャー (DK, XT)	4					○	D
16	DSK254016	(SX@) エアマニフォールト (DK, XT)	2					○	D
17	DSK254017	(SX@) ガスケット (DK, XT)	2	○				○	D
18	DSK254018	(SX@) ヒース (DK, XT)	8					○	D
19	DSK254019	(SX@) プレート (DK, XT)	2					○	D
20	DSK254020	(SX@) シール (DK, XT)	2					○	D
21	DSK254021	(SX@) プラク (DK, XT)	1					○	D
22	DSK254022	(SX@) シール (DK, XT)	2	○				○	D
23	DSK254023	(SX@) ハルフ (DK, XT)	2					○	D
24	DSK254024	(SX@) スフリング (DK, XT)	2					○	D
25	DSK254025	(SX@) ナット (DK, XT)	2					○	D
26	DSK254026	(SX@) スフリングワッシャー (小) (DK, XT)	1					○	D
27	DSK254027	(SX@) ハルフハウジング (DK, XT)	1					○	D
28	DSK254028	(SX@) ハブ (DK, XT)	1					○	D
29	DSK254029	(SX@) 軸受カラー (DK, XT)	1					○	D
30	DSK254030	(SX@) ガスケット (DK, XT)	1	○				○	D
31	DSK254031	(SX@) ハッキン (DK, XT)	1	○				○	D
32	DSK254032	(SX@) V ハッキン (DK, XT)	1	○				○	D
33	DSK254033	(MSZ) ホルト	12					-	F
34	DSK254034	(MSZ) ワッシャー	12					-	F
35	DSK254035	(SX@) エアシリント (DK, XT)	1					○	D
36	DSK254036	OR (DK, XT)	1	○				○	A
37	DSK254037	(SZ) エアビストンセット (DK, XT)	1					-	F
38	DSK254038	(SX@) トリップロッドセット (DK, XT)	1					○	D
39	DSK254039	(SX@) スタット (DK, XT)	1					○	D
40	DSK254040	(SX@) ガスケット (DK, XT)	1					○	D
41	DSK254041	(SX@) シール (DK, XT)	1					○	D
42	DSK254042	(SX@) V ハッキン (DK, XT)	1	○				○	D
43	DSK254043	(SX@) ハックアップワッシャー (DK, XT)	2	○				○	D
44	DSK254044	(SX@) タストシール (DK, XT)	1					○	D
45	DSK254045	(MSZ) ヘース	1					-	F
47	DSK254047	(SX@) ホルト (DK, XT)	1					○	D
48	DSK254048	(MSZ) ネジ	8					-	F
49	DSK254049	(MSZ) ネームプレート	2					-	F
50	DSK254050	(MSZ) ホルト	8					-	F
51	DSK254051	(SX@) スラストワッシャー (DK, XT)	2					○	D
52	DSK254052	(SX@) プラク (DK, XT)	1					○	D
53	DSK254053	(MSZ) スナップリング	1					-	F
a	DSK254500	エアモーターリハキット (DK, XT)	1		○			○	A

# エアレス DK68 : 1 下ポンプ部

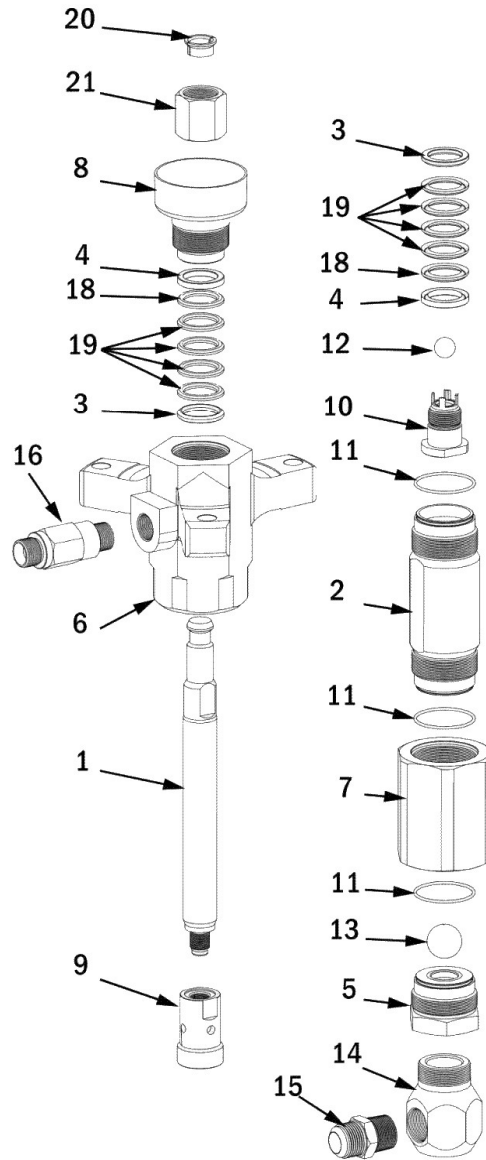

図番	コード	品名	数量	キット内容	キット	LOT	備考	価格表	納期
ASSY	1060V00	(MS)エア-エアレス DK68:1 (本体)						○	B
1	DSD681001	(SX@)ピストンロッド P (DK68)	1				DD681008	○	D
2	DSD681002	ピストンスリーブ (DK68)	1				DD681012	○	A
3	DSD681003	グランドパッキンM (DK68)	2				DD681005	○	A
4	DSD681004	グランドパッキンF (DK68)	2				DD681002	○	A
5	DSD681005	(SX@)ハルブシート (DK68)	1				DD681015	○	D
6	DSD681006	(SX@)アウトレットハウジング (DK68)	1				DD681006	○	D
7	DSD681007	(SX@)インレットハウジング (DK68)	1				DD681013	○	D
8	DSD681008	(SX@)パッキナット (DK68)	1				DD681001	○	D
9	DSD681009	(SX)ホルハウジング (DK68)	1					○	E
10	DSD681010	ピストンハルブ (ネジ径30.0) (DK68)	1				DD681010	○	A
11	DSD681011	テフロンリング (DK68)	3	○			DD681011	○	A
12	DSD561011	ボール 3/4 (DK56, 68)	1	○			旧: DSD681012	○	A
13	DSK451012	ボール 1 1/4 (DK45, 68)	1	○			旧: DSD681013	○	A
14	DSD681014	(MSZ) インテークハウジング	1				DD681016	-	F
15	DD681017	(MSZ) アダプター-5/4"オスシート	1					-	F
16	DSD681016	(MSZ) ニップル (PF3/4 × NPT3/4)	1				DD681007	-	F
18	DSD681018	Vパッキン (テフロン) (DK68)	2	○			DD681003	○	A
19	DSD681019	(SZ) Vパッキン (レザ-) (DK68)	8	○			DD681004	-	F
20	DSK451002	カップリングカラー (DK45, 56, 68)	2				DD681020	○	A
21	DSK451001	(SX@) カップリングナット (DK45, 56, 68)	1				DD681021	○	D
a	DSD681500	(SX@) ホンプリハキット (DK68:1)	1		○			○	D

# エアレス DK68 : 1 連結部

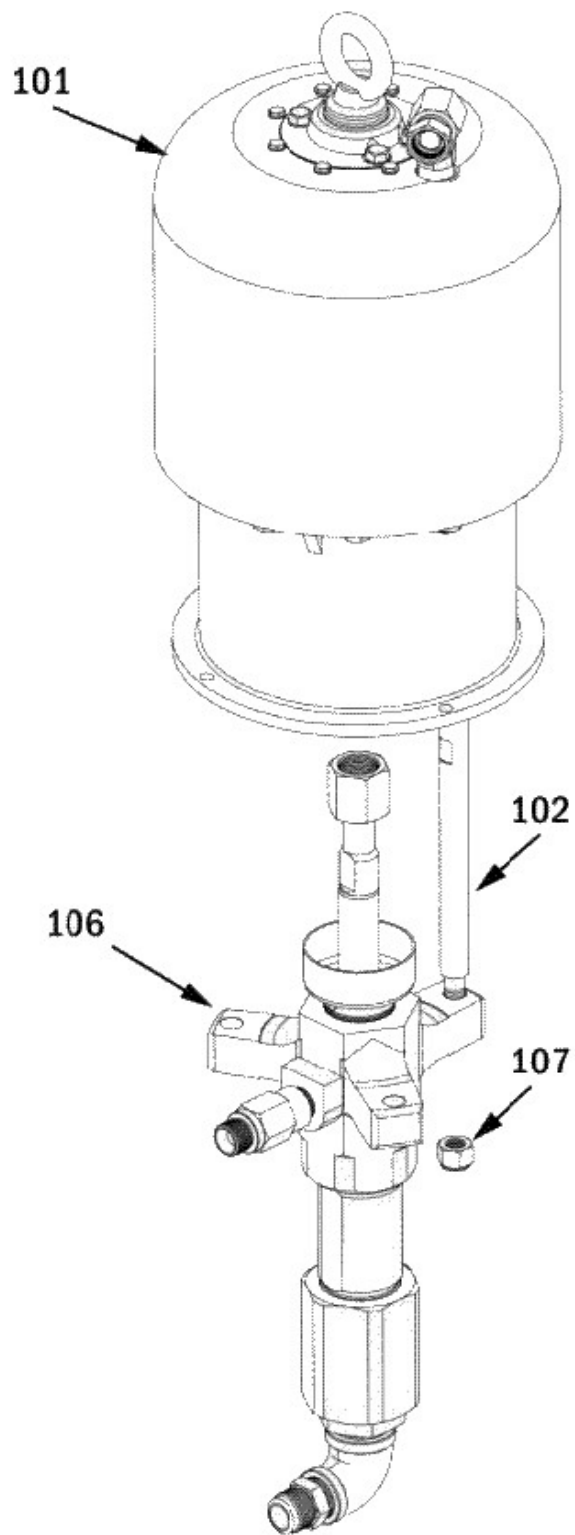

※連結部はDK56:1, 68:1で共通です。

図番	コード	品名	数量	キット内容	キット	LOT	備考	価格表	納期
ASSY	1060V00	(MS) エア-エアレス DK68:1 (本体)						○	B
101	DSK254100	(MSZ) エアモーター-ASSY	1					-	F
102	DSD254121	(SX@) タイロット <sup>®</sup> /DK56, 68	3				DD561026	○	D
106	-	-	1					-	-
107	DSD254125	ロケットナットM16 (DK56, 68)	3				DD561025	○	A

# エアレス DK68 : 1

## ラインフィルタ一部

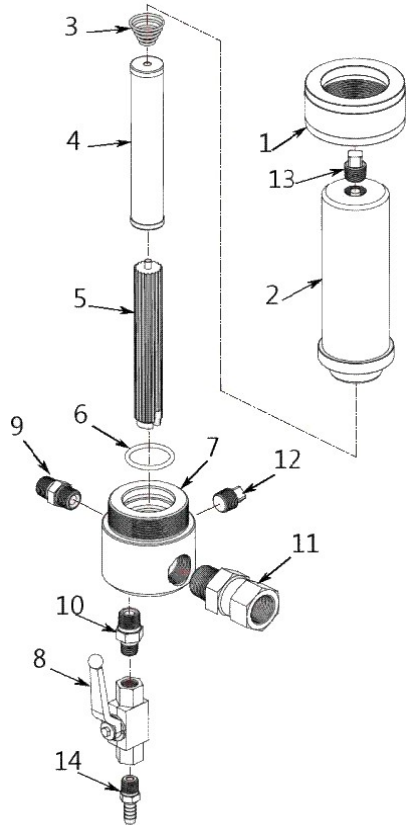

## エアレギュレータ一部

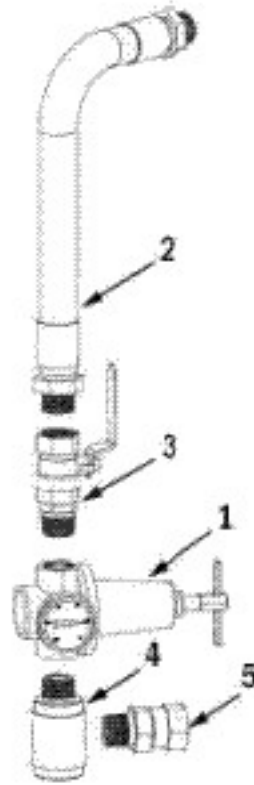

※ラインフィルタ一部、エアレギュレータ一部はDK45:1, 56:1, 68:1, XT45:1, 56:1, 68:1で共通です。

## ラインフィルタ一部

図番	コード	品名	数量	キット内容	キット	LOT	備考	価格表	納期
a	DSS254400	(SX@)ラインフィルタ-Assy (XT)						○	D
1	DSS254101	(SX)リングナット (DK, XT)	1				D254101	○	E
2	DSS254102	(SX@)フィルタハウジング (DK, XT)	1				D254102	○	D
3	DSS254103	スプリング (DK, XT45, 56, 68)	1				D254103	○	A
4	1062B	ラインフィルタ #60	1				D254104	○	A
4a	1062A	(SZ@)ラインフィルタ #30	1				オプション	○	D
4b	1062C	(SZ@)ラインフィルタ #80	1				オプション	○	D
5	DSS254105	サポート (DK, XT45, 56, 68, DP30)	1				D254105	○	A
6	DSS254106	テフロンリング φ3.53×40.87 (DK, XTエアモーター)	1				D254106	○	A
7	DSS254107	(SX@)ハウジング (DK, XTエアモーター)	1				D254107	○	D
8	B250202	高圧ボールバルブ PVG1/4 (FT)	1				D254108	○	A
9	B161103	高圧アダプター 3/8	2				D254109	○	A
10	B160153	高圧ニップル 1/4×3/8	2				D254110	○	A
11	B162704	(SX@)高圧片ユニオン 3/4	1				D254111	○	D
12	B163903	六角穴付埋栓 3/8	1				旧: DSS254110, DSS254112	○	A
13	DSS254113	(MSZ)プラグ 3/8	1				旧: DSS254110	-	F
14	B200915	黄銅タケニップル 1/4×10.5 (GHN-0211)	1				旧: DSS254112, DSS254114	○	A

## エアレギュレータ一部

図番	コード	品名	数量	キット内容	キット	LOT	備考	価格表	納期
1	DSK254301	エアレギュレーター (ゲージ無) 3/4F	1				D254201	○	A
1a	DSK2543011	圧力計 φ50×10bar ウラネジ 1/4	1					○	A
2	DSK254302	(SX@)エアホース 3/4 (DK, XT)	1				D254202	○	D
3	B270304	(SX)黄銅フルアタイプボールバルブ 1/2 (レバーハンドル) (OKD)	1					○	E
3a	B160105	高圧ニップル 3/4	1					○	A
4	DSK254304	(SX@)エアマニホールド	1				D254205	○	D
5	B162704	(SX@)高圧片ユニオン 3/4	1				D254206	○	D

# エアレス DK68 : 1

## サクション部

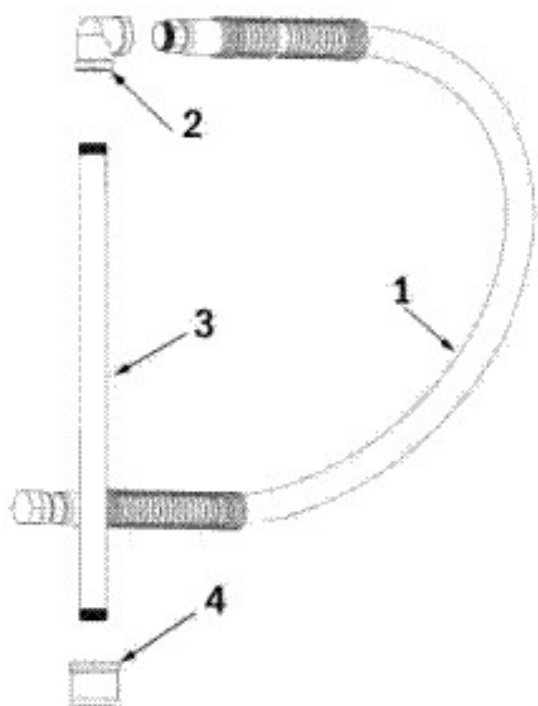

## カート部

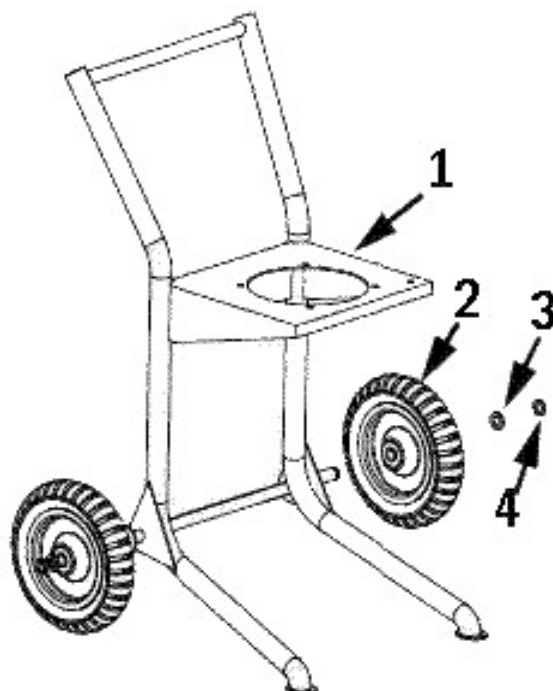

※サクション部、カート部はDK45:1, 56:1, 68:1, XT56:1で共通です。

## サクション部

図番	コード	品名	数量	キット内容	キット	LOT	備 考	価格表	納期
a	DSK254600	(SX@)サクションホースセット (DK, XT)					DK25430A	○	D
1	DSK254601	サクションホース1"×120L (DK, XT)	1				DK254306	○	A
2	B181903	(SX@) 低圧両メスエルボ 3/8	1				DK254303	○	D
3	DSK254603	サクションパイプ 1" (DK, XT)	1				DK254304	○	A
4	DSK254604	サクションフィルター1" (DK, XT)	1				DK254301	○	A

## カート部

図番	コード	品名	数量	キット内容	キット	LOT	備 考	価格表	納期
1	DSK254201	(MSZ) カート	1				D254401	-	F
2	DSK254202	(SX@) 車輪 (DK45, 56, 68)	2				D254402	○	D
2-1		-	2				廃番	-	-
2a	B149907	(SZ) 車輪カー φ25×45mm (DK45)	2				空気車輪からゴム車輪に変更時に使用	-	F
3	DSK254203	(MSZ) ワッシャー	2				D254403	-	F
4	DSK254204	(MSZ) スナップ リング	2				D254404	-	F



エアレス XT45:1 エアモーター一部

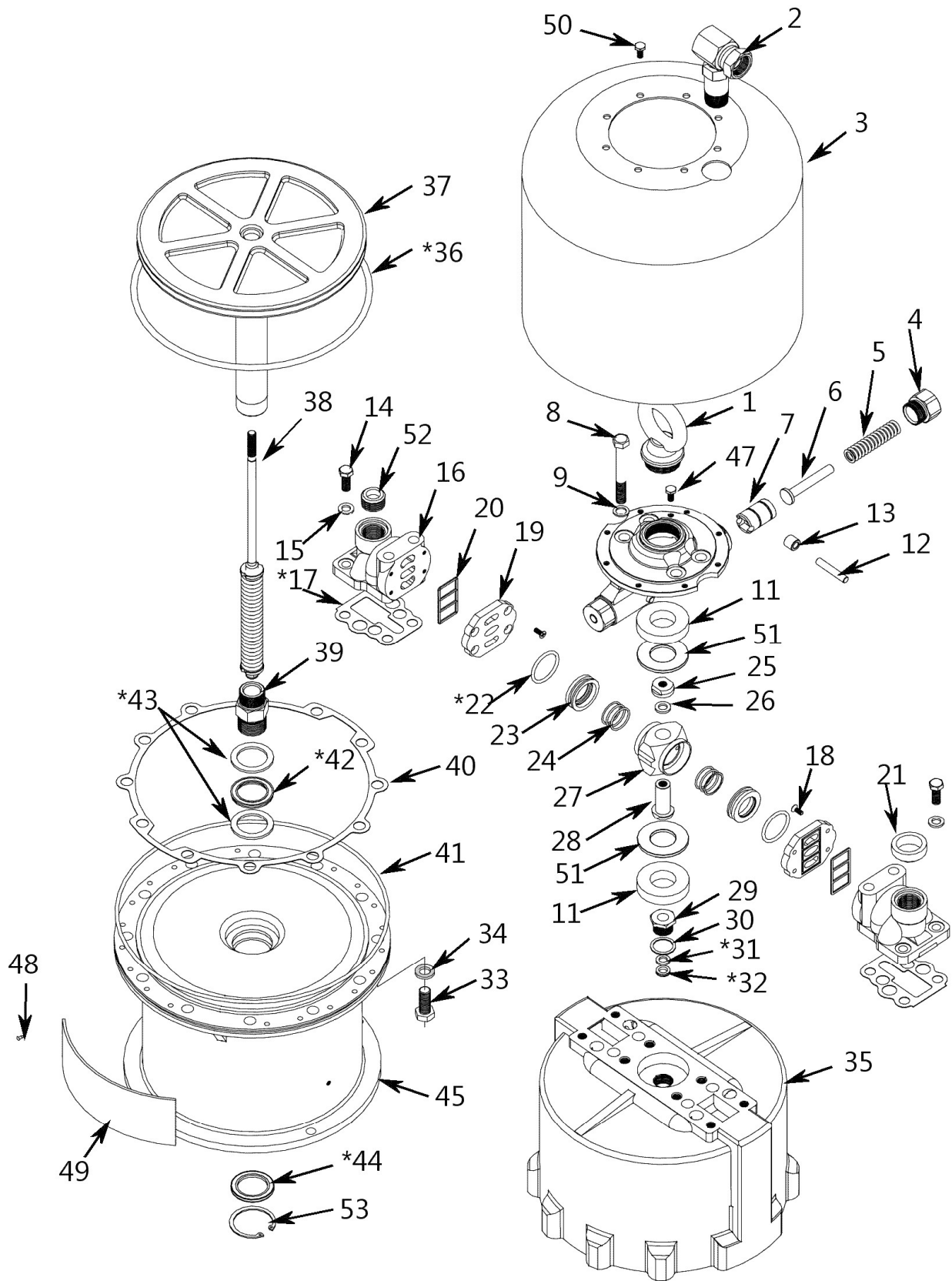

※I7モーター部はDK45:1, 56:1, 68:1, XT45:1, 56:1, 68:1で共通です。

# エアレス XT45:1 エアモーター一部

図番	コード	品名	数量	キット内容	キット	LOT	備 考	価格表	納期
ASSY	1061A00	(MSZ) エア-エアレス XT45:1 (本体)						-	F
1	DSK254001	(SX@) アイボルト (DK, XT)	1					○	D
2	DSK254002	(SX@) 90° エネオン (DK, XT)	1					○	D
3	DSK254003	(MSZ) シール	1					-	F
4	DSK254004	(MSZ) スプ リング ハウジング	2					-	F
5	DSK254005	(SX@) スプ リング (DK, XT)	2					○	D
6	DSK254006	(SX@) カイト (DK, XT)	2					○	D
7	DSK254007	(SX@) フランジヤ (DK, XT)	2					○	D
8	DSK254008	(SX@) ホルト (UNF) (DK, XT)	4					○	D
9	DSK254009	(SX@) スプ リング ワッシャー (DK, XT)	4					○	D
10	DSK254010	(SZ) ハウジング	1					-	F
11	DSK254011	(SX@) コムハット (DK, XT)	2					○	D
12	DSK254012	(SX@) シャフト (DK, XT)	2					○	D
13	DSK254013	(SX@) ローラー (DK, XT)	2					○	D
14	DSK254014	(SX@) ホルト (UNF) (DK, XT)	4					○	D
15	DSK254015	(SX@) スプ リング ワッシャー (DK, XT)	4					○	D
16	DSK254016	(SX@) エアマニフォルト (DK, XT)	2					○	D
17	DSK254017	(SX@) カスケット (DK, XT)	2	○				○	D
18	DSK254018	(SX@) ヒス (DK, XT)	8					○	D
19	DSK254019	(SX@) フレート (DK, XT)	2					○	D
20	DSK254020	(SX@) シール (DK, XT)	2					○	D
21	DSK254021	(SX@) フラク (DK, XT)	1					○	D
22	DSK254022	(SX@) シール (DK, XT)	2	○				○	D
23	DSK254023	(SX@) ハルフ (DK, XT)	2					○	D
24	DSK254024	(SX@) スプ リング (DK, XT)	2					○	D
25	DSK254025	(SX@) ナット (DK, XT)	2					○	D
26	DSK254026	(SX@) スプ リング ワッシャー (小) (DK, XT)	1					○	D
27	DSK254027	(SX@) ハルフハウジング (DK, XT)	1					○	D
28	DSK254028	(SX@) ハフ (DK, XT)	1					○	D
29	DSK254029	(SX@) 軸受カラー (DK, XT)	1					○	D
30	DSK254030	(SX@) カスケット (DK, XT)	1	○				○	D
31	DSK254031	(SX@) ハッキン (DK, XT)	1	○				○	D
32	DSK254032	(SX@) V ハッキン (DK, XT)	1	○				○	D
33	DSK254033	(MSZ) ホルト	12					-	F
34	DSK254034	(MSZ) ワッシャー	12					-	F
35	DSK254035	(SX@) エアシリンダ (DK, XT)	1					○	D
36	DSK254036	OR (DK, XT)	1	○				○	A
37	DSK254037	(SZ) エアビストンセット (DK, XT)	1					-	F
38	DSK254038	(SX@) トリップ ロットセット (DK, XT)	1					○	D
39	DSK254039	(SX@) スタット (DK, XT)	1					○	D
40	DSK254040	(SX@) カスケット (DK, XT)	1					○	D
41	DSK254041	(SX@) シール (DK, XT)	1					○	D
42	DSK254042	(SX@) V ハッキン (DK, XT)	1	○				○	D
43	DSK254043	(SX@) ハックアップ ワッシャー (DK, XT)	2	○				○	D
44	DSK254044	(SX@) タストシール (DK, XT)	1					○	D
45	DSK254045	(MSZ) ベース	1					-	F
47	DSK254047	(SX@) ホルト (DK, XT)	1					○	D
48	DSK254048	(MSZ) ネジ	8					-	F
49	DSK254049	(MSZ) ネムフレート	2					-	F
50	DSK254050	(MSZ) ホルト	8					-	F
51	DSK254051	(SX@) スラストワッシャー (DK, XT)	2					○	D
52	DSK254052	(SX@) フラク (DK, XT)	1					○	D
53	DSK254053	(MSZ) スナッフ リング	1					-	F
a	DSK254500	エアモーター-リハ アキット (DK, XT)	1		○			○	A

# エアレス XT45 : 1 下ポンプ部

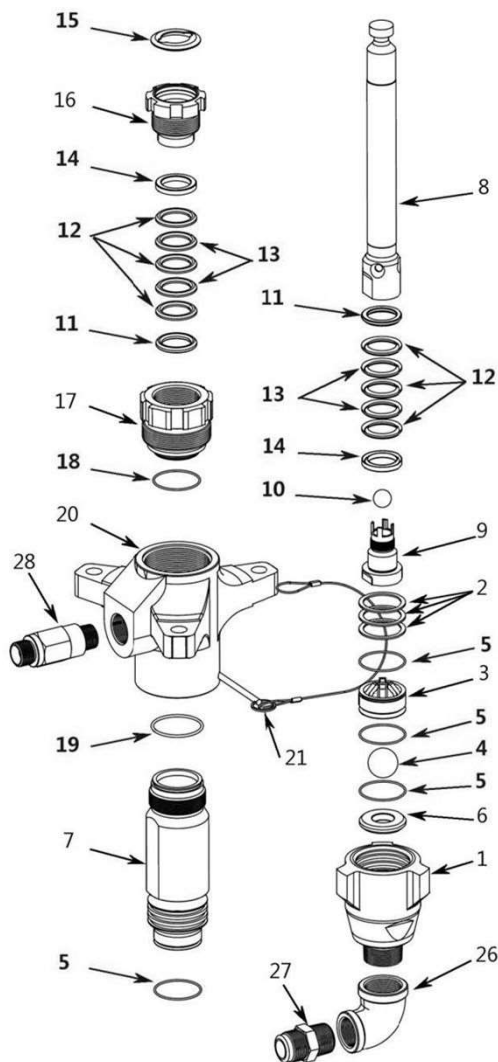

図番	コード	品名	数量	キット内容	キット	LOT	備考	価格表	納期
1	DSX451001	(SX) インターハウジング*	1					○	E
2	DSX451002	シム (XT45)	3					○	A
3	DSX451003	(SX@) ボールガイド* (XT45)	1					○	D
4	DSX451004	(SX@) ボール (XT45)	1					○	D
5	DSX451005	テフロンリング* (XT45)	4					○	A
6	DSX451006	シート (XT45)	1					○	A
7	DSX451007	ビーストンスリーブ* (XT45)	1					○	A
8	DSX451008	(SX) ビーストスロット* (XT45)	1					○	E
9	DSX451009	(SX@) ビースト (XT45)	1					○	D
10	DSX451010	ボール (XT45)	1					○	A
11	DSX451011	グランドハッキングM (XT45)	2					○	A
12	DSX451012	Vハッキング (UHMWPE) (XT45)	6				超高分子量ポリエチレン	○	A
13	DSX451013	Vハッキング (レザ-) (XT45:1)	4					○	A
14	DSX451014	グランドハッキングF (XT45)	2					○	A
15	DSX451015	シール (XT45)	1					○	A
16	DSX451016	(SX) ハッキングナット (XT45)	1					○	E
17	DSX451017	カートリッジ* (XT45)	1					○	A
18	DSX451018	テフロンリング* (XT45)	1					○	A
19	DSX451019	テフロンリング* (XT45)	1					○	A
20	DSX451020	(MSZ) ポンプハウジング*	1					-	F
21	DSX451021	(SX@) ビーン (XT45)	1					○	D
26	DSX451026	(MSZ) 両メスエルボ*	1			B181915		-	F
27	DSX451027	(SX) アダプター1"5/16オスシート (XT, DK)	1					○	E
28	B161146	(SX@) 高圧アダプター1" × G3/4	1				DSX451028, B160160, B161305	○	D

# エアレス XT45:1 連結部

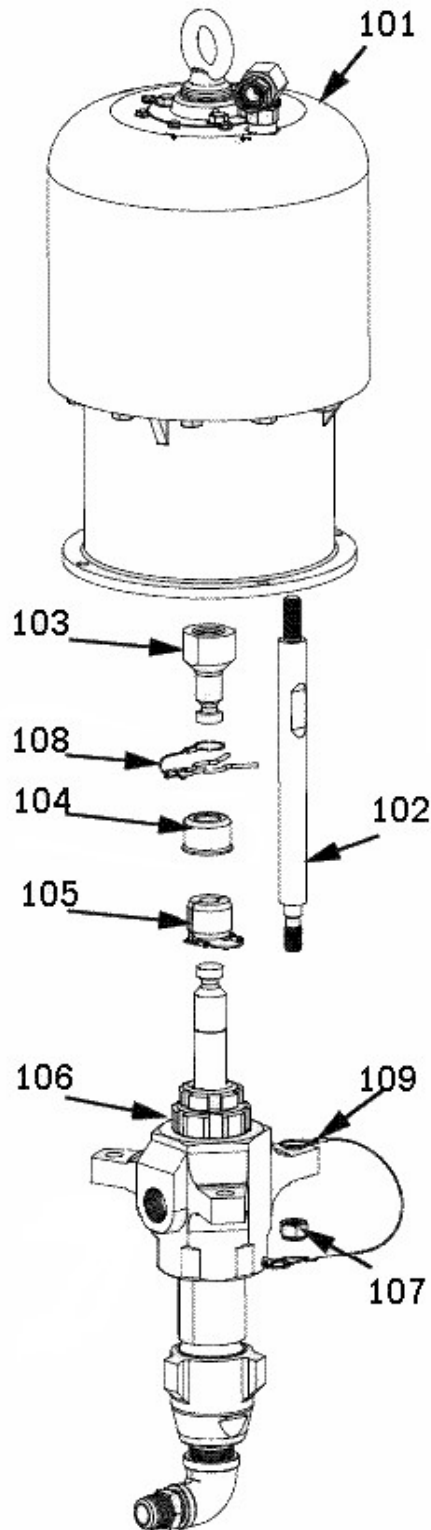

※連結部はXT45:1, 56:1, 68:1で共通です。

図番	コード	品名	数量	キット内容	キット	LOT	備考	価格表	納期
101	DSK254100	(MSZ) エアモーター-ASSY	1					-	F
102	DSK254101	(SX@) タイロッド (XT)	3					○	D
103	DSK254102	(SX) アダプター (XT)	1					○	E
104	DSK254103	(SX@) カパ (XT)	1					○	D
105	DSK254104	(SX@) カップ リンク Assy (XT)	1					○	D
106	DSX561100	(MSZ) ホップ ASSY (XT56:1用)	1					-	F
106a	DSX681100	(MSZ) ホップ ASSY (XT68:1用)	1					-	F
107	DSK254105	(SX@) ナット (連結部) (XT)	3					○	D
108	DSK254106	クリップ (XT)	1					○	A
109	DSK254107	(MSZ) ピン	1					-	F

# エアレス XT45 : 1

## ラインフィルタ一部

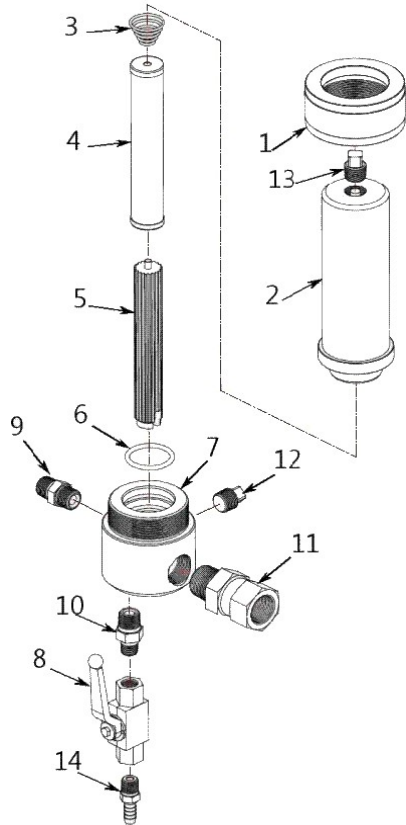

## エアレギュレーター一部

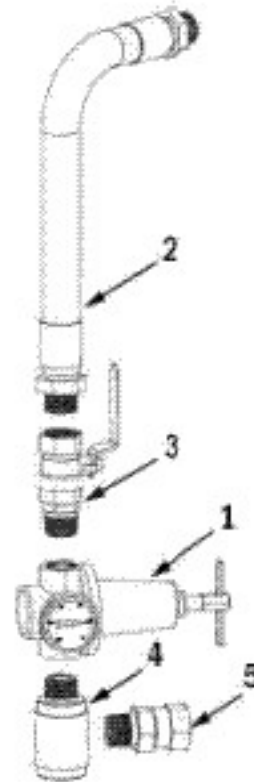

※ラインフィルタ一部、エアレギュレーター一部はDK45:1, 56:1, 68:1, XT45:1, 56:1, 68:1で共通です。

## ラインフィルタ一部

図番	コード	品名	数量	キット内容	キット	LOT	備考	価格表	納期
a	DSS254400	(SX@)ラインフィルタ-Assy (XT)						○	D
1	DSS254101	(SX)リングナット (DK, XT)	1				D254101	○	E
2	DSS254102	(SX@)フィルタハウジング (DK, XT)	1				D254102	○	D
3	DSS254103	スプリング (DK, XT45, 56, 68)	1				D254103	○	A
4	1062B	ラインフィルタ #60	1				D254104	○	A
4a	1062A	(SZ@)ラインフィルタ #30	1				オプション	○	D
4b	1062C	(SZ@)ラインフィルタ #80	1				オプション	○	D
5	DSS254105	サホート (DK, XT45, 56, 68, DP30)	1				D254105	○	A
6	DSS254106	テフロリンク φ3.53×40.87 (DK, XTエアモーター)	1				D254106	○	A
7	DSS254107	(SX@)ハウジング (DK, XTエアモーター)	1				D254107	○	D
8	B250202	高圧ホースバルブ PVG1/4 (FT)	1				D254108	○	A
9	B161103	高圧アダプター 3/8	2				D254109	○	A
10	B160153	高圧ニップル 1/4×3/8	2				D254110	○	A
11	B162704	(SX@)高圧片ユニオン 3/4	1				D254111	○	D
12	B163903	六角穴付埋栓 3/8	1				旧: DSS254110, DSS254112	○	A
13	DSS254113	(MSZ)ブラグ 3/8	1				旧: DSS254110	-	F
14	B200915	黄銅タケニップル 1/4×10.5 (GHN-0211)	1				旧: DSS254112, DSS254114	○	A

## エアレギュレーター一部

図番	コード	品名	数量	キット内容	キット	LOT	備考	価格表	納期
1	DSK254301	エアレギュレーター (ゲージ無) 3/4F	1				D254201	○	A
1a	DSK2543011	圧力計 φ50×10bar ウレジン 1/4	1					○	A
2	DSK254302	(SX@)エアホース 3/4 (DK, XT)	1				D254202	○	D
3	B270304	(SX)黄銅フルア型ホースバルブ 1/2 (レバーハンドル) (OKD)	1					○	E
3a	B160105	高圧ニップル 3/4	1					○	A
4	DSK254304	(SX@)エアマニホールド	1				D254205	○	D
5	B162704	(SX@)高圧片ユニオン 3/4	1				D254206	○	D

# エアレス XT45 : 1

## サクション部

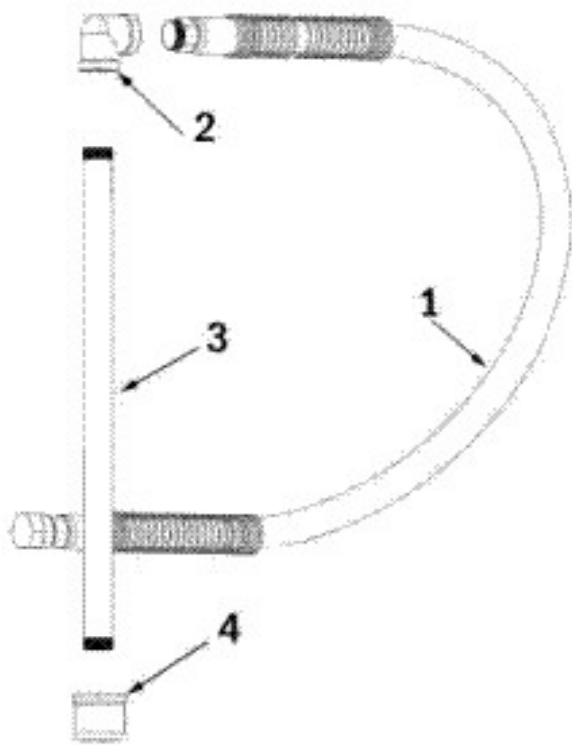

## カート部

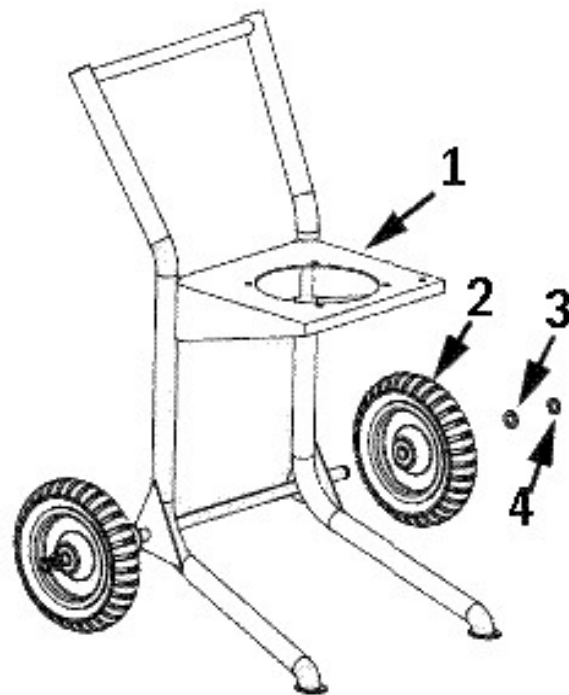

※サクション部、カート部はDK45:1, 56:1, 68:1, XT45:1, 56:1, 68:1で共通です。

## サクション部

図番	コード	品名	数量	キット内容	キット	LOT	備 考	価格表	納期
ASSY	DSK254600	(SX@)サクションホースセット (DK, XT)					DK25430A	○	D
1	DSK254601	サクションホース1"×120L (DK, XT)	1				DK254306	○	A
2	B181903	(SX@) 低圧両メスエルボ° 3/8	1				DK254303	○	D
3	DSK254603	サクションパイプ 1" (DK, XT)	1				DK254304	○	A
4	DSK254604	サクションフィルタ° 1" (DK, XT)	1				DK254301	○	A

## カート部

図番	コード	品名	数量	キット内容	キット	LOT	備 考	価格表	納期
1	DSK254201	(MSZ) カート	1				D254401	-	F
2	DSK254202	(SX@) 車輪 (DK45, 56, 68)	2				D254402	○	D
2-1		-	2				廃番	-	-
2a	B149907	(SZ) 車輪カチー φ25×45mm (DK45)	2				空気車輪からゴム車輪に変更時に使用	-	F
3	DSK254203	(MSZ) ワッシャー	2				D254403	-	F
4	DSK254204	(MSZ) スナップ° リンク°	2				D254404	-	F

エアレス XT56:1 エアモーター一部

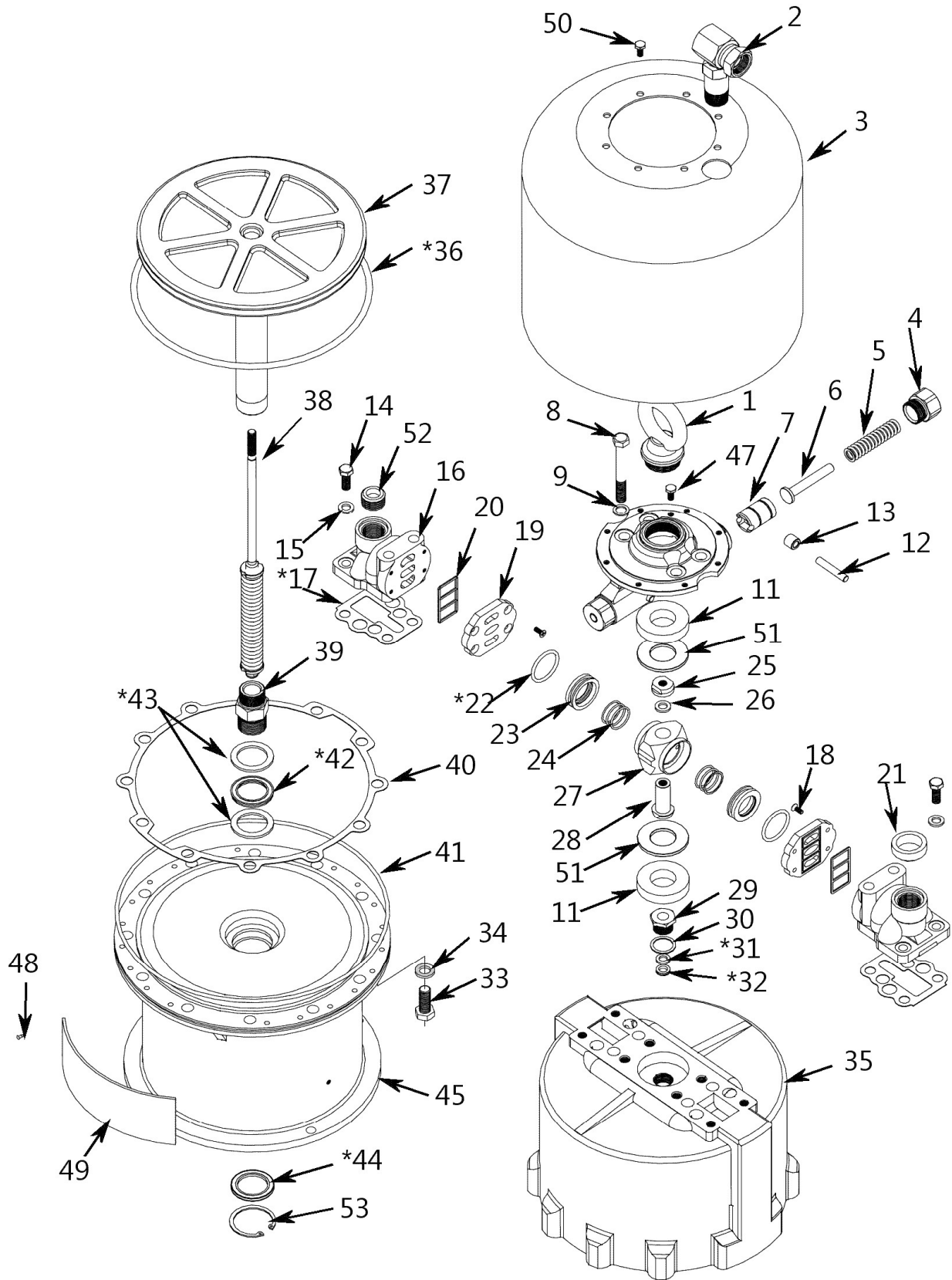

※イモーター部はDK45:1, 56:1, 68:1, XT45:1, 56:1, 68:1で共通です。

# エアレス XT56:1 エアモーター一部

図番	コード	品名	数量	キット内容	キット	LOT	備 考	価格表	納期
ASSY	1061B00	(MS)エア-エアレス XT56:1 (本体)						○	B
1	DSK254001	(SX@)アイボルト (DK, XT)	1					○	D
2	DSK254002	(SX@)90° エネオン (DK, XT)	1					○	D
3	DSK254003	(MSZ)シールド	1					-	F
4	DSK254004	(MSZ)スプ リング ハウシ ング	2					-	F
5	DSK254005	(SX@)スプ リング (DK, XT)	2					○	D
6	DSK254006	(SX@)カ イト (DK, XT)	2					○	D
7	DSK254007	(SX@)フ ランジ ャー (DK, XT)	2					○	D
8	DSK254008	(SX@)ホ ルト (UNF) (DK, XT)	4					○	D
9	DSK254009	(SX@)スプ リング ワッシャー (DK, XT)	4					○	D
10	DSK254010	(SZ)ハウシ ング	1					-	F
11	DSK254011	(SX@)コ ムパ ット (DK, XT)	2					○	D
12	DSK254012	(SX@)シャフト (DK, XT)	2					○	D
13	DSK254013	(SX@)ローラー (DK, XT)	2					○	D
14	DSK254014	(SX@)ホ ルト (UNF) (DK, XT)	4					○	D
15	DSK254015	(SX@)スプ リング ワッシャー (DK, XT)	4					○	D
16	DSK254016	(SX@)エアマニフォルト (DK, XT)	2					○	D
17	DSK254017	(SX@)カ スケット (DK, XT)	2	○				○	D
18	DSK254018	(SX@)ヒ ス (DK, XT)	8					○	D
19	DSK254019	(SX@)フ レート (DK, XT)	2					○	D
20	DSK254020	(SX@)シール (DK, XT)	2					○	D
21	DSK254021	(SX@)フ ラク (DK, XT)	1					○	D
22	DSK254022	(SX@)シール (DK, XT)	2	○				○	D
23	DSK254023	(SX@)ハ ルフ (DK, XT)	2					○	D
24	DSK254024	(SX@)スプ リング (DK, XT)	2					○	D
25	DSK254025	(SX@)ナット (DK, XT)	2					○	D
26	DSK254026	(SX@)スプ リング ワッシャー (小) (DK, XT)	1					○	D
27	DSK254027	(SX@)ハ ルフ ハウシ ング (DK, XT)	1					○	D
28	DSK254028	(SX@)ハフ (DK, XT)	1					○	D
29	DSK254029	(SX@)軸受カラー (DK, XT)	1					○	D
30	DSK254030	(SX@)カ スケット (DK, XT)	1	○				○	D
31	DSK254031	(SX@)ハ ッキン (DK, XT)	1	○				○	D
32	DSK254032	(SX@)V ハ ッキン (DK, XT)	1	○				○	D
33	DSK254033	(MSZ)ホ ルト	12					-	F
34	DSK254034	(MSZ)ワッシャー	12					-	F
35	DSK254035	(SX@)エアシリンダ - (DK, XT)	1					○	D
36	DSK254036	OR (DK, XT)	1	○				○	A
37	DSK254037	(SZ)エアヒ ストンセット (DK, XT)	1					-	F
38	DSK254038	(SX@)トリップ ロット セット (DK, XT)	1					○	D
39	DSK254039	(SX@)スタット (DK, XT)	1					○	D
40	DSK254040	(SX@)カ スケット (DK, XT)	1					○	D
41	DSK254041	(SX@)シール (DK, XT)	1					○	D
42	DSK254042	(SX@)V ハ ッキン (DK, XT)	1	○				○	D
43	DSK254043	(SX@)ハ ックアッ プ ワッシャー (DK, XT)	2	○				○	D
44	DSK254044	(SX@)タ ストシール (DK, XT)	1					○	D
45	DSK254045	(MSZ)ヘ ース	1					-	F
47	DSK254047	(SX@)ホ ルト (DK, XT)	1					○	D
48	DSK254048	(MSZ)ネジ	8					-	F
49	DSK254049	(MSZ)ネームフ レート	2					-	F
50	DSK254050	(MSZ)ホ ルト	8					-	F
51	DSK254051	(SX@)スラストワッシャー (DK, XT)	2					○	D
52	DSK254052	(SX@)フ ラク (DK, XT)	1					○	D
53	DSK254053	(MSZ)スナッ プ リング	1					-	F
a	DSK254500	エアモーター-リハ アキット (DK, XT)	1		○			○	A



# エアレス XT56 : 1 下ポンプ部

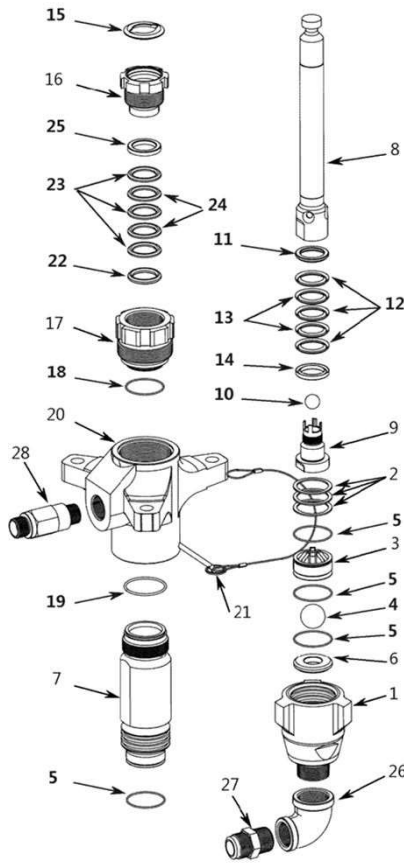

図番	コード	品名	数量	キット内容	キット	LOT	備考	価格表	納期
1	DSX561001	(MSZ) インターハウジング*	1					-	F
2	DSX561002	(MSZ) シム	3					-	F
3	DSX561003	(MSZ) ボールカイト*	1					-	F
4	DSX561004	(MSZ) ボール (1 1/2")	1	○				-	F
5	DSX561005	(MSZ) テフロンリング*	4	○				-	F
6	DSX561006	(SX) シート (XT56)	1					○	E
7	DSX561007	(SX@) スリーブ*	1					○	D
8	DSX561008	(SX@) ヒーストノット* (XT56)	1					○	D
9	DSX561009	(SX@) ヒーストン (XT56:1)	1					○	D
10	DSX561010	(SX@) ボール (XT56:1)	1	○				○	D
11	DSX561011	(MSZ) グラント* ハッキングM	1	○				-	F
12	DSX561012	(SX@) Vハッキング (UHMWPE)	3	○				○	D
13	DSX561013	(SX@) Vハッキング (レザ-)	2	○				○	D
14	DSX561014	(MSZ) グラント* ハッキングF	1	○				-	F
15	DSX561015	(MSZ) シール	1	○				-	F
16	DSX561016	(MSZ) ハッキングナット	1					-	F
17	DSX561017	(MSZ) カートリッジ*	1					-	F
18	DSX561018	(MSZ) テフロンリング*	1	○				-	F
19	DSX561019	(MSZ) テフロンリング*	1	○				-	F
20	DSX561020	(MSZ) ホンプ* ハウジング*	1					-	F
21	DSX451021	(SX@) ヒーストン (XT45)	1				旧: DSX561021	○	D
22	DSX561022	(MSZ) グラント* ハッキングM	1	○				-	F
23	DSX561023	(SX@) Vハッキング (UHMWPE)	3	○				○	D
24	DSX561024	(SX@) Vハッキング (レザ-)	2	○				○	D
25	DSX561025	(MSZ) グラント* ハッキングF	1	○				-	F
26	DSX561026	(MSZ) 両メスエルボ*	1					-	F
27	DSX561027	(MSZ) アダプター-21/16"12UNF×PT1"オスシート	1					-	F
28	B160160	(SX@) 高圧ニップル3/4×1	1				旧: DSK254108	○	D
28a	B161305	(SX) 高圧凸凹アダプター-3/4	1					○	E
a	DSX561500	(SX@) ホンプ* リハブ* キット (XT56:1)	1		○			○	D

# エアレス XT56:1 連結部

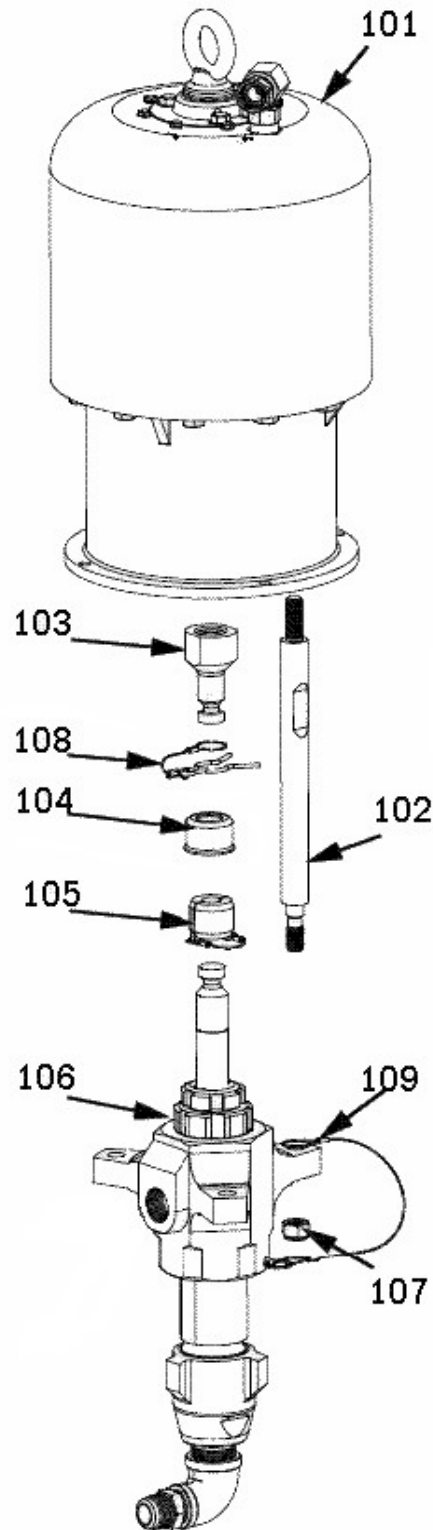

※連結部はXT45:1, 56:1, 68:1で共通です。

図番	コード	品名	数量	キット内容	キット	LOT	備考	価格表	納期
101	DSK254100	(MSZ) エアモーター-ASSY	1					-	F
102	DSK254101	(SX@) タイロッド (XT)	3					○	D
103	DSK254102	(SX) アダプター (XT)	1					○	E
104	DSK254103	(SX@) カバー (XT)	1					○	D
105	DSK254104	(SX@) カップ リング Assy (XT)	1					○	D
106	DSX561100	(MSZ) ホップ ASSY (XT56:1用)	1					-	F
106a	DSX681100	(MSZ) ホップ ASSY (XT68:1用)	1					-	F
107	DSK254105	(SX@) ナット (連結部) (XT)	3					○	D
108	DSK254106	クリップ (XT)	1					○	A
109	DSK254107	(MSZ) ピン	1					-	F

# エアレス XT56 : 1

## ラインフィルタ一部

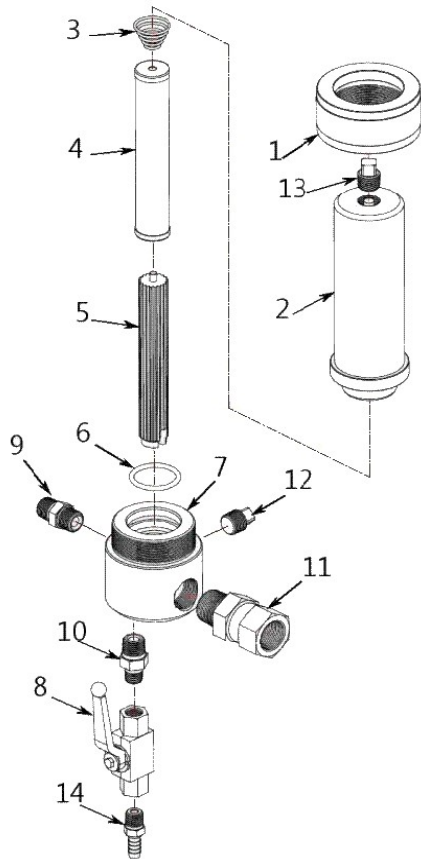

## エアレギュレータ一部

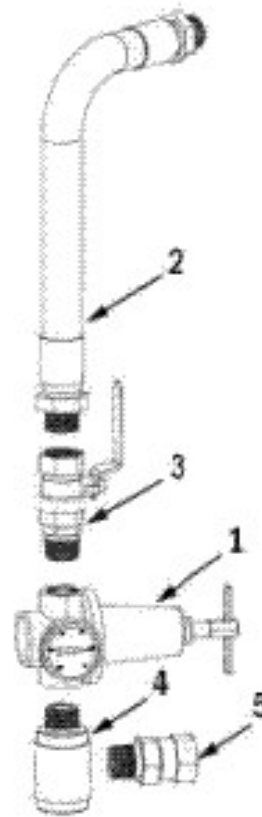

※ラインフィルタ一部、エアレギュレータ一部はDK45:1, 56:1, 68:1, XT45:1, 56:1, 68:1で共通です。

## ラインフィルタ一部

図番	コード	品名	数量	キット内容	キット	LOT	備考	価格表	納期
ASSY	DSS254400	(SX@)ラインフィルタ-Assy (XT)						○	D
1	DSS254101	(SX) リング ナット (DK, XT)	1				D254101	○	E
2	DSS254102	(SX@) フィルタ-ハウジング (DK, XT)	1				D254102	○	D
3	DSS254103	スプ リング (DK, XT45, 56, 68)	1				D254103	○	A
4	1062B	ラインフィルタ #60	1				D254104	○	A
4a	1062A	(SZ@) ラインフィルタ #30	1				オプション	○	D
4b	1062C	(SZ@) ラインフィルタ #80	1				オプション	○	D
5	DSS254105	サ-ット (DK, XT45, 56, 68, DP30)	1				D254105	○	A
6	DSS254106	テフロンリング φ3.53×40.87 (DK, XTエアモ-ター)	1				D254106	○	A
7	DSS254107	(SX@) ハウジング (DK, XTエアモ-ター)	1				D254107	○	D
8	B250202	高圧ホ-ルバルブ PVG1/4 (FT)	1				D254108	○	A
9	B161103	高圧アダプタ-3/8	2				D254109	○	A
10	B160153	高圧ニツプル1/4×3/8	2				D254110	○	A
11	B162704	(SX@) 高圧片ユニオン3/4	1				D254111	○	D
12	B163903	六角穴付埋栓3/8	1				旧:DSS254110, DSS254112	○	A
13	DSS254113	(MSZ) プラグ 3/8	1				旧:DSS254110	-	F
14	B200915	黄銅タケコニツプル1/4×10.5 (GHN-0211)	1				旧:DSS254112, DSS254114	○	A

## エアレギュレータ一部

図番	コード	品名	数量	キット内容	キット	LOT	備考	価格表	納期
1	DSK254301	エアレギュレータ(ゲ-ジ 無) 3/4F	1				D254201	○	A
1a	DSK2543011	エア用圧力計 φ50×10bar ウラネジ 1/4	1					○	A
2	DSK254302	(SX@) エアホ-ス3/4 (DK, XT)	1				D254202	○	D
3	B270304	(SX) 黄銅フルア型ホ-ルバルブ 1/2 (レバ-ハンド) (OKD)	1					○	E
3a	B160105	高圧ニツプル3/4	1					○	A
4	DSK254304	(SX@) エア-マニホ-ルト	1				D254205	○	D
5	B162704	(SX@) 高圧片ユニオン3/4	1				D254206	○	D

# エアレス XT56 : 1

## サクシオン部

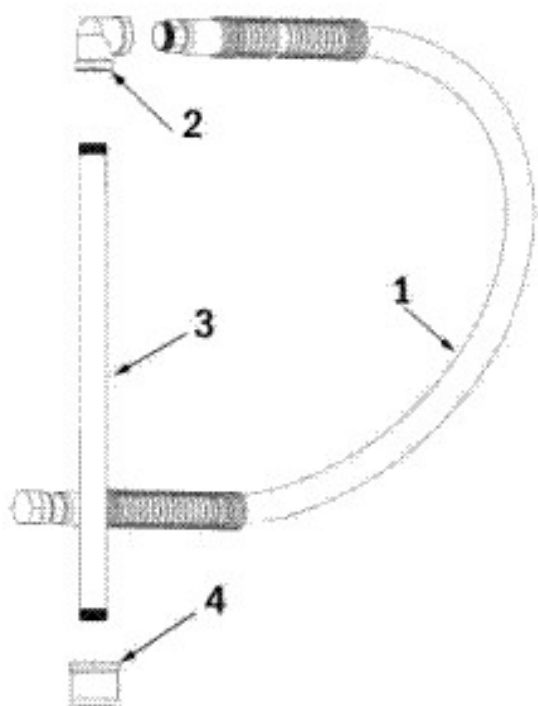

## カート部

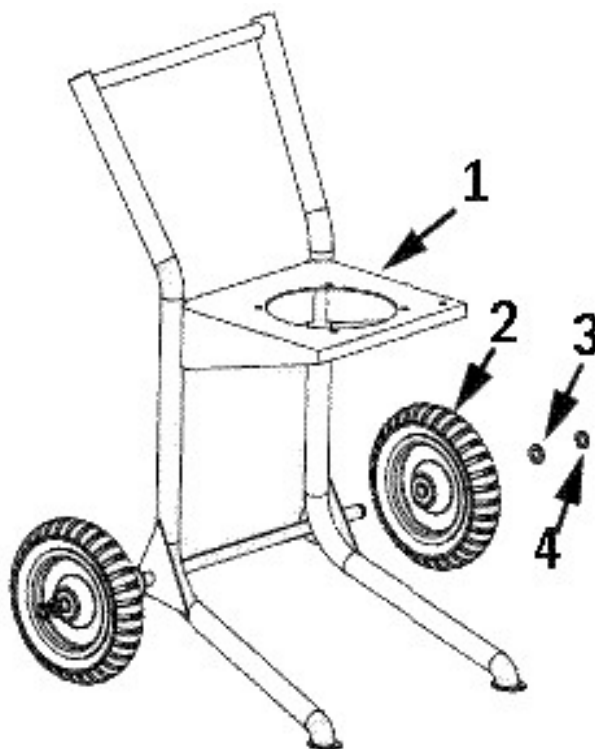

※サクシオン部、カート部はDK45:1, 56:1, 68:1, XT56:1で共通です。

## サクシオン部

図番	コード	品名	数量	キット内容	キット	LOT	備考	価格表	納期
ASSY	DSK254600	(SX@)サクシオンホースセット (DK, XT)	1				DK25430A	○	D
1	DSK254601	サクシオンホース1"×120L (DK, XT)	1				DK254306	○	A
2	B181903	(SX@) 低圧両メスエルボ 3/8	1				DK254303	○	D
3	DSK254603	サクシオンパイプ 1" (DK, XT)	1				DK254304	○	A
4	DSK254604	サクシオンフィルター1" (DK, XT)	1				DK254301	○	A

## カート部

図番	コード	品名	数量	キット内容	キット	LOT	備考	価格表	納期
1	DSK254201	(MSZ) カート	1				D254401	-	F
2	DSK254202	(SX@) 車輪 (DK45, 56, 68)	2				D254402	○	D
2-1		-	2				廃番	-	-
2a	B149907	(SZ) 車輪カラー φ25×45mm (DK45)	2				空気車輪からゴム車輪に変更時に使用	-	F
3	DSK254203	(MSZ) ワッシャー	2				D254403	-	F
4	DSK254204	(MSZ) スナップリンク	2				D254404	-	F

エアレス XT68:1 エアモーター一部

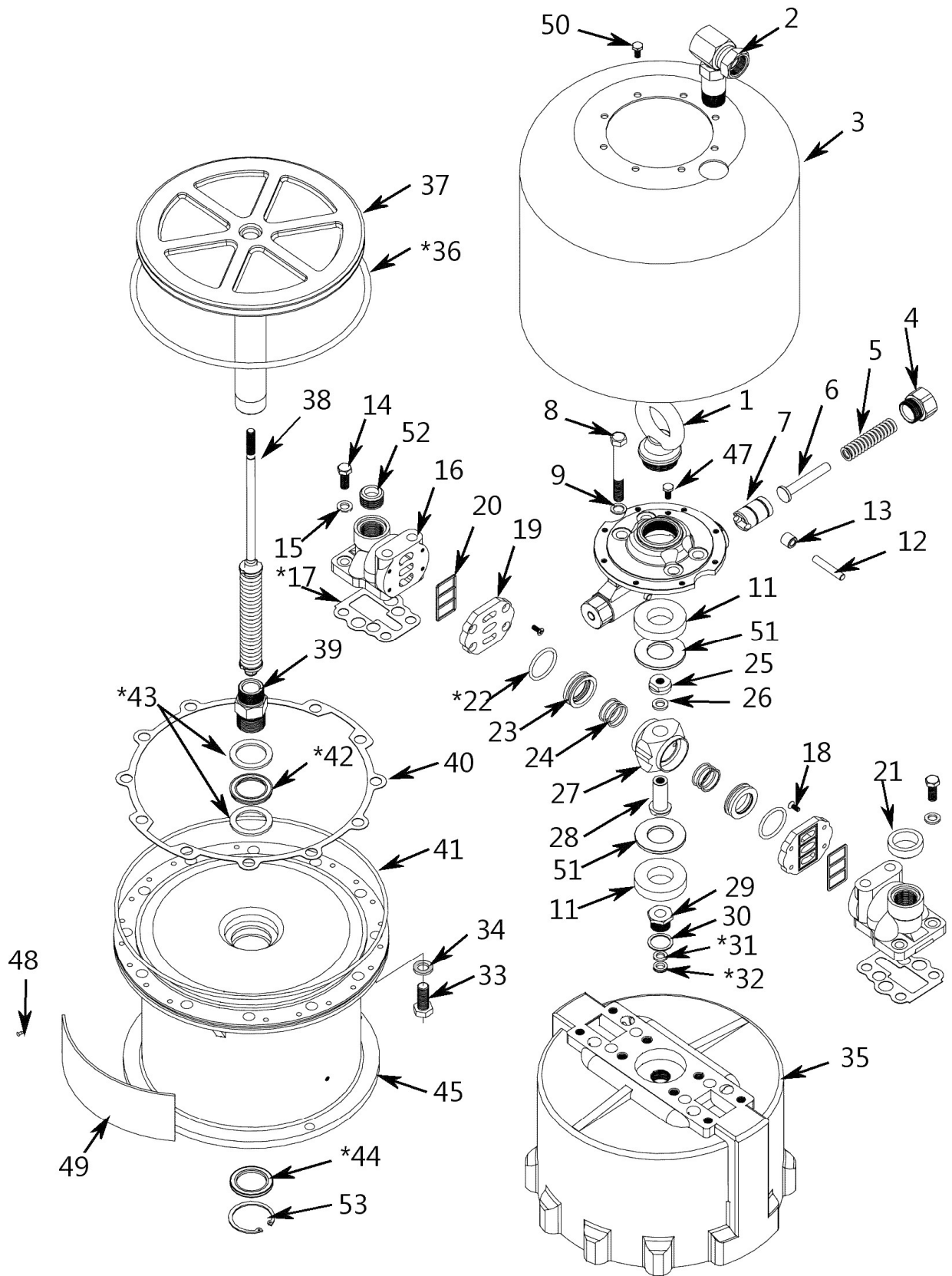

※I7モーター部はDK45:1, 56:1, 68:1, XT45:1, 56:1, 68:1で共通です。

# エアレス XT68:1 エアモーター一部

図番	コード	品名	数量	キット内容	キット	LOT	備考	価格表	納期
ASSY	1061C00	(MSZ) エア-エアレス XT68:1 (本体)						-	F
1	DSK254001	(SX@) アイボルト (DK, XT)	1					○	D
2	DSK254002	(SX@) 90° エネオン (DK, XT)	1					○	D
3	DSK254003	(MSZ) シール	1					-	F
4	DSK254004	(MSZ) スプ リング ハウジング	2					-	F
5	DSK254005	(SX@) スプ リング (DK, XT)	2					○	D
6	DSK254006	(SX@) カイト (DK, XT)	2					○	D
7	DSK254007	(SX@) フランジヤ (DK, XT)	2					○	D
8	DSK254008	(SX@) ホルト (UNF) (DK, XT)	4					○	D
9	DSK254009	(SX@) スプ リング ワッシャー (DK, XT)	4					○	D
10	DSK254010	(SZ) ハウジング	1					-	F
11	DSK254011	(SX@) コムハット (DK, XT)	2					○	D
12	DSK254012	(SX@) シャフト (DK, XT)	2					○	D
13	DSK254013	(SX@) ローラー (DK, XT)	2					○	D
14	DSK254014	(SX@) ホルト (UNF) (DK, XT)	4					○	D
15	DSK254015	(SX@) スプ リング ワッシャー (DK, XT)	4					○	D
16	DSK254016	(SX@) エアマニフォルト (DK, XT)	2					○	D
17	DSK254017	(SX@) カスケット (DK, XT)	2	○				○	D
18	DSK254018	(SX@) ヒス (DK, XT)	8					○	D
19	DSK254019	(SX@) フレート (DK, XT)	2					○	D
20	DSK254020	(SX@) シール (DK, XT)	2					○	D
21	DSK254021	(SX@) フラク (DK, XT)	1					○	D
22	DSK254022	(SX@) シール (DK, XT)	2	○				○	D
23	DSK254023	(SX@) ハルフ (DK, XT)	2					○	D
24	DSK254024	(SX@) スプ リング (DK, XT)	2					○	D
25	DSK254025	(SX@) ナット (DK, XT)	2					○	D
26	DSK254026	(SX@) スプ リング ワッシャー (小) (DK, XT)	1					○	D
27	DSK254027	(SX@) ハルフハウジング (DK, XT)	1					○	D
28	DSK254028	(SX@) ハフ (DK, XT)	1					○	D
29	DSK254029	(SX@) 軸受カラー (DK, XT)	1					○	D
30	DSK254030	(SX@) カスケット (DK, XT)	1	○				○	D
31	DSK254031	(SX@) ハッキン (DK, XT)	1	○				○	D
32	DSK254032	(SX@) V ハッキン (DK, XT)	1	○				○	D
33	DSK254033	(MSZ) ホルト	12					-	F
34	DSK254034	(MSZ) ワッシャー	12					-	F
35	DSK254035	(SX@) エアシリンダ (DK, XT)	1					○	D
36	DSK254036	OR (DK, XT)	1	○				○	A
37	DSK254037	(SZ) エアビストンセット (DK, XT)	1					-	F
38	DSK254038	(SX@) トリップ ロットセット (DK, XT)	1					○	D
39	DSK254039	(SX@) スタット (DK, XT)	1					○	D
40	DSK254040	(SX@) カスケット (DK, XT)	1					○	D
41	DSK254041	(SX@) シール (DK, XT)	1					○	D
42	DSK254042	(SX@) V ハッキン (DK, XT)	1	○				○	D
43	DSK254043	(SX@) ハックアップ ワッシャー (DK, XT)	2	○				○	D
44	DSK254044	(SX@) タストシール (DK, XT)	1					○	D
45	DSK254045	(MSZ) ベース	1					-	F
47	DSK254047	(SX@) ホルト (DK, XT)	1					○	D
48	DSK254048	(MSZ) ネジ	8					-	F
49	DSK254049	(MSZ) ネムフレート	2					-	F
50	DSK254050	(MSZ) ホルト	8					-	F
51	DSK254051	(SX@) スラストワッシャー (DK, XT)	2					○	D
52	DSK254052	(SX@) フラク (DK, XT)	1					○	D
53	DSK254053	(MSZ) スナッフ リング	1					-	F
a	DSK254500	エアモーター-リハ アキット (DK, XT)	1		○			○	A

# エアレス XT68 : 1 下ポンプ部

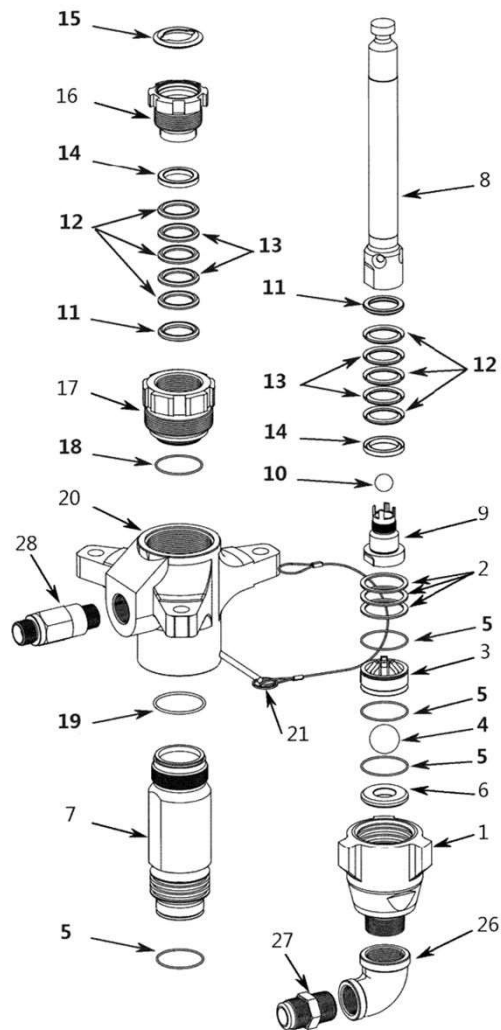

図番	コード	品名	数量	キット内容	キット	LOT	備考	価格表	納期
1	DSX681001	(MSZ) インテークハウジング	1					-	F
2	DSX681002	(MSZ) シム	3					-	F
3	DSX681003	(MSZ) ホールガイド	1					-	F
4	DSX681004	(MSZ) ホール (1 1/2")	1	○				-	F
5	DSX681005	(MSZ) OR	4	○				-	F
6	DSX681006	(SX@) シート (XT68)	1					○	D
7	DSX681007	(MSZ) ヒストンスリーブ	1					-	F
8	DSX681008	ヒストンロッド (XT68)	1					○	A
9	DSX681009	(MSZ) ヒストン	1					-	F
10	DSX681010	(MSZ) ホール	1	○				-	F
11	DSX681011	(MSZ) グランドハッキングM	1	○				-	F
12	DSX681012	(MSZ) Vハッキング (UHMWPE)	6	○				-	F
13	DSX681013	(MSZ) Vハッキング (レザー)	4	○				-	F
14	DSX681014	(MSZ) グランドハッキングF	1	○				-	F
15	DSX681015	(MSZ) シール	1	○				-	F
16	DSX681016	(MSZ) ハッキングナット	1					-	F
17	DSX681017	(MSZ) カートリッジ	1					-	F
18	DSX681018	(SX@) OR (XT68)	1	○				○	D
19	DSX681019	(MSZ) OR	1	○				-	F
20	DSX681020	(MSZ) ホンプハウジング	1					-	F
21	DSX451021	(SX@) ヒン (XT45)	1				旧: DSX681021	○	D
26	DSX681026	(MSZ) 両マニホ	1					-	F
27	DSX681027	(MSZ) アダプター-21/16" 12UNF × PT1" オスシート	1					-	F
28	B160160	(SX@) 高圧ニップル 3/4 × 1	1				旧: DSK254108	○	D
28a	B161305	(SX) 高圧凸凹アダプター-3/4	1					○	E
a	DSX681500	(SX@) ホンプリペアキット (XT68:1)	1		○			○	D

# エアレス XT68:1 連結部

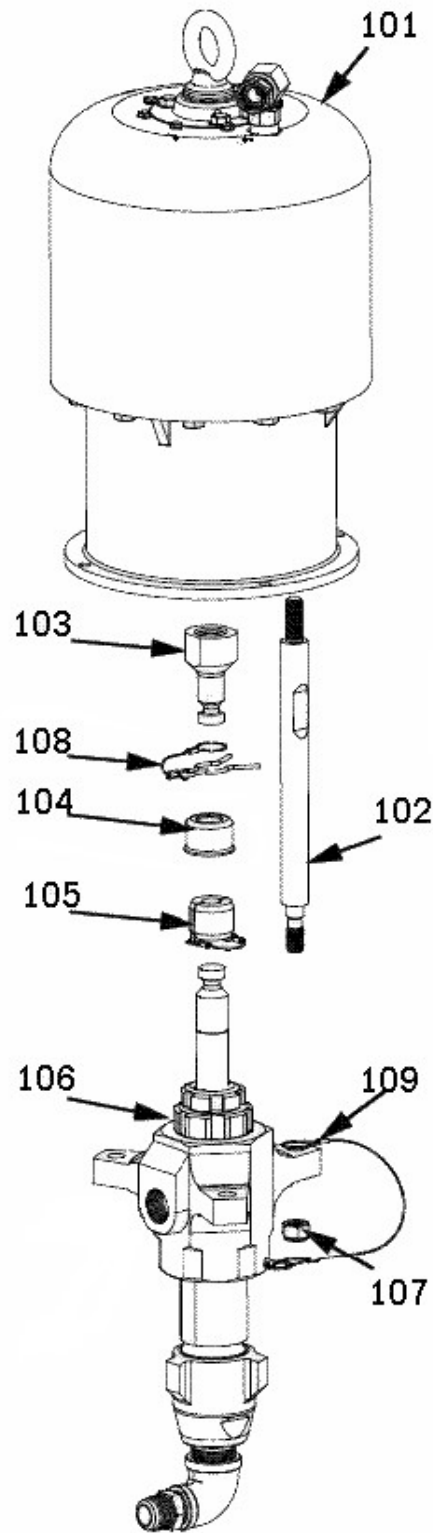

※連結部はXT45:1, 56:1, 68:1で共通です。

図番	コード	品名	数量	キット内容	キット	LOT	備考	価格表	納期
101	DSK254100	(MSZ) エアモーター-ASSY	1					-	F
102	DSK254101	(SX@) タイロッド (XT)	3					○	D
103	DSK254102	(SX) アダプター (XT)	1					○	E
104	DSK254103	(SX@) カバ (XT)	1					○	D
105	DSK254104	(SX@) カップ リンク Assy (XT)	1					○	D
106	DSX561100	(MSZ) ホップ ASSY (XT56:1用)	1					-	F
106a	DSX681100	(MSZ) ホップ ASSY (XT68:1用)	1					-	F
107	DSK254105	(SX@) ナット (連結部) (XT)	3					○	D
108	DSK254106	クリップ (XT)	1					○	A
109	DSK254107	(MSZ) ピン	1					-	F



# エアレス XT68 : 1

## ラインフィルタ一部

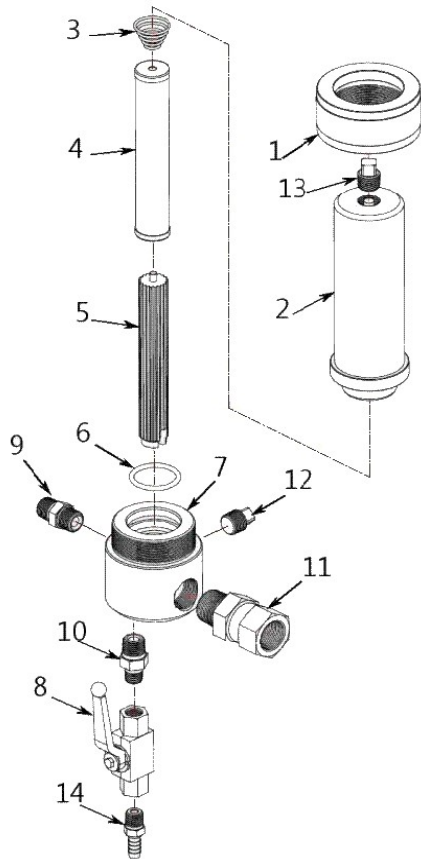

## エアレギュレータ一部

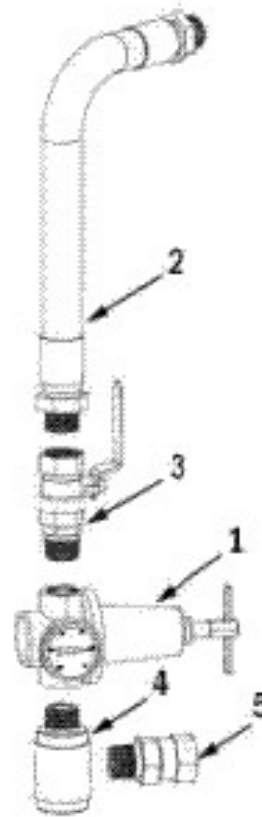

※ラインフィルタ一部、エアレギュレータ一部はDK45:1, 56:1, 68:1, XT45:1, 56:1, 68:1で共通です。

## ラインフィルタ一部

図番	コード	品名	数量	キット内容	キット	LOT	備考	価格表	納期
ASSY	DSS254400	(SX@)ラインフィルタ-Assy (XT)						○	D
1	DSS254101	(SX) リング ナット (DK, XT)	1				D254101	○	E
2	DSS254102	(SX@) フィルタ-ハウジング (DK, XT)	1				D254102	○	D
3	DSS254103	スプ リング (DK, XT45, 56, 68)	1				D254103	○	A
4	1062B	ラインフィルタ #60	1				D254104	○	A
4a	1062A	(SZ@) ラインフィルタ #30	1				オプション	○	D
4b	1062C	(SZ@) ラインフィルタ #80	1				オプション	○	D
5	DSS254105	サ-ト (DK, XT45, 56, 68, DP30)	1				D254105	○	A
6	DSS254106	テフロンリング φ3.53×40.87 (DK, XTエアモ-ター)	1				D254106	○	A
7	DSS254107	(SX@) ハウジング (DK, XTエアモ-ター)	1				D254107	○	D
8	B250202	高圧ホ-ルバルブ PVG1/4 (FT)	1				D254108	○	A
9	B161103	高圧アタ-プ-ター3/8	2				D254109	○	A
10	B160153	高圧ニツプル1/4×3/8	2				D254110	○	A
11	B162704	(SX@) 高圧片ユニオン3/4	1				D254111	○	D
12	B163903	六角穴付埋栓3/8	1				旧:DSS254110, DSS254112	○	A
13	DSS254113	(MSZ) プラグ 3/8	1				旧:DSS254110	-	F
14	B200915	黄銅タケコニツプル1/4×10.5 (GHN-0211)	1				旧:DSS254112, DSS254114	○	A

## エアレギュレータ一部

図番	コード	品名	数量	キット内容	キット	LOT	備考	価格表	納期
1	DSK254301	エアレギュレータ(ゲ-ジ 無) 3/4F	1				D254201	○	A
1a	DSK2543011	エア用圧力計 φ50×10bar ウラネジ 1/4	1					○	A
2	DSK254302	(SX@) エアホ-ス3/4 (DK, XT)	1				D254202	○	D
3	B270304	(SX) 黄銅フルア型ホ-ルバルブ 1/2 (レバ-ハンド) (OKD)	1					○	E
3a	B160105	高圧ニツプル3/4	1					○	A
4	DSK254304	(SX@) エア-マニホ-ルト	1				D254205	○	D
5	B162704	(SX@) 高圧片ユニオン3/4	1				D254206	○	D

# エアレス XT68 : 1

## サクション部

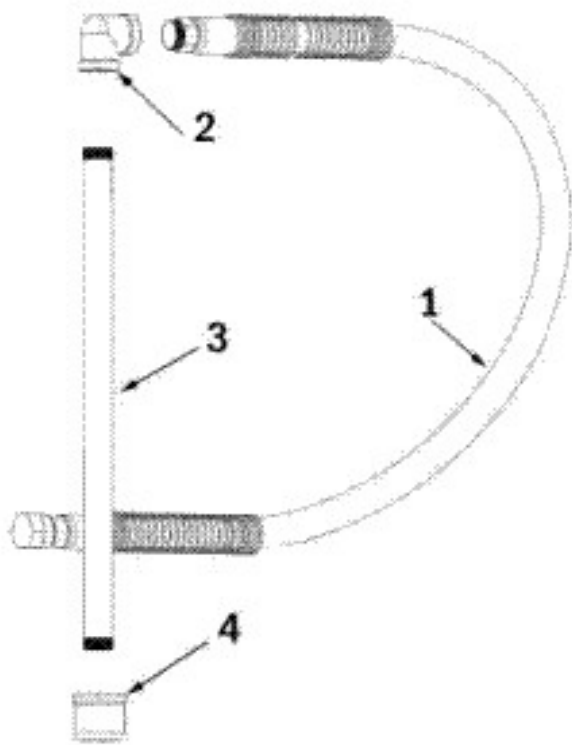

## カート部

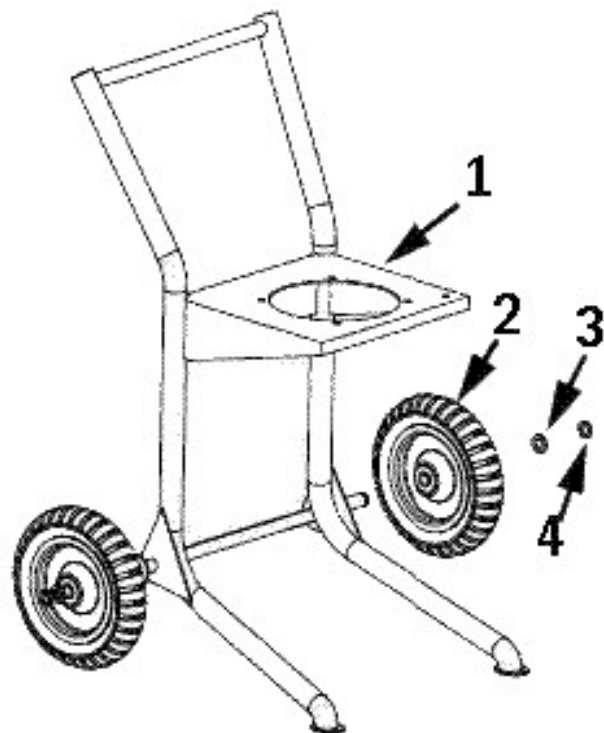

※サクション部、カート部はDK45:1, 56:1, 68:1, XT45:1, 56:1, 68:1で共通です。

## サクション部

図番	コード	品名	数量	キット内容	キット	LOT	備 考	価格表	納期
ASSY	DSK254600	(SX@)サクションホースセット (DK, XT)					DK25430A	○	D
1	DSK254601	サクションホース1"×120L (DK, XT)	1				DK254306	○	A
2	B181903	(SX@) 低圧両メスエルボ 3/8	1				DK254303	○	D
3	DSK254603	サクションパイプ 1" (DK, XT)	1				DK254304	○	A
4	DSK254604	サクションフィルタ-1" (DK, XT)	1				DK254301	○	A

## カート部

図番	コード	品名	数量	キット内容	キット	LOT	備 考	価格表	納期
1	DSK254201	(MSZ) カート	1				D254401	-	F
2	DSK254202	(SX@) 車輪 (DK45, 56, 68)	2				D254402	○	D
2-1		-	2				廃番	-	-
2a	B149907	(SZ) 車輪カラー φ25×45mm (DK45)	2				空気車輪からゴム車輪に変更時に使用	-	F
3	DSK254203	(MSZ) ワッシャー	2				D254403	-	F
4	DSK254204	(MSZ) スナップ リング	2				D254404	-	F

# ボールガン PG03/06/09/12/18/24

新旧あります。NO.21ハウジングの色で区別。 3型(現行):赤アルミ 2型:銀 1型:青

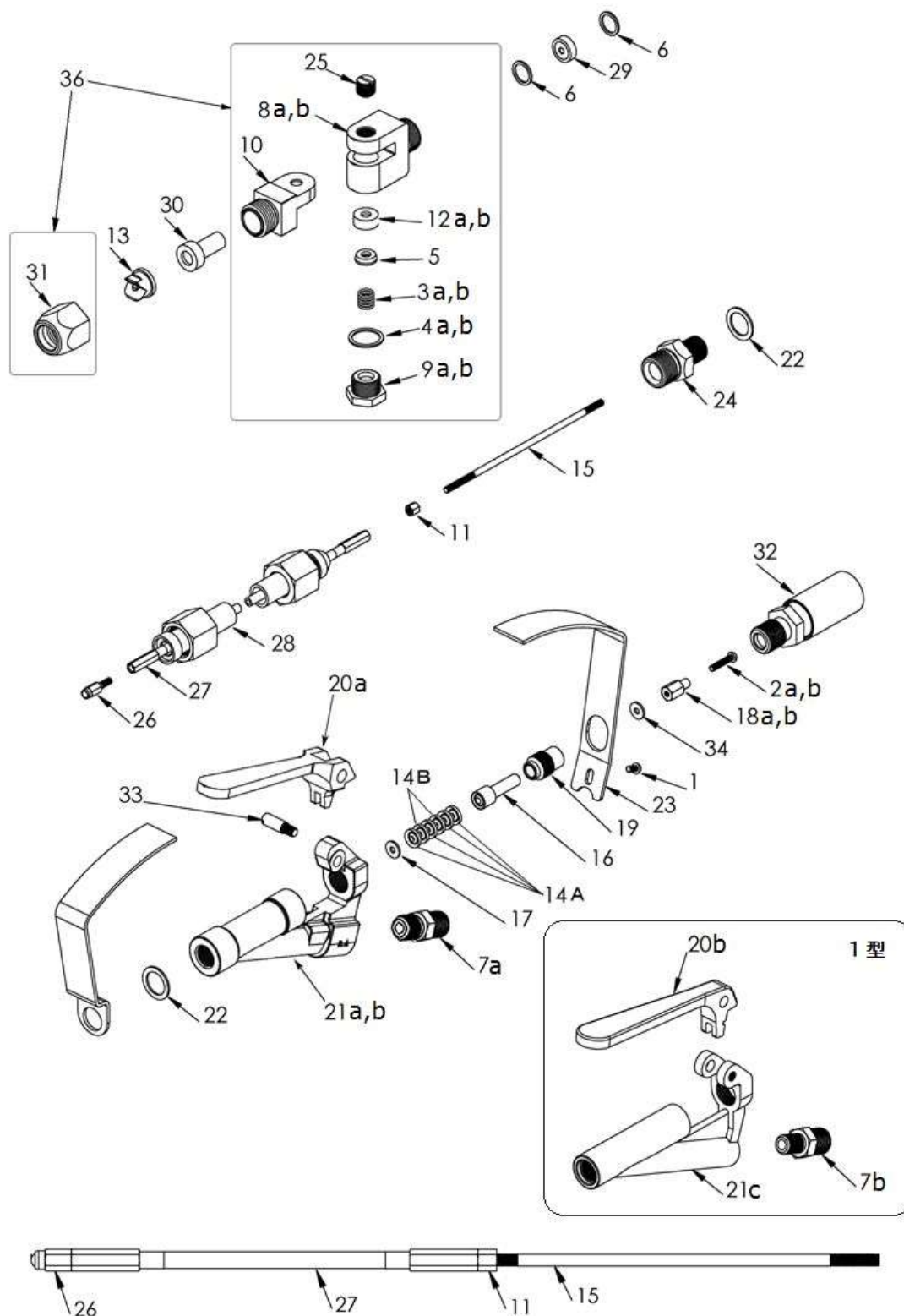

## [廃番パーツ代替品]

2b, 18b → 2a+18aをセットで交換してください。

3b, 4b → 36をセットで交換してください。

7b, 20b → 7a+20a+21aをセットで交換してください。

# ボールガン PG03/06/09/12/18/24

新旧あります。NO.21ハウジングの色で区別。 3型(現行):赤アルミ 2型:銀 1型:青

図番	コード	品名	数量	キット内容	キット	LOT	備考	価格表	納期
ASSY	1072A	(S)ボールガン PG03						○	C
ASSY	1072B	ボールガン PG06						○	A
ASSY	1072C	ボールガン PG09						○	A
ASSY	1072D	ボールガン PG12						○	A
ASSY	1072G	ボールガン PG18						○	A
ASSY	1072H	(S@)ボールガン PG24						○	C
1	BBMSK05010Z	(SX@)皿ネジ M5×10Z	1				BBMSK05010Z	○	D
2a	DSG730002	キャップ スクリュー(インチ) (PG)	1				2型, 3型 D73002	○	A
2b		-	1				1型: 廃番	-	-
3a	DSG730003	スプリング 小(黄) (PG)	1				2型, 3型 D73003	○	A
3b	DS730030LD	(SX@)スプリング 大(白) (PG1)	1				1型: 廃番	○	D
4a	DSG730004	銅ハッキン(大) (PG)	1				2型, 3型 D73004	○	A
4b	DS730040LD	(SX)銅ハッキン小(内径13.7) PG1型	1				1型: 廃番	○	E
5	DSG730005	シール押え (PG)	1				D73005	○	A
6	DSG730006	銅ハッキン(PG)	2				D73006	○	A
7a	DSG730007	アダプター-NPT-PT (PG)	1				2型, 3型 D73007	○	A
7b	DS730070LD	(SX)ニップル 1/4×特殊 PG1型	1				1型: 廃番	○	E
8a	DSG730008	新ヘッド(黒) (PG)	1				2型, 3型 D73008	○	A
8b	DS730080LD	(SZ@)旧ヘッド(銀) PG1型	1				1型	○	D
9a	DSG730009	新ブラグ(黒) (PG)	1				2型, 3型 D73009	○	A
9b	DS730090LD	(SZ@)ブラグ(銀) PG1型	1				1型	○	D
10	DSG730010	首振り本体 (PG)	1				D73010	○	A
11	DSG730011	ナット (PG)	1				D73011	○	A
12a	DSG730012	シール(白) (PG)	1				2型, 3型 D73012	○	A
12b	DS730120LD	(SZ)シール(黒) PG1型	1				1型	-	F
13		-	1				別売り	-	-
14A	DSG730014	Vハッキン(チタニウム) (PG)	4				D73014	○	A
14B	DSG730035	Vハッキン(チタニウム) (PG)	2					○	A
15	DSG730015	ロッド (PG)	1				D73015	○	A
16	DSG730016	グランド F (PG)	1				D73016	○	A
17	DSG730017	グランド M (PG)	1				D73017	○	A
18a	DSG730018	ナット(インチ) (PG)	1				2型, 3型 D73018	○	A
18b		-	1				1型: 廃番	-	-
19	DSG730019	スクリュー (PG)	1				D73019	○	A
20a	DSG730120	新ハンドル (PG)	1				2型, 3型	○	A
20b	DSG730020	(SZ)ハンドル 廃番	1				1型: 廃番 D73020	-	F
21a	DSG730021	ハウジング(赤アルミ) (PG)	1				3型	○	A
21b	DS73021	(SZ@)ハウジング(銀) PG2型	1				2型	○	D
21c	DS730210LD	(SZ@)ハウジング(青) PG1型	1				1型	○	D
22	DSG730022	ガスケット13×17.2×1.3 (PG)	2				D73022	○	A
23	DSG730023	安全ガード (PG)	1				D73023	○	A
24	DSG730024	アダプター (PG)	1				D73024	○	A
25	DSG730025	スクリュー (PG)	1				D73025	○	A
26	DSG730026	ニードルバルブ (PG)	1				D73026	○	A
27	DSG730271	(SX@)ニードル 0.3m (PG3)	1				0.12m D73027A	○	D
27a	DSG730272	ニードル 0.6m (PG6)	1				0.42m D73027B	○	A
27b	DSG730273	ニードル 0.9m (PG9)	1				0.72m D73027	○	A
27c	DSG730274	(SX@)ニードル 1.2m (PG12)	1				1.02m D73027C	○	D
27d	DSG730276	(SX@)ニードル 1.8m (PG18)	1				D73027D	○	D
27e	DSG730278	(SX)ニードル 2.4m (PG24)	1				D73027E	○	E
28	DSG730281	(SX@)ボール 0.3m (PG03)	1				D73028A	○	D
28a	DSG730282	(SX@)ボール 0.6m (PG06)	1				D73028B	○	D
28b	DSG730283	ボール 0.9m (PG09)	1				D73028	○	A
28c	DSG730284	(SX@)ボール 1.2m (PG12)	1				D73028C	○	D
28d	DSG730286	(SX@)ボール 1.8m (PG18)	1				D73028D	○	D
28e	DSG730288	(SX)ボール 2.4m (PG24)	1				D73028E	○	E
29	DSG730029	シート (PG)	1				D73029	○	A
30	1078M	(SZ)チップフィルター TF40	1					-	F
30a	1078J	チップフィルター TF60(白)	1				標準	○	A
30b	1078K	チップフィルター TF80(緑)	1					○	A
30c	1078L	チップフィルター TF100(黒)	1					○	A
30d	1078N	チップフィルター TF200(黄)	1					○	A
31	1070V	ノズルキャップ (11/16)	1				D73031	○	A
32	DSG730032	セイフティノブ (PG)	1				D73032	○	A
32a	DS73032a	(SX)セイフティノブ リング 標準(RG1 予圧仕様)	1				標準	○	E
32b	F160503	スプリング 低圧(ボールガン)	1					○	A
33	DSG730033	スクリュー (PG)	1				D73033	○	A
34	DSG730034	ワッシャー (PG)	1				D73034	○	A
36	1072V	首振りジョイント (PG)	1					○	A

ニューポールガン PGN60, 90, 120, 150, 180

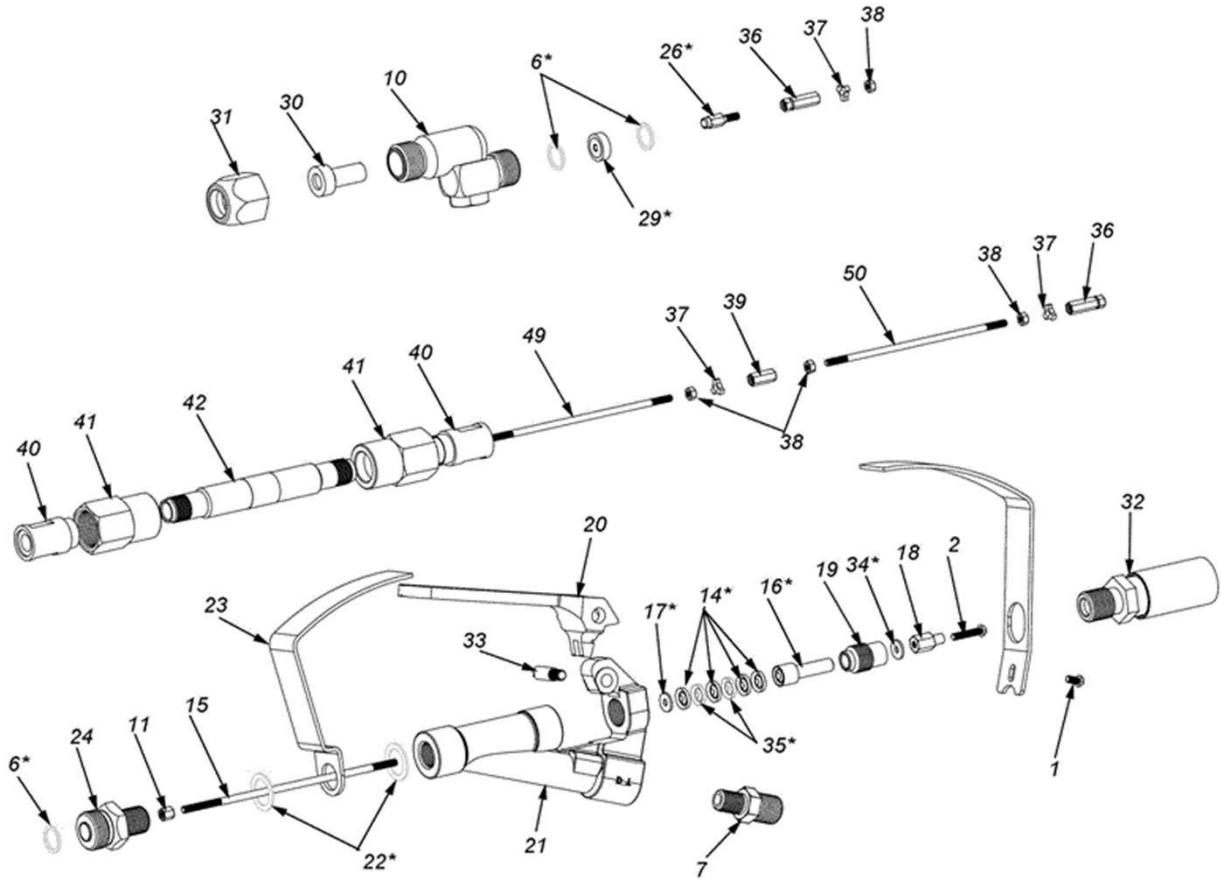

# ニューポールガン PGN60, 90, 120, 150, 180

図番	コード	品名	数量	キット内容	キット	LOT	備考	価格表	納期
ASSY	1072J060	(SZ@)ニューポールガン PGN60 (60cm)						○	D
ASSY	1072J090	(SZ@)ニューポールガン PGN90 (90cm)						○	D
ASSY	1072J120	(SZ@)ニューポールガン PGN120 (120cm)						○	D
ASSY	1072J150	(SZ@)ニューポールガン PGN150 (150cm)						○	D
ASSY	1072J180	(SZ@)ニューポールガン PGN180 (180cm)						○	D
1	DSG730001	(MSZ) ネジ	1					-	F
2	DSG730002	キャップ スクリュー (インチ) (PG)	1					○	A
6	DSG720006	(MSZ) ガ スケット	3					-	F
7	DSG730007	アダプター-NPT-PT (PG)	1					○	A
10	DSAGES007	(SX) 首振りジョイント (PGN)	1					○	E
11	DSG730011	ナット (PG)	1					○	A
14	DSG730014	Vハッキング (テフロン) (PG)	4					○	A
15	DSG730015	ロッド (PG)	1					○	A
16	DSG730016	グランド F (PG)	1					○	A
17	DSG730017	グランド M (PG)	1					○	A
18	DSG730018	ナット (インチ) (PG)	1					○	A
19	DSG730019	スクリュー (PG)	1					○	A
20	DSG730120	新ハンドル (PG)	1					○	A
21	DSG730121	(MSZ) ハウジング	1					-	F
22	DSG730022	ガスケット 13 × 17.2 × 1.3 (PG)	2					○	A
23	DSG730023	安全ガード (PG)	1					○	A
24	DSG720024	(MSZ) アダプター	1					-	F
26	DSG730026	ニードルバルブ (PG)	1					○	A
29	DSG730029	シート (PG)	1					○	A
30	10781A	(SZ) チップ フィルター TF30 (赤) 廃番	1					-	F
30a	1078J	チップ フィルター TF60 (白)	1					○	A
30b	1078K	チップ フィルター TF80 (緑)	1					○	A
30c	1078L	チップ フィルター TF100 (黒)	1					○	A
30d	1078N	チップ フィルター TF200 (黄)	1					○	A
31	1070V	ノズルキャップ (11/16)	1				旧: DSG730031	○	A
32	DSG730032	セイフティノブ (PG)	1					○	A
33	DSG730033	スクリュー (PG)	1					○	A
34	DSG730034	ワッシャー (PG)	1					○	A
35	DSG730035	Vハッキング (レザ-) (PG)	2					○	A
36	DSG720036	(MSZ) ジョイントナット	2					-	F
37	DSG720037	(MSZ) ガイト						-	F
38	DSG720038	(MSZ) ナット						-	F
39	DSG720039	(MSZ) 中間ジョイントナット						-	F
40	DSG720040	(MSZ) ホールソケット	2					-	F
41	DSG720041	(MSZ) ナット	2					-	F
42	DSG720043	(MSZ) ホール 60	1					-	F
42a	DSG720044	(MSZ) ホール 90	1					-	F
42b	DSG720045	(MSZ) ホール 120	1					-	F
42c	DSG720046	(MSZ) ホール 150	1					-	F
42d	DSG720047	(MSZ) ホール 180	1					-	F
49	DSG720049	(MSZ) ステム 98mm	1					-	F
50	DSG720050	(MSZ) ステム 60	1					-	F
50a	DSG720051	(MSZ) ステム 90	1					-	F
50b	DSG720052	(MSZ) ステム 120	1					-	F
50c	DSG720053	(MSZ) ステム 150	1					-	F
50d	DSG720054	(MSZ) ステム 180	1					-	F

# ポールガン UT-90

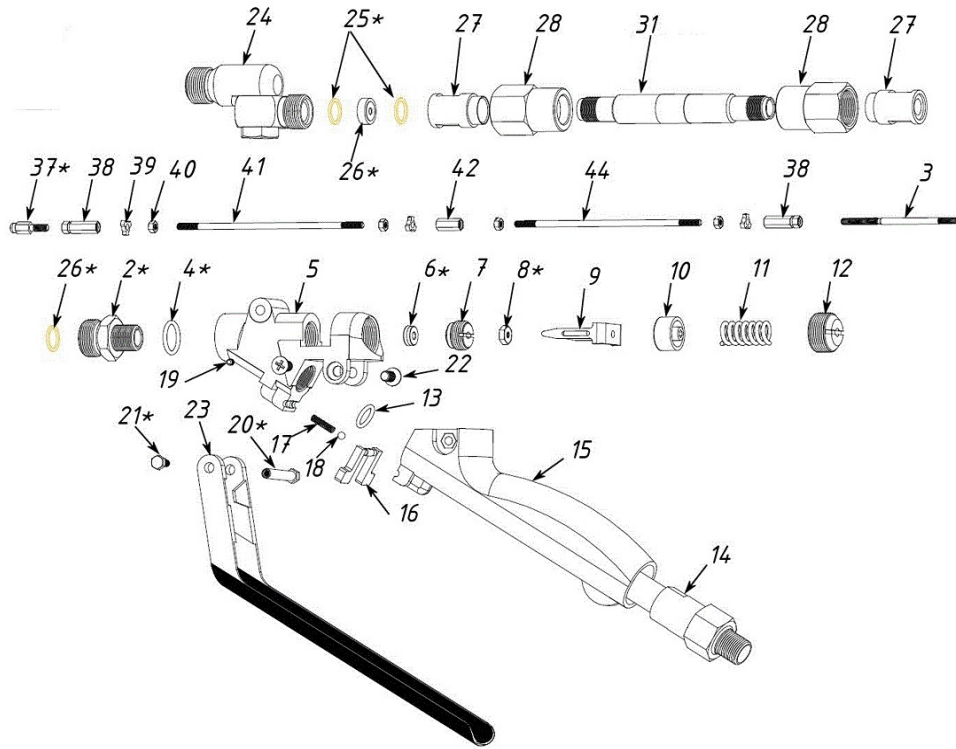

図番	コード	品名	数量	キット内容	キット	LOT	備考	価格表	納期
ASSY	1072N	(SZ@)ニューポールガン UT-90 (90cm) 廃番						○	D
2	DSG350102	(MSZ) アダプター	1					-	F
3	DSG350103	(MSZ) ロット	1					-	F
4	DSG350104	(MSZ) OR	1					-	F
5	DSG350105	(MSZ) ハウジング	1					-	F
6	DSG350106	(MSZ) シール	1					-	F
7	DSG350107	(MSZ) リテーナー	1					-	F
8	DSG350108	(MSZ) ナット	1					-	F
9	DSG350109	(MSZ) フラケット	1					-	F
10	DSG350110	(MSZ) ハウジング	1					-	F
11	DSG350111	(MSZ) スプリング	1					-	F
12	DSG350112	(MSZ) ネジ	1					-	F
13	DSG350113	(MSZ) OR	1					-	F
14	DSG350114	(MSZ) セイフティフ	1					-	F
15	DSG350115	(MSZ) ハンドル	1					-	F
16	DSG350116	(MSZ) トリガロック	1					-	F
17	DSG350117	(MSZ) スプリング	1					-	F
18	DSG350118	(MSZ) ボール	1					-	F
19	DSG350119	(MSZ) ネジ	1					-	F
20	DSG350120	(MSZ) ロット	1					-	F
21	DSG350121	(MSZ) ボルト	1					-	F
22	DSG350122	(MSZ) ネジ	2					-	F
23	DSG350123	(MSZ) トリガ	1					-	F
24	DSAGES007	(SX) 首振りジョイント(PGN)	1					○	E
25	DSG720006	(MSZ) ガスケット	3					-	F
26	DSG730029	シート(PG)	1					○	A
27	DSG720040	(MSZ) ボールソケット	2					-	F
28	DSG720041	(MSZ) ナット	2					-	F
31	DSG720044	(MSZ) ボール 90	1					-	F
37	DSG720026	(MSZ) ステム	1					-	F
38	DSG720036	(MSZ) ジョイントナット	2					-	F
39	DSG720037	(MSZ) ガイド	1					-	F
40	DSG720038	(MSZ) ナット	1					-	F
41	DSG720049	(MSZ) ステム 98mm	1					-	F
42	DSG720039	(MSZ) 中間ジョイントナット	1					-	F
44	DSG720051	(MSZ) ステム 90	1					-	F



# エアレススイベル 1 / 4

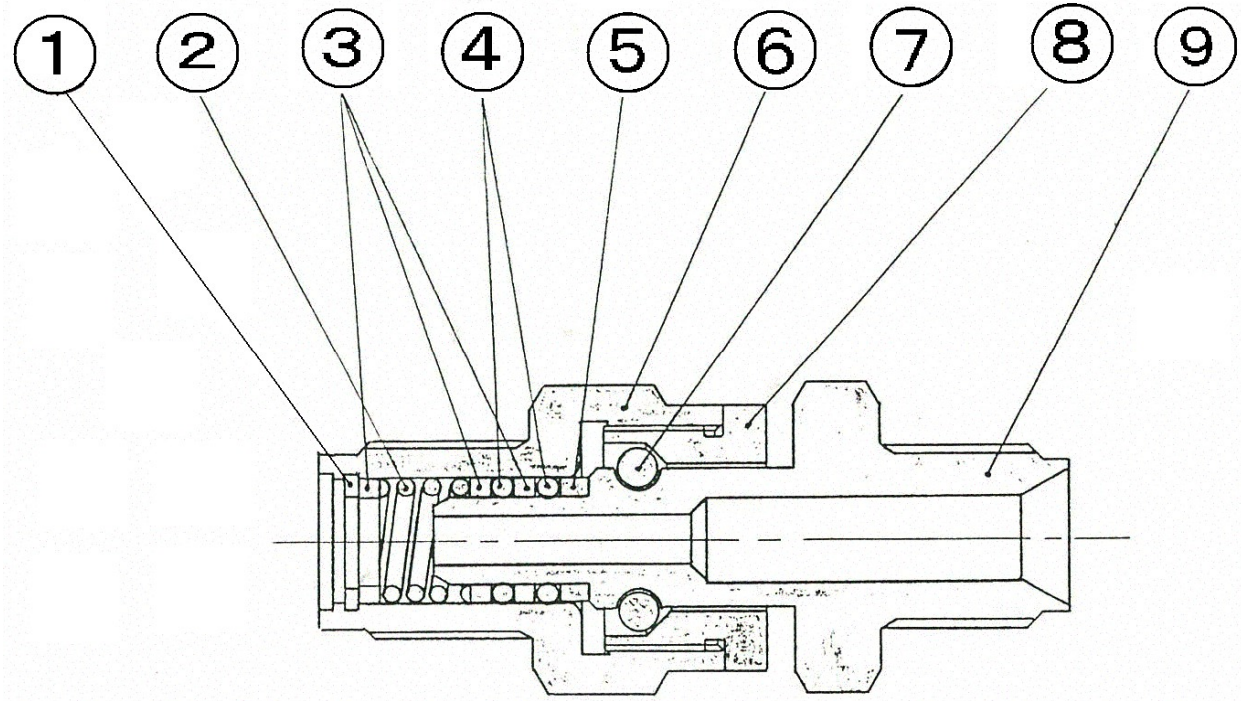

図番	コード	品名	数量	キット内容	キット	LOT	備考	価格表	納期
1		-	1				B6610	-	-
2	F141206	(SZ) スプリング (エアレス用スイベル)	1				141206	-	F
3	F141205	(MSZ) スペーサー	3				141205	-	F
4	B460004T	(MSZ) Oリング P6 テフロン	2				B6550	-	F
5	F141204	(MSZ) スペーサー I	1				141204	-	F
6	F141201	(SZ) スイベル 1/4 (アサハ)	1				141201	-	F
7		-	9				B6650	-	-
8	F141202	(MSZ) ホールホルダー	1				141202	-	F
9	F141203	(MSZ) 回転軸	1				141203	-	F



エアレススイベル 3 / 8

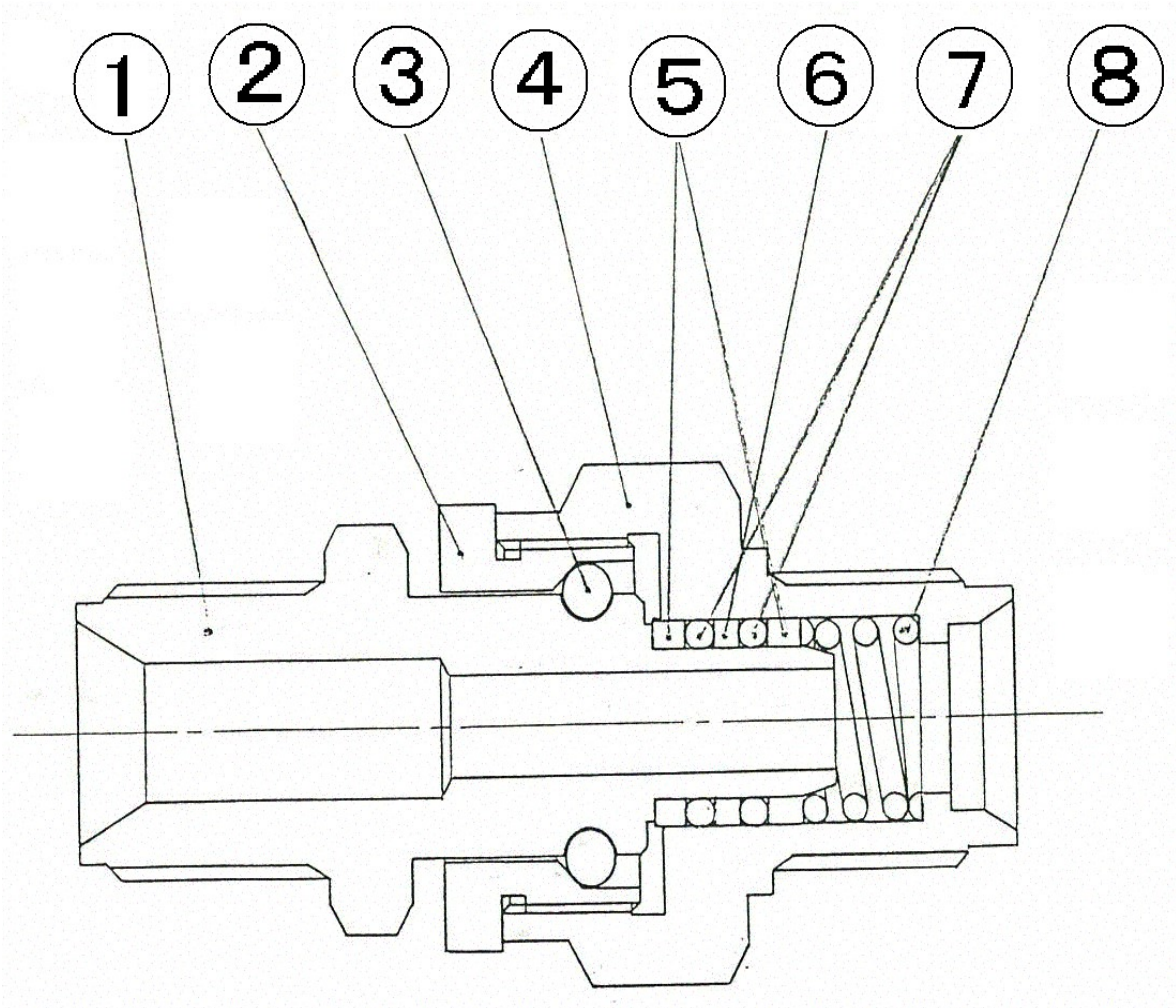

図番	コード	品名	数量	キット内容	キット	LOT	備考	価格表	納期
1	F142003	(MSZ) 回転軸	1				142003	-	F
2	F142002	(MSZ) ホールホルダー	1				142002	-	F
3		-	13				B6650	-	-
4	F142012	(MSZ) 継手	1				142012	-	F
5	F142005	(MSZ) スペーサー I	2				142005	-	F
6	F142006	(MSZ) スペーサー II	1				142006	-	F
7	B460006T	(MSZ) Oリング P8 テフロン	2				B6551	-	F
8	F142007	(SZ) スプリング (エアレス用スイベル)	1				142007	-	F

# ハンディエアレス JSD150 (廃番)

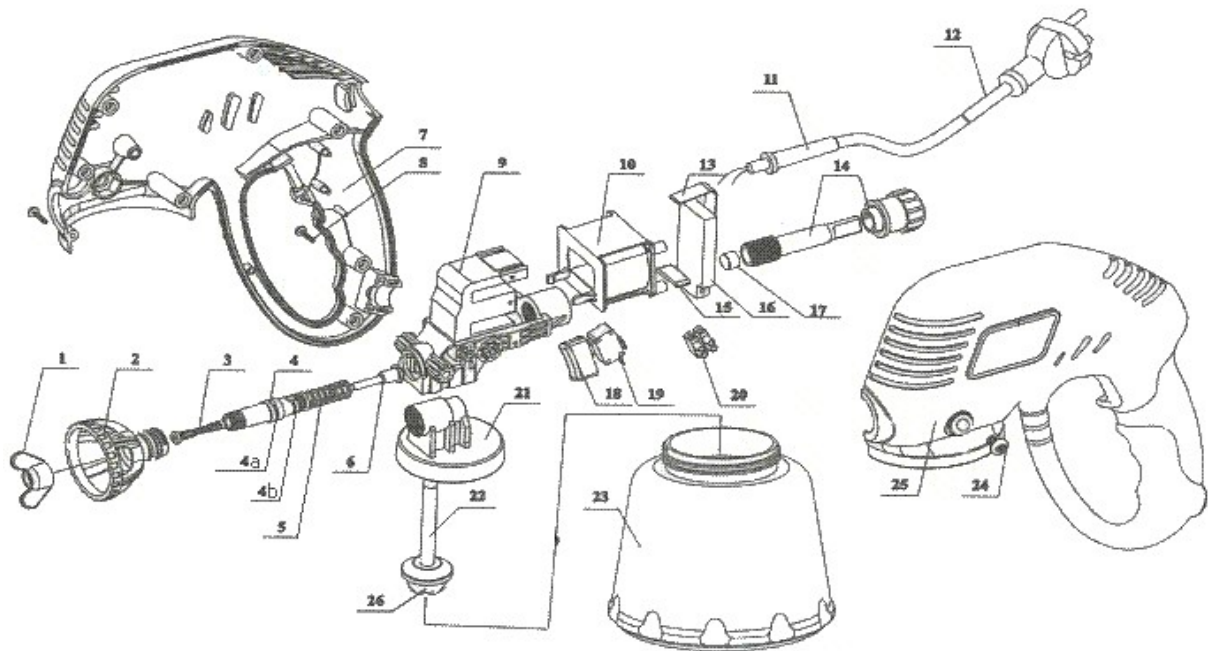

図番	コード	品名	数量	キット内容	キット	LOT	備考	価格表	納期
ASSY	1001B	(SZ)ハンディエアレス JSD150						-	F
1			1					-	-
2			1					-	-
3			1					-	-
4			1					-	-
4a			1					-	-
4b			1					-	-
5			1					-	-
6			1					-	-
7			1					-	-
8			8					-	-
9			1					-	-
10			1					-	-
11			1					-	-
12			1					-	-
13			1					-	-
14			1					-	-
15			1					-	-
16			1					-	-
17			1					-	-
18			1					-	-
19			1					-	-
20			1					-	-
21			1					-	-
22			1					-	-
23			1					-	-
24			2					-	-
25			1					-	-
26			1					-	-

# ハンディエアレス JS981 (廃番)

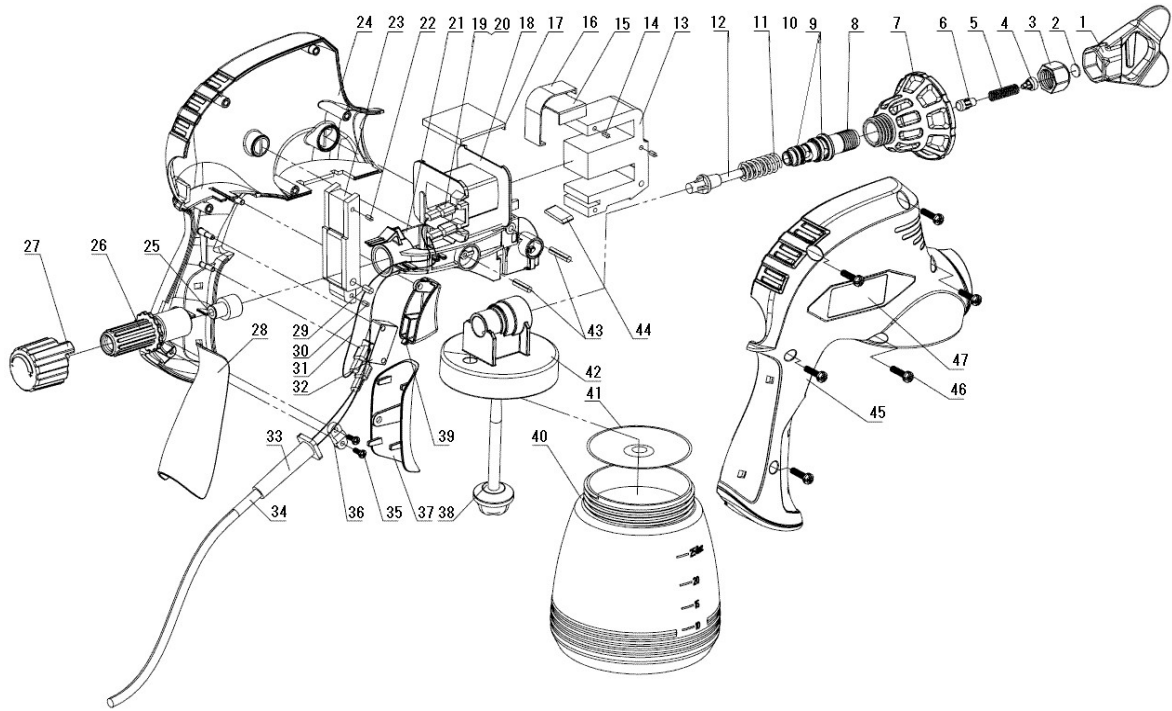

図番	コード	品名	数量	キット内容	キット	LOT	備考	価格表	納期
ASSY	1001C	(MSZ) ハンディエアレス JS981 100V 廃棄						-	F
1	JS98101	(SZ@) ノズル回し	1					○	D
2	JS98102	(SZ@) ノズルプレート	1					○	D
3	JS98103	(SZ@) ハルブカバー	1					○	D
4	JS98104	(SZ@) スプリング受け	1					○	D
5	JS98105	(SZ) ハルブスプリング (JS981) 廃番	1					-	F
6	JS98106	(SZ) ハルブ (JS981) 廃番	1					-	F
7	JS98107	(SZ) スプレーカバー (JS981) 廃番	1					-	F
8	JS98108	(SZ) シリスタ (JS981) 廃番	1					-	F
9	JS98109	(SZ) OR (JS981) 廃番	1					-	F
10	JS98110	(SZ) OR (JS981) 廃番	1					-	F
11	JS98111	(SZ) ヒストスプリング (JS981) 廃番	1					-	F
12	JS98112	(SZ) ヒストン (JS981) 廃番	1					-	F
13	JS98113	(MSZ) シリコンシート	1					-	F
14	JS98114	(MSZ) 止めネジ	2					-	F
15	JS98115	(MSZ) 固定板	1					-	F
16	JS98116	(SZ) リーフスプリング (JS981) 廃番	1					-	F
17	JS98117	(MSZ) コイルカバー	1					-	F
18	JS98118	(MSZ) コイルASSY	1					-	F
19	JS98119	(MSZ) スプリングスリーブ	1					-	F
20	JS98120	(MSZ) プラグスイッチ	1					-	F
21	JS98121	(MSZ) ベース	1					-	F
22	JS98122	(MSZ) 止めピン	1					-	F
23	JS98123	(MSZ) 防振プレート	1					-	F
24	JS98124	(SZ) カバー 右 (JS981) 廃番	1					-	F
25	JS98125	(SZ) 緩衝ゴム (JS981) 廃番	1					-	F
26	JS98126	(SZ) 調整ネジ (JS981) 廃番	1					-	F
27	JS98127	(SZ) 調整ノブ (JS981) 廃番	1					-	F
28	JS98128	(SZ) カバー 後 (JS981) 廃番	1					-	F
29	JS98129	(MSZ) 止めピン	1					-	F
30	JS98130	(MSZ) 止めピン	1					-	F
31	JS98131	(MSZ) 内部コート	1					-	F
32	JS98132	(SZ) スイッチ (JS981) 廃番	1					-	F
33	JS98133	(SZ) ケーブルカバー (JS981) 廃番	1					-	F
34	JS98134	(SZ) ケーブル (JS981) 廃番	1					-	F
35	JS98135	(SZ) 止めネジ (JS981) 廃番	2					-	F
36	JS98136	(SZ) ケーブルクランプ (JS981) 廃番	1					-	F
37	JS98137	(SZ) カバー 前 (JS981) 廃番	1					-	F
38	JS98138	(SZ) サクシオンパイプ (JS981) 廃番	1					-	F
39	JS98139	(SZ) トリカ (JS981) 廃番	1					-	F
40	JS910G01	(SZ@) カップ 700mL (JS910FA・FB・JS981)	1					○	D
41	JS98141	(SZ@) ハッキング (JS981)	1					○	D
42	JS98142	(SZ) ハウジング (JS981) 廃番	1					-	F
43	JS98143	(MSZ) 止めネジ	2					-	F
44	JS98144	(SZ) 制振板 (JS981) 廃番	1					-	F
45	JS98145	(SZ) カバー 左 (JS981) 廃番	1					-	F
46	JS98146	(SZ) 止めネジ (JS981) 廃番	6					-	F
47	JS98147	(MSZ) ラベル	1					-	F

# バッテリー式ハンディエアレス JS18US (廃番)

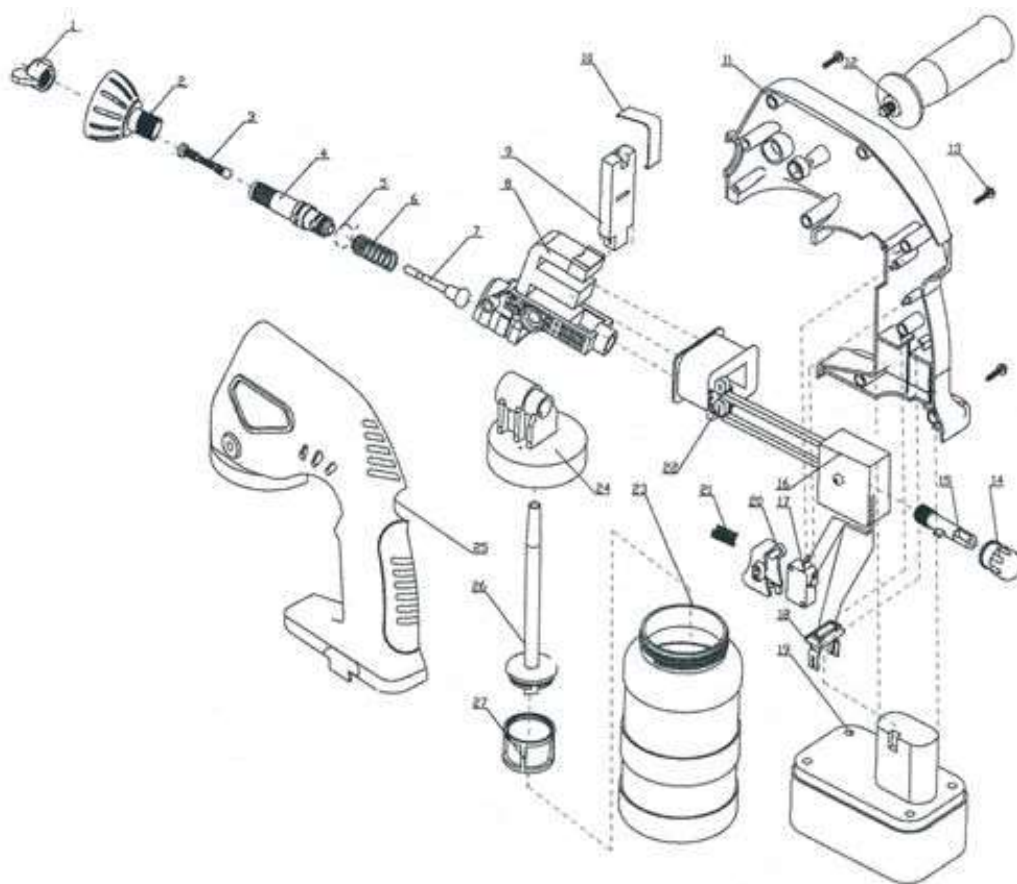

図番	コード	品名	数量	キット内容	キット	LOT	備考	価格表	納期
ASSY	1002A	(SZ) 充電式ハンディエアレス JS18US						-	F
1			1					-	-
2			1					-	-
3			1					-	-
4			1					-	-
5			1					-	-
6			1					-	-
7			1					-	-
8			1					-	-
9			1					-	-
10			1					-	-
11			1					-	-
12			1					-	-
13			1					-	-
14			2					-	-
15			1					-	-
16			1					-	-
17			1					-	-
18			1					-	-
19	1002A19	(SZ) バッテリー-18V Ni-Cd(JS18US)	1					-	F
20			1					-	-
21			1					-	-
22			1					-	-
23			1					-	-
24			1					-	-
25			1					-	-
26			1					-	-
27			1					-	-

# エアレスガンNA500B(廃番)

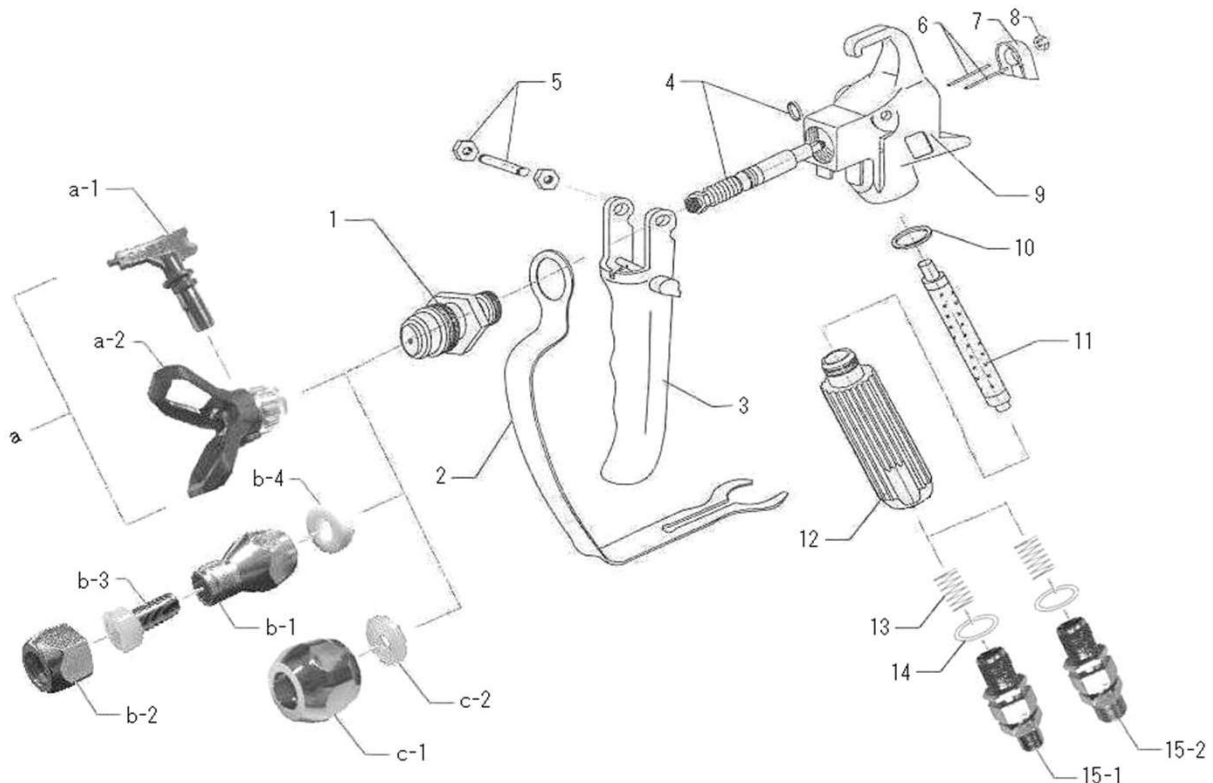

図番	コード	品名	数量	キット内容	キット	LOT	備 考	価格表	納期
a	1081B***	(MI) ロトクリーンセットRS 417(7/8)	1				サイズ 417、517 (H)	○	A
a-1	1081C***	(MSZ@) ロトクリーンチップ RT 315(シート付)	1				サイズ 417、517 (H)	○	E
a-2	1081F	(MSZ) ロトクリーンホッティ(7/8)	1				(H)	-	F
b-1	1072W	(SX) リテーナー-GG(IN:7/8, OUT:11/16)	1				(H)	○	E
b-2	1070V	ノズルキャップ(11/16)	1				(H)	○	A
b	1070M	(SZ) リテーナー&ノズルキャップ	1				b-1, b-2セット (H)	-	F
b-3	1078J	チップ フィルター TF60(白)	1				#60, #80, #100, #200 (H)	○	A
b-4	DS83005	(SX@) 肉厚ノズルハッキン	1					○	D
c-1	F160507	(SZ) ノズルキャップ(7/8)	1					-	F
c-2	1078D	ノズルハッキン	1				10, 50ヶで特価有 (H)	○	A
1	NV500708	(SZ@) ハルフシート7/8 (NA500)	1					○	D
2	NV500B02	(SZ) トリガークラート(NA500BS) 廃番	1					-	F
3	NV500B03	(SZ@) トリガークラート(NA500BS)	1					○	D
4	NV500B04	(SZ@) ハルフキット(B, BS) (NA500)	1					○	D
5	NV500B05	(SZ@) ナット&ピン(NA500B)	1					○	D
6	NV500B06	(MSZ) 駆動ロッド	1					-	F
7	NV500B07	(MSZ) 駆動版	1					-	F
8	NV500B08	(MSZ) ロックナット	1					-	F
9	NV500B09	(SZ@) ホッティ(NA500B)	1					○	D
10	NV500B10	(SZ@) ハンドルハッキン	1					○	D
11	1078E	(MSZ) ガンフィルター(#30, 60, 100, 150, 200)	1				各10, 50ヶで特価有 (H)	-	F
12	NV500B12	(SZ) ハンドル(NA500BS)	1					-	F
13	NV500B13	(SZ@) スプリング(NA500BS)	1					○	D
14	1078C	(SZ@) 銅ハッキン(エアレスガン用)	1					○	D
15-1	1078A	(SZ) エアレスガンスイベル 1/4SG-SH	1				S, W社共通	-	F
15-2	1078AB	(SZ@) エアレスガンスイベル 3/8×M14 (NA500D)	1					○	D

# エアレスガンNA500BS (廃番)

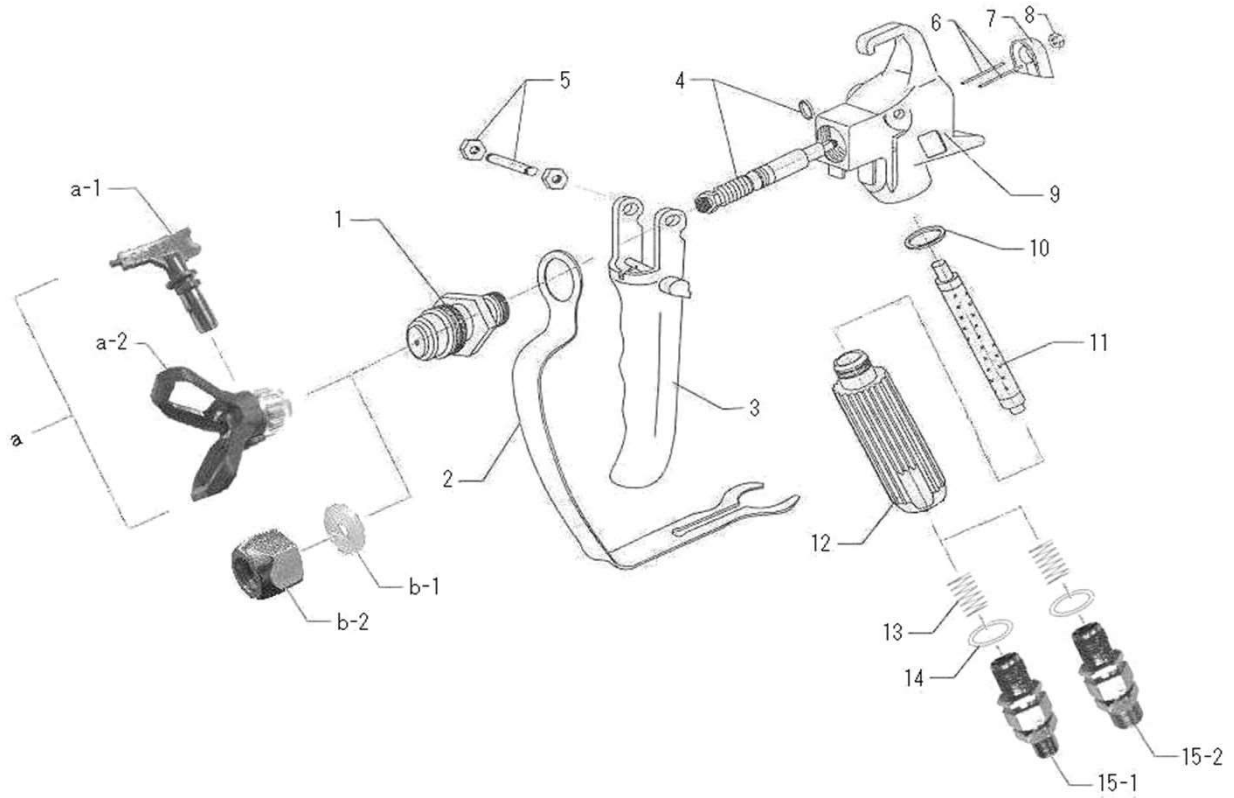

図番	コード	品名	数量	キット内容	キット	LOT	備 考	価格表	納期
a	1081A***	(MI) ロククリーンセットRS 417 (11/16)	1				サイズ 417、517	○	A
a-1	1081C***	(MSZ@) ロククリーンチップ RT 315 (シート付)	1					○	E
a-2	1081E	(MSZ) ロククリーンホ`テ`ィ (11/16)	1				サイズ 417、517	-	F
b-1	1078D	ノズルパ`ッキン	1				10、50ヶで特価有	○	A
b-2	1070V	ノズルキャップ` (11/16)	1					○	A
1	NV501116	(SZ) シートAssy11/16 (NA500) 廃番	1					-	F
2	NV500B02	(SZ) トリガ`-ガ`ート` (NA500BS) 廃番	1					-	F
3	NV500B03	(SZ@) トリガ`- (NA500BS)	1					○	D
4	NV500B04	(SZ@) ハ`ルブ`キット (B, BS) (NA500)	1					○	D
5	NV500B05	(SZ@) ナット&ピ`ン (NA500B)	1					○	D
6	NV500B06	(MSZ) 駆動ロツト`	1					-	F
7	NV500B07	(MSZ) 駆動版	1					-	F
8	NV500B08	(MSZ) ロックナット	1					-	F
9	NV500B09	(SZ@) ホ`テ`ィ (NA500B)	1					○	D
10	NV500B10	(SZ@) ハンド`ルパ`ッキン	1					○	D
11	1078E	(MSZ) ガ`ンフィルター (#30, 60, 100, 150, 200)	1				各10、50ヶで特価有	-	F
12	NV500B12	(SZ) ハンド`ル (NA500BS)	1					-	F
13	NV500B13	(SZ@) スプ`リング` (NA500BS)	1					○	D
14	1078C	(SZ@) 銅パ`ッキン (エアレスガ`ン用)	1					○	D
15-1	1078A	(SZ) エアレスガ`ンスイペ`ル 1/4SG-SH	1				S, W社共通	-	F
15-2	1078B	(SZ@) エアレスガ`ンスイペ`ル 3/8SG-SH	1					○	D



# エアレスガンNA500D(廃番)

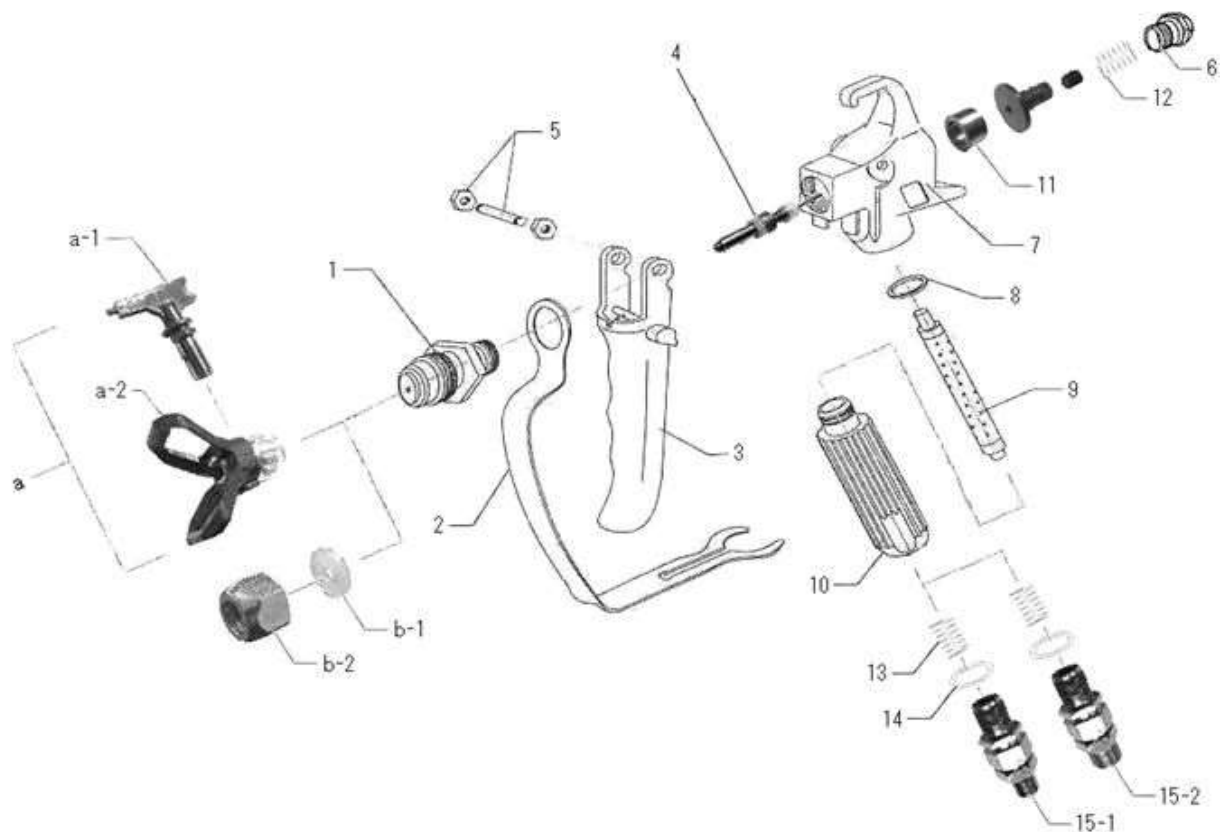

図番	コード	品名	数量	キット内容	キット	LOT	備 考	価格表	納期
a	1081B***	(MI) ロトクリンセットRS 417(7/8)	1				サイズ 417、517 (H)	○	A
a-1	1081C***	(MSZ@) ロトクリンチップ RT 315(シート付)	1				サイズ 417、517 (H)	○	E
a-2	1081F	(MSZ) ロトクリンホ`テ`ィ(7/8)	1				(H)	-	F
b-1	1078D	ノズルパ`ッキン	1				(H) 10、50ヶで特価有	○	A
b-2	1070V	ノズルキャップ` (11/16)	1				(H)	○	A
1	NV501116	(SZ) シートAssy11/16 (NA500) 廃番	1					-	F
1a	NV501116a	(SZ) ノズルパ`シート7/8	1					-	F
2		-	1					-	-
3	NV500D03	(SZ@) トリガ`-(NA500D)	1					○	D
4	NV500D04	(SZ@) ノズルパ`キット(D) (NA500D)	1					○	D
5		-	1					-	-
6	NV500D06	(SZ) エント`キャップ` (NA500D) 廃番	1					-	F
7		-	1					-	-
8		-	1					-	-
9	1078E	(MSZ) ガンフィルター(#30, 60, 100, 150, 200)	1				各10, 50本で特価有	-	F
10		-	1					-	-
11		-	1					-	-
12		-	1					-	-
13	NV500D13	(SZ) スプ`リング` (NA500D) 廃番	1					-	F
14	1078C	(SZ@) 銅パ`ッキン(エアレスガン用)	1					○	D
15-1	1078A	(SZ) エアレスガ`ンスイペ`ル 1/4SG-SH	1				S, W社共通	-	F
15-2	1078B	(SZ@) エアレスガ`ンスイペ`ル 3/8SG-SH	1					○	D

# エアレスガン NB500, NB500a

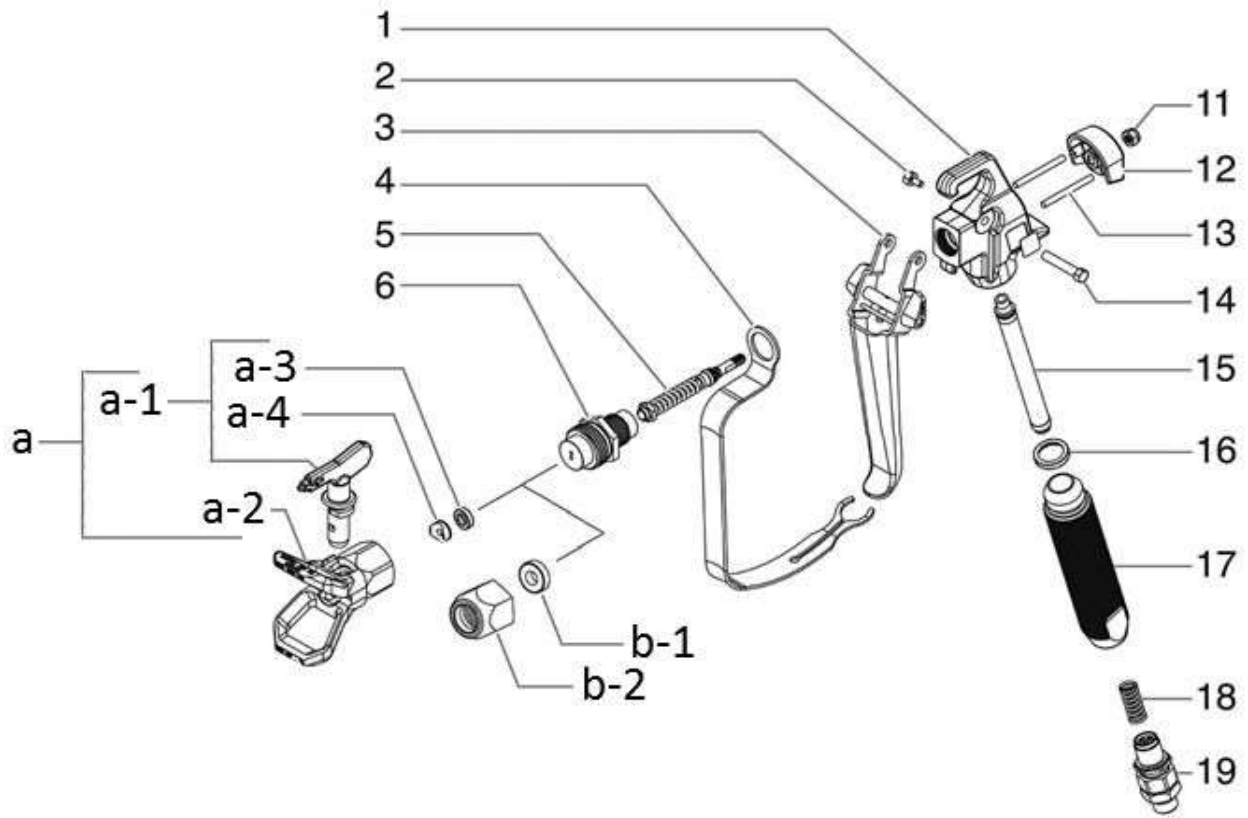

図番	コード	品名	数量	キット内容	キット	LOT	備考	価格表	納期
a	1081A***	(MI)ロトクリンセットRS 417(11/16)	1				サイズ417,517	○	A
a-1	1081C***	(MSZ@)ロトクリンチップ RT 315(シート付)	1				サイズ417,517	○	E
a-2	1081D11	(SZ@)ロトクリンホディRHS11/16	1					○	D
a-3	DP637G	(SZ)ロトチップガasket	1					-	F
a-4	F331301	(SZ)シート(ロトクリンチップ)	1					-	F
b-1	1078D	ノズルハッキング	1				10,50ヶで特価有	○	A
b-2	1070V	ノズルキャップ(11/16)	1					○	A
1	DP637101	(MSZ)ホディ	1					-	F
2	DP637102	(SZ@)トリガ-止めネジS(DP6321)	1					○	D
2a	DP637102A	(SZ)トリガ-止めネジM4x9段付き(NB500)	2				ホディねじ込みタイプ 旧型	-	F
2b	NV500B05	(SZ@)ナット&ピシ(NA500B)	2				NB500a	○	D
3	DP637103	(SZ)トリガ-(NB500)	1					-	F
3a		-	1				NB500a	-	-
4	DP637104	(SZ)トリガ-カート(NB500)	1					-	F
5	DP637105	(SZ)バルブキット(NB500)	1					-	F
5a		-	1				NB500a	-	-
6	DP637106	(SZ@)シートAssy11/16(NB500)	1					○	D
11	DP637111	(SZ@)ロックナット(NB500)	1					○	D
12	DP637112	(SZ@)駆動板(NB500)	1					○	D
13	DP637113	(SZ@)駆動ロッド(NB500)	1					○	D
14	DP637114	(SZ@)トリガ-止めネジL(NB500)	1					○	D
15	1078E	(MSZ)ガンフィルター(#30, 60, 100, 150, 200)	1					-	F
16	DP637116	(SZ@)ハンドノズルハッキング(NB500)	1					○	D
17	DP637117	(SZ@)ハンドノズル(NB500)	1					○	D
18	DP637118	(SZ)スプリング(NB500)	1					-	F
19	1078AA	(SZ@)エアレスガンノズル 1/4SG-SH(DP)	1					○	D



# エアレスガン S-PLUS

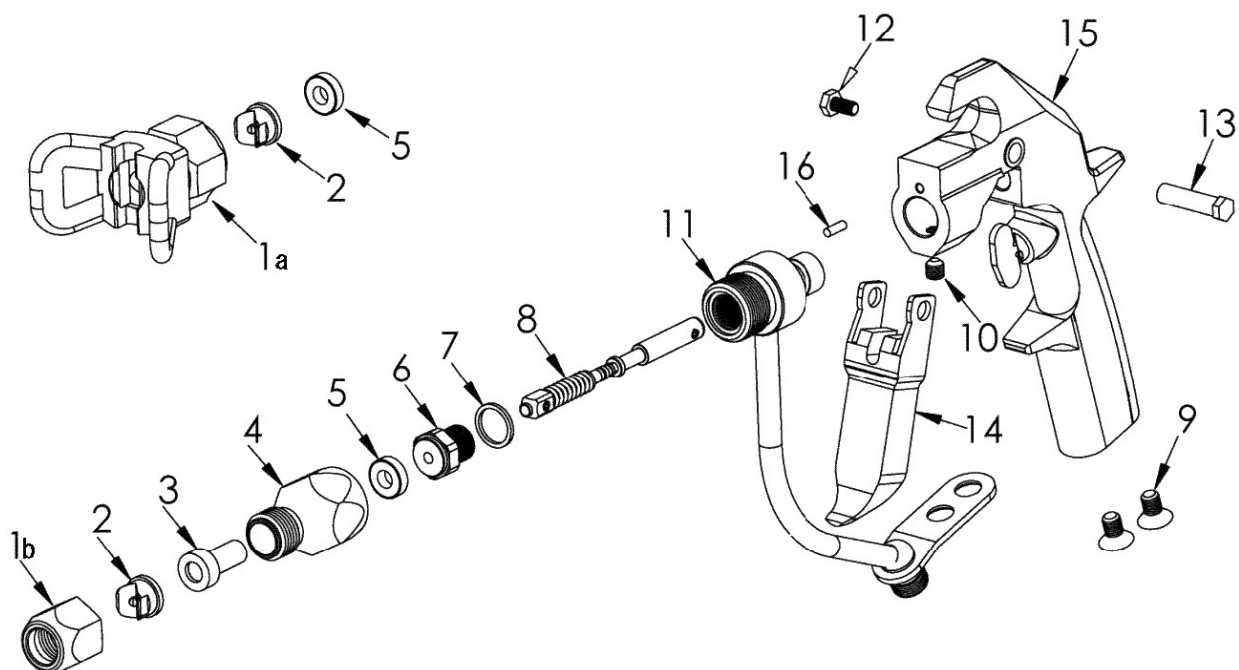

図番	コード	品名	数量	キット内容	キット	LOT	備考	価格表	納期
ASSY	1070L	(SZ@)エアレスガン S-PLUS						○	D
1a	DSG830001	(MSZ) チップガード	1					-	F
1b		-	1					-	-
2		-						-	-
3		-						-	-
4	1072W	(SX) リテーナ-GG (IN:7/8, OUT:11/16)	1				旧:DSG830004	○	E
5	DSG830005	(MSZ) ガasket	1					-	F
6	DSG830006	(MSZ) シート	1					-	F
7	DSG830007	(MSZ) ガasket	1					-	F
8	DSG830008	(MSZ) ニートル	1					-	F
9	DSG830009	(MSZ) ネジ	2					-	F
10	DSG830010	(MSZ) ネジ	1					-	F
11	DSG830011	(MSZ) ハウジング	1					-	F
12	DSG830012	(MSZ) ネジ	1					-	F
13	DSG830013	(MSZ) ピン	1					-	F
14	DSG830014	(MSZ) トリガ	1					-	F
15	DSG830015	(MSZ) ボディ	1					-	F
16	DSG830016	(MSZ) ピン	1					-	F

# ミストレスガン ML-20タイプ(旧型) (廃番)

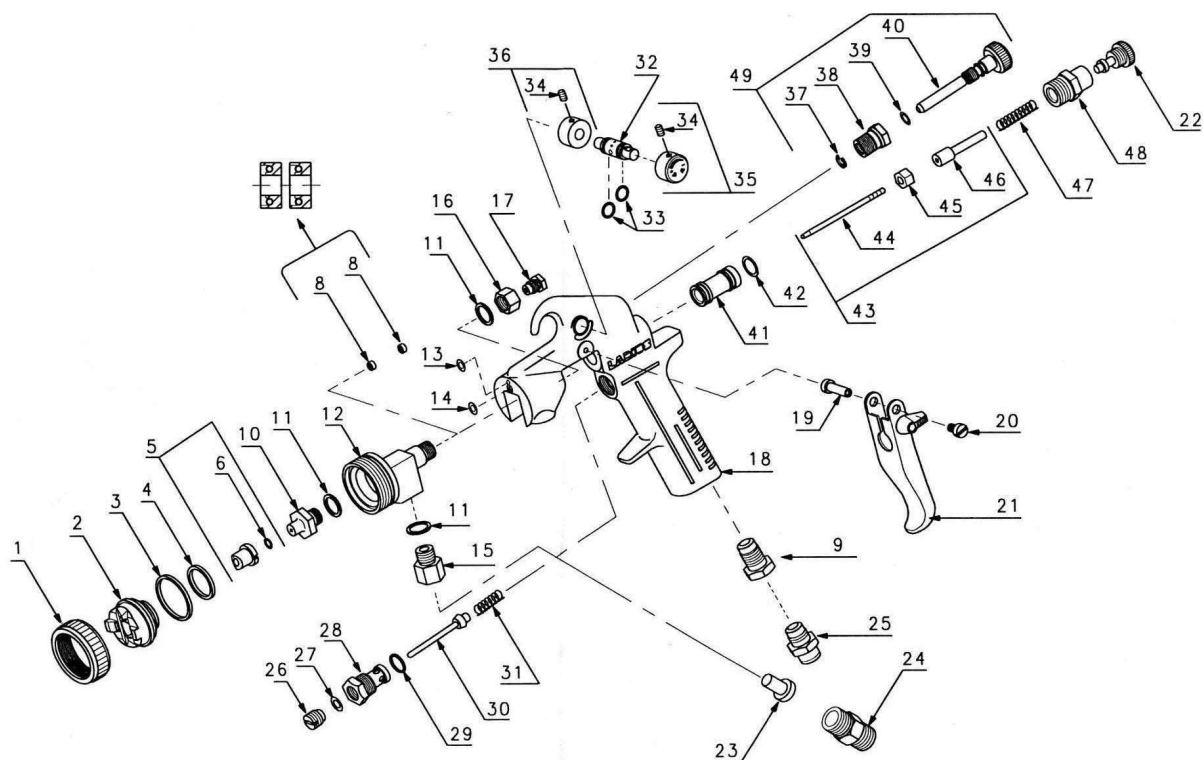

図番	コード	品名	数量	キット内容	キット	LOT	備考	価格表	納期
ASSY		-						-	-
1	LR11966	(SZ@)リングナット(ML20)						○	D
2	LR910714	(MSZ)エアキャップ 4.0						-	F
2a	LR910716	(MSZ)エアキャップ 6.0						-	F
2b	LR910718	(MSZ)エアキャップ 8.0						-	F
2c	LR910719	(MSZ)エアキャップ 9.0						-	F
2d	LR9107110	(MSZ)エアキャップ 10.0						-	F
3	LR11977	(SZ@)ガスケット(大)						○	D
4	LR11978	(SZ@)ガスケット(小)						○	D
5	LR0001511/M	(MSZ)ミストレスヘッドチップ ML1140						-	F
5a	LR0001515/M	(MSZ)ミストレスヘッドチップ ML1340						-	F
5b	LR0001518/M	(MSZ)ミストレスヘッドチップ ML1540						-	F
5c	LR0001522/M	(MSZ)ミストレスヘッドチップ ML1740						-	F
5d	LR0001526/M	(MSZ)ミストレスヘッドチップ ML2140						-	F
6	B471008	OR 1.78×4.47 AS008				AS008		○	A
8	LR11955	(SZ@)ガスケット						○	D
9	LR11931	(SZ@)凸凹エアジョイント						○	D
10	LR11959/M	(SZ@)パルプシートスリーブ						○	D
11	LR7021	(SZ@)銅ワッシャー						○	D
12	LR11936	(MSZ)塗料ホディ						-	F
13	B462104V	(SX) OR 1.0×3.0 SS3.5 ハイトン						○	E
14	B462105	(SZ) OR 1.0×3.5 SS4						-	F
15	LR11930	(MSZ)ジョイント						-	F
16	LR11973	(SZ@)ロックナット						○	D
17	LR11935	(SZ@)パッキンスクリュー						○	D
18	LR11956	(MSZ)ホディ						-	F
19	LR11981	(MSZ)トリガーピン						-	F
20	LR11979	(MSZ)トリガートめネジ						-	F
21	LR11975	(MSZ)トリガー						-	F
22	LR11929	(MSZ)スプリング調整ノブ						-	F

# ミストレスガン ML-20タイプ(旧型)(廃番)

図番	コード	品名	数量	キット内容	キット	LOT	備考	価格表	納期
23	LR1078L	(MSZ)フィルター(100メッシュ)						-	F
23a	LR1078J	(MSZ)フィルター(60メッシュ)						-	F
24	LR11943	(MSZ)塗料ジョイント 1/4						-	F
25	LR11781	(SZ@)エアジョイントG1/4M						○	D
26	LR11919	(MSZ)エアハルブスクリュー						-	F
27	B471006	(SX)OR 1.78×2.90 AS006					AS006	○	E
28	LR12209	(SZ@)エアハルブシート						○	D
29	LR12208	(SZ@)ガスケット						○	D
30	LR12207	(SZ@)エアハルブ						○	D
31	LR12206	(SZ@)スプリング						○	D
32	LR11980	(MSZ)エアマニホールド						-	F
33	B462112	(SZ)OR 1.0×7.0 SS7.5						-	F
34	LR11991	(MSZ)イモネジ						-	F
35	LR11985	(MSZ)エア量調整ノブ						-	F
36	LR11993	(MSZ)エア量調整ノブ						-	F
37	LR12103	(MSZ)ストップリング						-	F
38	LR11987	(MSZ)ブッシュ						-	F
39	B471009	OR 1.78×5.28 AS009					AS009	○	A
40	LR11967	(MSZ)パターン調整ノブ						-	F
41	LR11917	(MSZ)ブッシュ						-	F
42	B470302	OR 1.78×8.73						○	A
43	LR11906/M	(SZ)ニードルAssy						-	F
44	LR11612/M	(SZ@)ニードル						○	D
45	LR11926	(SZ@)ブロックナット						○	D
46	LR11925	(SZ@)エアマニホールド						○	D
47	LR11923	(SZ@)スプリング						○	D
48	LR11928	(MSZ)ジョイント						-	F
49	LR11968	(MSZ)エア量調整AY						-	F

# ミストレスガン ML20タイプ(新型) (廃番)

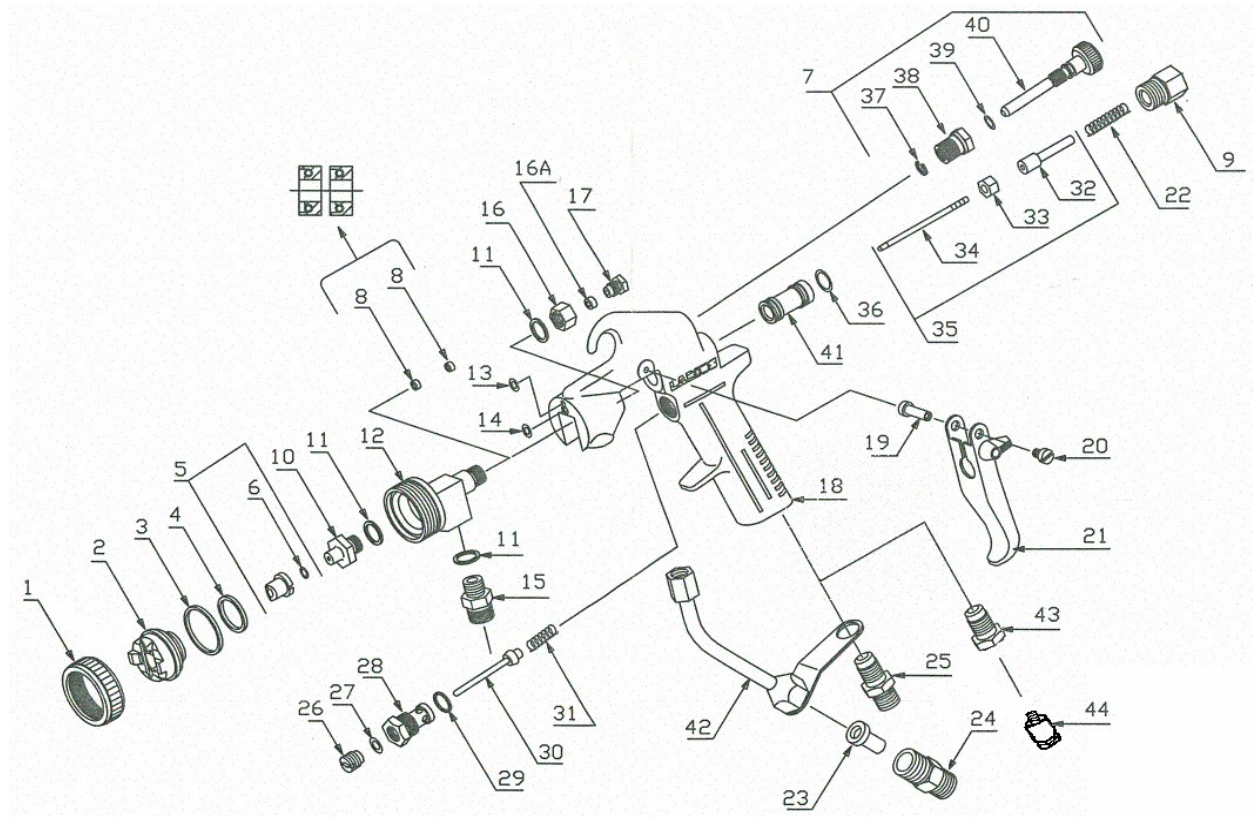

図番	コード	品名	数量	キット内容	キット	LOT	備考	価格表	納期
ASSY		-						-	-
1	LR11966/1	(MSZ) リンクナット	1					-	F
2	LR11963/1	(MSZ) エアキャップ	1					-	F
3	LR11972	(MSZ) ガスケット大	1					-	F
4	LR11971	(MSZ) ガスケット小	1					-	F
5	LR0001511/M	(MSZ) ミストレスヘッドチップ ML1140	1					-	F
5a	LR0001515/M	(MSZ) ミストレスヘッドチップ ML1340	1					-	F
5b	LR0001518/M	(MSZ) ミストレスヘッドチップ ML1540	1					-	F
5c	LR0001522/M	(MSZ) ミストレスヘッドチップ ML1740	1					-	F
5d	LR0001526/M	(MSZ) ミストレスヘッドチップ ML2140	1					-	F
6	LR11787	(SZ@) テフロンOR	1					○	D
7	LR11968/1	(SZ@) ハターン調整ノブ Assy	1					○	D
8	LR11955	(SZ@) ガスケット	2					○	D
9	LR11918	(MSZ) スプリング受けブラケット	1					-	F
10	LR11959/M	(SZ@) ハルブシートスリーブ	1					○	D
11	LR7021	(SZ@) 銅ワッシャー	1					○	D
12	LR11936	(MSZ) 塗料ホディ	1					-	F
13	B462104V	(SX) OR 1.0×3.0 SS3.5 ハイトン	1					○	E
14	B462105	(SZ) OR 1.0×3.5 SS4	1					-	F
15	LR11976	(MSZ) ジョイント	1					-	F
16	LR11973	(SZ@) ロックナット	1					○	D
16A	LR11816	(MSZ) プッシュ	1					-	F
17	LR11935	(SZ@) ハックスクリュー	1					○	D
18	LR11957/1	(MSZ) ホディ	1					-	F
19	LR11981	(MSZ) トリガーピン	1					-	F
20	LR11979	(MSZ) トリガートメネジ	1					-	F
21	LR11975	(MSZ) トリガースプリング	1					-	F
22	LR11923	(SZ@) スプリング	1					○	D

# ミストレスガン ML20タイプ(新型)(廃番)

図番	コード	品名	数量	キット内容	キット	LOT	備考	価格表	納期
23	1078L	チップフィルター TF100(黒)	1					○	A
24	LR14039	(SZ@)塗料ジョイント1/4	1					○	D
25	LR12201	(SZ@)エアジョイント 1/8	1					○	D
26	LR12211	(SZ@)エアバルブスクリュー	1					○	D
27	B471006	(SX)OR 1.78×2.90 AS006	1				AS-006	○	E
28	LR12209	(SZ@)エアバルブシート	1					○	D
29	LR12208	(SZ@)ガスケット	1					○	D
30	LR12207	(SZ@)エアバルブ	1					○	D
31	LR12206	(SZ@)スプリング	1					○	D
32	LR11925	(SZ@)エアマニホールド	1					○	D
33	LR11926	(SZ@)ブロックナット	1					○	D
34	LR11612/M	(SZ@)ニードル	1					○	D
35	LR11906/M	(SZ)ニードルAssy	1					-	F
36	B470302	OR 1.78×8.73	1					○	A
37	LR12103	(MSZ)ストップリング	1					-	F
38	LR11987/1	(MSZ)ブッシュ	1					-	F
39	B471009	OR 1.78×5.28 AS009	1				AS-009	○	A
40	LR11967/1	(MSZ)ハターン調整ノブ	1					-	F
41	LR11917	(MSZ)ブッシュ	1					-	F
42	LR11970	(SZ@)塗料パイプ	1					○	D
オプション									
23	1078N	チップフィルター TF200(黄)						○	A
23a	1078J	チップフィルター TF60(白)						○	A
31	LR14022	(SZ@)スプリング(高圧用)	1					○	D
43	LR11931	(SZ@)凸凹エアジョイント	1					○	D
44	LR11781	(SZ@)エアジョイントG1/4M	1					○	D

# ミストレスガン MLT-20タイプ(旧型) (廃番)

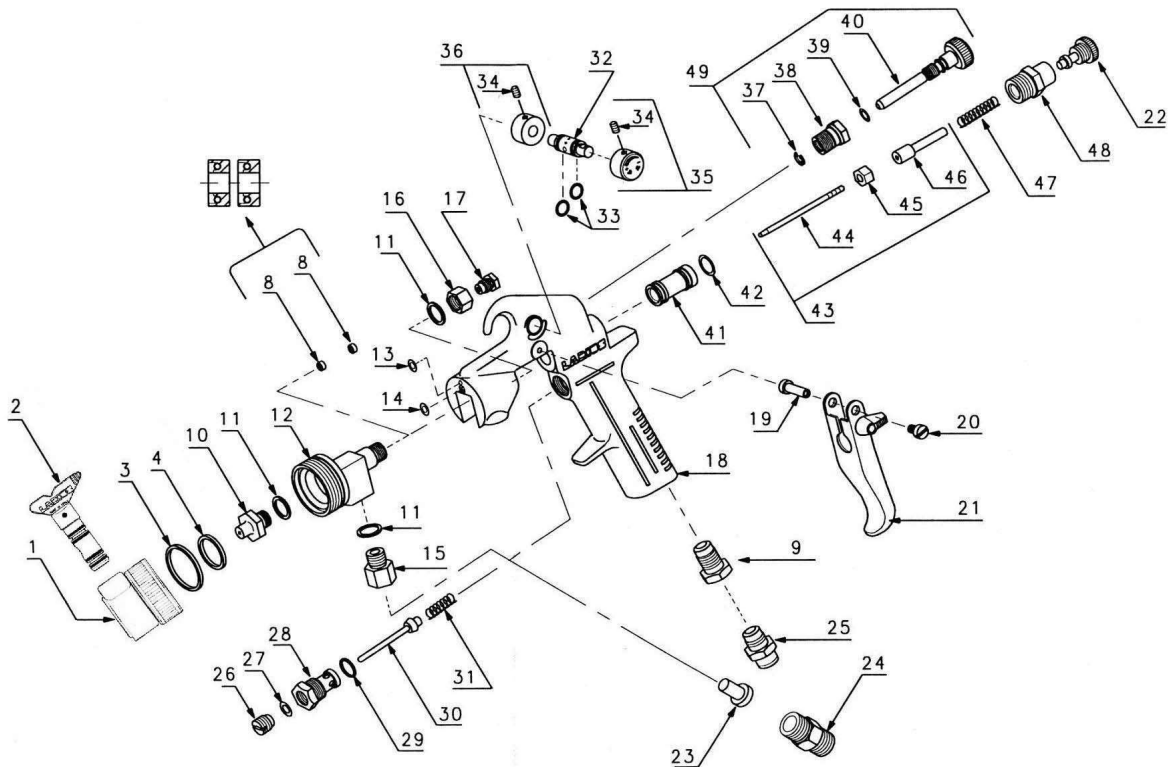

図番	コード	品名	数量	キット内容	キット	LOT	備考	価格表	納期
ASSY		-						-	-
1	LR19100b	(SZ) ノズルヘッド						-	F
2	LR000019034	(MSZ) ミストレスチップ MLT1340						-	F
2a	LR000019037	(MSZ) ミストレスチップ MLT1540						-	F
2b	LR000019040	(MSZ) ミストレスチップ MLT1840						-	F
2c	LR000019043	(MSZ) ミストレスチップ MLT2140						-	F
3	LR11977	(SZ@) ガasket(大)						○	D
4	LR11978	(SZ@) ガasket(小)						○	D
8	LR11955	(SZ@) ガasket						○	D
9	LR11931	(SZ@) 凸凹アライメント						○	D
10	LR11959/M	(SZ@) ハルブシートスリーブ						○	D
11	LR7021	(SZ@) 銅ワッシャー						○	D
12	LR11936	(MSZ) 塗料ホディ						-	F
13	B462104V	(SX) OR 1.0×3.0 SS3.5 ハイトン						○	E
14	B462105	(SZ) OR 1.0×3.5 SS4						-	F
15	LR11930	(MSZ) ジョイント						-	F
16	LR11973	(SZ@) ロックナット						○	D
17	LR11935	(SZ@) ハックスクリュー						○	D
18	LR11956	(MSZ) ホディ						-	F
19	LR11981	(MSZ) トリガピン						-	F
20	LR11979	(MSZ) トリガ止めネジ						-	F
21	LR11975	(MSZ) トリガ						-	F
22	LR11929	(MSZ) スプリング調整ノブ						-	F
23	1078L	チップフィルター TF100(黒)						○	A
23a	1078J	チップフィルター TF60(白)						○	A

# ミストレスガン MLT-20タイプ(旧型)(廃番)

図番	コード	品名	数量	キット内容	キット	LOT	備考	価格表	納期
24	LR11943	(MSZ) 塗料ジョイント 1/4						-	F
25	LR11781	(SZ@) エアジョイントG1/4M						○	D
26	LR11919	(MSZ) エアバルブスクルー						-	F
27	B471006	(SX) OR 1.78×2.90 AS006					AS006	○	E
28	LR12209	(SZ@) エアバルブシート						○	D
29	LR12208	(SZ@) ガスケット						○	D
30	LR12207	(SZ@) エアバルブ						○	D
31	LR12206	(SZ@) スプリング						○	D
32	LR11980	(MSZ) エアマニホールド						-	F
33	B462112	(SZ) OR 1.0×7.0 SS7.5						-	F
34	LR11991	(MSZ) イモネジ						-	F
35	LR11985	(MSZ) エア量調整ノブ						-	F
36	LR11993	(MSZ) エア量調整ノブ						-	F
37	LR12103	(MSZ) ストップリング						-	F
38	LR11987	(MSZ) フッシュ						-	F
39	B471009	OR 1.78×5.28 AS009					AS009	○	A
40	LR11967	(MSZ) ハターン調整ノブ						-	F
41	LR11917	(MSZ) フッシュ						-	F
42	B470302	OR 1.78×8.73						○	A
43	LR11906/M	(SZ) ニートルAssy						-	F
44	LR11612/M	(SZ@) ニートル						○	D
45	LR11926	(SZ@) フロックナット						○	D
46	LR11925	(SZ@) エアマニホールド						○	D
47	LR11923	(SZ@) スプリング						○	D
48	LR11928	(MSZ) ジョイント						-	F
49	LR11968	(MSZ) エア量調整AY						-	F

# ミストレスガン MLT-20タイプ(新型) (廃番)

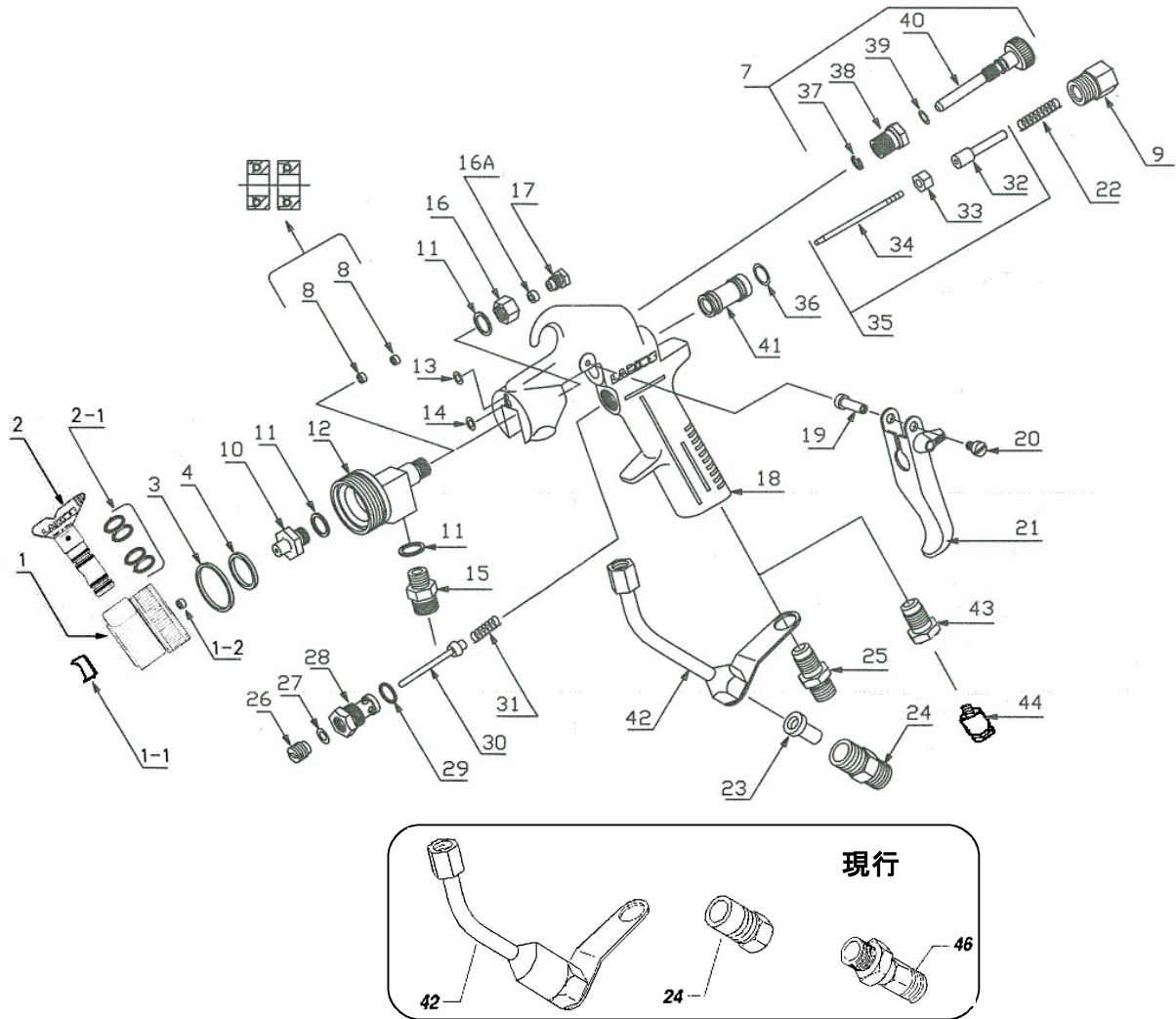

図番	コード	品名	数量	キット内容	キット	LOT	備考	価格表	納期
ASSY		-						-	-
1	LR19000/m	(SZ@)ノズルヘッド*	1				1-1、1-2を含む	○	D
1-1	LR19007	(SZ@)ガスケット	1				2-1を含む	○	D
1-2	LR11787	(SZ@)テフロンOR	1					○	D
2	LR000019034	(MSZ)ミストレスチップ° MLT1340	1					-	F
2a	LR000019037	(MSZ)ミストレスチップ° MLT1540	1					-	F
2b	LR000019040	(MSZ)ミストレスチップ° MLT1840	1					-	F
2c	LR000019043	(MSZ)ミストレスチップ° MLT2140	1					-	F
2-1	B462115	(SX@)OR 1.0×8.5 SS9	4			LR19008		○	D
3	LR11972	(MSZ)ガスケット大	1					-	F
4	LR11971	(MSZ)ガスケット小	1					-	F
7	LR11968/1	(SZ@)バターン調整ノブ Assy	1					○	D
8	LR11955	(SZ@)ガスケット	2					○	D
9	LR11918	(MSZ)スプリング受けブラク	1					-	F
10	LR11959/M	(SZ@)ハルブシートスリーブ	1					○	D
11	LR7021	(SZ@)銅ワッシャー	1					○	D
12	LR11936	(MSZ)塗料ボディ	1					-	F
13	B462104V	(SX)OR 1.0×3.0 SS3.5 ハイトン	1					○	E
14	B462105	(SZ)OR 1.0×3.5 SS4	1					-	F
15	LR11976	(MSZ)ジョイント	1					-	F
16	LR11973	(SZ@)ロックナット	1					○	D
16A	LR11816	(MSZ)ブッシュ	1					-	F
17	LR11935	(SZ@)バッキンクリュー	1					○	D
18	LR11957/1	(MSZ)ボディ	1					-	F
19	LR11981	(MSZ)トリガレバー	1					-	F



# ミストレスガン MLT-20タイプ(新型)(廃番)

図番	コード	品名	数量	キット内容	キット	LOT	備考	価格表	納期
20	LR11979	(MSZ)トリガ-とめネジ	1					-	F
21	LR11975	(MSZ)トリガ-	1					-	F
22	LR11923	(SZ@)スプリング	1					○	D
23	1078L	チップフィルター TF100(黒)	1					○	A
24	LR14039/1	(MSZ)塗料ジョイント 1/4(新)	1					-	F
24a	LR14039	(SZ@)塗料ジョイント1/4	1				廃盤	○	D
25	LR12201	(SZ@)エアジョイント 1/8	1					○	D
26	LR12211	(SZ@)エアバルブスクリュー	1					○	D
27	B471006	(SX)OR 1.78×2.90 AS006	1				AS-006	○	E
28	LR12209	(SZ@)エアバルブシート	1					○	D
29	LR12208	(SZ@)ガスケット	1					○	D
30	LR12207	(SZ@)エアバルブ	1					○	D
31	LR12206	(SZ@)スプリング	1					○	D
32	LR11925	(SZ@)エアマニホールド	1					○	D
33	LR11926	(SZ@)ブロックナット	1					○	D
34	LR11612/M	(SZ@)ニードル	1					○	D
35	LR11906/M	(SZ)ニードルAssy	1					-	F
36	B470302	OR 1.78×8.73	1					○	A
37	LR12103	(MSZ)ストップリング	1					-	F
38	LR11987/1	(MSZ)ブッシュ	1					-	F
39	B471009	OR 1.78×5.28 AS009	1				AS-009	○	A
40	LR11967/1	(MSZ)ハターン調整ノブ	1					-	F
41	LR11917	(MSZ)ブッシュ	1					-	F
42	LR11970/1	(MSZ)塗料パイプ(新)	1					-	F
42a	LR11970	(SZ@)塗料パイプ	1				廃盤	○	D
46	LR11155	(MSZ)スイベルジョイント 1/4	1					-	F
オプション									
23	1078N	チップフィルター TF200(黄)	1					○	A
23a	1078J	チップフィルター TF60(白)	1					○	A
31	LR14022	(SZ@)スプリング(高圧用)	1					○	D
43	LR11931	(SZ@)凸凹エアジョイント	1					○	D
44	LR11781	(SZ@)エアジョイントG1/4M	1					○	D

# 低圧塗装ガン V71P (廃番)

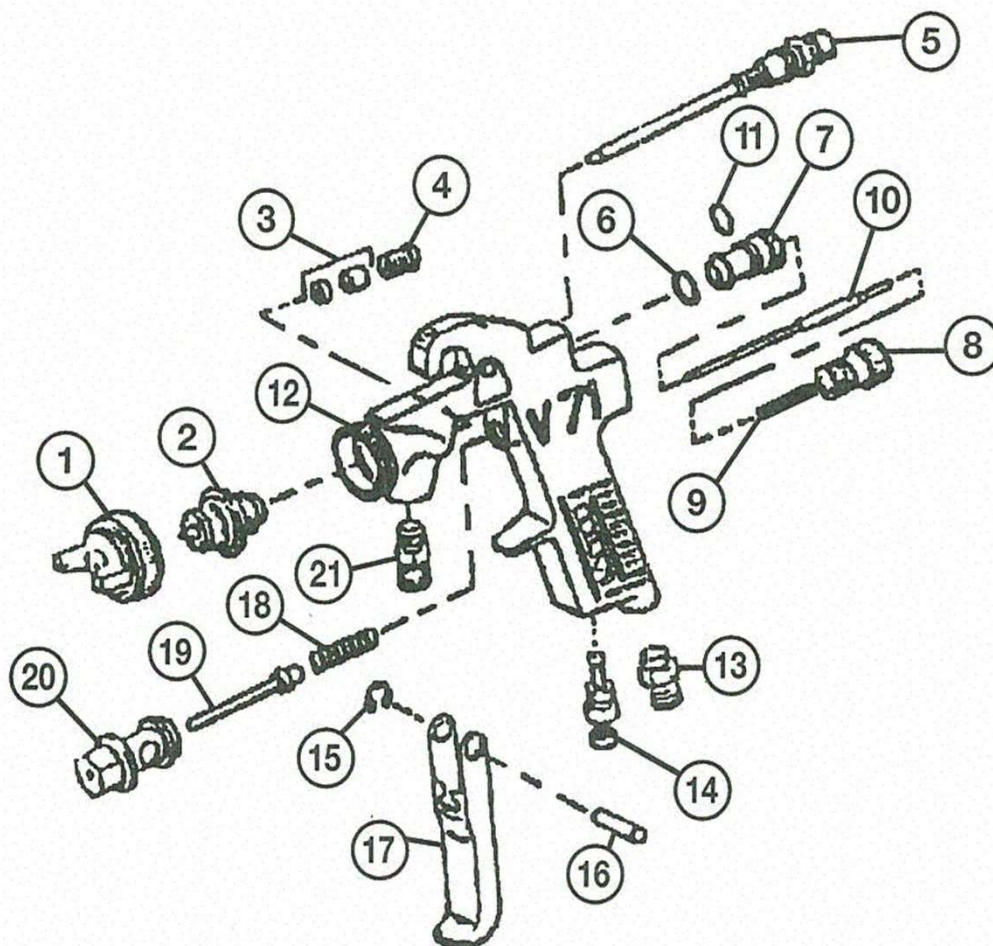

図番	コード	品名	数量	キット内容	キット	LOT	備考	価格表	納期
ASSY	1290A13	美粧スプレーガン V71P 1.3						-	F
1	LR14124	(SZ) ノズルキャップ φ0.8	1					-	F
1a	LR14122	(SZ) ノズルキャップ φ1.0	1					-	F
1b	LR14091	(SZ) ノズルキャップ φ1.3	1					-	F
2	LR14098	(SZ) 塗料ノズル φ0.8	1					-	F
2a	LR14094	塗料ノズル φ1.0	1					-	F
2b	LR14093	(SZ) 塗料ノズル φ1.3	1					-	F
3	LR14102	(SZ) パッキン	1					-	F
4	LR14103	(SZ) 押しネジ	1					-	F
5	LR14104	(SZ) パターン調節ネジ	1					-	F
6	LR14105	(SZ) パッキン	1					-	F
7	LR14106	(SZ) スリーブ	1					-	F
8	LR14107	(SZ) 塗料調節ネジ	1					-	F
9	LR14108	(SZ) パネ	1					-	F
10	LR14127	(SZ) ニードル弁セット 1.0	1					-	F
10	LR14109	(SZ) ニードル弁セット 1.3	1					-	F
11	LR14111	(SZ) OR	1					-	F
12	LR14112	(SZ) ボディ	1					-	F
13	LR14113	(SZ) ホースニップル 1/4	1					-	F
14	LR14114	(SZ) 空気量調整弁セット	1					-	F
15	LR14115	(SZ) リング	2					-	F
16	LR14116	(SZ) 支点軸	1					-	F
17	LR14117	(SZ) トリガ	1					-	F
18	LR14118	(SZ) パネ	1					-	F
19	LR14119	(SZ) 空気弁	1					-	F
20	LR14120	(SZ) 弁ボディ	1					-	F
21	LR14121	(SZ) ニップル 1/4	1					-	F

# 塗料圧送タンク RT-2E

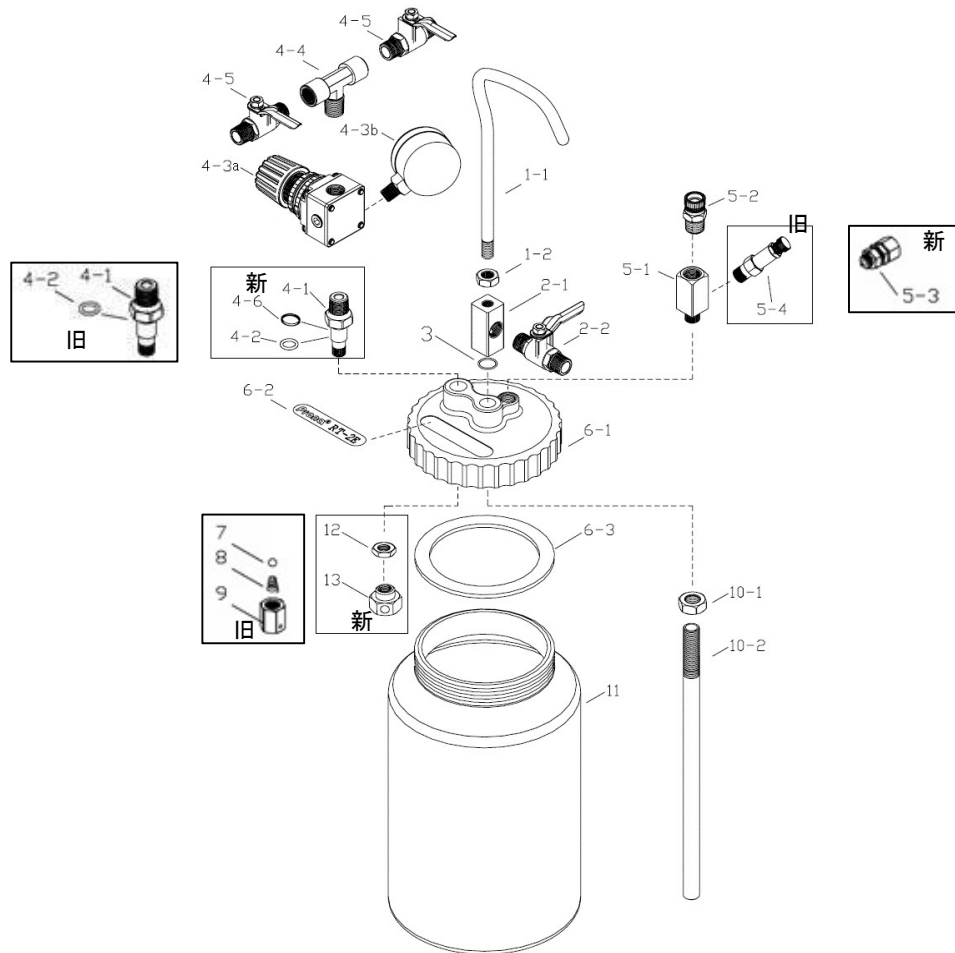

図番	コード	品名	数量	キット内容	キット	LOT	備考	価格表	納期
ASSY	1259G	(SZ@) 塗料圧送タンク RT-2E						○	D
1-1	PRRT2011	(SZ@) ハンドル	1					○	D
1-2	PRRT2012	(MSZ) ナット	1					-	F
2-1	PRRT2021	(SZ@) ジョイントA	1					○	D
2-2	B270102	両オスボールロック BC1/4MM (AS)	1				PRRT2022	○	A
3	PRRT203	(SZ@) OR	1					○	D
4-1	PRRT2041	(SZ@) エアコネクター	1					○	D
4-2	PRRT2042	(SZ@) OR	1					○	D
4-3a	1260C	(SZ) エレキプレータのみ RP-101 (1/8-1/4)	1				PRRT2043a	-	F
4-3b	PRRT2043b	(SZ) 圧力計 φ40×0.7MPa 下ネジ	1					-	F
4-4	PRRT2044	(SZ@) 凸凹チース 1/4	1					○	D
4-5	B270102	両オスボールロック BC1/4MM (AS)	2				PRRT2045	○	A
4-6		-	1				新型	-	-
5-1	PRRT2051	(SZ@) ジョイントB	1					○	D
5-2	PRRT2052	(SZ@) リリースバルブ	1					○	D
5-3	PRRT2053	(SZ@) セーフティバルブ	1				旧型	○	D
5-4		-	1				新型	-	-
6-1	PRRT2061	(MSZ) タンクカバー	1					-	F
6-2	PRRT2062	(MSZ) ネームプレート	1					-	F
6-3	1259G11	(SZ@) #6-3 蓋パッキン(耐溶剤) RT、RC	1					○	D
7	B490165	(SX@) ボール φ4.5 (BT2E)	1				旧型 旧:PRRT207	○	D
8	PRRT208	(SZ@) エアバルブスプリング	1				旧型	○	D
9	PRRT209	(SZ@) エアコネクターナット	1				旧型	○	D
10-1	PRRT2101	(SZ@) ナット	1					○	D
10-2	PRRT2102	(SZ@) サクションチューブ	1					○	D
11	PRRT211	(SZ@) 塗料カップ	1					○	D
12		-	1				新型	-	-
13		-	1				新型	-	-

# 塗料圧送タンク RC-2E

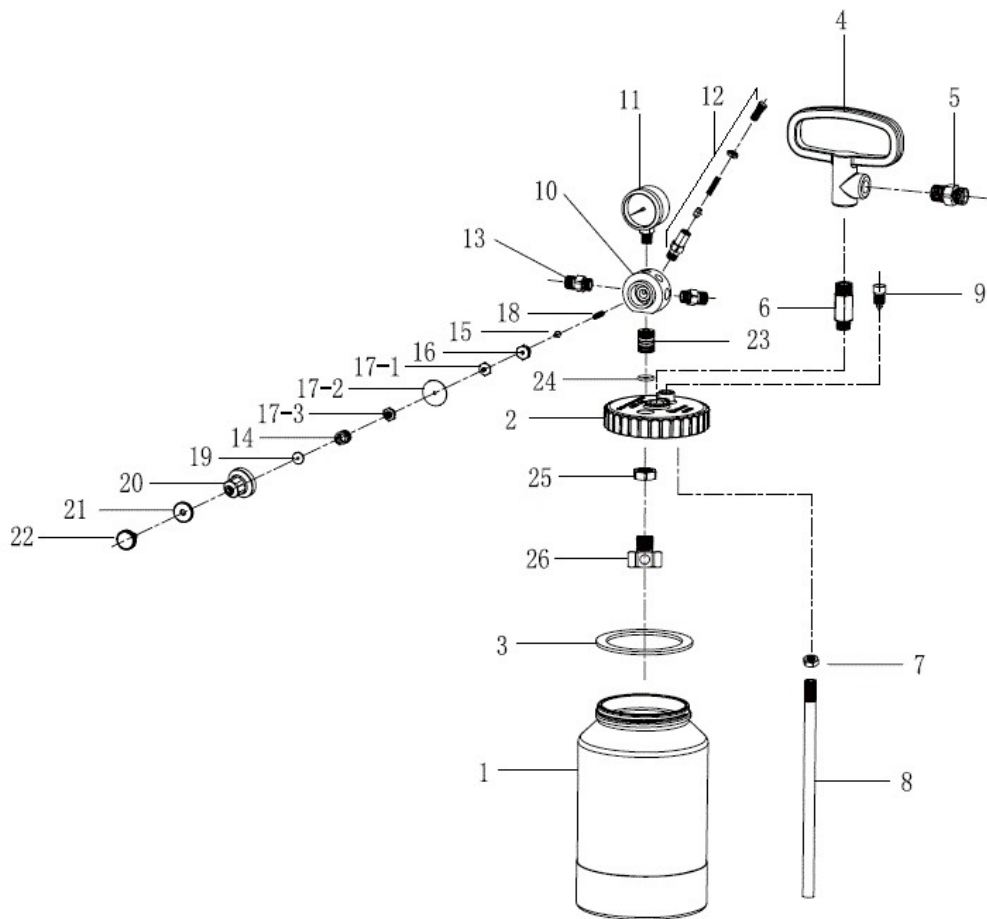

図番	コード	品名	数量	キット内容	キット	LOT	備考	価格表	納期
ASSY	1259J	(SZ@) 塗料圧送タンク RC-2E						○	D
1	PRRC2E01	(SZ@) 塗料カップ (RC-2E)	1					○	D
2	PRRC2E02	(SZ@) タンカハ (RC-2E)	1					○	D
3	PRRC2E03	(SZ@) 蓋ハッキン (RC-2E)	1					○	D
4	PRRC2E04	(SZ@) ハンドル (RC-2E)	1					○	D
5	PRRC2E05	(SZ@) ショイント (RC-2E)	1					○	D
6	PRRC2E06	(SZ@) ショイント (RC-2E)	1					○	D
7	PRRC2E07	(SZ@) ナット (RC-2E)	1					○	D
8	PRRC2E08	(SZ@) サクションチューブ (RC-2E)	1					○	D
9	PRRC2E09	(SZ@) リリフバルブ (RC-2E)	1					○	D
10	PRRC2E10	(SZ@) リリフバルブホディ (RC-2E)	1					○	D
11	PRRC2E11	(SZ@) 圧力計 (RC-2E)	1					○	D
12	PRRC2E12	(SZ@) セイフティバルブセット (RC-2E)	1					○	D
13	PRRC2E13	(SZ@) エコネクター (RC-2E)	2					○	D
14	PRRC2E14	(SZ@) バルブスプリング (RC-2E)	1					○	D
15	PRRC2E15	(SZ@) バルブ (RC-2E)	1					○	D
16	PRRC2E16	(SZ@) バルブネジ (RC-2E)	1					○	D
17-1	PRRC2E17-1	(SZ@) ホルター-1 (RC-2E)	1					○	D
17-2	PRRC2E17-2	(SZ@) リリフバルブハッキン (RC-2E)	1					○	D
17-3	PRRC2E17-3	(SZ@) ホルター-2 (RC-2E)	1					○	D
18	PRRC2E18	(SZ@) 調圧スプリング (RC-2E)	1					○	D
19	PRRC2E19	(SZ@) スプリングホルター (RC-2E)	1					○	D
20	PRRC2E20	(SZ@) 調圧キャップ (RC-2E)	1					○	D
21	PRRC2E21	(SZ@) 調圧ホルト (RC-2E)	1					○	D
22	PRRC2E22	(SZ@) 調圧ノブ (RC-2E)	1					○	D
23	PRRC2E23	(SZ@) ショイント (RC-2E)	1					○	D
24	PRRC2E24	(SZ@) OR (RC-2E)	1					○	D
25	PRRC2E25	(SZ@) ナット (RC-2E)	1					○	D
26	PRRC2E26	(SZ@) ガイドホルト (RC-2E)	1					○	D

# 塗料圧送ポンプ BDP12-R ポンプ部

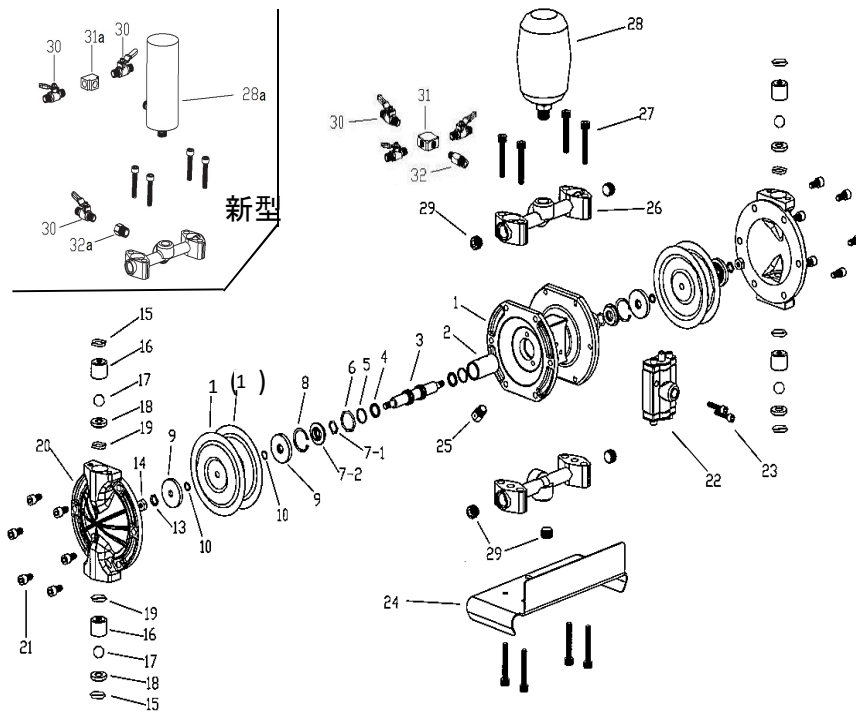

図番	コード	品名	数量	キット内容	キット	LOT	備考	価格表	納期
ASSY	PRBDP12	(SZ@) 塗料圧送ポンプ BDP12-R						○	D
1	PRBDP12101	(MSZ) ホース	1					-	F
2	PRBDP12102	(MSZ) カバー	1					-	F
3	PRBDP12103	(SZ) シャフト	1					-	F
4	PRBDP12104	(SZ@) ハブギン(NBR) (BDP12)	2					○	D
5	PRBDP12105	(SZ@) ハブギン(テフロン) (BDP12)	2					○	D
6	B470509	(SZ@) OR 3.0×25	2					○	D
7-1	B460014	(MSZ) OR 安全弁用	2					-	F
7-2	PRBDP121072	(MSZ) ホルダー-1	2					-	F
8	PRBDP12108	(MSZ) リング φ30	2					-	F
9	PRBDP12109	(MSZ) ホルダー-2	4					-	F
10	B471109	(SX@) OR 2.62×7.59 AS109	4			AS109		○	D
11	PRBDP12111	(SZ@) タイヤラム (BDP12)	2					○	D
(12)	PRBDP12112	(SZ) タイヤラムハブギン 廃番	2				旧型のみ使用	-	F
13	BBPW08Z	平ワッシャー PW 8Z	2				旧: PRBDP12113	○	A
14	BBHN08Z	六角ナット HN M8Z	2					○	A
15	PRBDP12115	(SZ@) テフロンシートA (BDP12)	4				旧: OR 3.0×20 (廃止)	○	D
16	PRBDP12116	(SZ@) ホールカセット (BDP12)	4					○	D
17	PRBDP12117	(SZ@) ホール16mm (BDP12)	4					○	D
18	PRBDP12118	(SZ@) ホールシート (BDP12)	4				新旧有 (旧型廃止)	○	D
19	PRBDP12119	(SZ@) テフロンシートB (BDP12)	4				旧: OR 2.5×19.0 (廃止)	○	D
20	PRBDP12120	(MSZ) サイトリット	2					-	F
21	BBCS08020Z	六角穴付ボルト CS M8×20Z	12					○	A
22	PRBDP12122	(SZ@) エアチェンジバルブ (BDP12)	1					○	D
23	BBCS06030Z	(SX@) 六角穴付ボルト CS M6×30Z	2					○	D
24	PRBDP12124	(MSZ) ベース	1					-	F
25	PRBDP12125	(MSZ) サイレンサー	1					-	F
26	PRBDP12126	(MSZ) コネクティングロッド	2					-	F
27	BBCS08050Z	六角穴付ボルト CS M8×50Z	8					○	A
28	PRBDP12128	(MSZ) チャンバー	1					-	F
29	B163903	六角穴付埋栓 3/8	5					○	A
30	B270102	両オスボールロック BC1/4MM (AS)	3					○	A
31	-	-	1				旧	-	-
31a	-	-	1				新	-	-
32	-	-	1				旧	-	-
32a	-	-	1				新	-	-

# 塗料圧送ポンプ BDP12-R エアチェンジバルブ部

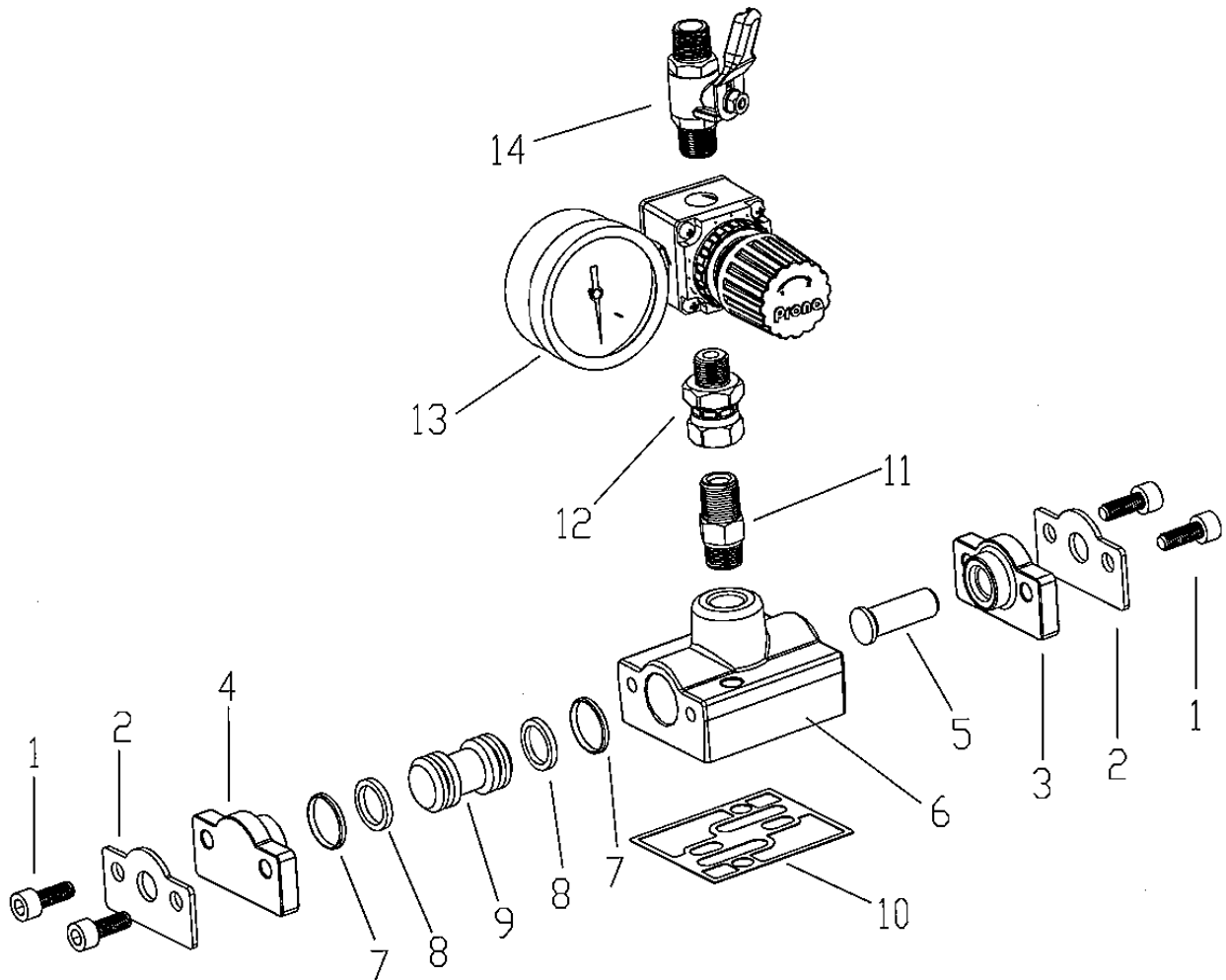

図番	コード	品名	数量	キット内容	キット	LOT	備考	価格表	納期
ASSY	PRBDP12	(SZ@) 塗料圧送ポンプ BDP12-R						○	D
1	BBCS06016Z	(MSZ) 六角穴付ボルト CS 6×16Z	4				旧:BBCS06016Z	-	F
2	PRBDP12202	(MSZ) ホテイルット	2					-	F
3	PRBDP12203	(SZ@) ホテイルットパッキン(上側)(BDP12)	1					○	D
4	PRBDP12204	(SZ@) ホテイルットパッキン(下側)(BDP12)	1					○	D
5	PRBDP12205	(SZ@) フォーシングバルブ(BDP12)	2					○	D
6	PRBDP12206	(MSZ) エアチェンジバルブボディ	1					-	F
7	PRBDP12207	(SZ@) パッキン(テフロン)(BDP12)	2					○	D
8	PRBDP12208	(SZ@) パッキン(NBR)(BDP12)	2					○	D
9	PRBDP12209	(SZ@) 軸(BDP12)	1					○	D
10	PRBDP12210	(SZ@) ホテイルットパッキン(NBR+フイバ)(BDP12)	1					○	D
11	B161102	高圧アダプター1/4	1				旧:PRBDP12211	○	A
12	B162701	高圧片ユニオン1/4	1				旧:PRBDP12212	○	A
13	PRBDP12213	(SZ) エアチェンジャー RP-102-G(ゲージ付)(BDP12)	1					-	F
14	B270102	両オスボールロック BC1/4MM(AS)	1				旧:PRBDP12214	○	A

# コンパクトスプレー ES-5 (廃番)

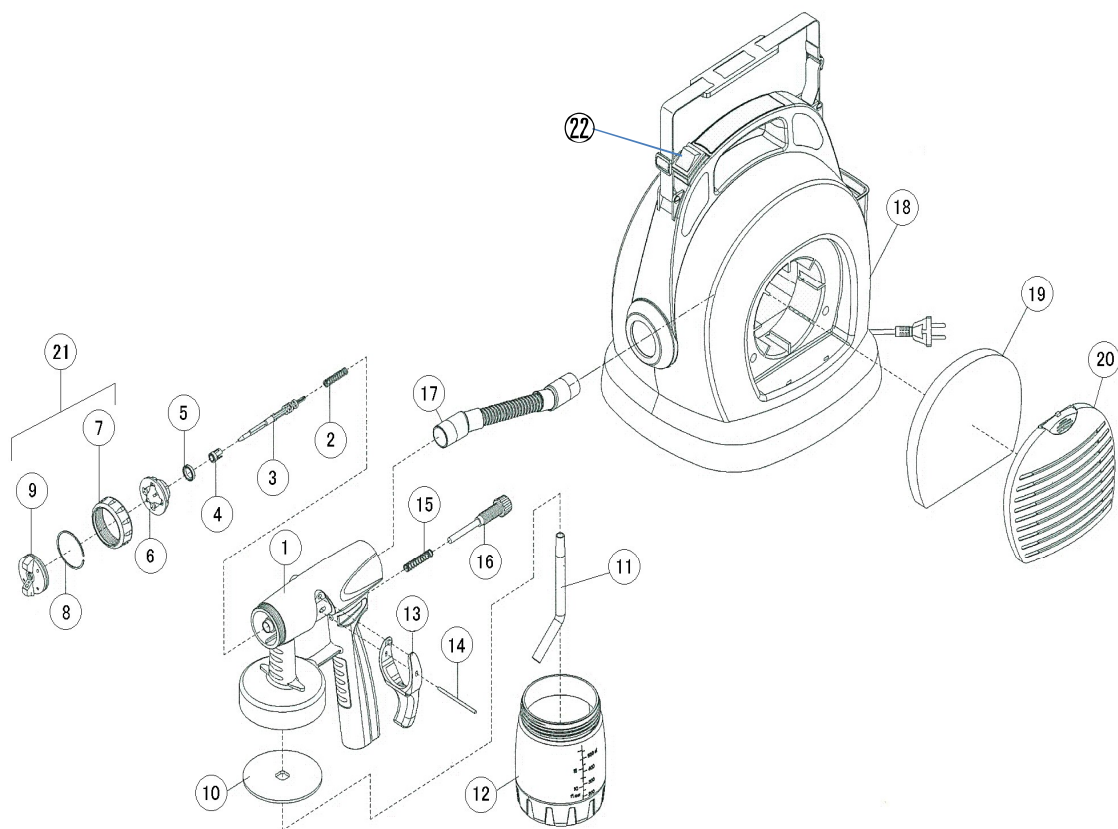

図番	コード	品名	数量	キット内容	キット	LOT	備考	価格表	納期
ASSY	1244A	(SZ)コンパクトスプレー ES-5						-	F
1	WFES501	(MSZ)ガンボディ	1					-	F
2	WFES502	(MSZ)ニードルスプリング	1					-	F
3	WFES503	(MSZ)ニードル	1					-	F
4	WFES504	(SZ)ニードルパッキン ES-5	1					-	F
5	WFES505	(SZ)ガasket ES-5	1					-	F
6	WFES506	(MSZ)ノズル	1					-	F
7	WFES507	(MSZ)ロックノブ	1					-	F
8	WFES508	(MSZ)クリップ	1					-	F
9	WFES509	(SZ)エアノズル ES-5	1					-	F
10	WFES510	(MSZ)ガasket	1					-	F
11	WFES511	(MSZ)サクションパイプ	1					-	F
12	WFES512	(MSZ)カップ	1					-	F
13	WFES513	(MSZ)トリガ	1					-	F
14	WFES514	(MSZ)トリガピン	1					-	F
15	WFES515	(MSZ)スプリング	1					-	F
16	WFES516	(MSZ)塗料調整ネジ	1					-	F
17	WFES517	(MSZ)エアホース	1					-	F
18	WFES518	(MSZ)エアモーター	1					-	F
19	WFES519	(MSZ)フィルター	1					-	F
20	WFES520	(MSZ)フィルターカバー	2					-	F
21	WFES521	(SZ)エアキャップ AY ES-5	1					-	F
22	WFES522	(SZ)スイッチ ES-5	1					-	F



# コンパクトスプレー JS-910FA (廃番)

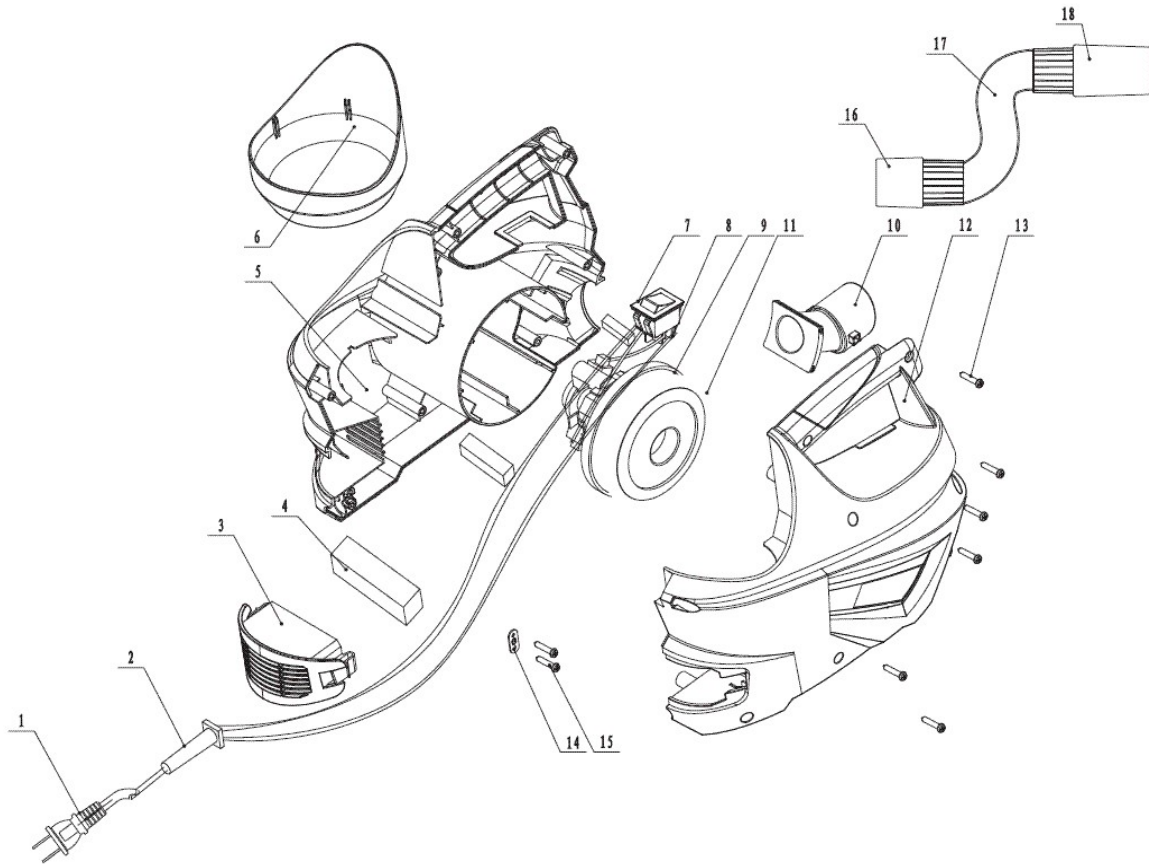

図番	コード	品名	数量	キット内容	キット	LOT	備考	価格表	納期
ASSY	1244P	(MSZ)コンパクトスプレー JS910FA 廃番						-	F
1	JS910F01	(MSZ)電源プラグコード	1					-	F
2	JS910F02	(MSZ)コートカバー	1					-	F
3	JS910F03	(SZ@)フィルターカバー(JS910FA)	1					○	D
4	JS910F04	(SZ@)フィルター(910FA)	1					○	D
5	JS910F05	(MSZ)ハウジング(左)	1					-	F
6	JS910F06	(SZ)カップホルダー JS910FA	1					-	F
7	JS910F07	(SZ@)電源スイッチ(910FA)	1					○	D
8	JS910F08	(MSZ)モーターベース	1					-	F
9	JS910F09	(MSZ)シールリング	1					-	F
10	JS910F10	(SZ@)エアパイプ JS910FA	1					○	D
11	JS910F11	(MSZ)モーター	1					-	F
12	JS910F12	(SZ@)ハウジング右(910FB)	1					○	D
13	JS910F13	(MSZ)ネジ	9					-	F
14	JS910F14	(MSZ)クランプ	1					-	F
15	JS910F15	(MSZ)ネジ	2					-	F
16	JS910F16	(MSZ)コネクター(短)	1	○				-	F
17	JS910F17	(MSZ)エアホース	1	○				-	F
18	JS910F18	(MSZ)コネクター(長)	1	○				-	F
a	JS910F19	(SZ@)エアホースセット(JS910FA)	1		○		No.16~18	○	D
b	JS910F20	(SZ@)肩掛けベルトセット	1					○	D



# コンパクトスプレー JS-910FA (廃番)

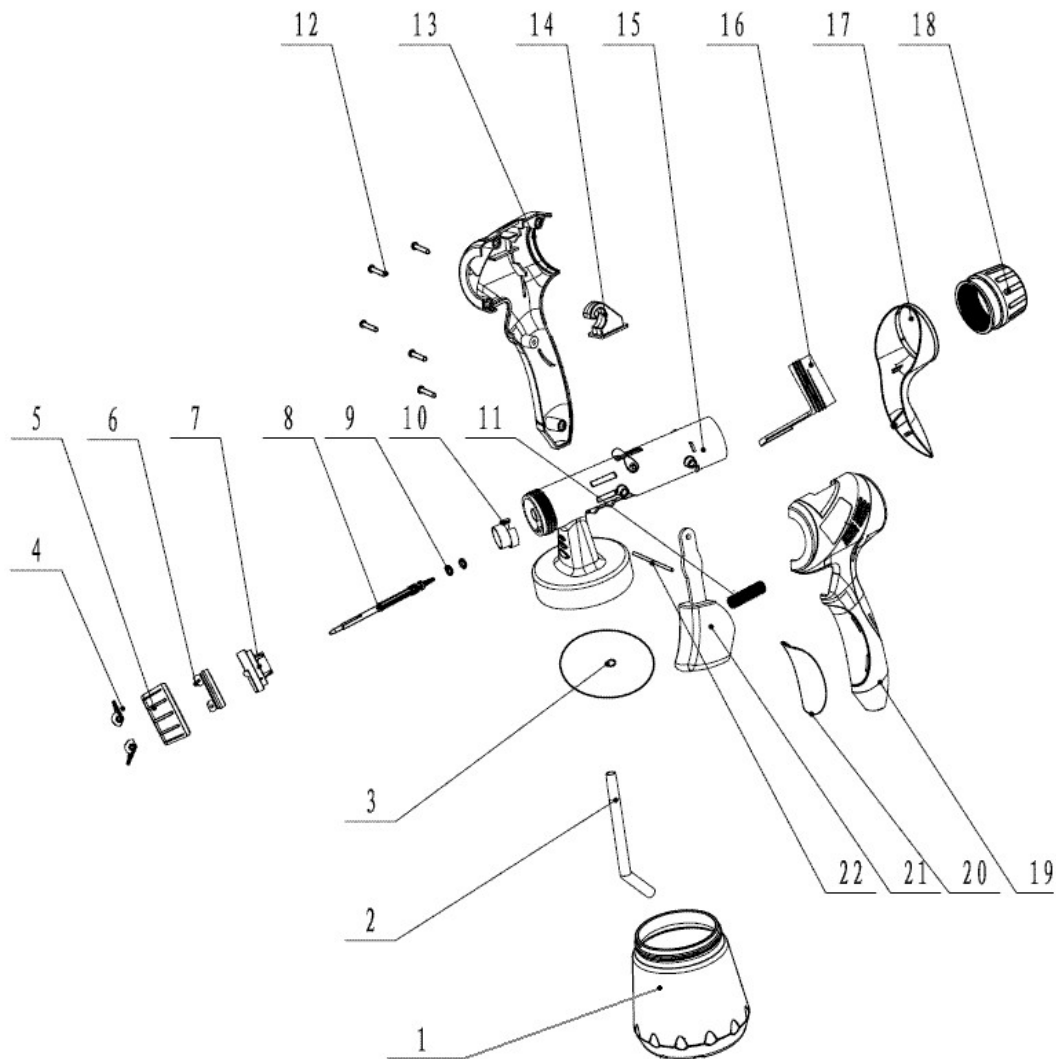

図番	コード	品名	数量	キット内容	キット	LOT	備考	価格表	納期
ASSY	JS910FAG	(SZ)ガンAssy (JS910FA) 廃番2020/6/3	1					-	F
1	JS910G01	(SZ@)カップ 700mL (JS910FA・FB・JS981)	1					○	D
2	JS910G02	(SZ@)サクションパイプ (JS910FB)	1					○	D
3	JS910G03	(SZ@)ガスケット (JS910FA, FB)	1					○	D
4		-	2	○				-	-
5		-	1	○				-	-
6		-	1	○				-	-
7		-	1	○				-	-
8	JS910G08	(SZ@)ニードル (JS910FA)	1					○	D
9	B471009V	(S@)OR 1.78×5.28 (パイソン) AS009	2				旧: JS910G09	○	C
10	JS910G10	(SZ)ステム (JS910FA) 廃番	1					-	F
11	JS910G11	(SZ)スプリング (JS910FA) 廃番	1					-	F
12	JS910G12	(SZ)ネジ (JS910FA) 廃番	5					-	F
13	JS910G13	(MSZ)ガンハウジング (右)	1					-	F
14	JS910G14	(SZ)スイッチ (910FB)	1					-	F
15	JS910G15	(MSZ)ガンボディ	1					-	F
16	JS910G16	(SZ)ストップ	1					-	F
17	JS910G17	(SZ)リアカバー	1					-	F
18	JS910G18	(SZ)ノブ	1					-	F
19	JS910G19	(MSZ)ガンハウジング (左)	1					-	F
20	JS910G20	(MSZ)グリップカバー	1					-	F
21	JS910G21	(SZ)トリガー (JS910FA) 廃番	1					-	F
22	JS910G22	(SZ@)トリガーピストン (JS910FA)	1					○	D
a	JS910G47	(SZ)ノズルセット FA・FB (JS910FB)	1		○		No.4~7	-	F

コンパクトスプレー JS-910FB(廃番)

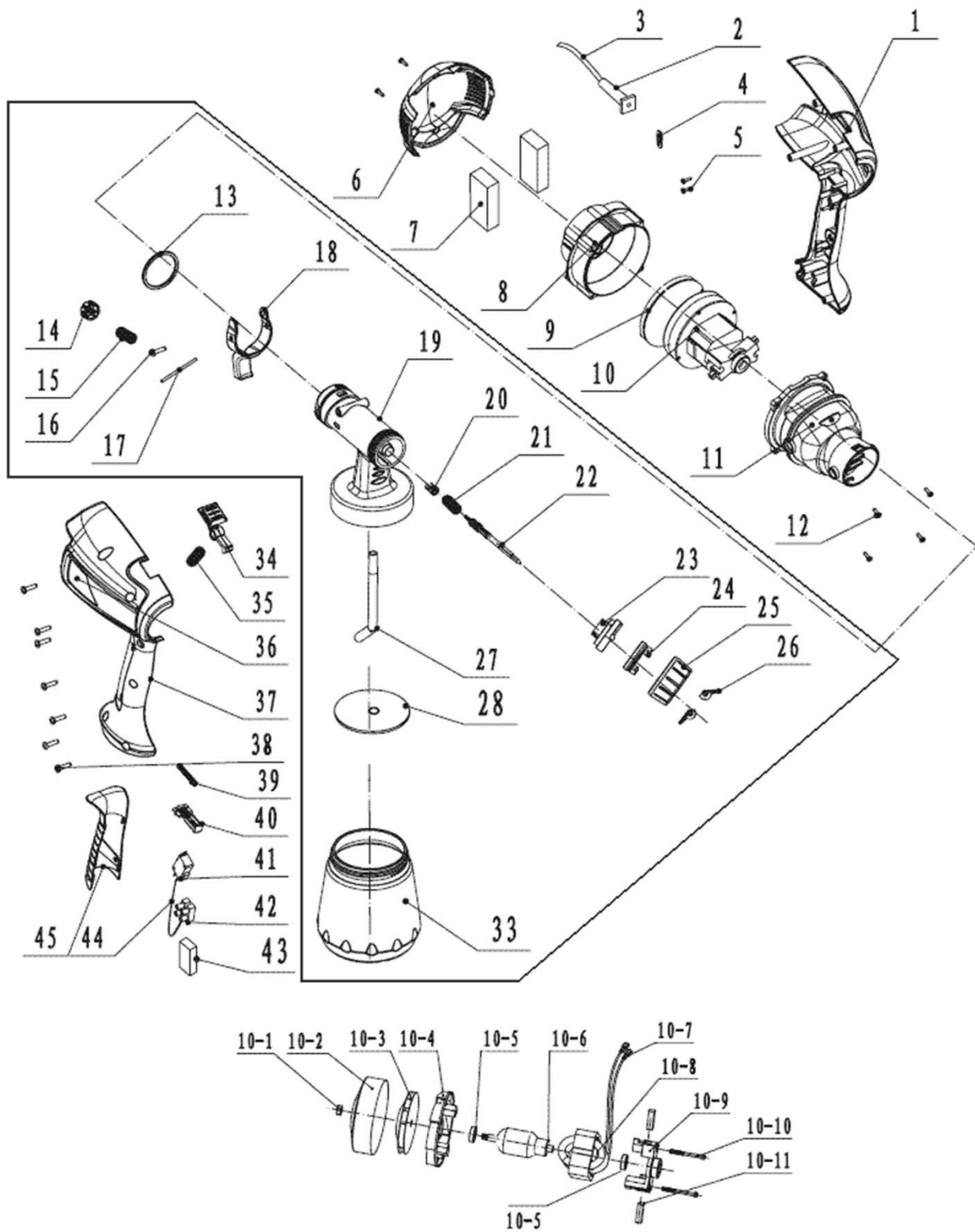

# コンパクトスプレー JS-910FB (廃番)

図番	コード	品名	数量	キット内容	キット	LOT	備考	価格表	納期
ASSY	1244T	(MSZ)コンパクトスプレー JS910FB 廃番						-	F
1	JS910FB01	(MSZ)ハウジング(右)	1					-	F
2	JS910FB02	(SZ)コードカバー(JS910FB) 廃番	1					-	F
3	JS910FB03	(SZ)電源プラグコード(910FB)	1					-	F
4	JS910FB04	(SZ@)コードクランプ(JS910FB)	1					○	D
5	JS910FB05	(SZ)ヒス(JS910FB) 廃番	2					-	F
6	JS910FB06	(SZ)カバー後(JS910FB) 廃番	1					-	F
7	JS910FB07	(SZ)フィルター(910FB)	2					-	F
8	JS910FB08	(SZ)ファンカバー(JS910FB) 廃番	1					-	F
9	JS910FB09	(SZ@)パッキン(910FB)	1					○	D
10	JS910FB10	(SZ@)モーター(910FB)	1					○	D
10-1	JS910FB101	(MSZ)ナット	1					-	F
10-2	JS910FB102	(MSZ)カバー	1					-	F
10-3	JS910FB103	(MSZ)ファン	1					-	F
10-4	JS910FB104	(MSZ)ガードカバー	1					-	F
10-5	JS910FB105	(MSZ)ベアリング	1					-	F
10-6	JS910FB106	(MSZ)ローター	1					-	F
10-7	JS910FB107	(MSZ)端子						-	F
10-8	JS910FB108	(MSZ)スターター	1					-	F
10-9	JS910FB109	(MSZ)ブラシホルダー	2					-	F
10-10	JS910FB110	(MSZ)ホルト						-	F
10-11	JS910FB111	(SZ@)カーボンブラシ	2					○	D
11	JS910FB11	(SZ)モーターカバー(JS910FB) 廃番	1					-	F
12	JS910FB12	(SZ@)ヒス	4					○	D
13	B470407	(S@)OR 2.4×37.2 JAS02037	1	△			JS910FB13	○	C
14	JS910FB14	(SZ@)調圧ナット	1	△				○	D
15	JS910FB15	(SZ@)スプリング(JS910FB)	1	△				○	D
16	JS910FB16	(SZ@)ヒス(JS910FB)	2	△				○	D
17	JS910FB17	(SZ@)ピン(JS910FB)	1	△				○	D
18	JS910FB18	(SZ@)トリガー(JS910FB)	1	△				○	D
19	JS910FB19	(SZ@)ガンボディ(JS910FB)	1	△				-	E
20	B471009V	(S@)OR 1.78×5.28(ハイトン) AS009	2	○△				○	C
21		-	1	○△				-	-
22		-	1	○△				-	-
23		-	1	●△				-	-
24		-	1	●△				-	-
25		-	1	●△				-	-
26		-	1	●△				-	-
27	JS910G02	(SZ@)サクションパイプ(JS910FB)	1	△				○	D
28	JS910G03	(SZ@)ガジェット(JS910FA, FB)	1	△				○	D
33	JS910G01	(SZ@)カップ 700mL(JS910FA・FB・JS981)	1	△				○	D
34	JS910FB34	(SZ@)ホタン(910FB)	1					○	D
35	JS910FB35	(SZ@)スプリング	1					○	D
36	JS910FB36	(MSZ)ラベル	1					-	F
37	JS910FB37	(MSZ)ハウジング(左)	1					-	F
38	JS910FB38	(SZ@)ヒス	7					○	D
39	JS910FB39	(SZ)スプリング(JS910FB)	1					-	F
40	JS910FB40	(SZ@)スイッチ棒(JS910FB)	1					○	D
41	JS910FB41	(SZ@)スイッチ(JS910FB)	1					○	D
42	JS910FB42	(SZ)端子台(JS910FB) 廃番	1					-	F
43	JS910FB43	(SZ)コンテナー(JS910FB) 廃番						-	F
44	JS910FB44	(MSZ)配線						-	F
45	JS910FB45	(SZ@)グリップカバー	1					○	D
a	JS910FBG	(SZ@)ガンAssy(JS910FB)	1		△		No.13~33	○	D
b	JS910FB2022	(SZ@)ニードルセット(910FB)	1		○		No.20~22	○	D
c	JS910G47	(SZ)ノズルセット FA・FB(JS910FB)	1		●		No.23~26	-	F

コンパクトスプレー JS-HH12B(廃番)

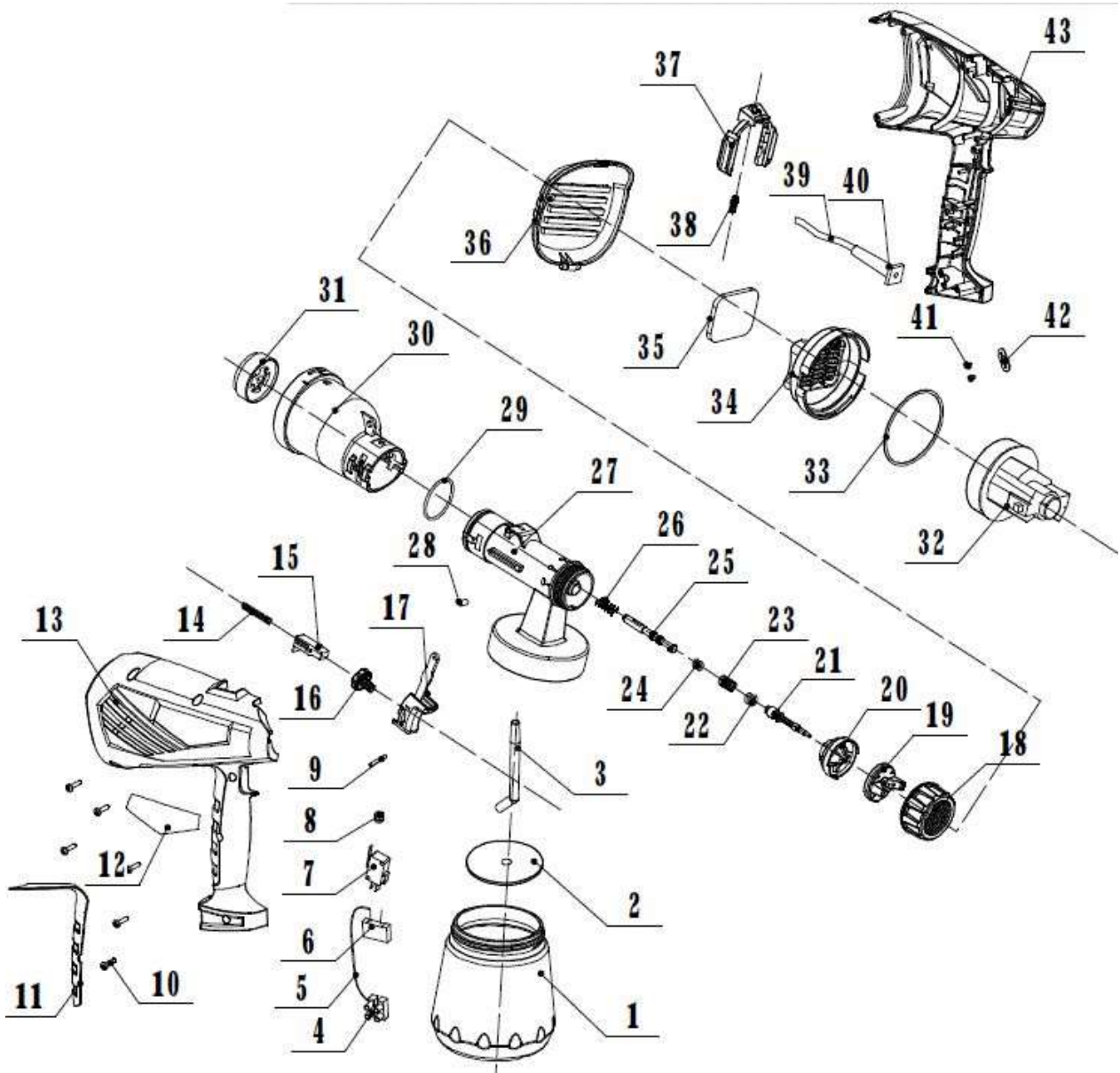

# コンパクトスプレー JS-HH12B (廃番)

図番	コード	品名	数量	キット内容	キット	LOT	備考	価格表	納期
ASSY		-						-	-
1	JSHH12A01	(SZ@) カップ 800cc (HH12B)	1					○	D
2	JSHH12A02	(SZ@) ガ スケット (HH12B)	1					○	D
3	JS910G02	(SZ@) サクションパ イフ (JS910FB)	1				旧: JSHH12A03	○	D
4	JSHH12A04	(MSZ) 端子台	1					-	F
5	JSHH12A05	(MSZ) 配線	1					-	F
6	JSHH12A06	(SZ) コンデンサー 0.22 μF (HH12B) 廃番	1					-	F
7	JSHH12A07	(SZ@) スイッチ (HH12B)	1					○	D
8	JSHH12A08	(MSZ) 端子カバー	1					-	F
9	JSHH12A09	(MSZ) ヒース	1					-	F
10	JSHH12A10	(MSZ) ネジ	6					-	F
11	JSHH12A11	(MSZ) グリップ	2					-	F
12	JSHH12A12	(MSZ) ラベル	2					-	F
13	JSHH12A13	(MSZ) ハウジング (右)	1					-	F
14	JSHH12A14	(SZ) スプリング (HH12B) 廃番	1					-	F
15	JSHH12A15	(SZ) スイッチ棒 (HH12B) 廃番	1					-	F
16	JSHH12A16	(SZ@) ホタン (HH12B)	1					○	D
17	JSHH12A17	(SZ@) トリガ (HH12B)	1					○	D
18	JSHH12A18	(SZ@) ロックノブ (HH12B)	1	○				○	D
19	JSHH12A19	(SZ@) ノズル (HH12B)	1	○				○	D
20	JSHH12A2018	(SZ@) 塗料ノズル φ1.8 (HH12B)	1					○	D
20a	JSHH12A2026	(SZ@) 塗料ノズル φ2.6 (HH12B)	1	○				○	D
21	JSHH12A21	(MSZ) ニードルヘッド	1	●				-	F
22	B471009V	(S@) OR 1.78 × 5.28 (ハイトン) AS009	2	●			旧: JSHH12A22	○	C
23	JSHH12A23	(MSZ) ニードルスプリング	1	●				-	F
24	B46S005	(SX@) OR S5 1.5 × 4.5	2	●			旧: JSHH12A24	○	D
25	JSHH12A25	(MSZ) ニードルエント	1	●				-	F
26	JSHH12A26	(MSZ) スプリング	1	●				-	F
27	JSHH12A27	(SZ@) ガンボディ (HH12B)	1					○	D
28	JSHH12A28	(SZ@) ヒース (HH12B)	1					○	D
29	B470407	(S@) OR 2.4 × 37.2 JAS02037	1				旧: JSHH12A29 B473396	○	C
30	JSHH12A30	(SZ@) モーターカバー (HH12B)	1					○	D
31	JSHH12A31	(SZ@) ハルブ (HH12B)	1					○	D
32	JSHH12A32	(MSZ) モーター	1					-	F
33	JSHH12A33	(MSZ) OR 2.5 × 84	1					-	F
34	JSHH12A34	(SZ) ファンカバー (HH12B) 廃番	1					-	F
35	JSHH12A35	(SZ@) フィルター (HH12B)	1					○	D
36	JSHH12A36	(SZ) カバー後 (HH12B) 廃番	1					-	F
37	JSHH12A37	(SZ) 取り外しホタン (HH12B) 廃番	1					-	F
38	JSHH12A38	(SZ) スプリング (HH12B) 廃番	1					-	F
39	JSHH12A39	(MSZ) 電源プラグコート	1					-	F
40	JSHH12A40	(MSZ) コートカバー	1					-	F
41	JSHH12A41	(MSZ) コートクランプ	2					-	F
42	JSHH12A42	(SZ) タップネジ (HH12B) 廃番	1					-	F
43	JSHH12A43	(MSZ) ハウジング (左)	1					-	F
a	JSHH12A1820	(SZ@) ノズルAssy (HH12B)	1		○			○	D
b	JSHH12A2126	(SZ@) ニードルAssy (HH12B)	1		●			○	D

コンパクトスプレー TM-71

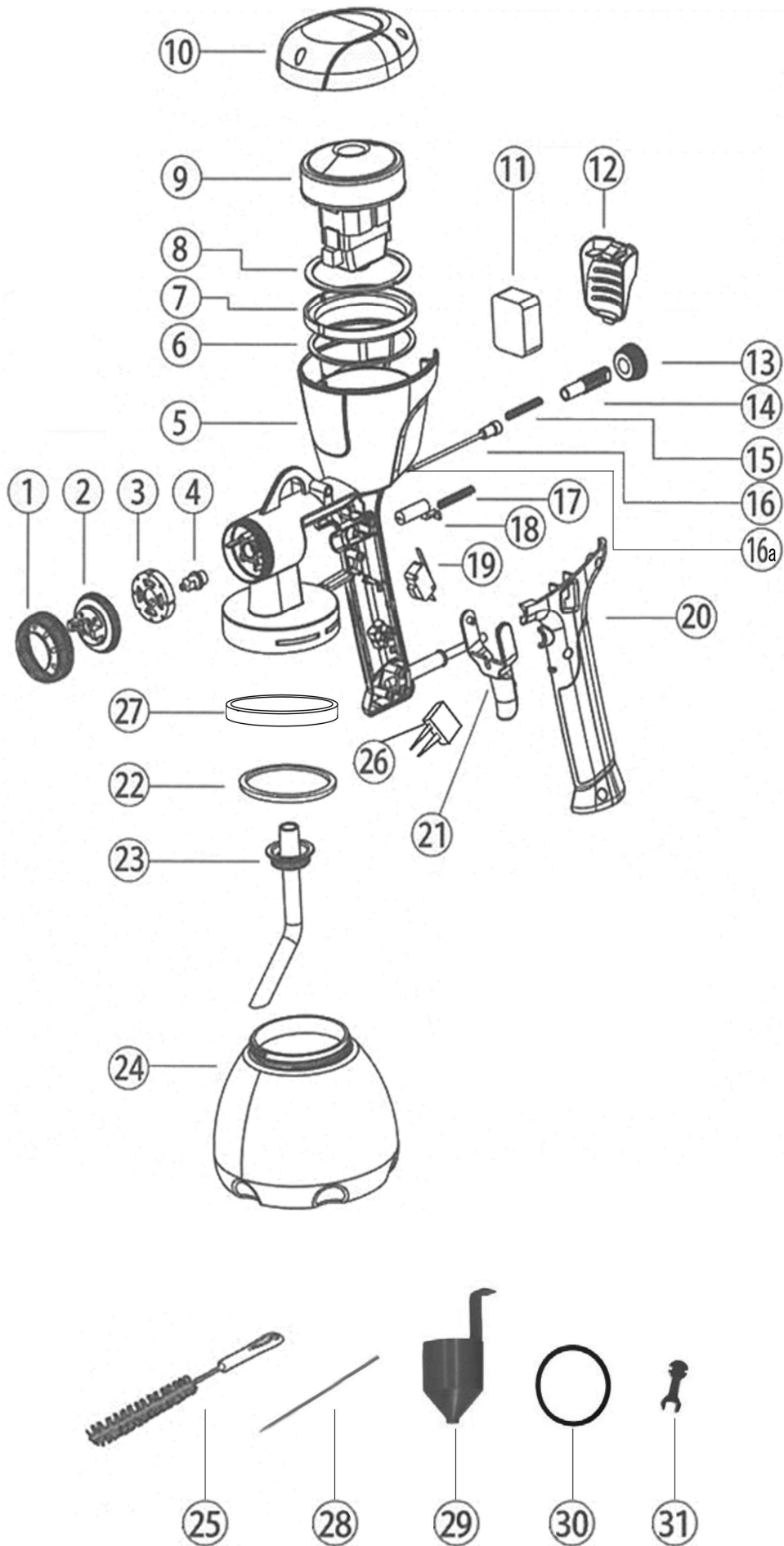

# コンパクトスプレー TM-71

図番	コード	品名	数量	キット内容	キット	LOT	備考	価格表	納期
ASSY	1244V	コンパクトスプレー TM-71						○	A
1	TSTM7101	ロックノブ (TM71)	1					○	A
2	TSTM7102	エアキャップ (ハターン・広/水色) TM71	1					○	A
2a	TSTM71AC01	エアキャップ (ハターン・狭/黒色) (TM71)	1	○				○	A
3	TSTM7103	固定ノズル(TM71)	1					○	A
4	TSTM710425	(SX@)スプレーノズルφ2.5(TM71)	1	○				○	D
4a	TSTM710415	スプレーノズルφ1.5(TM71)	1	○				○	A
4b	TSTM710410	スプレーノズルφ1.0(TM71)	1				オプション品	○	A
5	TSTM7105	(SZ@)ガンホディ(TM71)	1					○	D
6	TSTM7106	(MSZ)ワッシャー	1					-	F
7	TSTM7107	(MSZ)モーターカバー	1					-	F
8	TSTM7108	(MSZ)ワッシャー	1					-	F
9	TSTM7109	(MSZ)モーターカバー	1				供給不可	-	F
10	TSTM7110	(SZ@)モーターカバー(TM71)	1					○	D
11	TSTM7111	フィルター(TM71)	1					○	A
12	TSTM7112	フィルター カバー(TM71)	1					○	A
13	TSTM7113	(SZ@)アジャストナット(TM71)	1					○	D
14	TSTM7114	(SZ@)アジャストスクリュー(TM71)	1					○	D
15	TSTM7115	(SZ@)ニードルスプリング(TM71)	1					○	D
16	TSTM7116	ニードル(TM71)	1					○	A
16a	TSTM7116A25	ニードルチップ φ2.5(TM71)	1					○	A
16b	TSTM7116A15	ニードルチップ φ1.5(TM71)	1	○				○	A
16c	TSTM7116A10	ニードルチップ φ1.0(TM71)	1				オプション品	○	A
17	TSTM7117	(SZ@)スプリング(TM71)	1					○	D
18	TSTM7118	(SZ@)スライドパイプ(TM71)	1					○	D
19	TSTM7119	(SZ@)スイッチ(TM71)	1					○	D
20	TSTM7120	(SZ@)ハンドル(TM71)	1					○	D
21	TSTM7121	トリガー(TM71)	1					○	A
22	TSTM7122	カップパッキン(白,水性)(TM71)	1					○	A
23	TSTM7123	サクションパイプ(TM71)	1					○	A
24	TSTM7124	(SX@)塗料カップ(TM71)	1					○	D
25	TSTM7125	ブラシ(掃除用)(TM71)	1	○				○	A
26	TSTM7126	(SZ)コンデンサ(TM71)	1					-	F
27	TSTM7127	ネジリング(TM71)	1					○	A
28	TSTM7128	(SZ)竹串(つまり除去用)(TM71)	1	○				-	F
29	TSTM7129	(SZ)塗料粘度計(TM71)	1	○				-	F
30	TSTM7130	(SX@)カップパッキン(黒,油性)(TM71)	1	○				○	D
31	TSTM7131	レンチ(ノズル・ニードル回し)(TM71)	1	○				○	A
a	TSTM7150	(SX@)付属品セット(TM71)	1		○			○	D

# ターボスプレー TS23 (廃番)

## ターボコンプレッサー23型

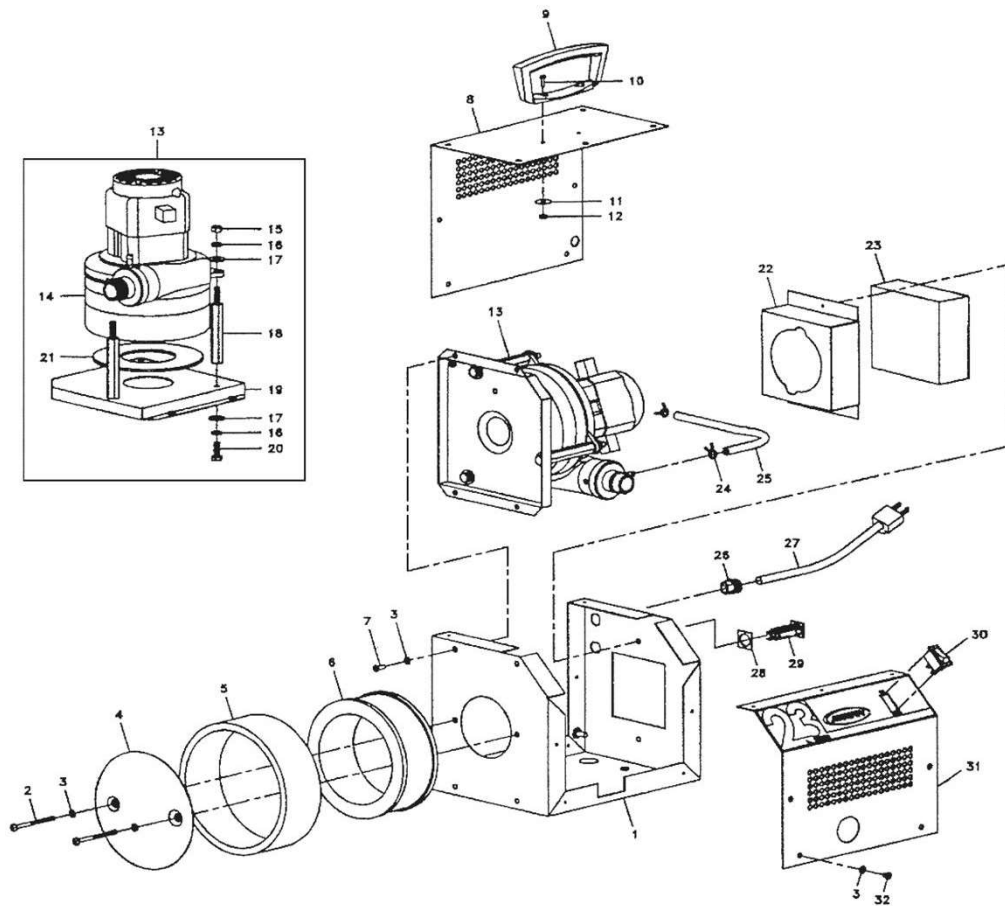

図番	コード	品名	数量	キット内容	キット	LOT	備考	価格表	納期
ASSY	1245AASSY	-						-	-
1	AC92175	(MSZ) サイドパネ	1					-	F
2	ACUH983	(MSZ) ホルト	2					-	F
3	ACUH727	(MSZ) スターロックワッシャー	29					-	F
4	AC92008	(MSZ) フィルターカバー	1					-	F
5	AC92168	(MSZ) サブフィルター I	1					-	F
6	AC92007	(SZ@) エアフィルター	1					○	D
7	ACUH776	(MSZ) ホルト	4					-	F
8	AC92179	(MSZ) 上面カバー	1					-	F
9	AC92144	(MSZ) ハンドル	1					-	F
10	ACUH800	(MSZ) ホルト	2					-	F
11	AC92166	(MSZ) 平ワッシャー	2					-	F
12	ACUH911	(MSZ) 六角ナット	2					-	F
13	AC92245	(MSZ) モーターAY	1					-	F
14	AC92077	(MSZ) モーター	1					-	F
15	ACUH422	(MSZ) 六角ナット	3					-	F
16	ACUH458	(MSZ) パネ座金	6					-	F
17	ACUH460	(MSZ) 平ワッシャー	6					-	F
18	AC92434	(MSZ) スタンドホルト	3					-	F
19	AC92433	(MSZ) モーターベース	1					-	F
20	ACUH404	(MSZ) 六角ナット	3					-	F
21	AC92161	(MSZ) モーターガスケット	1					-	F
22	AC92154	(MSZ) フィルターケース	1					-	F
23	AC92156	(SZ@) メインフィルター	1					○	D
24	ACUH1135	(MSZ) ホースクランプ	2					-	F
25	ACRM297/11	(MSZ) ホース	1					-	F
26	ACBE314	(MSZ) コードロック	1					-	F
27	AC92006	(MSZ) 電源コード	1					-	F
28	ACUH444	(SZ@) ガスケット	1					○	D
29	ACEL803	(SZ@) サーキットブレーカー	1					○	D
30	AC92210	(SZ@) ロッカースイッチ	1					○	D
31	AC92177	(MSZ) フロントパネ	1					-	F
32	ACUH1092	(MSZ) 止めネジ	13					-	F



ターボスプレー TS23 TS240 (廃番)  
スプレーガン10型

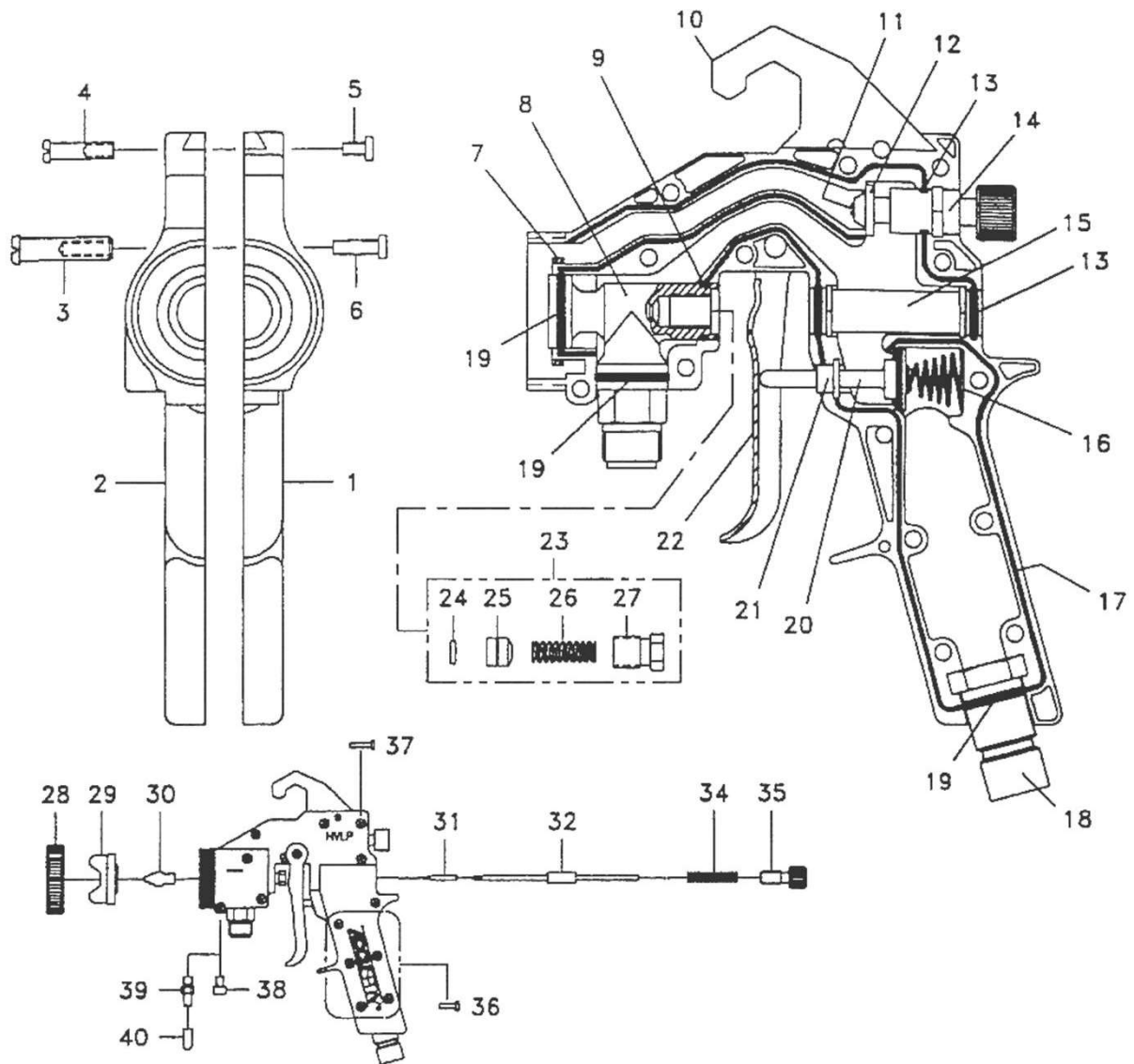

図番	コード	品名	数量	キット内容	キット	LOT	備考	価格表	納期
ASSY		-						-	-
ASSY	1245P	(MSZ)ターボスプレー TS240(0.5)						-	F
1	AC91123A	(MSZ)スプレーガンハンドル左側	1					-	F
2	AC91122	(MSZ)スプレーガンハンドル右側	1					-	F
3	AC91014	(SZ@)トリガーシャフト F	1					○	D
4	AC91141	(SZ@)フックシャフト M	1					○	D
5	ACUH869	(MSZ)フックシャフトM	1					-	F
6	ACUH769	(MSZ)トリガーシャフトM	1					-	F
7	AC91276	(SZ@)クロサーリンク	1					○	D
8	AC91064	(MSZ)塗料ノズルホディAY	1					-	F
9	B471014	OR 1.78×12.42 AS014	1			ACUH790		○	A
10	AC91124	(MSZ)フック	1					-	F
11	ACUH765	(MSZ)ハルブシール留めネジ	1					-	F
12	AC91015	(MSZ)ハルブシール	1					-	F
13	ACUH647	(SZ)OR	1					-	F
14	AC91072	(SZ@)ファンハルブAY	1					○	D
15	AC91041	(MSZ)ニードルスリーブ	1					-	F
16	AC91019	(MSZ)スプリング	1					-	F
17	ACUH753	(SZ)シール	1					-	F

## ターボスプレー TS23 TS240 (廃番)

## スプレーガン10型

図番	コード	品名	数量	キット内容	キット	LOT	備 考	価格表	納期
18	AC91020	(MSZ)エアインレットAY	1					-	F
19	ACUH789	(SZ@)ハッキン	1					○	D
20	AC91142	(SZ)ホベットハルブ	1					-	F
21	AC91021	(SZ@)ブッシング	1					○	D
22	ACHP405	(MSZ)トリガ-	1					-	F
23	AC91200	(SZ@)セルフアシヤストハッキンAY	1					○	D
24	B471007T	(MSZ)OR 1.78×3.68	1				ACUH1405	-	F
25	AC91202	(MSZ)ニートルガイト	1					-	F
26	AC91199	(MSZ)スプリング	1					-	F
27	AC91201	(MSZ)ハッキンナット	1					-	F
28	AC91271	(SZ)キャップホルダ-	1					-	F
29	AC9100904	(MSZ)エアキャップ(テールリン)φ4	1					-	F
29a	AC9100906	(MSZ)エアキャップ(テールリン)φ6	1					-	F
29b	AC9100908	(MSZ)エアキャップ(テールリン)φ8	1					-	F
29c	AC9100909	(MSZ)エアキャップ(テールリン)φ9	1					-	F
29d	AC9100910	(MSZ)エアキャップ(テールリン)φ10	1					-	F
29-1	AC9107104	(SZ@)エアキャップ(アルミニウム)φ4 黒	1					○	D
29-2	AC9107106	(SZ@)エアキャップ(アルミニウム)φ6 赤	1					○	D
29-3	AC9107108	(SZ@)エアキャップ(アルミニウム)φ8 緑	1					○	D
29-4	AC9107109	(SZ@)エアキャップ(アルミニウム)φ9 青	1					○	D
29-5	AC9107110	(SZ@)エアキャップ(アルミニウム)φ10 黒	1					○	D
30	AC91008021	(SZ@)塗料ノズル 021 0.5	1					○	D
30a	AC91008028	(MSZ)塗料ノズル 028 0.7	1					-	F
30b	AC91008036	(MSZ)塗料ノズル 036 0.9	1					-	F
30c	AC91008043	(MSZ)塗料ノズル 043 1.1	1					-	F
30d	AC91008051	(MSZ)塗料ノズル 051 1.3	1					-	F
31	AC91107021	(SZ@)ニートル 021 0.5	1					○	D
31a	AC91107028	(MSZ)ニートルチップ 028 0.7	1					-	F
31b	AC91107036	(MSZ)ニートルチップ 036 0.9	1					-	F
31c	AC91107043	(MSZ)ニートルチップ 043 1.1	1					-	F
31d	AC91107051	(MSZ)ニートルチップ 051 1.3	1					-	F
30+31	AC91143021	(SZ@)ノズル+ニートル 021 0.5	1				1246A	○	D
30+31a	AC91143028	(SZ@)ノズル+ニートル 028 0.7	1				1246B	○	D
30+31b	AC91143036	(SZ@)ノズル+ニートル 036 0.9	1				1246C	○	D
30+31c	AC91143043	(SZ)ノズル+ニートル 043 1.1	1				1246D	-	F
30+31d	AC91143051	(SZ)ノズル+ニートル 015 1.3	1				1246E	-	F
32	AC91078	(MSZ)ニートルシャフト	1					-	F
34	ACLG27	(SZ@)スプリング	1					○	D
35	AC91068	(MSZ)流量調整ノブ	1					-	F
36	ACUH800	(MSZ)ホルト	1					-	F
37	ACUH801	(MSZ)5/8" (ロング)ネジ	1					-	F
38	ACUH694	(MSZ)埋栓ホルト	1					-	F
39	ACLF6465	(SZ@)エアチューブステム	1					○	D
40	AC91109	(MSZ)エアチューブステムキャップ	1					-	F

ターボスプレー TS23 TS240 (廃番)

塗料カップ

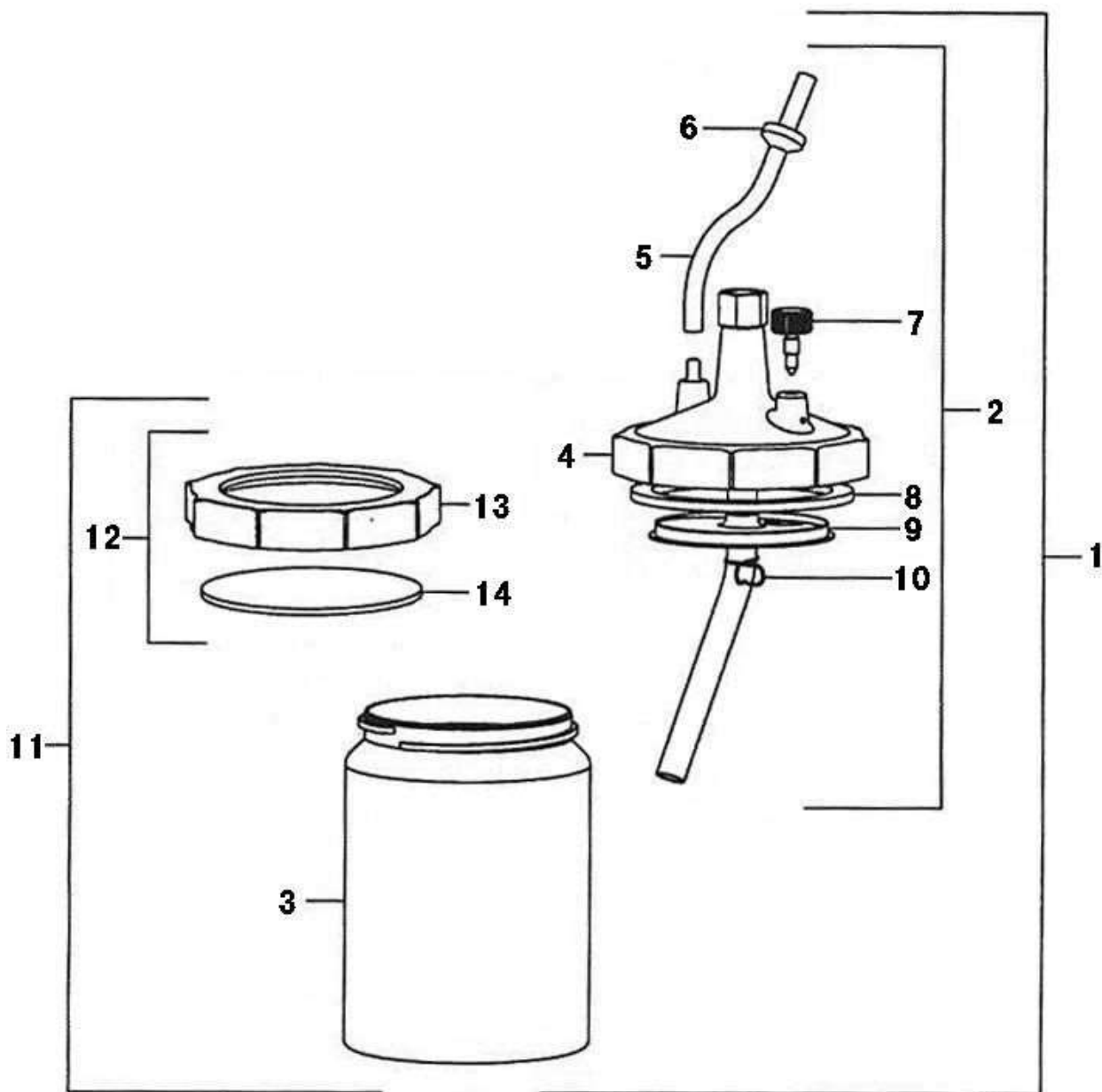

図番	コード	品名	数量	キット内容	キット	LOT	備考	価格表	納期
1	AC4122	(SZ@)スプレーカップフルセット	1					○	D
2	AC94057	(MSZ)上蓋AY	1					-	F
3	AC94056	(SZ@)塗料カップ #10	1					○	D
4	AC94061	(MSZ)上蓋	1					-	F
5	AC94049	(SZ)チェックバルブ	1				6を含む	-	F
6	AC91129	(MSZ)逆止弁	1					-	F
7	AC94035A	(MSZ)圧抜ネジ	1					-	F
8	AC94034	(SZ@)ガスケット	1					○	D
9	AC94021	(SZ@)ダイヤフラム	1					○	D
10	AC94064	(SZ@)スプリングクリップ	1					○	D
11	AC94234	(MSZ)塗料カップ/キャップAY	1					-	F
12	AC94233	(MSZ)キャップAY	1					-	F
13	AC94228	(MSZ)キャップ	1					-	F
14	AC94230	(MSZ)キャップガスケット	1					-	F

# ターボスプレー TS23 TS240 (廃番)

## エアホース

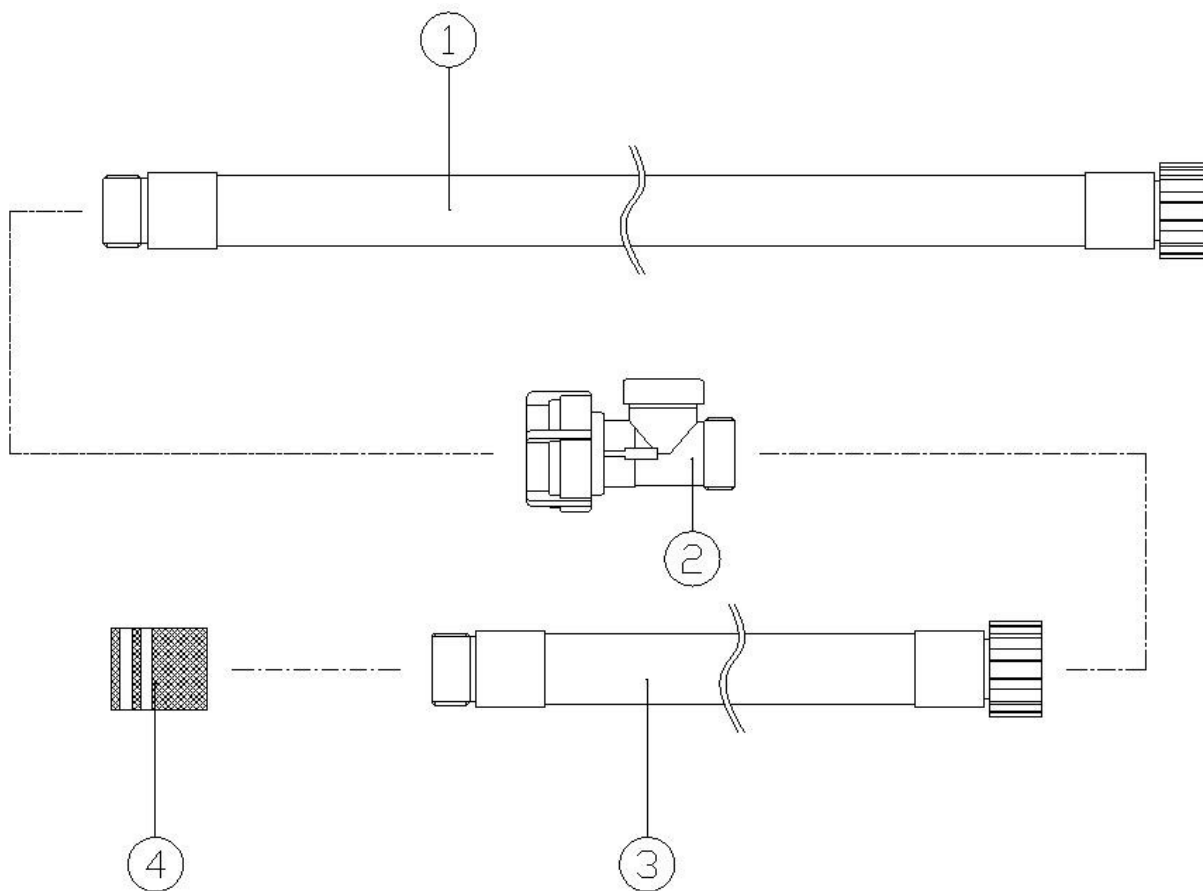

図番	コード	品名	数量	キット内容	キット	LOT	備考	価格表	納期
1	AC604115027	(MSZ) エアフレッドホース3/4×8m	1	○				-	F
2	ACMC397	(SZ@) エアコントロールバルブ	1					○	D
3	AC604015003	(SZ) 手元エアホース(青)	1	○				-	F
4	AC80983	(SZ@) エアキャップソケット	1	○				○	D
a	AC604118730	(SZ@) エアホースAssy	1		○			○	D

ターボプレー TS240 (廃番)  
 ターボコンプレッサー-240型

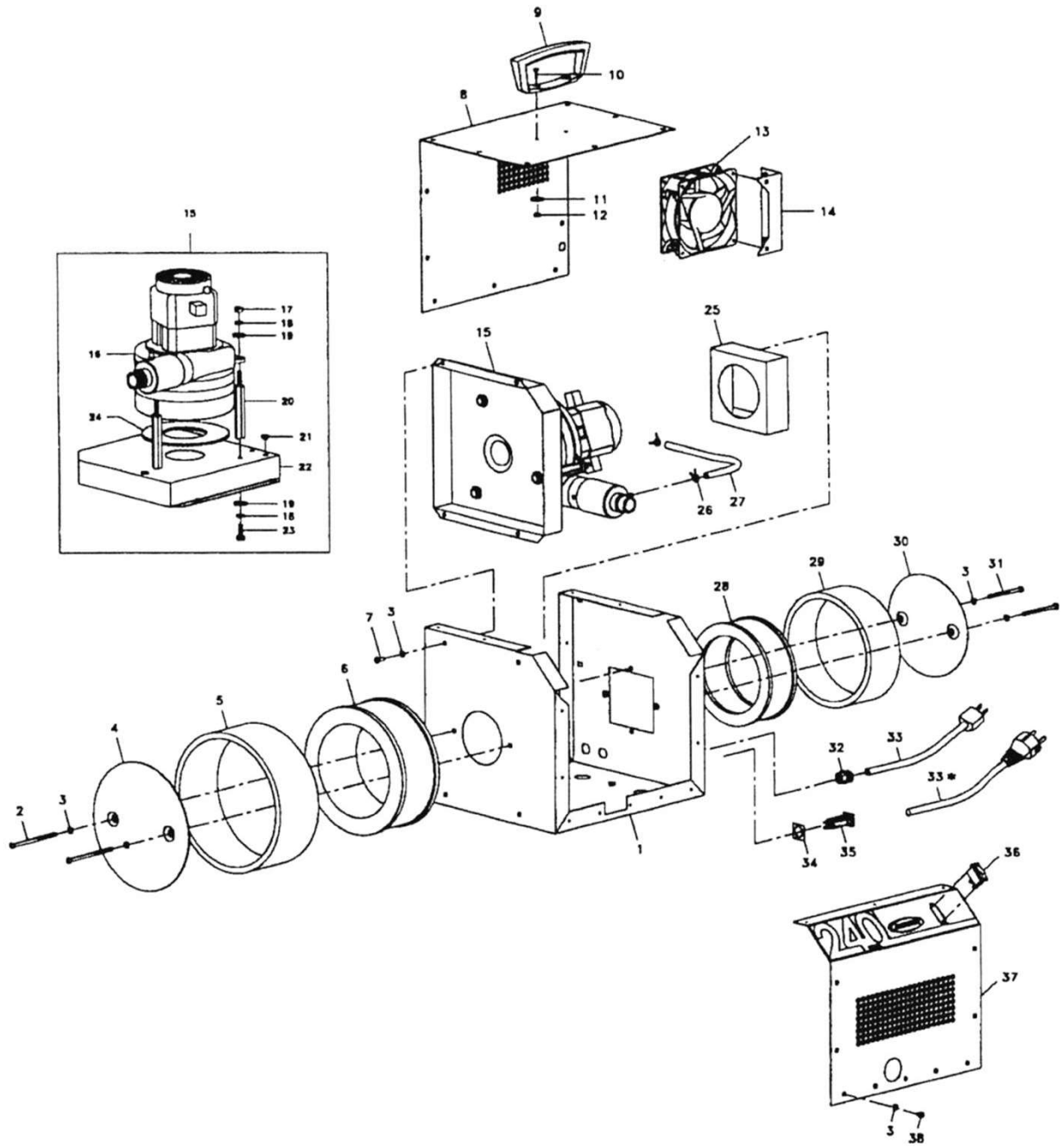

## ターボスプレー TS240 (廃番)

## ターボコンプレッサー240型

図番	コード	品名	数量	キット内容	キット	LOT	備考	価格表	納期
ASSY	1245P	(MSZ)ターボスプレー TS240 (0.5)						-	F
1	AC92272	(MSZ)サイドパネル	1					-	F
2	ACUH1013	(MSZ)ホルト	2					-	F
3	ACUH727	(MSZ)スターロックワッシャー	38					-	F
4	AC92240	(MSZ)フィルターカバー	1					-	F
5	AC92218	(MSZ)プレフィルター I	1					-	F
6	AC92194	(MSZ)ひだ付紙フィルター I	1					-	F
7	ACUH776	(MSZ)ホルト	9					-	F
8	AC92276	(MSZ)上面カバー	1					-	F
9	AC92144	(MSZ)ハンドル	1					-	F
10	ACUH800	(MSZ)ホルト	2					-	F
11	AC92166	(MSZ)平ワッシャー	2					-	F
12	ACUH911	(MSZ)六角ナット	2					-	F
13	AC92165	(MSZ)ファンモーター	1					-	F
14	AC92282	(MSZ)ファンモーターステー	1					-	F
15	AC92270	(MSZ)モーターAY	1					-	F
16	AC92269	(MSZ)モーター	1					-	F
17	ACUH422	(MSZ)六角ナット	3					-	F
18	ACUH458	(MSZ)パネル座金	6					-	F
19	ACUH460	(MSZ)平ワッシャー	6					-	F
20	AC92292	(MSZ)スタントホルト	3					-	F
21	ACUH890	(MSZ)ホルプラック	3					-	F
22	AC92278	(MSZ)モーターベース	1					-	F
23	ACUH404	(MSZ)六角ナット	3					-	F
24	AC92161	(MSZ)モーターガasket	1					-	F
25	AC92280	(MSZ)フィルターハウジング	1					-	F
26	ACUH1135	(MSZ)ホースランブ	2					-	F
27	ACRM297/20	(MSZ)ホース	1					-	F
28	AC92007	(SZ@)エアフィルター	1					○	D
29	AC92162	(SZ@)プレフィルター	1					○	D
30	AC92008	(MSZ)フィルターカバー	1					-	F
31	ACUH983	(MSZ)ホルト	2					-	F
32	ACBE314	(MSZ)コードロック	1					-	F
33	AC92006	(MSZ)電源コード	1					-	F
34	ACUH444	(SZ@)ガasket	1					○	D
35	ACEL706	(MSZ)ブレーカー	1					-	F
36	AC92210	(SZ@)ロッカースイッチ	1					○	D
37	AC92274	(MSZ)フロントパネル	1					-	F
38	ACUH1092	(MSZ)止めネジ	1					-	F

# スプレーガン R21X

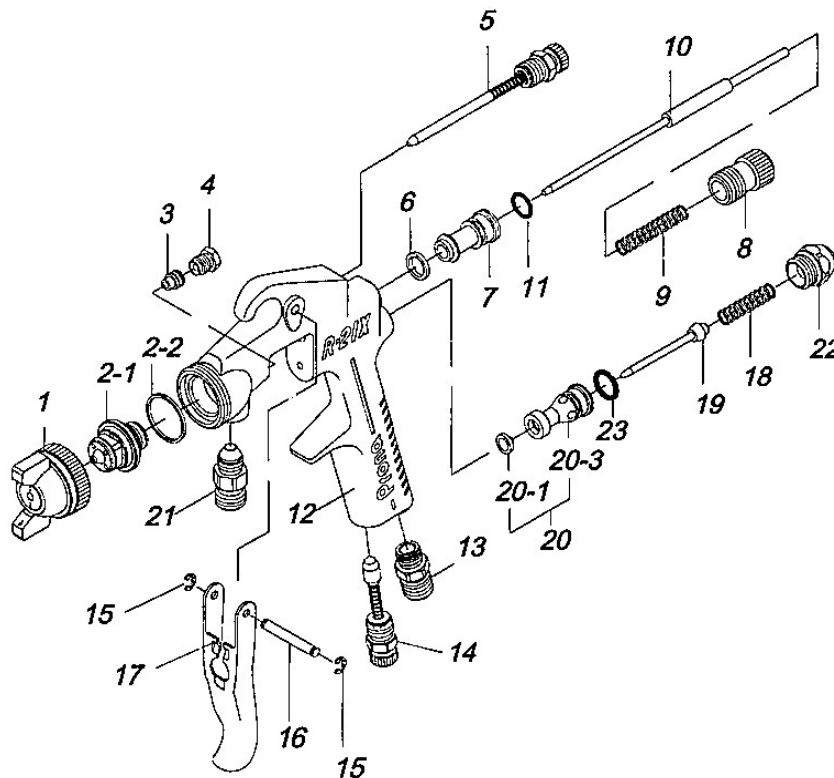

図番	コード	品名	数量	キット内容	キット	LOT	備 考	価格表	納期
ASSY	1291S13	(SZ@)スプレーガン R21-S13(吸上式)ノズ短						○	D
ASSY	1291S15	(SZ@)スプレーガン R21-S15(吸上式)ノズ短						○	D
ASSY	1291S20	(SZ)スプレーガン R21-S20(吸上式)ノズ短 廃番2021/12/21						-	F
ASSY	1291S25	(SZ@)スプレーガン R21-S25(吸上式)ノズ短						○	D
1	PRR21X01	(SZ) 外箱 R21X用	1					-	F
2-1	PRR21X021	(MSZ) 塗料ノズル	1					-	F
2-2	PRR21X022	(SZ@) ノズルパッキン	1					○	D
3	PRR21X03	(SZ@) ニードルパッキン	1					○	D
4	PRR21X04	(MSZ) ニードルパッキンネジ	1					-	F
5	PRR21X05	(SZ@) パターン調整装置	1					○	D
6	PRR21X06	(SZ@) カスケット	1					○	D
7	PRR21X07	(SZ@) ニードルガイド	1					○	D
8	PRR21X08	(SZ@) 塗料調節ネジ	1					○	D
9	PRR21X09	(SZ@) ニードルスプリング	1					○	D
10	PRR21X1013	(SZ@) ニードルセット 1.3	1					○	D
10a	PRR21X1015	(SZ@) ニードルセット 1.5	1					○	D
10b	PRR21X1020	(SZ@) ニードルセット 2.0	1					○	D
10c	PRR21X1025	(SZ@) ニードルセット 2.5	1					○	D
11	B471011	OR 1.78×7.66 AS011	1				AS011 旧:PRP21X11	○	A
12	PRR21X12	(MSZ) ガン本体	1					-	F
13	PRR21X13	(SZ@) エアコネクター	1					○	D
14	PRR21X14	(SZ@) エア調節セット(R21X)	1					○	D
15	PRR21X15	(MSZ) 止めネジ	1					-	F
16	PRR21X16	(MSZ) 支点軸	1					-	F
17	PRR21X17	(MSZ) 引き金	1					-	F
18	PRR21X18	(SZ@) エアバルブスプリング	1					○	D
19	PRR21X19	(SZ@) エアバルブ	1					○	D
20	PRR21X20	(SZ) エアバルブシートセット	1					-	F
20-1	PRR21X201	(SZ@) エアバルブシートパッキン	1					○	D
20-3	PRR21X203	(SZ@) エアバルブシート	1					○	D
21	PRR21X21	(SZ@) コネクター	1					○	D
22	PRR21X22	(MSZ) スプリングノズ	1					-	F
23	B471012	(S@) OR 1.78×9.25 AS012	1				AS012	○	C

# スプレーガン R300 (廃番)

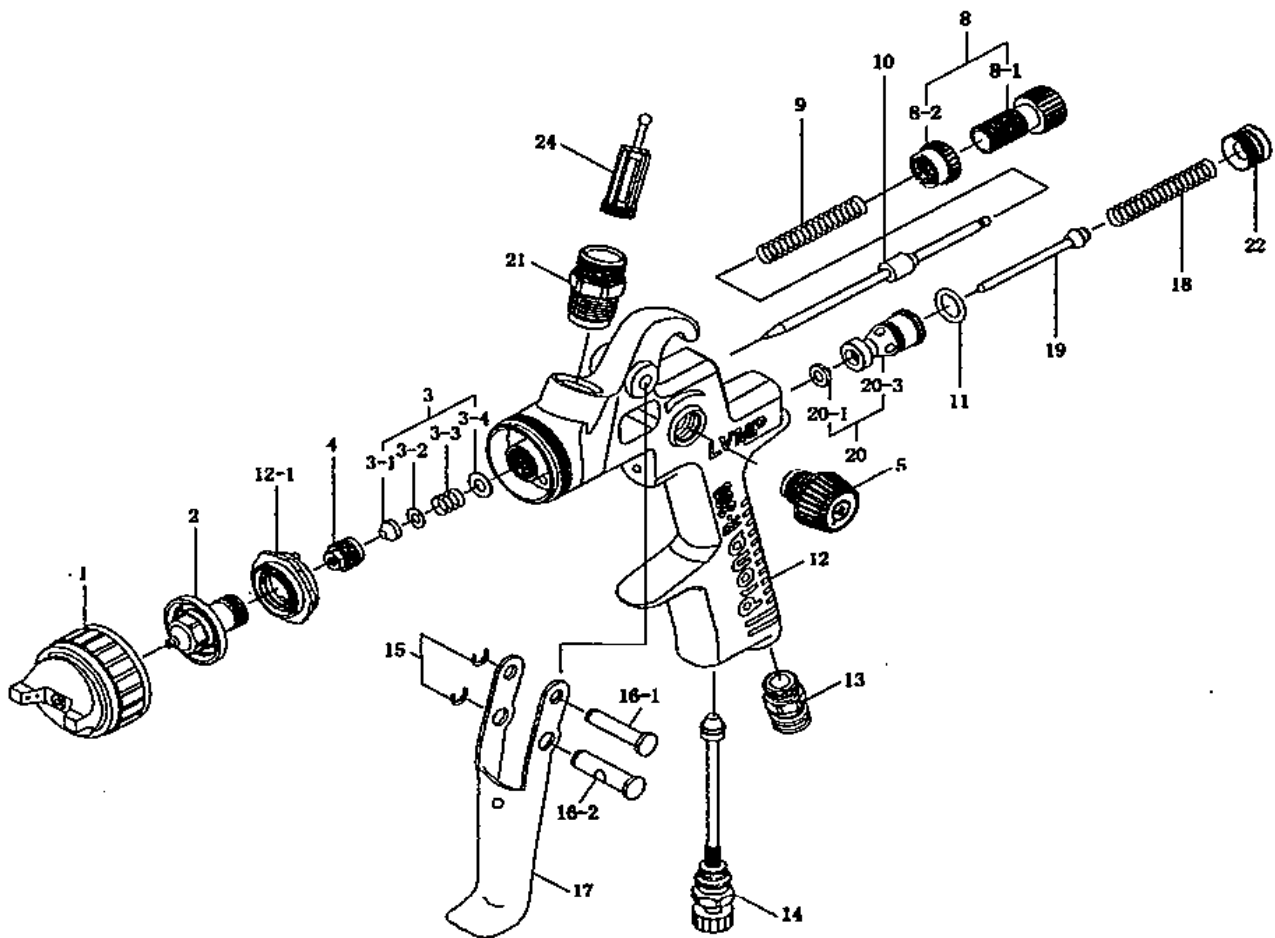

図番	コード	品名	数量	キット内容	キット	LOT	備考	価格表	納期
1	PRR30001	(MSZ) エアキャップ <sup>®</sup> セット	1					-	F
2	PRR30002	(MSZ) 塗料ノズル	1					-	F
3	PRR30003	(MSZ) ニードルパッキング <sup>®</sup> セット	1					-	F
4	PRR30004	(MSZ) ニードルパッキング <sup>®</sup> ネジ	1					-	F
5	PRR30005	(MSZ) ハーターン調整バルブ <sup>®</sup> セット	1					-	F
8-1	PRR300081	(MSZ) 塗料調整ネジ	1					-	F
8-2	PRR300082	(MSZ) ロックナット	1					-	F
9	PRR30009	(SZ@) ニードルスプリング <sup>®</sup> (R500)	1					○	D
10	PRR30010	(MSZ) ニードルセット	1					-	F
11	PRR30011	(MSZ) Oリング	1					-	F
12	PRR30012	(MSZ) ガン本体	1					-	F
12-1	PRR300121	(MSZ) ガン本体キャップ <sup>®</sup>	1					-	F
13	PRR30013	(MSZ) エアホースコネクター	1					-	F
14	PRR30014	(MSZ) エア調整バルブ <sup>®</sup> セット	1					-	F
15	PRR30015	(MSZ) 止めネジ	1					-	F
16-1	PRR300161	(MSZ) 支点軸 I	1					-	F
16-2	PRR300162	(MSZ) 支点軸 II	1					-	F
17	PRR30017	(MSZ) 引き金	1					-	F
18	PRR30018	(MSZ) エアバルブスプリング <sup>®</sup>	1					-	F
19	PRR30019	(MSZ) エアバルブ <sup>®</sup>	1					-	F
20	PRR30020	(MSZ) エアバルブシートセット	1					-	F
21	PRR30021	(MSZ) コネクター	1					-	F
22	PRR30022	(MSZ) スプリングノブ <sup>®</sup>	1					-	F
24	PRR30024	(SZ@) フィルター	1					○	D



スプレーガン R500-S14, R500-S17 (廃番)

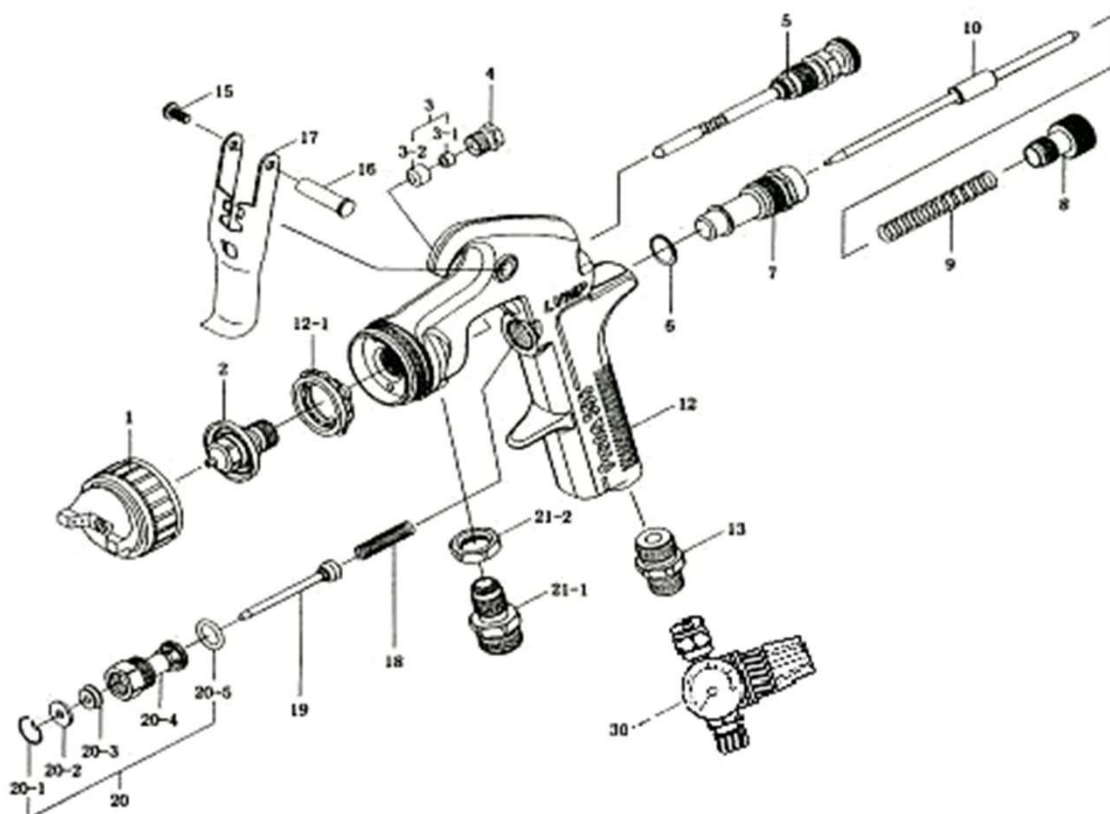

図番	コード	品名	数量	キット内容	キット	LOT	備考	価格表	納期
ASSY	1292C	(SZ) 中圧スプレーガンセット R500-S14 廃番						-	F
ASSY	1292B	(SZ) 中圧スプレーガンセット R500-S17 廃番						-	F
1	PRR50001a	(SZ@) エアキャップセット S14	1	○●				○	D
1a	PRR5001b	(MSZ) エアキャップセット S17	1	○●				-	F
2	PRR50002a	(SZ@) 塗料ノズル 1.4	1	○●				○	D
3	PRR50003	(SZ@) ニードルハッキングセット	1					○	D
4	PRR50004	(SZ@) ニードルハッキングネジ	1					○	D
5	PRR50005	(SZ@) ハターン調整バルブセット	1					○	D
6	PRR50006	(SZ) ガasket	1				廃番	-	F
7	PRR50007	(SZ@) ニードルガイド	1					○	D
8	PRR50008	(SZ) 塗料調節ネジ	1					-	F
9	PRR50009	(SZ@) ニードルスプリング (R300)	1					○	D
10	PRR50010a	(SZ@) ニードルセット 1.4	1	○●				○	D
10a	PRR50010b	(SZ@) ニードルセット 1.7	1	○●				○	D
12	PRR50012	(MSZ) ガン本体	1					-	F
12-1	PRR500121	(SZ) ガン本体キャップ	1					-	F
13	PRR50013	(SZ@) エアホースコネクター	1					○	D
15	PRR50015	(SZ@) 止めネジ	1					○	D
16	PRR50016	(SZ@) 支点軸	1					○	D
17	PRR50017	(SZ@) 引き金	1					○	D
18	PRR50018	(SZ@) エアバルブスプリング	1					○	D
19	PRR50019	(SZ@) エアバルブ	1					○	D
20	PRR50020	(SZ@) エアバルブシートセット	1					○	D
20-5	PRR500205	(SZ) ガasket	1					-	F
21-1	PRR500211	(SZ@) 塗料継手	1					○	D
21-2	PRR500212	(SZ@) ロックナット	1					○	D
30		-	1					-	-
a	PRR50040a	(SZ) スペアバルブキット 1.4 R500-S14	1		○			-	F
b	PRR50040b	(SZ@) スペアバルブキット 1.7 R500-S17	1		●			○	D

# 首振りジョイント KNG

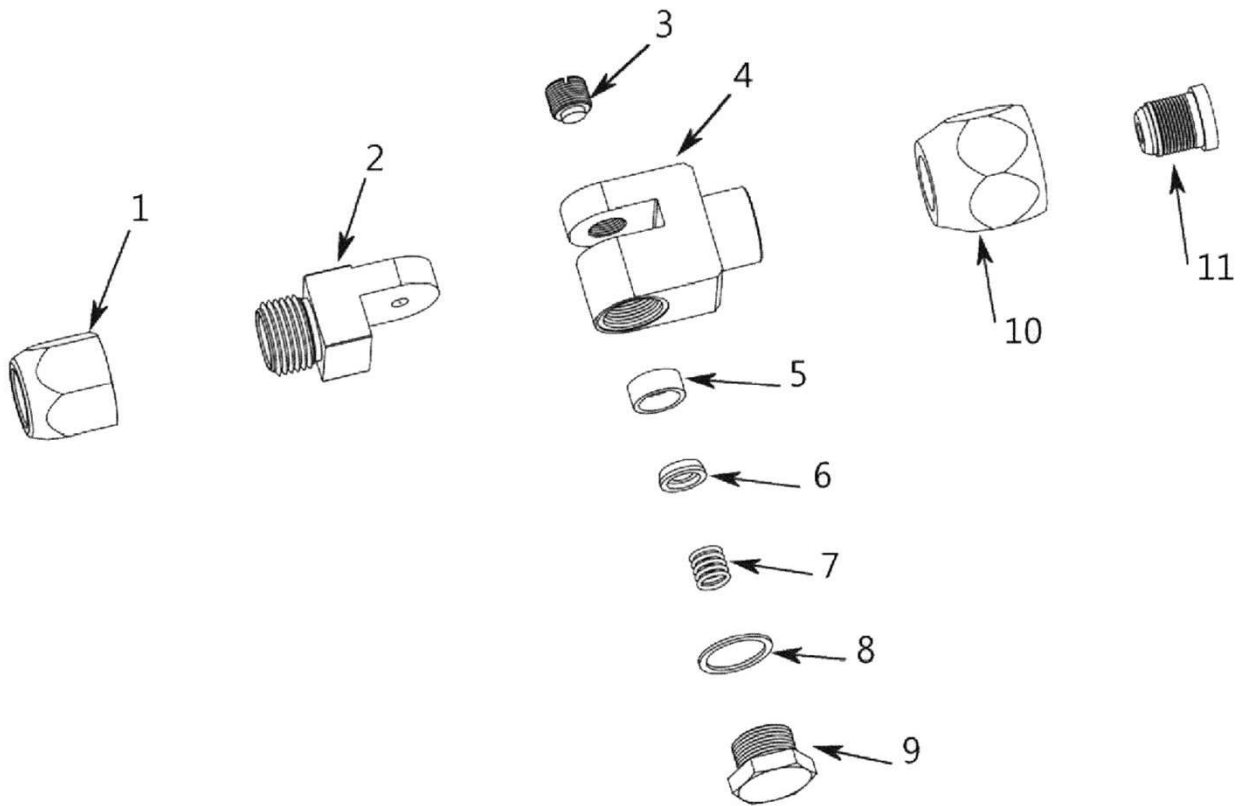

図番	コード	品名	数量	キット内容	キット	LOT	備考	価格表	納期
ASSY	1072U	(SZ@) 首振りジョイント KNG (塗装)						○	D
1	1070V	ナットキャップ (11/16)	1					○	A
2	DSG730010	首振り本体 (PG)	1					○	A
3	DSG730025	スクリュー (PG)	1					○	A
4	DSG830601	(MSZ) ハウジング	1					-	F
5	DSG730012	シール (白) (PG)	1					○	A
6	DSG730005	シール押え (PG)	1					○	A
7	DSG730003	スプリング 小 (黄) (PG)	1					○	A
8	DSG730004	銅ワッシャー (大) (PG)	1					○	A
9	DSG730009	新ワッシャー (黒) (PG)	1					○	A
10	DSG830603	(MSZ) ナット	1					-	F
11	DSG830602	(MSZ) ボルト	1					-	F

# エアチゼル

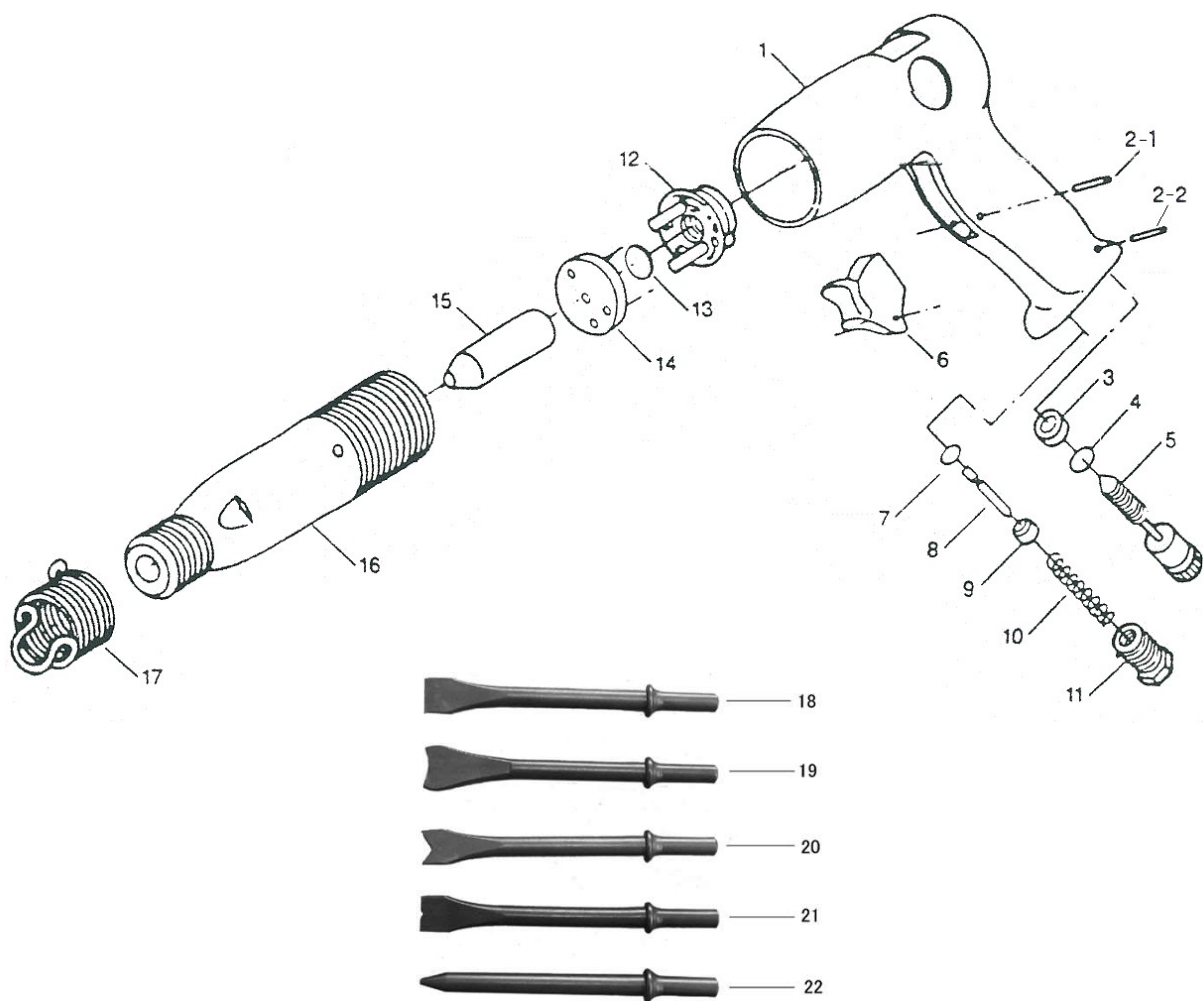

図番	コード	品名	数量	キット内容	キット	LOT	備考	価格表	納期
ASSY	NV72004	(SZ@)エアチゼル AC9PC						○	D
1	NVAH1	(MSZ)ハンドル	1					-	F
2-1	NVAH21	(SZ@)ロールピンφ3×16 (エアチゼル用)	1					○	D
2-2	NVAH22	(SZ@)ロールピンφ3×22 (エアチゼル用)	1					○	D
3	NVAH3	(SZ@)シート (エアチゼル用)	1					○	D
4	NVAH4	(MSZ) OR	1					-	F
5	NVAH5	(MSZ)バルブスピンドル	1					-	F
6	NVAH6	(MSZ)トリガ-	1					-	F
7	NVAH7	(MSZ) OR	1					-	F
8	NVAH8	(MSZ)ピン	1					-	F
9	NVAH9	(SZ@)シート (エアチゼル用)	1					○	D
10	NVAH10	(SZ@)スプリング (エアチゼル用)	1					○	D
11	NVAH11	(MSZ)アダプター	1					-	F
12	NVAH12	(MSZ)バルブケース(上)	1	○				-	F
13	NVAH13	(SZ@)ディスク(エアチゼル用)	1	○				○	D
14	NVAH14	(MSZ)バルブケース(下)	1	○				-	F
15	NVAH15	(MSZ)ピストン	1	○				-	F
16	NVAH16	(SZ@)シリンダー(エアチゼル用)	1					○	D
17	NVAH17	(SZ)固定スプリング (エアチゼル)	1					-	F
18	NV72004HC	(SZ)平カッター(エアチゼル用)	1					-	F
19	NV72004RC	(SZ)Rカッター(エアチゼル用)	1					-	F
20	NV72004VC	(SZ)Vカッター(エアチゼル用)	1					-	F
21	NV72004PC	(SZ)ハネルカッター(エアチゼル用)	1					-	F
22	NV72004PP	(SZ@)ポイントパンチ(エアチゼル用)	1					○	D
a	NV72004BK	(SZ)バルブケースASSY (エアチゼル用)	1		○			-	F

# エアーヒーターAH700(廃番)

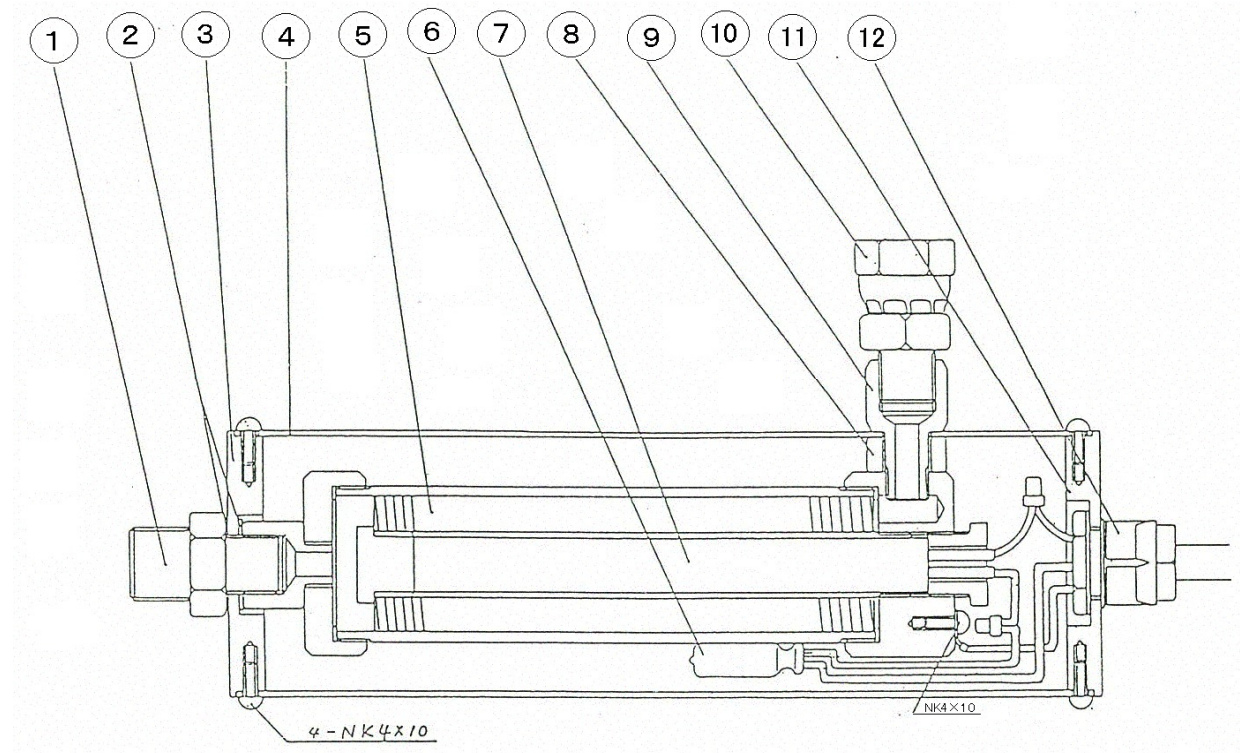

図番	コード	品名	数量	キット内容	キット	LOT	備考	価格表	納期
1	B163555	(S) 高圧中間ジョイント1/2×3/8	1				B5013	○	C
2	BBUP10	ユニオンパッキン10A 1/2	2				パッキンアスベスト 140907K	○	A
3	F141002	(SZ) エンブレ(OUT) (AH4700)	1				141002	-	F
4	F141001	(SZ) 外側胴体 (AH4700)	1				141001	-	F
5	B102702	(SZ) サーモスイッチ 80°C 10A-250V	1					-	F
6	F140909K	(MSZ) サーモスタットテキサ9700 K50-215	1				140909K	-	F
7	B102752	(MSZ) カートリッジヒーター φ15/77×150L 100V 1kW	1					-	F
8	F141004	(SZ) スリーブ(サ) (AH4700)	1				141004	-	F
9	F141013	(SZ) アウトレット継手1/4×3/8廃番	1				141013	-	F
10	B163707	高圧PFジョイントU1/2×G3/8	1				B5025	○	A
11	F141003	(SZ) エンブレ(電源) (AH4700)	1				141003	-	F
12	B100601	(MSX) フラグ付コード×3m (AH)	1				B1300	○	E
a	BBNK04010Z	(MSZ) ナベネジ M4×10Z	4				BNK04010Z	-	F

# エアーヒーター-AH1000T (廃番)

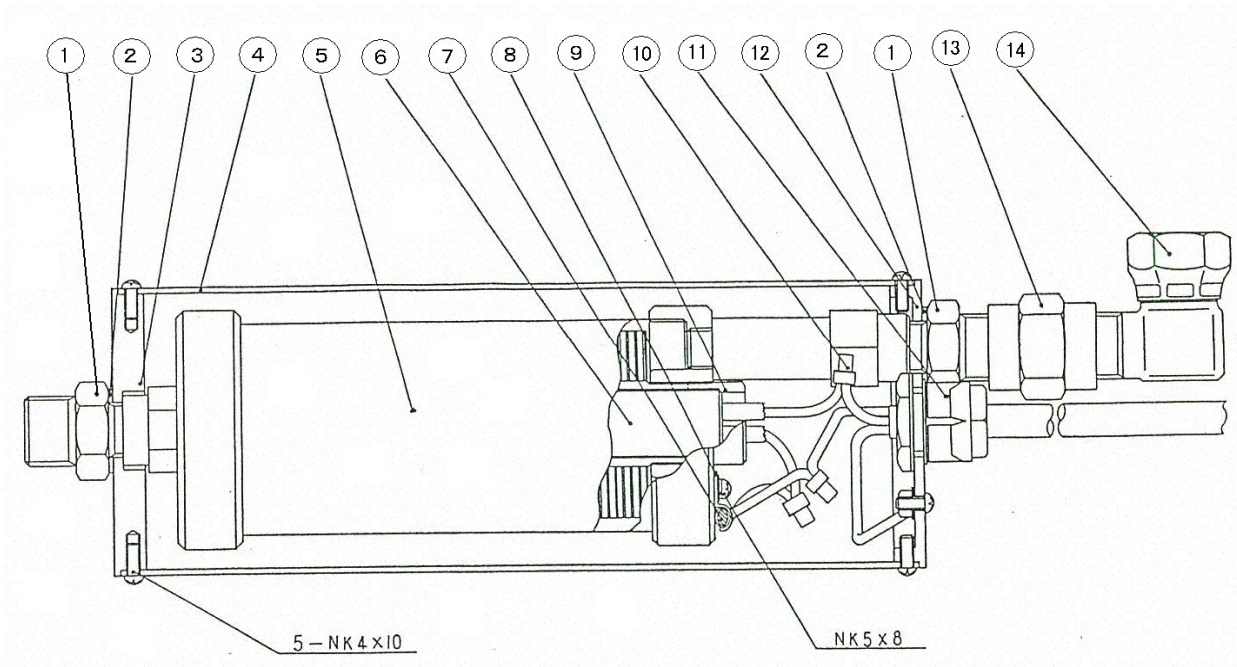

図番	コード	品名	数量	キット内容	キット	LOT	備考	価格表	納期
1	B163555	(S) 高圧中間ジョイント1/2×3/8	2				B5013	○	C
2	BBUP10	ユニオンパッキン10A 1/2	2				パッキンアスベスト 140907K	○	A
3	F140903	(MSZ) エンフラ(IN)	1				140903	-	F
4	F141001	(SZ) 外側胴体(AH4700)	1				140901	-	F
5	F140905K	(MSZ) 熱交換器セット	1				140905K	-	F
6	F140906K	(MSZ) ヒーター 1kw	1				140906K	-	F
7	F140909K	(MSZ) サーモスタット テキサ9700 K50-215	1				140909K	-	F
8		-	1				B1390	-	-
9		-	1					-	-
10	F141014K	(SZ) 閉端接続子 EC-31	3				B1425	-	F
11	B100601	(MSX) フラク付コード ×3m(AH)	1				B1300	○	E
12	F140902	(MSZ) エンフラ(OUT)	1				140902	-	F
13	B162504	高圧ソケット1/2	1				B5932	○	A
14	B162903	(SX@) 高圧90° 片ユニオン1/2	1				B5612	○	D
a	BBNK04010Z	(MSZ) ナベネジ M4×10Z	4				BNK04010Z	-	F
b	BBNK05008Z	(MSZ) ナベネジ M5×8Z	1				BNK05008Z	-	F



# エアヒーターAH6500(廃番)

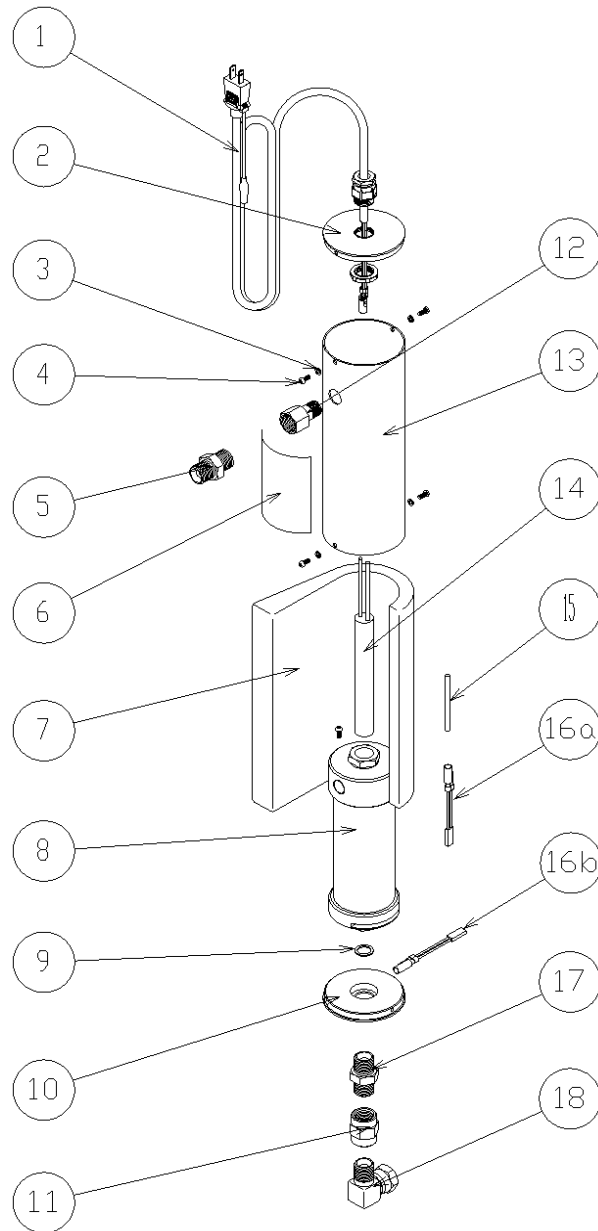

図番	コード	品名	数量	キット内容	キット	LOT	備考	価格表	納期
ASSY	1282B	(MSZ)エアヒーター AH6500 廃番						-	F
1	B100601	(MSX)プラグ付コード × 3m (AH)	1				B1300	○	E
2	F142702Z	(MSZ)エンブラ (電源) AH6500	1				142702Z	-	F
3	BBSW04Z	(SX@)スプリングワッシャー-SW 4Z	4				BSW04Z	○	D
4	BBNK04010Z	(MSZ)ナベネジ M4 × 10Z	5				BNK04010Z	-	F
5	B161104	高圧アダプター-1/2	1				B5502	○	A
6	F160763Z	(MSZ)ステッカー-AH6500	1				160763Z	-	F
7	B430303	(X)クラスワールマット アルミ付 10T 1×1m	1				142710Z	○	E
8	F142705Y	(SZ)熱交換機 D30 (AH6500) 廃番	1				142705Y	-	F
9	BBUP10	ユニオン10A 1/2	1				エアケット1/2 142711K	○	A
10	F142703Z	(MSZ)エンブラ (OUT) AH6500	1				142703Z	-	F
11	B162504	高圧ソケット1/2	1				B5932	○	A
12	F142706Z	(MSZ)インレットジョイント	1				142706Z	-	F
13	F142701Z	(MSZ)外側胴体 AH6500	1				142701Z	-	F
14	B102751	(SZ)オートサーモ S-1000E (凍結防止用)	1				B1701	-	F
15		-	40				B1380	-	-
16a	B102701	(SZ)サーマルプロテクター 旧	1				差込型ピン端子ス・枚1個ずつ B1655	-	F
16b	B102701	(SZ)サーマルプロテクター 旧	1				差込型ピン端子ス×2個 B1655	-	F
17	B163504	高圧中間ジョイント1/2	1				B5003	○	A
18	B162903	(SX@)高圧90°片ユニオン1/2	1				B5612	○	D

# エアヒーター-AH6500N

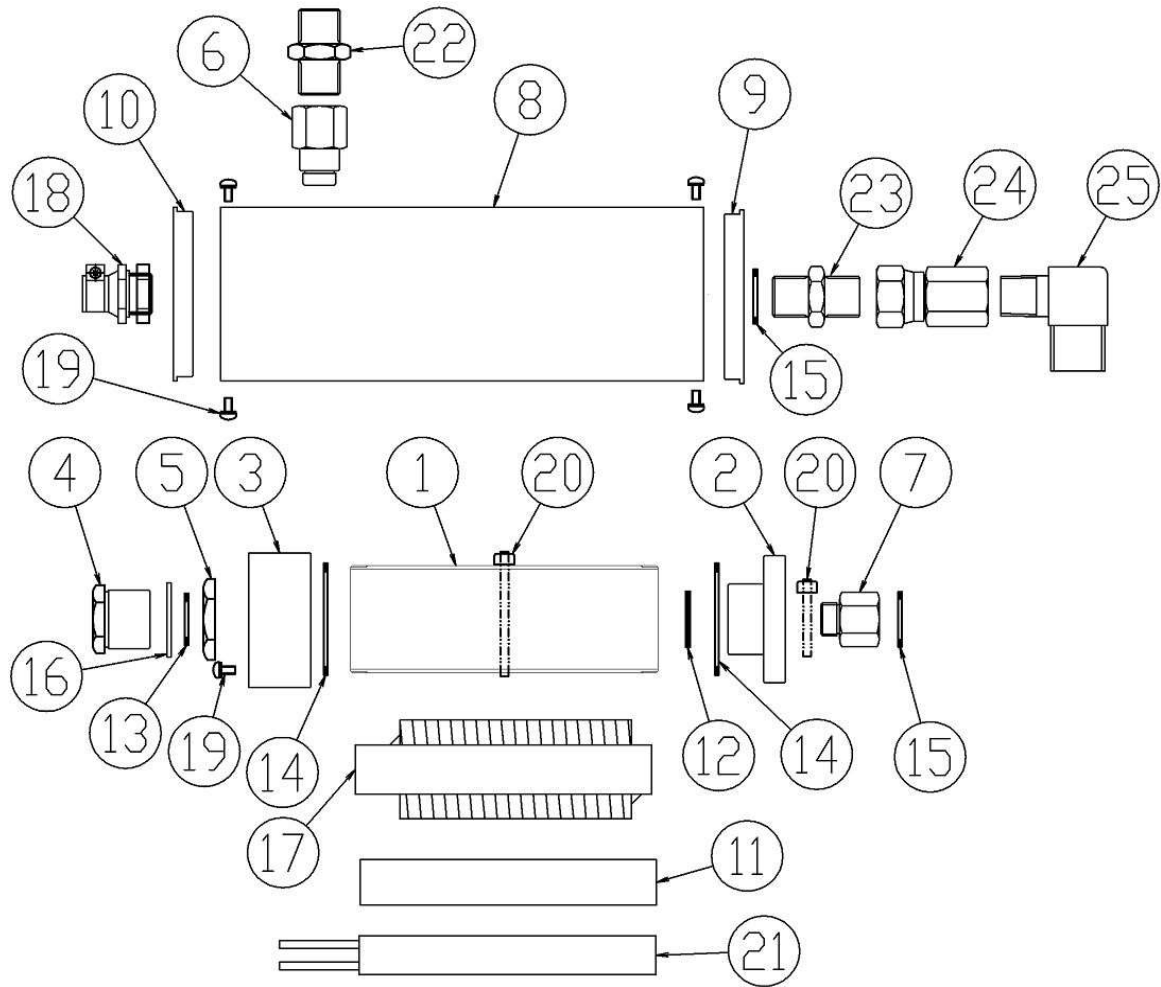

図番	コード	品名	数量	キット内容	キット	LOT	備考	価格表	納期
ASSY	1282C	(MSZ)エアヒーター AH6500N						-	F
1	F143001	(SZ@)フィンホルダ <sup>+</sup> -1(筒)(AH6500)	1					○	D
2	F143002	(SZ@)フィンホルダ <sup>+</sup> -2(エンド OUT)(AH6500)	1					○	D
3	F143003	(SZ@)フィンホルダ <sup>+</sup> -3(エンド IN)(AH6500)	1					○	D
4	F143004	(SZ)フィン押え1(フッシュ)	1					-	F
5	F143005	(SZ)フィン押え2(リング ナット)	1					-	F
6	B200855	(SX@)黄銅凸凹ジ <sup>+</sup> ョイント R3/8M×G1/2F(AH6500用)	1				旧:F143006	○	D
7	F143007	(SZ@)ジ <sup>+</sup> ョイント2(OUT)(AH6500)	1					○	D
8	F143021	(SZ@)カバー(筒)AH6500	1					○	D
9	F143022	(SZ)蓋1(エンブレウOUT)	1					-	F
10	F143023	(SZ)蓋2(エンブレウ電源)	1					-	F
11	F143011	(SZ@)ヒーターカート <sup>+</sup> イト <sup>+</sup> (700W用)	1					○	D
12	F143031	(SX)パ <sup>+</sup> ッキン1(AH6500Va)	1					○	E
13	F143032	(SX)パ <sup>+</sup> ッキン2	1					○	E
14	F143033	(SZ@)パ <sup>+</sup> ッキン3	2					○	D
15	BBUP10	ユニオンパ <sup>+</sup> ッキン10A 1/2	2					○	A
16	F143035	(SZ@)パ <sup>+</sup> ッキン5	1					○	D
17	F143013F	(MSX)エロフィンチューブ <sup>+</sup>	1					○	E
18	B101301	コート <sup>+</sup> ロック ~2.0SQ(NC-1)	1					○	A
19	BBNK04010Z	(MSZ)ナ <sup>+</sup> ベ <sup>+</sup> ネジ <sup>+</sup> M4×10Z	5					-	F
20	B102702	(SZ)サーモスイッチ 80℃ 10A-250V	1					-	F
21	B102852	(SZ)カートリッジヒーター 100V 700W φ16×150L	1					-	F
22	B161104	高圧アダ <sup>+</sup> プ <sup>+</sup> ター1/2	1					○	A
23	B163504	高圧中間ジ <sup>+</sup> ョイント1/2	1					○	A
24	B163104	高圧片ユニオンメ <sup>+</sup> ネジ <sup>+</sup> 1/2	1					○	A
25	B161534	(SX@)高圧90 <sup>+</sup> アダ <sup>+</sup> プ <sup>+</sup> ター1/2×G3/4	1					○	D

# バキュームブラスター VB-1 (廃番)

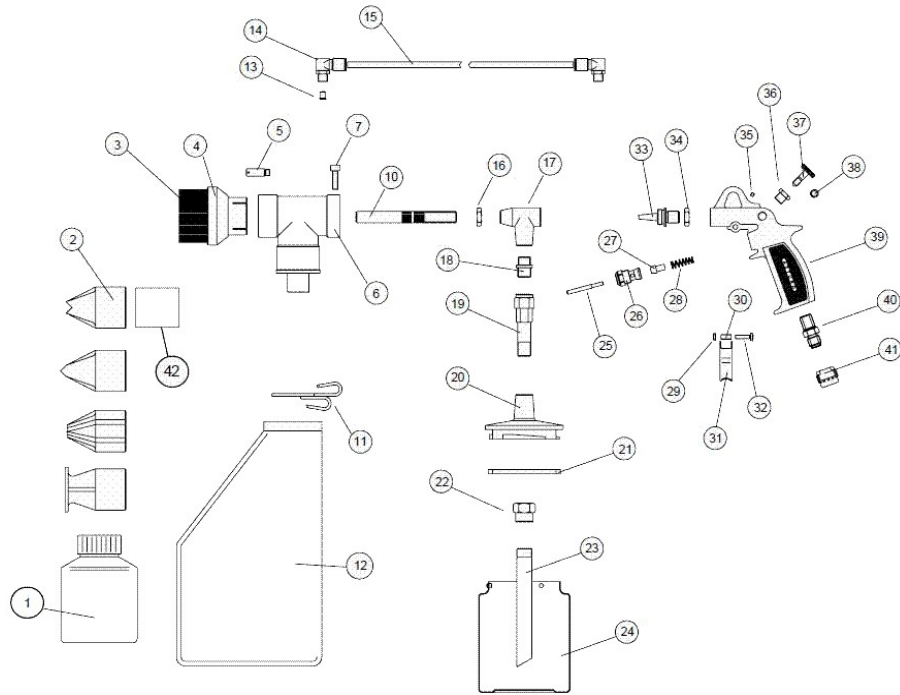

図番	コード	品名	数量	キット内容	キット	LOT	備考	価格表	納期
ASSY	3013A	(SZ)バキュームブラスター VB-1 廃番						-	F
1	AS32631A	(MSZ)サント 900g	1					-	F
2	AS32615	(MSZ)ノズル4セット	1					-	F
3	AS32612A	(SZ@)プラン(VB1)	1					○	D
4	AS32611A	(SZ@)バキュームノズル(VB1)	1					○	D
5	AS32628A	(SZ@)バキュームエアノズル(VB1)	1					○	D
6	AS32629A	(SZ@)バキュームホステイセット1(VB1)	1					○	D
7	AS32610A	(MSZ)CS M6×20	1					-	F
10	AS32605A	(SZ@)プラスチックノズル(VB1)	1					○	D
11	AS32614A	(SZ@)バググリップ(VB1)	1					○	D
12	AS32613A	(SZ@)バキュームバグ(VB1)	1					○	D
13	AS32827A	(SZ@)チューブフィッティングセット(VB1)	1					○	D
14		-	1					-	-
15	AS880006	(SZ@)エアチューブ(VB1)	1					○	D
16	BBHN12Z3	(SX)六角ナット HN M12Z 3種	1				旧:AS31607A	○	E
17	AS32601A	(SZ@)吸砂シヨイント(VB1)	1					○	D
18	AS32646A	(SZ@)接続ニップル(VB1)	1					○	D
19	AS17611A	(SZ@)ノズルロックナット(VB1)	1					○	D
20	AS17612A	(SZ@)カップホルダー(VB1)	1					○	D
21	AS17615A	(SZ@)カップパッキン(VB1)	1					○	D
22	AS32603A	(SZ@)接続ソケット(VB1)	1					○	D
23	AS32604A	(SZ@)砂吸管(VB1)	1					○	D
24	AS12607A	(SZ@)サントカップ(VB1)	1					○	D
25	AS30037A	(SZ@)ヒーストン(VB1)	1	○				○	D
26	AS30036A	(SZ@)シート(VB1)	1	○				○	D
27	AS10318A	(SZ)バルブ(VB1)	1	○				-	F
28	AS30039A	(SZ@)スプリング(VB1)	1	○				○	D
29	AS14622A	(MSZ)ナット	1	○				-	F
30	AS30035A	-	1	○				-	-
31	AS30034A	(MSZ)トリガー	1	○				-	F
32	AS30512A	(MSZ)ホルト	1	○				-	F
33	AS31606A	(SZ@)エアノズル(VB1)	1					○	D
34	AS32665A	(SZ@)リングナット(VB1)	1					○	D
35	AS14619A	(MSZ)バキュームエアバルブ	1	○				-	F
36	AS32623A	(SZ@)プッシング(VB1)	1	○				○	D
37	AS32621A	(SZ@)エア調整ツマミ(VB1)	1	○				○	D
38	AS32622A	(SZ@)OR(VB1)	1	○				○	D
39	AS32670A	(SZ@)プラスチックホステイ(VB1)	1	○				○	D
40	AS30033A	(SZ@)エアニップル(VB1)	1	○				○	D
41	AS41060A	(SZ@)ロックナット(VB1)	1	○				○	D
42	AS32660A	(SZ@)連結管(VB1)	1					○	D
a	AS32670AY	(SZ@)プラスチックホステイASSY(VB1)	1		○			○	D



# バキュームクリーナー TOP10

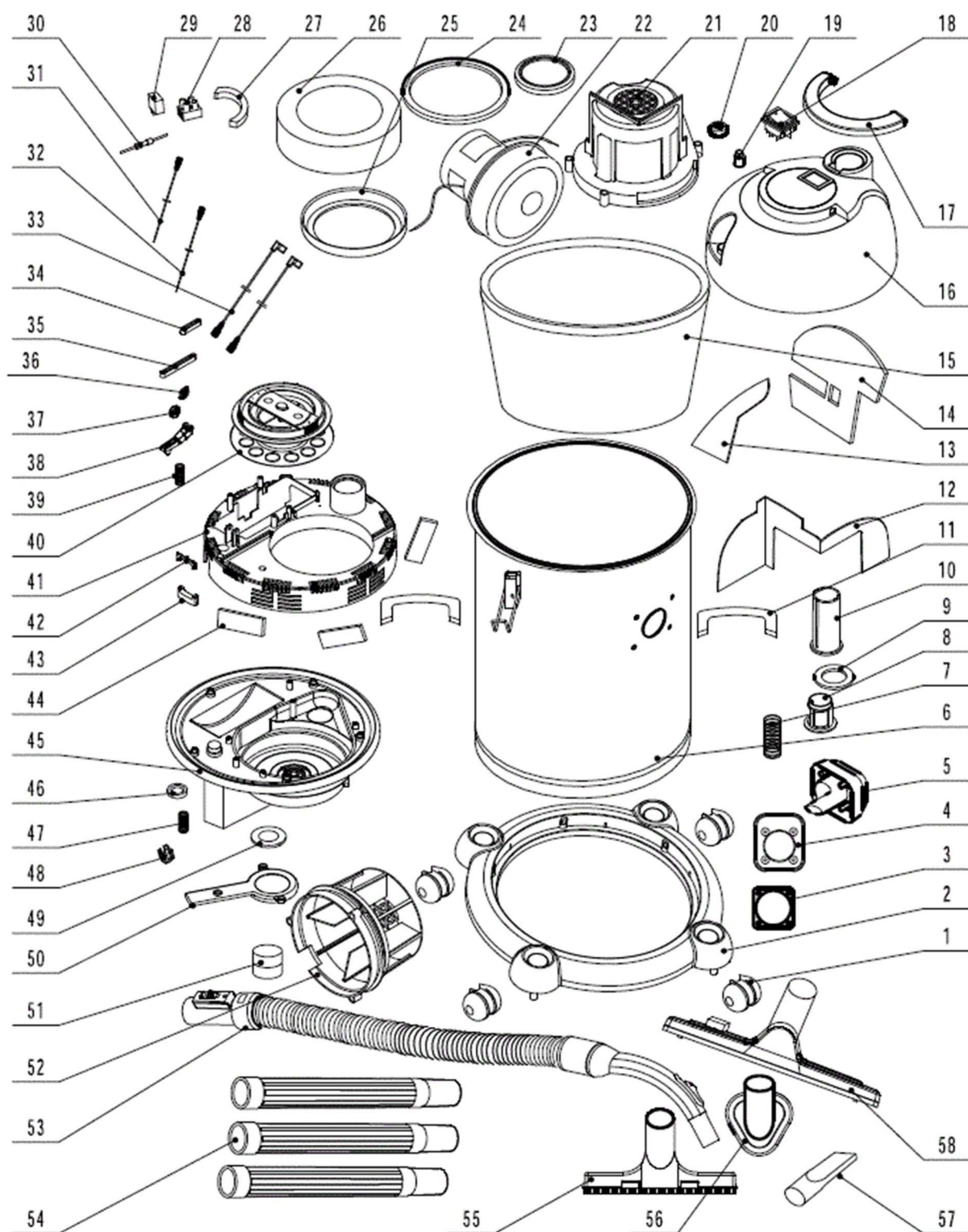

# バキュームクリーナー TOP10

図番	コード	品名	数量	キット内容	キット	LOT	備 考	価格表	納期
ASSY	2210D	(SZ@)バキュームクリーナー TOP10						○	D
1	TXTP1001	(SZ@)キャスター(TOP10)	4					○	D
2	TXTP1002	(SZ)台座(TOP10)	1					-	F
3	TXTP1003	(MSZ)パッキン	1					-	F
4	TXTP1004	(MSZ)吸入口受	1					-	F
5	TXTP1005	(MSZ)吸入口	1					-	F
6	TXTP1006	(SZ)ドラム(TOP10) 廃番	1					-	F
7	TXTP1007	(MSZ)スプリング	1					-	F
8	TXTP1008	(MSZ)エアリリースチューブ	1					-	F
9	TXTP1009	(MSZ)パッキン	1					-	F
10	TXTP1010	(MSZ)排気チューブ	1					-	F
11	TXTP1011	(MSZ)ハンドル	2					-	F
12	TXTP1012	(MSZ)シール	1					-	F
13	TXTP1013	(MSZ)スポンジ A	1					-	F
14	TXTP1014	(MSZ)スポンジ B	1					-	F
15	TXTP1015	(SZ)フィルター(TOP10)	1					-	F
16	TXTP1016	(MSZ)カバー	1					-	F
17	TXTP1017	(MSZ)ハンドル	1					-	F
18	TXTP1018	(MSZ)スイッチ	1					-	F
19	TXTP1019	-	1					-	-
20	TXTP1020	(MSZ)ケーブルスイッチ	1					-	F
21	TXTP1021	(MSZ)モーターカバー	1					-	F
22	TXTP1022	(MSZ)モーター	1					-	F
23	TXTP1023	(MSZ)パッキン 上	1					-	F
24	TXTP1024	(MSZ)パッキン 中	1					-	F
25	TXTP1025	(MSZ)パッキン 大	1					-	F
26	TXTP1026	(MSZ)エアフィルター	1					-	F
27	TXTP1027	(MSZ)スポンジ C	1					-	F
28	TXTP1028	(MSZ)端子台	1					-	F
29	TXTP1029	(MSZ)コンデンサー 0.22μf	1					-	F
30	TXTP1030	(MSZ)ヒューズ	1					-	F
31	TXTP1031	(MSZ)リード 2	1					-	F
32	TXTP1032	(MSZ)リード 3	1					-	F
33	TXTP1033	(MSZ)リード 1	2					-	F
34	TXTP1034	-	1					-	-
35	TXTP1035	-	1					-	-
36	TXTP1036	-	1					-	-
37	TXTP1037	-	1					-	-
38	TXTP1038	-	1					-	-
39	TXTP1039	(MSZ)スプリング	1					-	F
40	TXTP1040	-	1					-	-
41	TXTP1041	(MSZ)モーターベース	1					-	F
42	TXTP1042	-	1					-	-
43	TXTP1043	-	1					-	-
44	TXTP1044	(MSZ)フィルター	1					-	F
45	TXTP1045	(MSZ)モーターステー	1					-	F
46	TXTP1046	(MSZ)バルブカバー	1					-	F
47	TXTP1047	(MSZ)バルブスプリング	1					-	F
48	TXTP1048	(MSZ)バルブ	1					-	F
49	TXTP1049	(MSZ)パッキン	1					-	F
50	TXTP1050	-	1					-	-
51	TXTP1051	-	1					-	-
52	TXTP1052	(MSZ)サポート	1					-	F
53	TXTP1053	(SZ)タクトホースセット(TOP10)	1					-	F
54	TXTP1054	(SZ)接続パイプ(TOP10)	3					-	F
55	TXTP1055	(SZ)トライノスル(TOP10) 廃番	1					-	F
56	TXTP1056	(MSZ)三角フランジノスル	1					-	F
57	TXTP1057	(SZ)コーナーノスル(TOP10)	1					-	F
58	TXTP1058	(SZ)ウェットノスル(TOP10) 廃番	1					-	F

# バキュームクリーナー TOP11

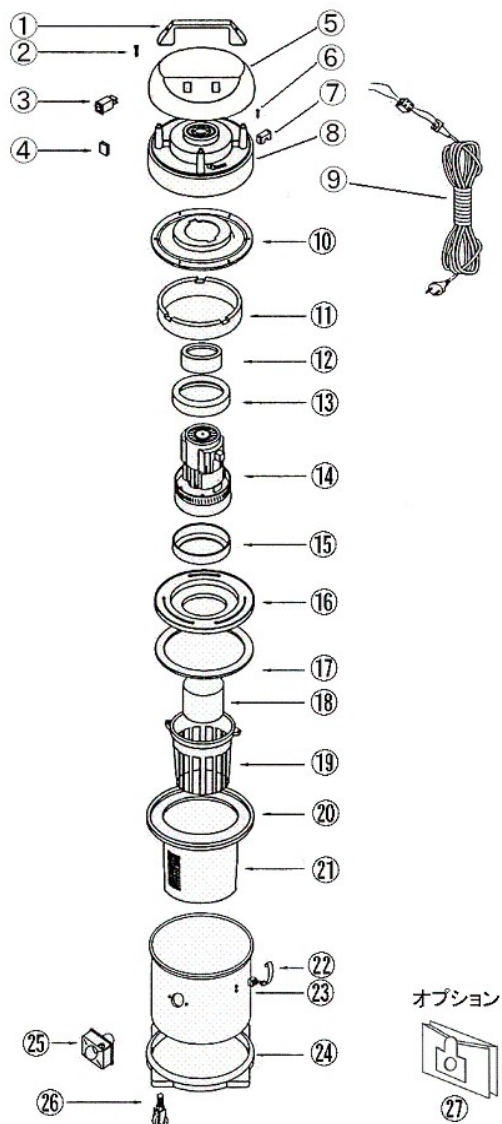

図番	コード	品名	数量	キット内容	キット	LOT	備考	価格表	納期
ASSY	2210A	(SZ@)バキュームクリーナー TOP11						○	D
1	TM417760	(MSZ)ハンドル	1					-	F
2	TM418279	(MSZ)止めビス	4					-	F
3	TM417622	(MSZ)スイッチ	1					-	F
4	TM418170	(MSZ)キャップ	1					-	F
5	TM417195	(SX@)モーターカバー-A(TOP25)	1					○	D
6	TM418269	(MSZ)ビス2.9×19	1					-	F
7	TM409765	(MSZ)ケーブルホルダー	1					-	F
8	TM417306	(SX@)モーターカバー-B(TOP25)	1					○	D
9	TM417102	(MSZ)ケーブル	1					-	F
10	TM416891	-						-	-
11	TM417454	-						-	-
12		-						-	-
13	TM417564	-						-	-
14	TM401060	(MSZ)モーター	1					-	F
15	TM417564	-						-	-
16	TM416944	-						-	-
17	TM412463	-						-	-
18	TM417501	(MSZ)フロント	1					-	F
19	TM417138	(MSZ)ケージ	1					-	F
20	TM416900	(SZ)フィルターリング(TOP11, 25)	1					-	F
21	TM417442	(SZ)フィルター(TOP11, 25) 廃番	1				TPL109	-	F
22	TM417507	(MSZ)フック	1					-	F
23	TM417663	(MSZ)ドラム	1					-	F
24	TM417029	(SZ)台座 TOP11	1					-	F
25	TM412464	(MSZ)吸入口	1					-	F
26	TM418028	(SX@)キャスターφ50(TOP11)	4					○	D
27	TM36040D	(SX@)ダストパック						○	D

# バキュームクリーナー TOP11 付属品

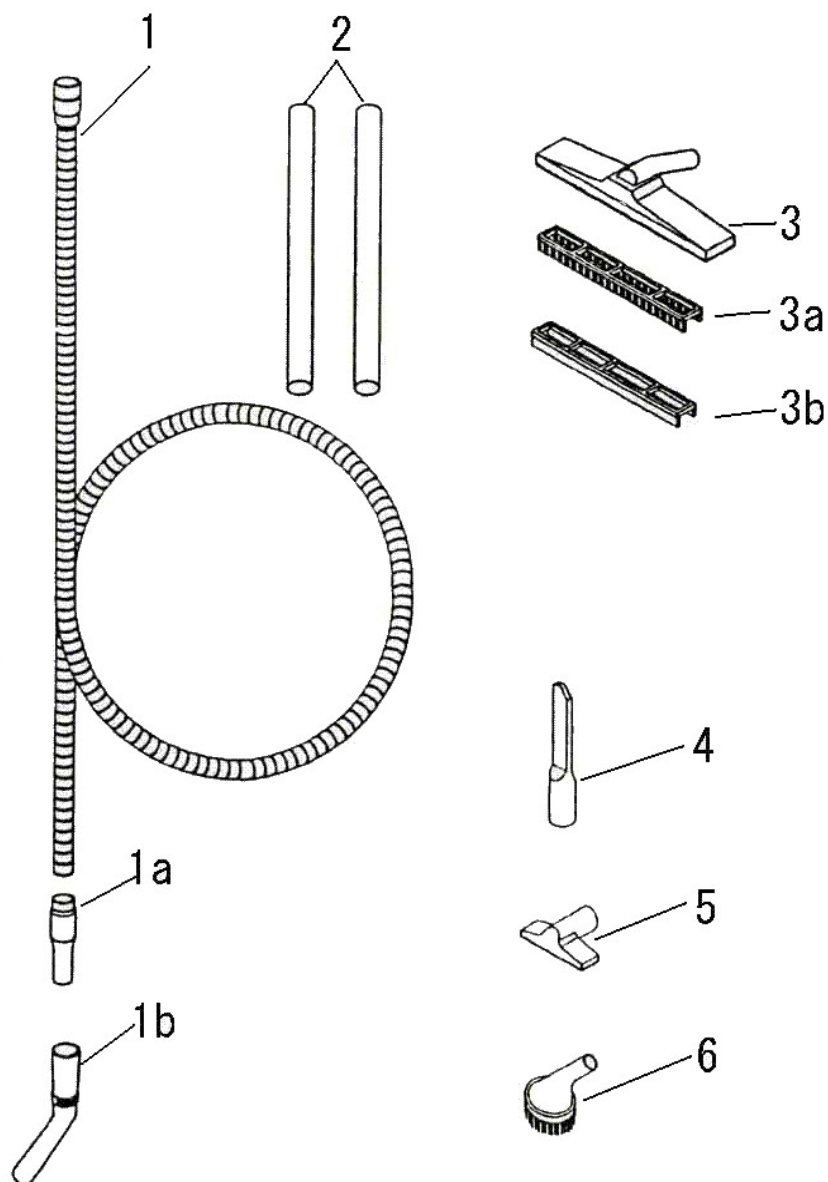

図番	コード	品名	数量	キット内容	キット	LOT	備考	価格表	納期
1	2210A01	(SZ@)フレキシブルホース2.5m(TOP11)	1					○	D
1a	TM36033	(SX@)ダクトホースアダプタ先端(TOP11)	1					○	D
1b	TM36032A	(MSZ)ベントパイプ	1					-	F
2	TM36034	(MSZ)延長パイプ	2					-	F
3	TM36059	(SX@)床ノズル	1					○	D
3a	TM36060	(SX@)ブラシベース	1					○	D
3b	TM36061	(SX@)ゴムプレートベース	1					○	D
4	TMTSPPA02296	(SX@)細口ノズル(TOP11)	1					○	D
5	TMTSPPA2297	(SX@)ミニノズル(TOP11)	1					○	D
6	TMTSPPA02280	(SX@)丸ブラシノズル(TOP11)	1					○	D

# バキュームクリーナー TOP25

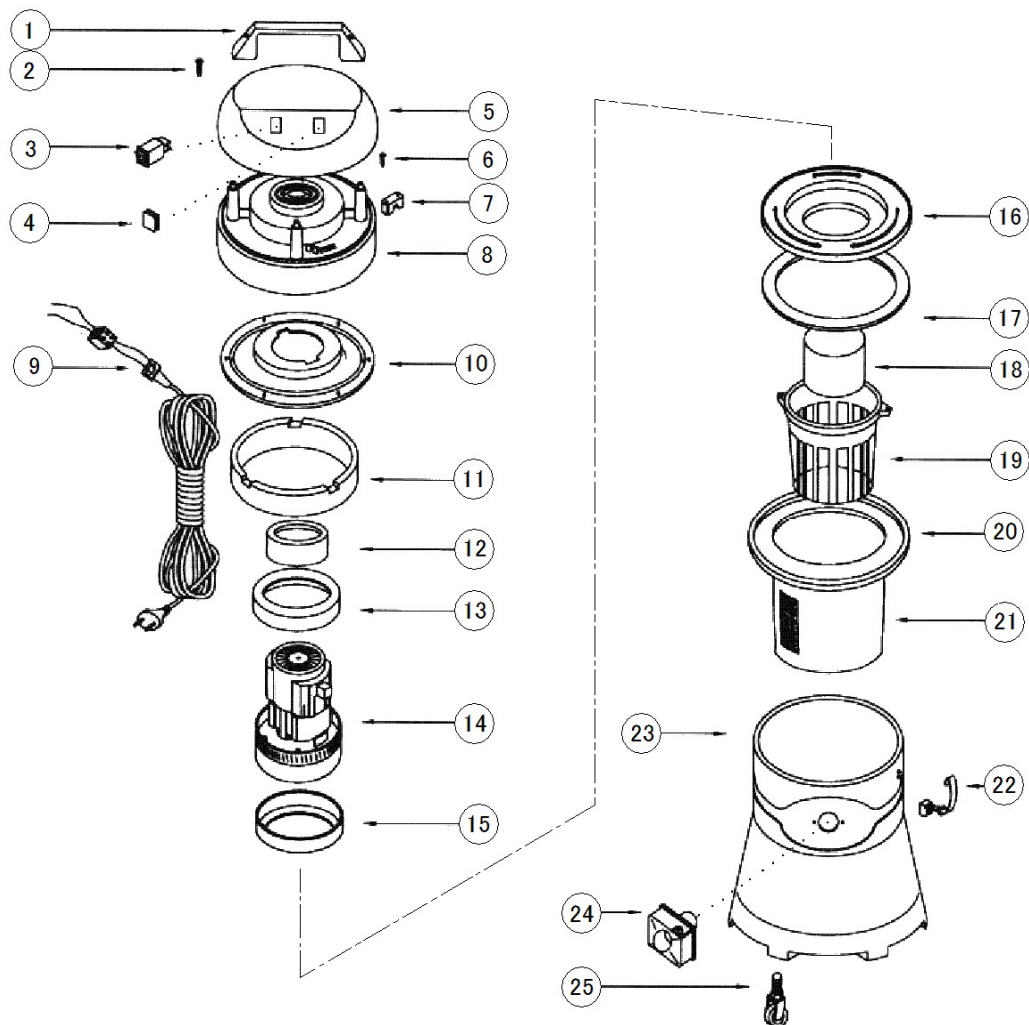

図番	コード	品名	数量	キット内容	キット	LOT	備考	価格表	納期
ASSY	2210B	(SZ@)バキュームクリーナー TOP25						○	D
1	TM60048	(SZ)ハンドル TOP25	1					-	F
2	TM60002	(MSZ)留めビス	4					-	F
3	TM10531	スイッチ TOP11 (ATM22)	1					○	A
4		-						-	-
5	TM417195	(SX@)モーターカバー-A (TOP25)	1				TM60007	○	D
6		-						-	-
7		-						-	-
8		-						-	-
9	TM60041/7	(MSZ)電源コード	1					-	F
10		-						-	-
11		-						-	-
12		-						-	-
13		-						-	-
14	TM113073K11	(SX)モーター (TOP25)	1					○	E
15		-						-	-
16		-						-	-
17		-						-	-
18	TM27014	(SX)フィルターホーンジ	1					○	E
19	TM58023	(MSZ)フィルター受け	1					-	F
20	TM60039	(MSZ)タンク	1					-	F
21	TML109	(MSZ)フィルター	1					-	F
22	TMPL061	(MSZ)留め具	2					-	F
23	TM27002PLAS	(MSZ)台座	1					-	F
24	TM60043	(MSZ)ホース差込口	1					-	F
25	TM35002	キャスター (TOP25)	4				旧TM35032	○	A

バキュームクリーナー TOP25 付属品

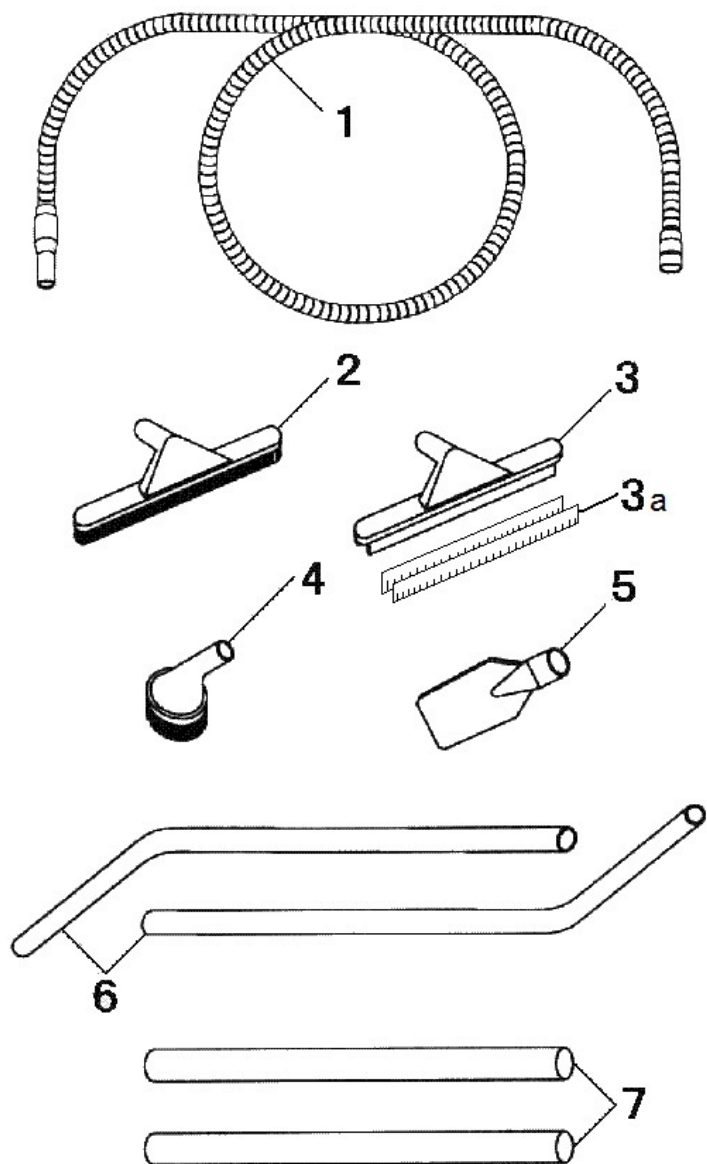

図番	コード	品名	数量	キット内容	キット	LOT	備考	価格表	納期
1		-	1					-	-
2	TMTSPPA00102	(SX)ドライノズル(TOP25)	1					○	E
3	TMTSPPA02376	ウェットノズル(TOP25)	1					○	A
3a	TM417212	(SX)ウェットノズル用コム(2枚セット)(TOP25)	1					○	E
4		-	1					-	-
5	TM2511610	(SX@)平口ノズル(TOP77, TOP25)	1				TMTSPPA2282	○	D
6	TMTTUFL01022	(SX@)接続パイプ2.3専用(TOP25)	2					○	D
7	TMTMPVA01032	(SX@)接続パイプ4.5専用(TOP25)	2					○	D



バキュームクリーナー TOP77 (廃番)

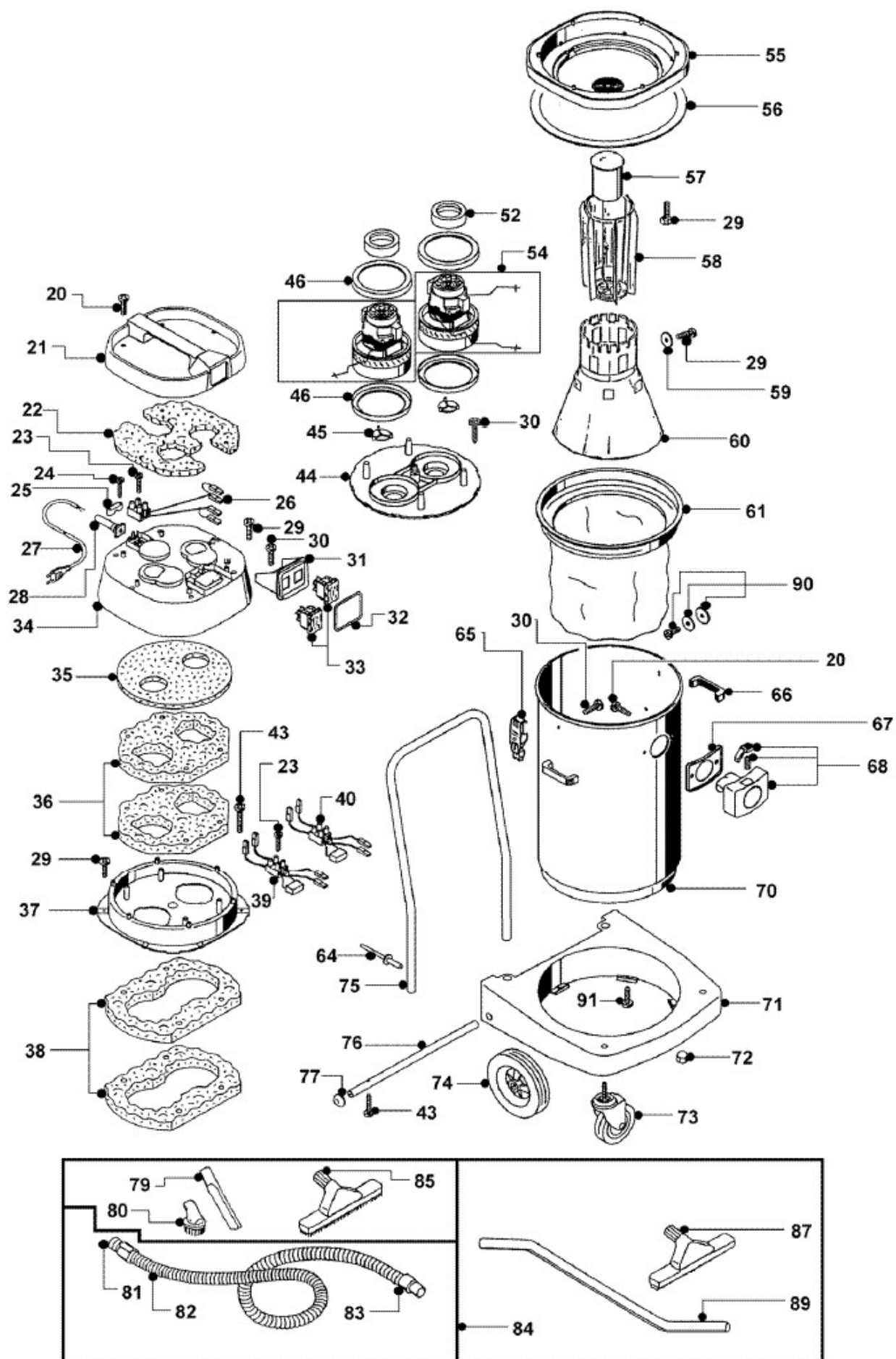

# バキュームクリーナー TOP77 (廃番)

図番	コード	品名	数量	キット内容	キット	LOT	備考	価格表	納期
ASSY	2825E	(SZ)バキュームクリーナー TOP77(黄)					廃盤	-	F
20	BBNT5020	(MSZ)ナベタッピングネジ 5×20	14				TM2508591	-	F
21	TM2209904	(SX@)ハンドル(TOP77)	1					○	D
22	TM3000658	-	1					-	-
23	TM2508500	(MSZ)ネジ 3×20	4					-	F
24	TM2508213	(MSZ)ネジ 3×16	4					-	F
25	TM2001340	(MSZ)ブリッジ	1					-	F
26	TM6100218	(MSZ)クランプ 赤	1					-	F
27	TM2507065	(MSZ)電源コード	1					-	F
28	TM2502000	(MSZ)コードガイド	1					-	F
29	TM2508570	(MSZ)ネジ 5×16	33					-	F
30	BBNT5013	(MSZ)ナベタッピングネジ 5×13	12				TM2508560	-	F
31	TM2009250	(MSZ)スイッチベース	1					-	F
32	TM2502605	(MSZ)スイッチカバー	1					-	F
33	TM2506230	(MSZ)電源スイッチ	2					-	F
34	TM6003340	(MSZ)モーターカバー	1					-	F
35	TM3000653	-	1					-	-
36	TM3000651	-	2					-	-
37	TM2009300	-	1					-	-
38	TM3000650	-	2					-	-
39	TM6100200	(MSZ)クランプ 白	1					-	F
40	TM6100202	(MSZ)クランプ 赤	1					-	F
43	TM2508592	(MSZ)ネジ 5×32	3					-	F
44	TM2009310	(MSZ)モーターベース	1					-	F
45	TM2001360	(MSZ)ハンドル	2					-	F
46	TM2502500	(MSZ)モーターガスカート	4					-	F
52	TM2502518	(MSZ)ガスカート	2					-	F
54	TM4386001	(MSZ)モーター	2					-	F
55	TM2209804	(MSZ)モーターベース	1					-	F
56	TM2502410	(MSZ)ガスカート	1					-	F
57	TM6101100	(MSZ)フロート	1					-	F
58	TM2000090	(MSZ)フロートガイド	1					-	F
59	TM2509030	(MSZ)ワッシャー	1					-	F
60	TM2000095	(MSZ)ケーシング	1					-	F
61	TM6830000	(SX@)フィルター(TOP77)	1					○	D
64	TM2508830	(SX@)リベット(TOP77)	4					○	D
65	TM6100019	(SX@)フック(TOP77)	2					○	D
66	TM2506350	(SX@)ハンドル(TOP77)	2					○	D
67	TM2502550	(SZ)ハッキング	1					-	F
68	TM6000205	(SX@)吸入口セット(TOP77)	1					○	D
70	TM2207020	(SZ)ドラム(TOP77)	1					-	F
71	TM2207500	(SZ)台座(TOP77)	1					-	F
72	TM2508780	(SX@)M10ネジ(TOP77)	2					○	D
73	TM2510091	(SX@)キャスター(TOP77)	2					○	D
74	TM2510018	(SX@)車輪φ160(TOP77)	2					○	D
75	TM2504295	(SZ)ハンドル(TOP77)	1					-	F
76	TM2504315	(SZ)車軸(TOP77)	1					-	F
77	TM855000250	(SX@)ストッパ(TOP77)	2					○	D
79	TM2511610	(SX@)平口ノズル(TOP77, TOP25)	1					○	D
80	TM2511615	(SX@)丸ノズル(TOP77)	1					○	D
81	TM2501190	(MSZ)ダクトアダプター	1					-	F
82	TM2511210	(SX@)ダクトホース(TOP77)	1					○	D
83	TM2511390	(MSZ)カフス	1					-	F
84	TM6010500	(SX)ダクトホースセット(TOP77)	1					○	E
85	TM6010000	(SX@)ドライノズル(TOP77)	1					○	D
87	TM6010011	(SX@)ウェットノズル(TOP77)	1					○	D
89	TM2511600	(SX@)接続パイプ(TOP77)	1					○	D
90	BBNT5022	(MSZ)ナベタッピングネジ 5×22	4				TM6100251	-	F
90a	TM6100251	(MSZ)ワッシャー	4					-	F
91	TM2508590	(MSZ)ネジ 5×22	6					-	F



# バキュームクリーナー TOP80 モーター一部

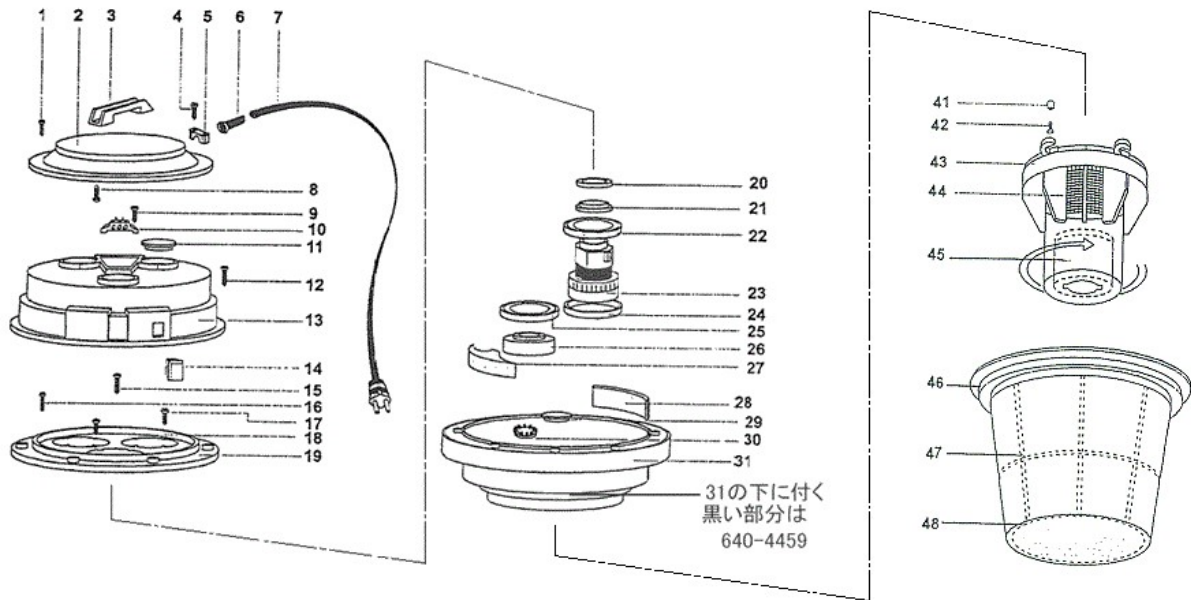

図番	コード	品名	数量	キット内容	キット	LOT	備考	価格表	納期
ASSY	2825C	(SZ@)バキュームクリーナー TOP80						○	D
1	ZA6405006	(MSZ) タップ S 5×20	6	○				-	F
2	ZA6404460	(SZ) トッププレート(TOP80)	1	○				-	F
3	ZA6406992	(SZ@) トップハンドル(TOP80)	1	○				○	D
4	ZA6405006	(MSZ) タップ S 5×20	2	○				-	F
5	ZA6404139	(MSZ) コードクランプ	1	○				-	F
6	ZA6404138	(SZ@) コードカバー(TOP80)	1	○				○	D
7	ZA6408062	(SZ@) キャップタイヤ(TOP80)	1	○				○	D
8	ZA6405006	(MSZ) タップ S 5×20	2	○				-	F
9	ZA6405005	(MSZ) タップ S 1/2, 5×14	2	○				-	F
10	ZA6404490	(MSZ) ターミナル	1	○				-	F
11	ZA6407383	(MSZ) キャップ	1	○				-	F
12	ZA6405050	(MSZ) タップ S 5×35	8	○				-	F
13	ZA6404485	(MSZ) モーターフレーム	1	○				-	F
14	ZA6404484	(MSZ) スイッチ	2	○				-	F
15	ZA6405026	(MSZ) タップ S 1/2, 5×30	1	○				-	F
16	ZA6405098	(MSZ) スクリュー M5×16	1	○				-	F
17	ZA6405006	(MSZ) タップ S 5×20	8	○				-	F
18	ZA6405006	(MSZ) タップ S 5×20	4	○				-	F
19	ZA6404464	(MSZ) モーターコイルハン	1	○				-	F
20	ZA6407969	(MSZ) ハック 85×65	2	○				-	F
21	ZA6404310	(MSZ) プロモーターカバー	2	○				-	F
22	ZA6407901	(MSZ) モーターナカハック	2	○				-	F
23	ZA6403186	(SZ@) プロ 100V750W(TOP80)	2	○		ZA6405120		○	D
23a	ZA4935419	(MSZ) カーボンブラシ 100V	4	○				-	F
24	ZA6407901	(MSZ) モーターナカハック	2	○				-	F
25	ZA6407901	(MSZ) モーターナカハック	1	○				-	F
26	ZA6407451	(MSZ) モーターベース	1	○				-	F
27	ZA6407454	(MSZ) ショウオンスポンジ	3	○				-	F
28	ZA6407456	(MSZ) スポンジ 50×10×125	3	○				-	F
29	ZA6407519	(MSZ) キャップ	1	○				-	F
30	ZA6404468	(MSZ) オートバルブ	2	○				-	F
31	ZA6404488	(MSZ) モーターステー	1	○				-	F
31a	ZA4932014	(MSZ) L47 モーターヘッド ASSY			○	1~31		-	F
41	ZA6407706	(MSZ) プッシング	4					-	F
42	ZA6407156	(MSZ) タップ S 5×20	4					-	F
43	ZA6406823	(MSZ) フロートバケット	1					-	F
44	ZA6407117	(MSZ) インナーメタルフィルター	1					-	F
45	ZA6406676	(MSZ) フロート	1					-	F
46	ZA6404473	(MSZ) フィルターリング 400	1	●				-	F
47	ZA6406845	(MSZ) フィルター400	1	●				-	F
48	ZA6406833	(MSZ) フィルターフレーム400	1	●				-	F
a	ZA6407240	(SZ@) フィルターセット(TOP80)			●	46~48		○	D

# バキュームクリーナー TOP80 タンク・バギー

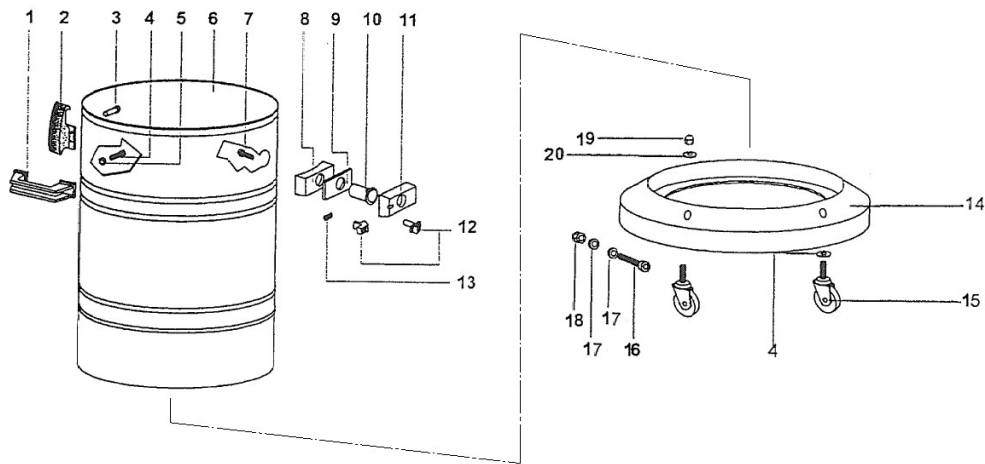

図番	コード	品名	数量	キット内容	キット	LOT	備考	価格表	納期
ASSY	2825C	(SZ@)バキュームクリーナー TOP80						○	D
1	ZA6406993	(MSZ) フロントハンドル	2	○				-	F
2	ZA6405847	(MSZ) ラッチ	2	○				-	F
3	ZA6405302	(MSZ) リベット 5×19	4	○				-	F
4	ZA6407629	(MSZ) タブ S 5×25	4	○				-	F
5	ZA6406974	(MSZ) フッティング	4	○				-	F
6	ZA6404476	(MSZ) Nタンク 大	1	○				-	F
7	ZA6405026	(MSZ) タブ S 1/2, 5×30	4	○				-	F
8	ZA6406586	(MSZ) フィッティング R205	1	○				-	F
9	ZA6406846	(MSZ) カセット 99	1	○				-	F
10	ZA6406593	(MSZ) ティフレクター 99	1	○				-	F
11	ZA6406583	(MSZ) キュウキュウグチ 99	1	○				-	F
12	ZA6406594	(SZ@) フッショホタン99 (TOP80)	1	○				○	D
13	ZA6406608	(MSZ) スプリング 99	1	○				-	F
14	ZA6404477	(MSZ) バギーフレーム	1	●				-	F
15	ZA6404479	(MSZ) フロントキャスター	4	●				-	F
16	ZA6405011	(MSZ) キャブスクリュー M10×30	1	●				-	F
17	ZA6405012	(MSZ) ワッシャー M10	6	●				-	F
18	ZA6405375	(MSZ) ナット M10	4	●				-	F
19	ZA6404478	(MSZ) フクロナット M10	4	●				-	F
20	ZA6405027	(MSZ) ワッシャー M10×30	8	●				-	F
a	ZA4933315	(SZ@) ノーマルタンク台AY TOP80			○	1~13		○	D
b	ZA4933220	(SZ@) ノーマルバギー台 TOP80			●	14~20		○	D

## バキュームクリーナー TOP80 付属品

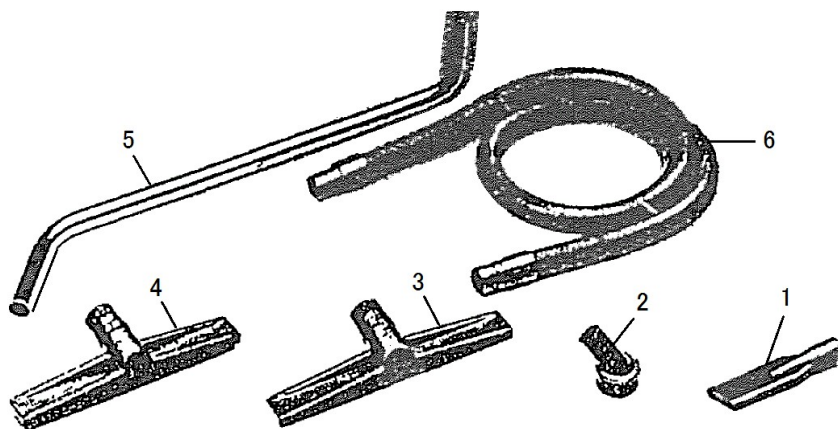

図番	コード	品名	数量	キット内容	キット	LOT	備考	価格表	納期
1	ZA4935120	(SZ@) コーナーノズル (TOP80)	1					○	D
2	ZA4935125	(SZ@) 丸ブラシノズル (TOP80)	1					○	D
3	ZA6407893	(SZ@) ウェットノズル (TOP80)	1					○	D
4	ZA6407892	(SZ@) ドライノズル (TOP80)	1					○	D
5	ZA4935136	(SZ@) 接続パイプ 1本 (TOP80)	1					○	D
6	ZA4935150	(SZ@) タクトホース (TOP80)	1					○	D

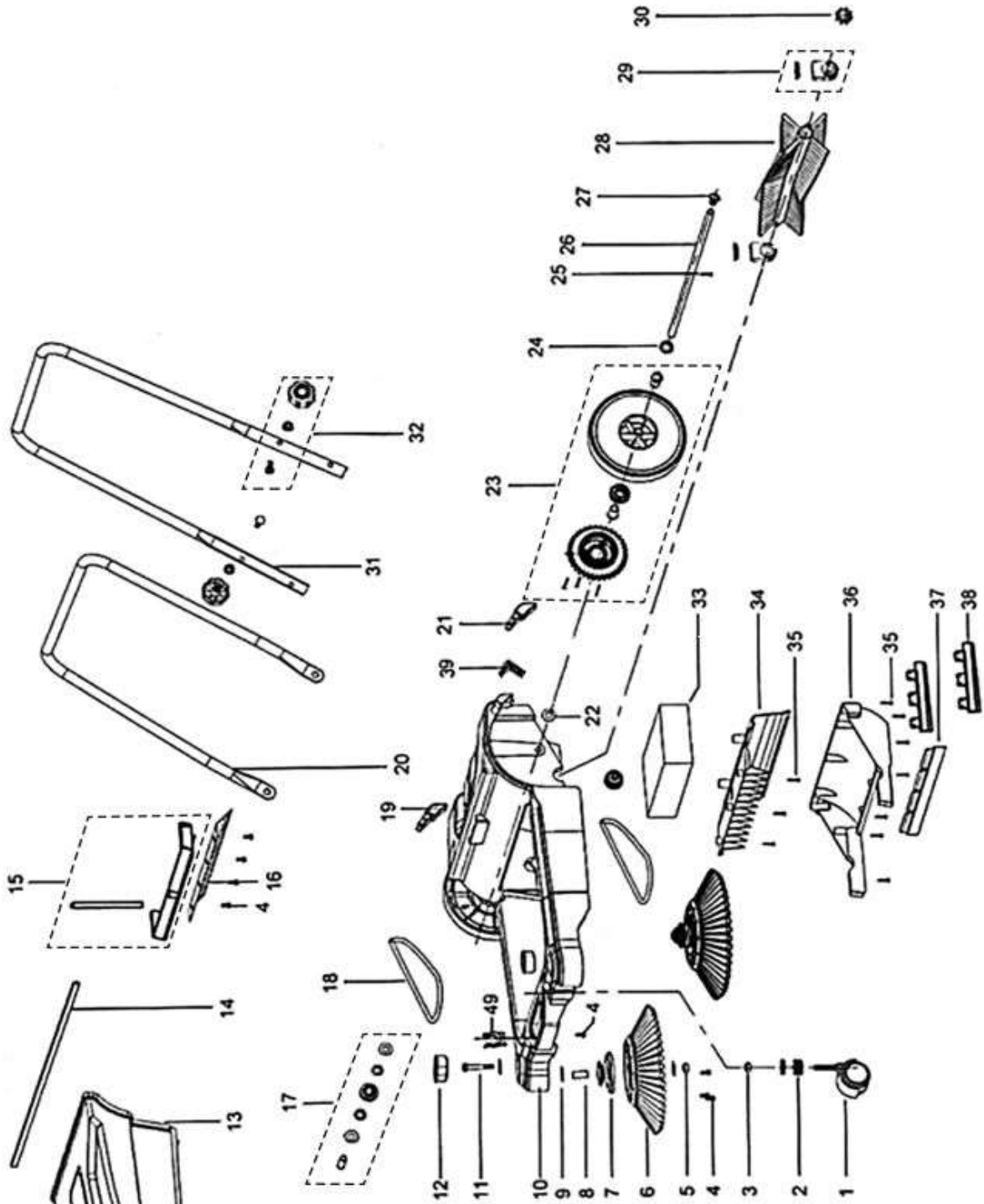

39番詳細図

# スィーパー MS68

図番	コード	品名	数量	キット内容	キット	LOT	備考	価格表	納期
ASSY	3151E	スィーパー - MS68						○	A
1	TXMS6801	(SX@) キャスター(ホルト付) (MS68)	1					○	D
2	TXMS6802	(MSZ) ワッシャー φ10×φ28×1	10					-	F
3	BBHN10Z	(SX@) 六角ナット HN M10Z	1					○	D
4	TXMS6820	(SZ@) ネジ ST3.9×12 (MS68)	11					○	D
5	BBHN08Z	六角ナット HN M8Z	2					○	A
6	TXMS6806	(SX@) サイドブラシ(2個セット) (MS68)	1					○	D
7	TXMS6807	(MSZ) フーラー	2					-	F
8	TXMS6808	(MSZ) カラー φ8×φ12×28	2					-	F
9	TXMS6809	(MSZ) ワッシャー φ8×φ28×1	6					-	F
10	TXMS6810	(MSZ) ボディ	1					-	F
11	BBHB08045Z	六角ホルト HB M8×45Z	2					○	A
12	TXMS6812	(MSZ) カバー	2					-	F
13	TXMS6813	(MSZ) ダストボックス	1					-	F
14	TXMS6850	(MSZ) スポンジ	1					-	F
15	TXMS6851	(MSZ) ブラシステッキット	1				旧:TXMS6819互換品	-	F
16	TXMS6821	(SZ@) ゴムブラシ (MS68)	1					○	D
17	TXMS6852	(MSZ) ガイトフーラーキット	2				旧:TXMS6814~17のセット品	-	F
18	TXMS6818	(SX@) ラバーハント (MS68)	2					○	D
19	TXMS6823R	ハーフクリップ 右 (MS68)	1				39をセットで注文	○	A
20	TXMS6824	(MSZ) ハンドル下側	1					-	F
21	TXMS6823L	ハーフクリップ 左 (MS68)	1				39をセットで注文	○	A
22	TXMS6815	(MSZ) ワッシャー φ12×24×1.5	2					-	F
23	TXMS6853	(SX@) 車輪キット (MS68)	2				旧:TXMS6825, 27, 29のセット品	○	D
24	TXMS6831	(SZ@) 車輪止めリング φ12 (MS68)	2					○	D
25	TXMS6833	(MSZ) ナベタッピングネジ ST4.2×25	1					-	F
26	TXMS6834	(MSZ) シャフト φ12	1					-	F
27	TXMS6835	(MSZ) ホタンホルト M10×12	2					-	F
28	TXMS6836	メインブラシ (MS68)	1					○	A
29	TXMS6854	(MSZ) ローラーサポートキット	2				旧:TXMS6838, 39のセット品	-	F
30	TXMS6840	キヤ (MS68)	1					○	A
31	TXMS6828	(SZ@) ハンドル上側 (MS68)	1					○	D
32	TXMS6855	(SZ@) ハンドル固定ノブキット (GKM500, GKM800, MS68)	2				旧:TXGKM548, TXMS6830, 32のセット品	○	D
33	TXMS6841	(MSZ) ウェイト	1					-	F
34	TXMS6842	(MSZ) テフレクター	1					-	F
35	TXMS6856	(MSZ) ナベタッピングネジ ST3.9×14	12					-	F
36	TXMS6843	(SZ) アンダーカバー (MS68)	1					-	F
37	TXMS6844	(SZ@) ゴムブラシ (アンダーカバー) (MS68)	1					○	D
38	TXMS6857	(MSZ) ゴムブラシ (アンダーカバーサイト) (MS68)	2					-	F
39	B430504	(SX) スポンジ (ゴム) シート テープ 付 10m×12mm幅×2mm厚	0.01				10cm (19, 21各7cm使用)	-	E

※ 19, 21を交換する場合はボディー(10)の取付け部に39を貼って肉盛りをしてください。

スーパー GKM500 (廃番)

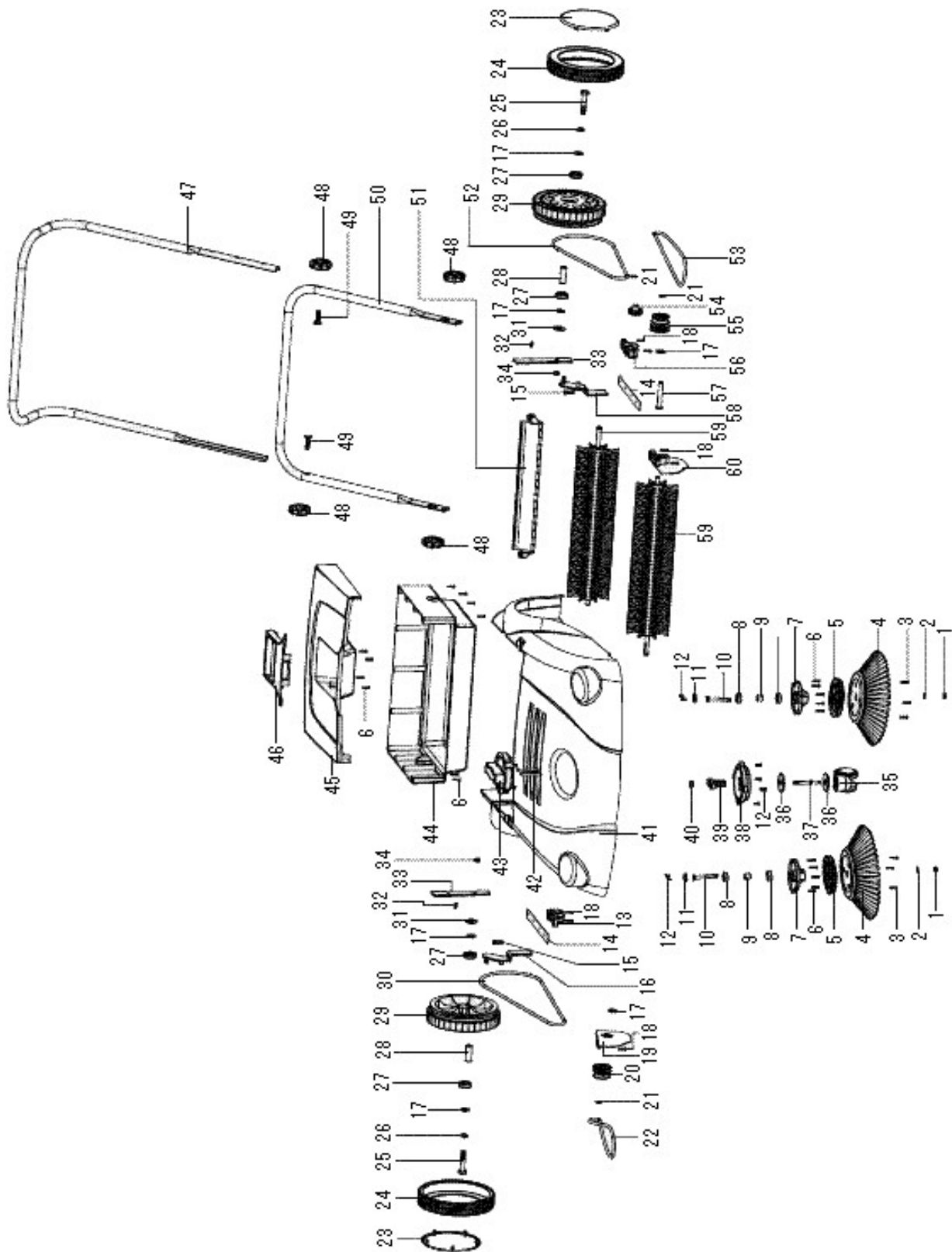

# スーパ GKM500 (廃番)

図番	コード	品名	数量	キット内容	キット	LOT	備考	価格表	納期
ASSY	3151C	(SZ) スーパー - GKM500 (20L)					廃盤	-	F
1	TXGKM501	(MSZ) ロックナット M6	2					-	F
2	TXGKM502	(MSZ) ワッシャー φ6	2					-	F
3	BBNT4015	(SX) ナベ タッピングネジ 4.0×15	6				TXGKM503	○	E
4	TXGKM504	サイトブラシ (2個セット) (GKM500)	1					○	A
5	TXGKM505	(MSZ) ホール	2					-	F
6	TXGKM506	(MSZ) ネジ 3.9×18	33					-	F
7	TXGKM507	(MSZ) ブラシサポート	2					-	F
8	TXGKM508	(MSZ) ヘアリング	4					-	F
9	TXGKM509	(MSZ) ヘアリングカバー	2					-	F
10	TXGKM510	(MSZ) ヘアリングスピンドル	2					-	F
11	TXGKM511	(MSZ) ヘアリング	2					-	F
12	TXGKM512	(SZ@) ネジ 3.9×12 (GKM500)	8					○	D
13	TXGKM513	(MSZ) ローラーサポート 右側	1					-	F
14	TXGKM514	(SZ@) ステア (GKM500)	2					○	D
15	TXGKM515	(SX@) ネジ M5×25 (GKM500)	2					○	D
16	TXGKM516	(SX@) ステア右側 (GKM500)	1					○	D
17	TXGKM517	(MSZ) ワッシャー	6					-	F
18	TXGKM518	(MSZ) ネジ 3.9×25	8					-	F
19	TXGKM519	(SZ@) ローラーサポート右側 (GKM500)	1					○	D
20	TXGKM520	(MSZ) ハンドローラー	1					-	F
21	TXGKM521	(MSZ) クリップ	3					-	F
22	BTXGKM522	ラバーバンド φ6×480 (GKM500)	1				TXGKM522	○	A
23	TXGKM523	(SZ@) ホールカバー (GKM500)	2					○	D
24	TXGKM524	(SZ@) タイヤ (GKM500)	2					○	D
25	TXGKM525	(MSZ) ネジ M10×65	2					-	F
26	TXGKM526	(MSZ) スプリングクッション	2					-	F
27	TXGKM527	(MSZ) ハンチスピンドル	4					-	F
28	TXGKM528	(MSZ) カバー	2					-	F
29	TXGKM529	(SZ@) インナーホール (GKM500)	2					○	D
30	BTXGKM530	ラバーバンド φ6×885 (GKM500)	1				TXGKM530	○	A
31	TXGKM531	(MSZ) クッション	2					-	F
32	TXGKM532	(MSZ) ネジ M6×8	2					-	F
33	TXGKM533	(MSZ) ステア	2					-	F
34	TXGKM534	(MSZ) ナット M10	2					-	F
35	TXGKM535	(SX@) キャスター (GKM500)	1					○	D
36	TXGKM536	(SZ@) クッション (GKM500) 2ヶセット	2					○	D
37	TXGKM537	ホールシャフト (GKM500)	1					○	A
38	TXGKM538	(SZ@) ホールハレット (GKM500)	1					○	D
39	TXGKM539	(SZ@) 上下調節スピンドル (GKM500)	1					○	D
40	TXGKM540	(MSZ) ナット M8	1					-	F
41	TXGKM541	(MSZ) ホディ	1					-	F
42	TXGKM542	(MSZ) ホルト	2					-	F
43	TXGKM543	(MSZ) 高さ調整スイッチ	1					-	F
44	TXGKM544	(MSZ) カバー下側	1					-	F
45	TXGKM545	(MSZ) カバー上側	1					-	F
46	TXGKM546	(MSZ) 取っ手	1					-	F
47	TXGKM547	(SX@) ハンドル上側 (GKM500)	1					○	D
48	TXGKM548	(SZ) ハンドル固定ノブ (GKM500) 廃番	4					-	F
49	TXGKM549	(SZ@) ハンドル固定ホルトM8×30 (GKM500)	2					○	D
50	TXGKM550	(SZ) ハンドル下側 (GKM500)	1					-	F
51	TXGKM551	(MSZ) アンダーカバー	1					-	F
52	BTXGKM552	ラバーバンド φ6×740 (GKM500)	1				TXGKM552	○	A
53	BTXGKM553	ラバーバンド φ6×610 (GKM500)	1				TXGKM553	○	A
54	TXGKM554	(SX@) キア少 (GKM500)	1					○	D
55	TXGKM555	(SX@) キア大 (GKM500)	1					○	D
56	TXGKM556	(MSZ) ローラーサポート 左側	1					-	F
57	TXGKM557	(SZ@) ローラースピンドル (GKM500)	1					○	D
58	TXGKM558	(SZ@) ハンドル取付ステア左側 (GKM500)	1					○	D
59	TXGKM559	(SX@) メインブラシ (2個セット) (GKM500)	1					○	D
60	TXGKM560	(SZ@) ローラーサポート左側 (GKM500)	1					○	D

スーパー GKM800

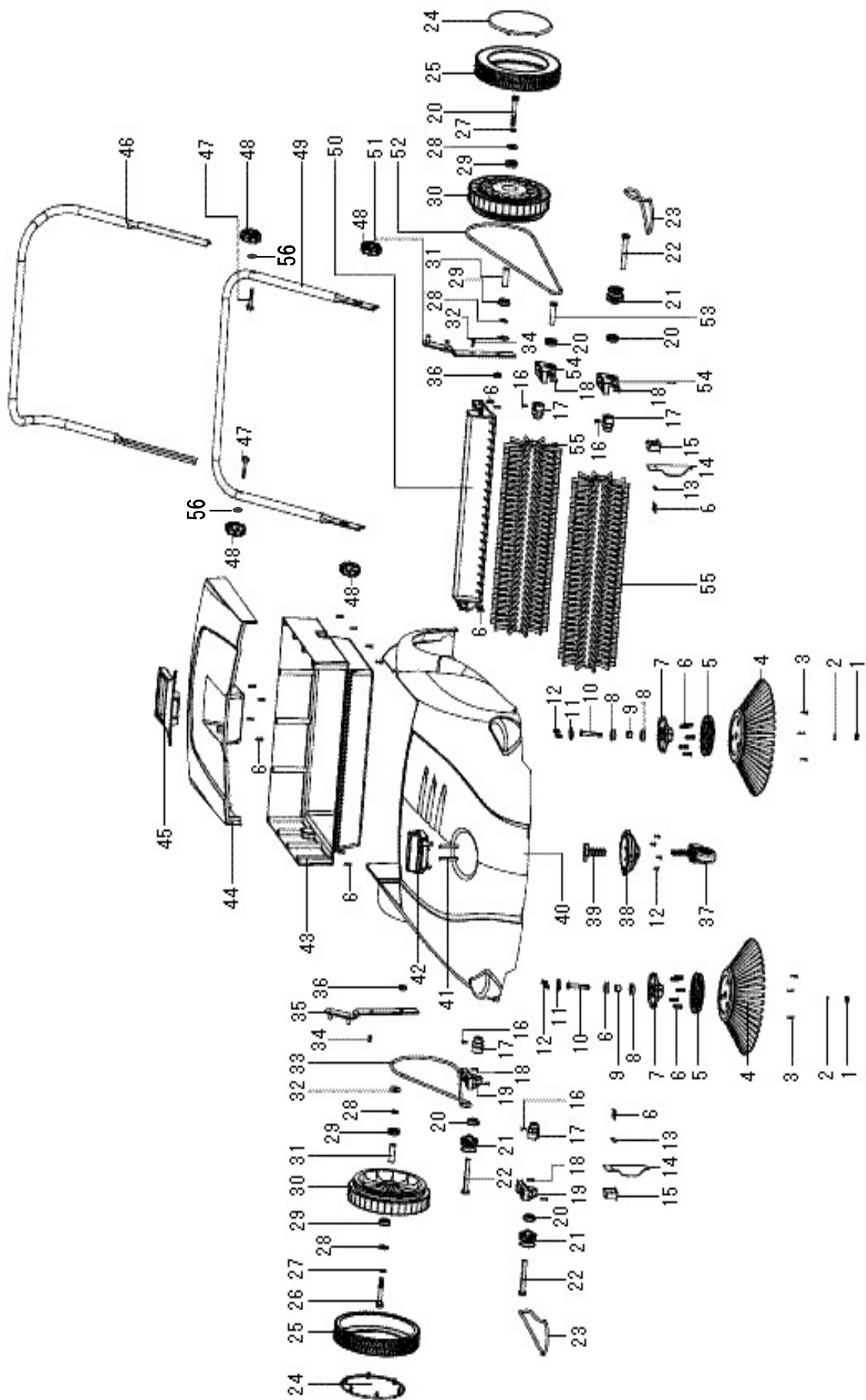

# スーパ一 GKM800

図番	コード	品名	数量	キット内容	キット	LOT	備考	価格表	納期
ASSY	3151D	(SZ)スーパ一 - GKM800 (40L)						-	F
1	TXGKM801	(MSZ) ロックナット M6	2					-	F
2	TXGKM802	(MSZ) ワッシャー φ6	2					-	F
3	BBNT4015	(SX) ナブスナットφネジ 4.0×15	6				TXGKM803	○	E
4	TXGKM804	サイドブラシ (2個セット) GKM800	1					○	A
5	TXGKM805	(SZ@) ホール (GKM800)	2					○	D
6	TXGKM806	(SZ) ネジ 3.9×18 (GKM800)	33					-	F
7	TXGKM807	(MSZ) ブラシサポ一ト	2					-	F
8	TXGKM808	(MSZ) ヘアリング	4					-	F
9	TXGKM809	(MSZ) ヘアリングカバー	2					-	F
10	TXGKM810	(MSZ) ヘアリングスピンドル	2					-	F
11	TXGKM811	(MSZ) ヘアリング	2					-	F
12	TXGKM812	(MSZ) ネジ 3.9×12	8					-	F
13	TXGKM813	(MSZ) ワッシャー	4					-	F
14	TXGKM814	(MSZ) ブラシフェンス	2					-	F
15	TXGKM815	(MSZ) フェンスサポ一ト	2					-	F
16	TXGKM816	(MSZ) ネジ M4	4					-	F
17	TXGKM817	(MSZ) ローラーコネクター	4					-	F
18	TXGKM818	(MSZ) ネジ 3.9×25	8					-	F
19	TXGKM819	(MSZ) ローラーサポ一ト 右側	2					-	F
20	TXGKM820	(MSZ) ハンチヘアリング	4					-	F
21	TXGKM821	(SZ@) ハンドローラー (GKM800)	3					○	D
22	TXGKM822	(MSZ) ローラースピンドル	3					-	F
23	BTXGKM823	ラハ一バンド φ6×525 (GKM800)	2				TXGKM823	○	A
24	TXGKM824	(SZ@) ホールカバー (GKM800)	2					○	D
25	TXGKM825	(SX@) タイヤ (2個セット) (GKM800)	2					○	D
26	TXGKM826	(MSZ) ネジ M10×65	2					-	F
27	TXGKM827	(MSZ) スプリングクッション	2					-	F
28	TXGKM828	(MSZ) クッション	4					-	F
29	TXGKM829	(SZ@) ハンチスピンドル (4ヶセット) (GKM800)	4					○	D
30	TXGKM830	(SZ@) インナーホール (2ヶセット) (GKM800)	2					○	D
31	TXGKM831	(SZ@) カバー (2ヶセット) (GKM800)	2					○	D
32	TXGKM832	(MSZ) クッション	2					-	F
33	BTXGKM833	ラハ一バンド φ6×880 (GKM800)	1				TXGKM833	○	A
34	TXGKM834	(MSZ) ネジ M6×8	2					-	F
35	TXGKM835	(SZ@) ステ一右側 (GKM800)	1					○	D
36	TXGKM836	(MSZ) ナット M10	2					-	F
37	TXGKM837	(SX@) キャスター (GKM800)	1					○	D
38	TXGKM838	(SZ@) ホールハレット (GKM800)	1					○	D
39	TXGKM839	(SZ@) 上下調節スピンドル (GKM800)	1					○	D
40	TXGKM840	(MSZ) ホーディ	1					-	F
41	TXGKM841	(MSZ) ホルト φ6×50	2					-	F
42	TXGKM842	(MSZ) 高さ調節スイッチ	1					-	F
43	TXGKM843	(SZ) カバー下側 (GKM800)	1					-	F
44	TXGKM844	(SZ) カバー上側 (GKM800)	1					-	F
45	TXGKM845	(SZ) 取っ手 (GKM800)	1					-	F
46	TXGKM846	(SZ@) ハンドル 上側 (GKM800)	1					○	D
47	TXGKM847	(SX@) ネジ M8×30 (GKM800)	2					○	D
48	TXGKM548	(SZ) ハンドル固定ノブ (GKM500) 廃番	4					-	F
49	TXGKM849	(SZ@) ハンドル 下側 (GKM800)	1					○	D
50	TXGKM850	(SX@) アンダーカバー (GKM800)	1					○	D
51	TXGKM851	(SZ@) ステ一左側 (GKM800)	1					○	D
52	BTXGKM852	ラハ一バンド φ6×1120 (GKM800)	1				TXGKM852	○	A
53	TXGKM853	(MSZ) ローラースピンドル	1					-	F
54	TXGKM854	(MSZ) ローラーサポ一ト 左側	2					-	F
55	TXGKM855	メインブラシ (2個セット) (GKM800)	1					○	A
56	TX304040111	(SZ@) クッション (GKM800)	1					○	D



# スイーパー SW920

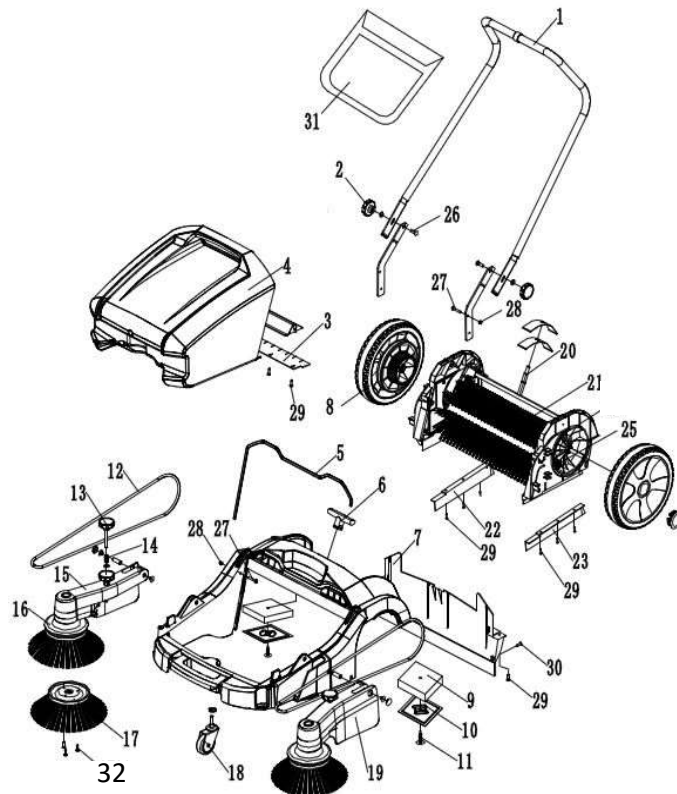

図番	コード	品名	数量	キット内容	キット	LOT	備考	価格表	納期
ASSY	3151A	スイーパ - SW920						○	A
1	JL9201	(SX@)ハンドル (SW920)	1					○	D
2	JL9202	ハンドル固定ノブ (SW920)	2			JL92007		○	A
3	JL9203	ダストプレート前 (SW920)	1			JL92013		○	A
4	JL9204	ダストコンテナ (SW920)	1			JL9200501、No.3 No.29を含む		○	A
5	JL9205	(MSZ)シール	1			JL92002		-	F
6	JL9206	レバ - (SW920)	1					○	A
7	JL9207	ダストプレート後 (SW920)	1			JL92009		○	A
8	JL9208	(SX@)車輪ASSY (SW920)	2			JLH9204		○	D
9	JL9209	(SX@)スポンジフィルター (SW920)	2			JL92004		○	D
10	JL9210	(SX@)フィルターカバー (SW920)	2			JL92003		○	D
11	JL9211	(SX@)プラスチックラゲ (SW920)	2			JL92005		○	D
12	JL9212	ドライブベルト (SW920)	2			JL92012		○	A
13	JL9213	高さ調整ノブ (SW920)	2			JL92019		○	A
14	JL9214	スプリング (SW920)	2			JL9214		○	A
15	JL9215	ア-LASSY (右側) (SW920)	1			JL92022		○	A
16	JL921604	ブロー (SW920)	2			JL9200010		○	A
17	JL9217	サイドブラシ (SW920)	2			JL92017		○	A
18	JL92180LD	キャスターφ75-M10ナット付 (SW920) 旧タイプ	1			旧型 JL92018		○	A
18a	JL9218	(SX@)キャスターφ75-M12ナット付 (SW920) 新タイプ	1			新型 B151305F		○	D
		旧型 : ~2015.7 新型 : 2016.1~ 2015.8~12は新旧混在します。お手数ですがネジ径をご確認ください。							
19	JL9219	ア-LASSY (左側) (SW920)	1			JL92023		○	A
20	JL9220	(SX@)高さ調節レバセット (SW920)	1					○	D
21	JL9221	メインブラシ (SW920)	1			JL92015		○	A
22	JL9222	ダストプレート右 (SW920)	1			JL92020		○	A
23	JL9223	ダストプレート左 (SW920)	1			JL92011		○	A
25	JL9225	キアASSY (SW920)	1					○	A
26	JL9226	ノブ用ホルト (SW920)	2			JL92008		○	A
27	JL9227	ネジ M6×35 (SW920)	2					○	A
28	JL9228	ナット (SW920)	2					○	A
29	JL9229	タッピングビス5×16 (SW920)	13			JL92006		○	A
30	JL9230	タッピングビス5.5×22 (SW920)	2					○	A
31	JL9231	(MSZ)ツールバッグ	1					-	F
32	BBNT5025	(SX@)ナベタッピングネジ 5.0×25 (SW920)	6					○	D

スーパー SW920 アーム部 右側・左側

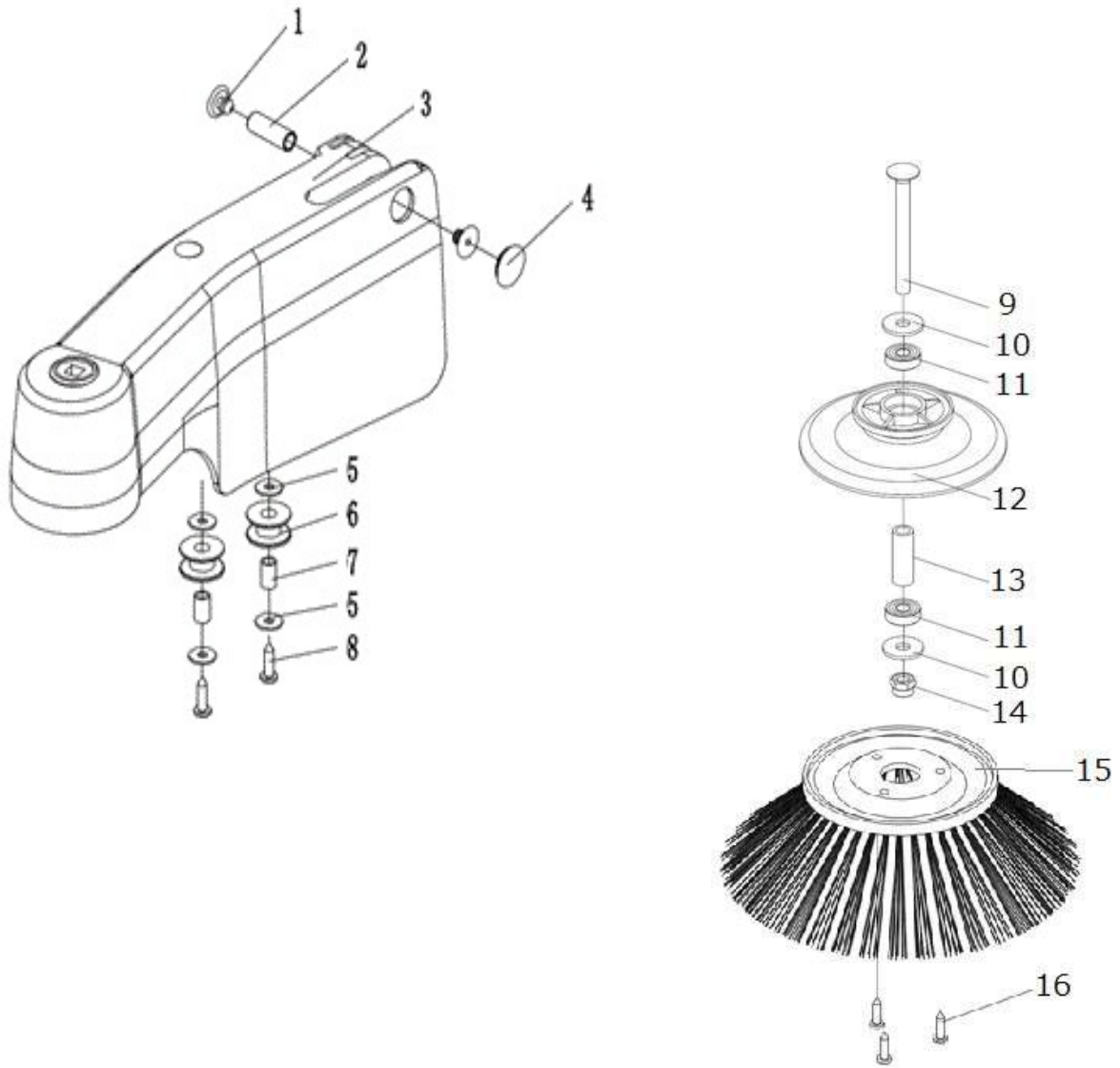

図番	コード	品名	数	単価区分	備考	コード
1	JL921901	(SZ) フラク (SW920) 廃番	2		JL9200003	- F
2	JL921902	(MSZ) カラ-A	1		JL9200006	- F
3	JL921903	(MSZ) アーム (左側)	1		JL9200606	- F
3a	JL921503	(MSZ) アーム (右側)	1		JL9200601	- F
4	JL921904	(MSZ) フラクカバー	1			- F
5	JL921905	(MSZ) ワッシャー	4		JL9200017	- F
6	JL921906	(MSZ) アイトラブーリー	2		JL9200012	- F
7	JL921907	(MSZ) ホイル (SW920)	2		JL9200013	- F
8	JL921908	(MSZ) ネジ 6.3×32	2		JL9200014	- F
8a	JL9215	アームASSY (右側) (SW920)	1		JL92022	○ A
8b	JL9219	アームASSY (左側) (SW920)	1		JL92023	○ A
9	JL921601	ホルト (SW920)	1		JL9200011	○ A
10	JL921602	ワッシャー (SW920)	2		JL9200007	○ A
11	JL922407	ベアリング (SW920)	2		旧: JL921603 JL9200016	○ A
12	JL921604	ブーリー (SW920)	1		JL9200010	○ A
13	JL921606	カラ-C (SW920)	1		JL9200015	○ A
14	BBNT10Z	ナイロンナットM10 (SW920)	1		JL921605	○ A
15	JL9217	サイドブラシ (SW920)	1			○ A
16	BBNT5025	(SX@) ナベタビングネジ 5.0×25 (SW920)	3			○ D

※片側に必要な個数です。

# スーパー SW920 車輪部

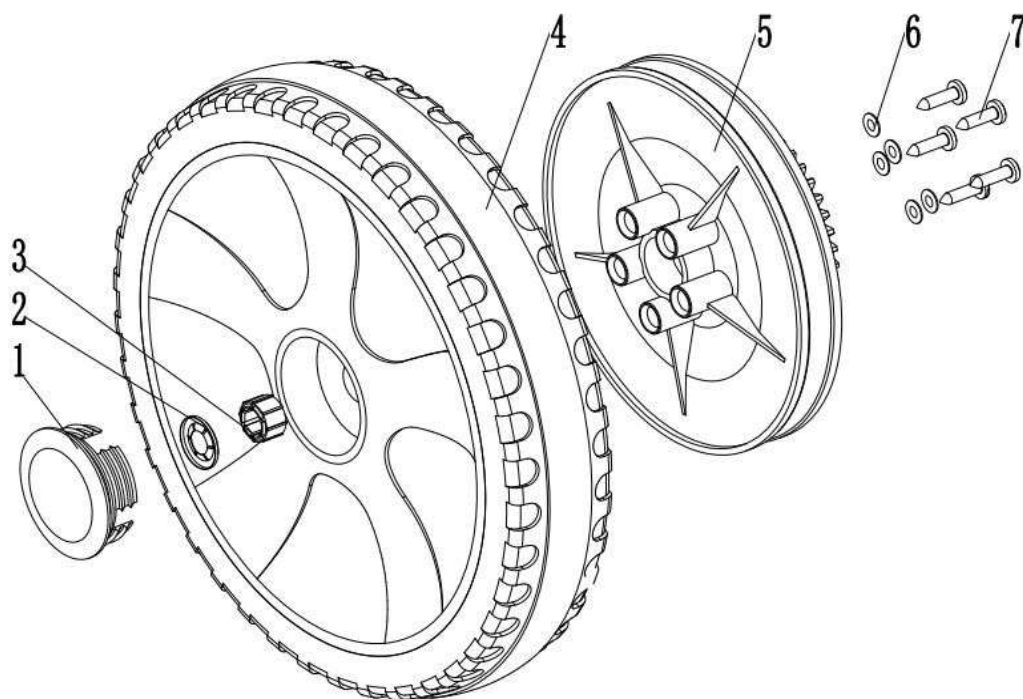

図番	コード	品名	数量	キット内容	キット	LOT	備考	価格表	納期
1	JL920801	(SX@) ホールキャップ (SW920)	1	○			JL92010	○	D
2	BBSPN12	(SX@) 車輪止め輪SPN-12 (SW920)	1	○				○	D
3	JL920803	ブッシング (SW920)	2	○			JLH9203	○	A
4	JL920804	(SZ) 車輪 (SW920) 廃番	1	○			単品供給不可 JLH9204	-	F
5	JL920805	(SZ) ホール (SW920) 廃番	1	○			単品供給不可 JLH9205	-	F
6	JL920806	(SX@) 平ワッシャーφ5 (SW920)	5	○			JLH9206	○	D
7	JL920807	(SX@) タッピソクネジ 4.8×32 (SW920)	5	○			JLH9207	○	D
a	JL9208	(SX@) 車輪ASSY (SW920)	1		○		No.1~7 JL92008a	○	D

※片側に必要な個数です。

# スーパー SW920 車軸部

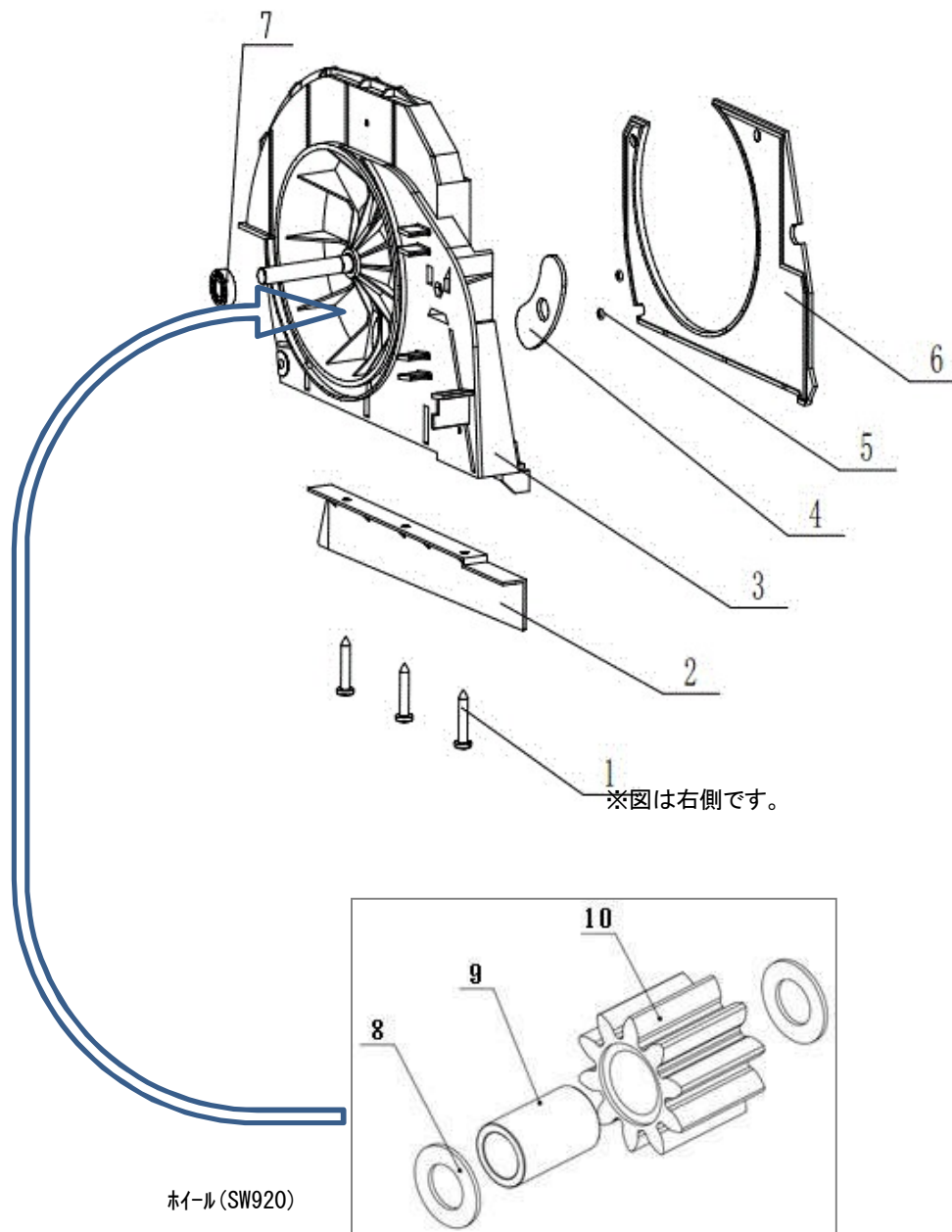

図番	コード	品名	数量	キット内容	キット	LOT	備考	価格表	納期
1	JL9229	タッピングピンス5×16 (SW920)	3					○	A
2	JL9223	ダストプレート左 (SW920)	1					○	A
2a	JL9222	ダストプレート右 (SW920)	1					○	A
3	JL922403	(SX@) スタンド左 (SW920)	1					○	D
3a	JL923201	(SX@) スタンド右 (SW920)	1					○	D
4	JL922404	(SX@) フレート (SW920)	1					○	D
5	B470352	OR 2.0×4.0	2				JL922405	○	A
6	JL922406	(SX@) スタンドカバー (SW920)	1					○	D
7	JL922407	ベアリング (SW920)	1					○	A
8	JL2501	(SZ) シールワッシャー (SW920)	2	○			単品供給不可	-	F
9	JL2502	(SZ) ベアリング (SW920) 単品出荷不可	1	○			単品供給不可	-	F
10	JL2503	(SZ) ギア (SW920) 単品出荷不可	1	○			単品供給不可	-	F
a	JL9225	ギアASSY (SW920)	1		○			○	A

※片側に必要な個数です。

発電機 GG1500i (廃番) 本体部

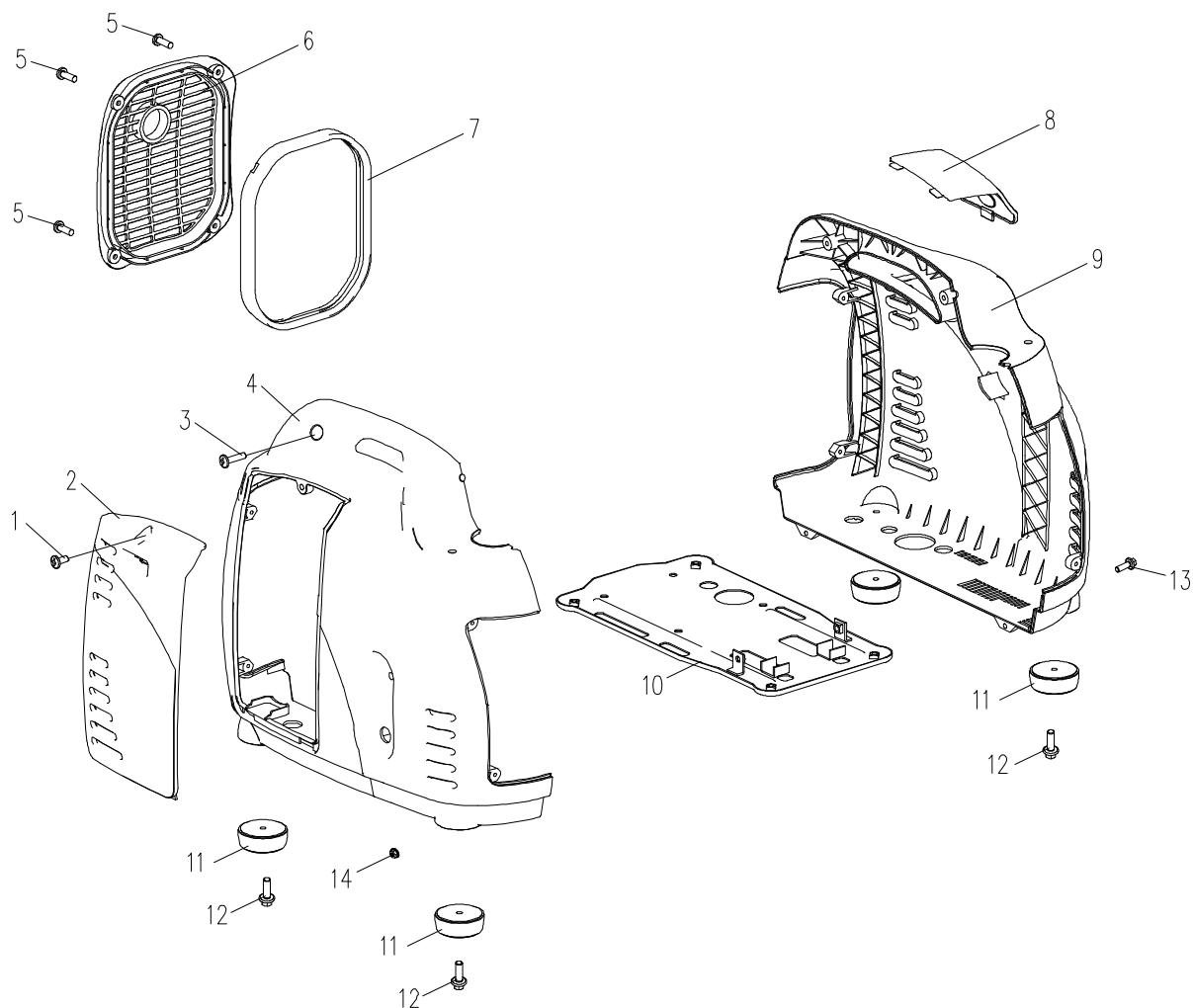

図番	コード	品名	数量	キット内容	キット	LOT	備考	価格表	納期
ASSY	2100C	(MSZ) 発電機 GG1500i						-	F
1	XN002200006012	(SZ@) ビス M6 × 12 (GG1500)	1					○	D
2	XN461503000010	(SZ@) メンテナンスカバー - A (GG1500)	1					○	D
3	XN002200006016	(MSZ) ビス M6 × 16	2					-	F
4	XN461503020000	(SZ@) カバー - (左側) (GG1500)	1					○	D
5	XN002200005012	(MSZ) ビス M5 × 12	6					-	F
6	XN461503000060	(MSZ) マフラーカバー	1					-	F
7	XN461503000070	(MSZ) マフラーカバー - ハット	1					-	F
8	XN461503000020	(MSZ) メンテナンスカバー - B	1					-	F
9	XN461503010000	(MSZ) カバー - (右側)	1					-	F
10	XN461503030000	(MSZ) セットベース	1					-	F
11	XN461503040000	(SZ@) コム足 (GG1500)	4					○	D
12	XN000310006016	(MSZ) 六角フランジボルト M6 × 16	4					-	F
13	XN002260005016	(MSZ) ボルト M5 × 16	2					-	F
14	XN001200005001	-	2					-	-

# 発電機 GG1500i (廃番) クランクケース部

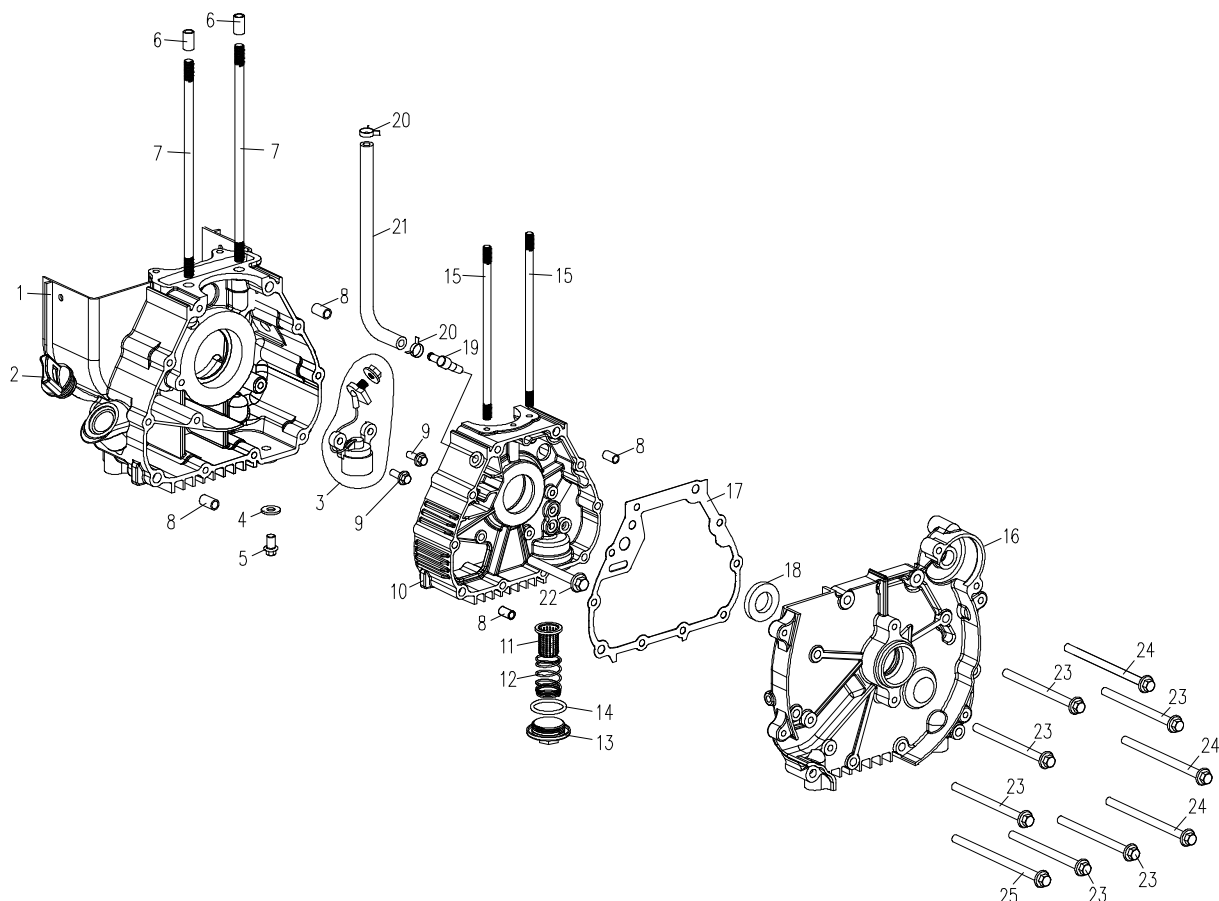

図番	コード	品名	数量	キット内容	キット	LOT	備考	価格表	納期
ASSY	2100C	(MSZ) 発電機 GG1500i						-	F
1	XN156001011000	(MSZ) クランクケース(左側)	1					-	F
2	XN155601012000	(SZ@) オイルキャップ (GG2500i)	1					○	D
3	XN155301020000	(MSZ) オイルセンサー	1					-	F
4	XN156001010010	(MSZ) ワッシャー 8×15×2	1					-	F
5	XN000330008012	(MSZ) ボルト M8×12	1					-	F
6	XN113102000080	(MSZ) タ^\ウエルピン 8×14	2					-	F
7	XN113102000120	(MSZ) スタット^\ボルト 7×176.5	2					-	F
8	XN113101000090	(MSZ) タ^\ウエルピン	4					-	F
9	XNGB57871986	(SZ@) 六角フランジ^\ボルトM6×25 (GG2500)	2					○	D
10	XN155601021000	(MSZ) クランクケース(右側)	1					-	F
11	XN122102031000	(SZ@) オイルフィルター (GG2500i)	1					○	D
12	XN122102030020	(SZ@) スプ^\リンク (GG2500i)	1					○	D
13	XN122102030040	(SZ@) フィルター^\ブラク (GG2500, GG3500)	1					○	D
14	XN122102030030	(SZ@) OR (GG2500i)	1					○	D
15	XN122102010010	(MSZ) スタット^\ボルト 8×185.5	2					-	F
16	XN155601030010	(MSZ) クランクケースカバー(左側)	1					-	F
17	XN155601030020	(MSZ) ガ^\ケット	1					-	F
18	XN113102041000	(MSZ) オイルシール 16.4×30×5	1					-	F
19	XN122102023000	(MSZ) タケノコ	1					-	F
20	XN155608000070	(MSZ) ホ^\スバンド^\ φ11	2					-	F
21	XN155608000040	(MSZ) ラバ^\チューブ^\ φ11	1					-	F
22	XNGB57871986	(SZ@) 六角フランジ^\ボルトM6×25 (GG2500)	1					○	D
23	XNGB57871986	(SZ@) 六角フランジ^\ボルトM6×25 (GG2500)	6					○	D
24	XNGB57871986	(SZ@) 六角フランジ^\ボルトM6×25 (GG2500)	3					○	D
25	XNGB57871986	(SZ@) 六角フランジ^\ボルトM6×25 (GG2500)	1					○	D

# 発電機 GG1500i (廃番)

## シリンダーヘッド部

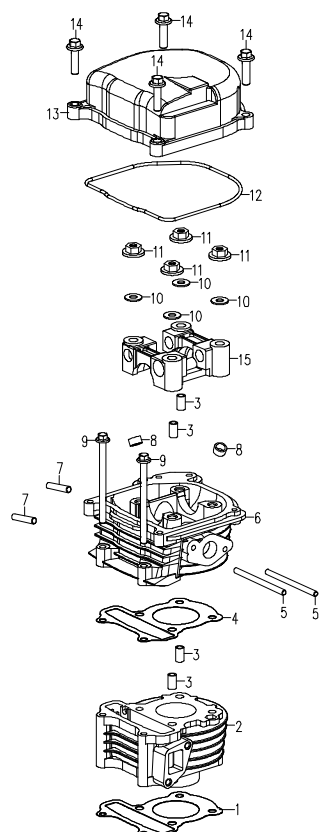

## クランクシャフト部

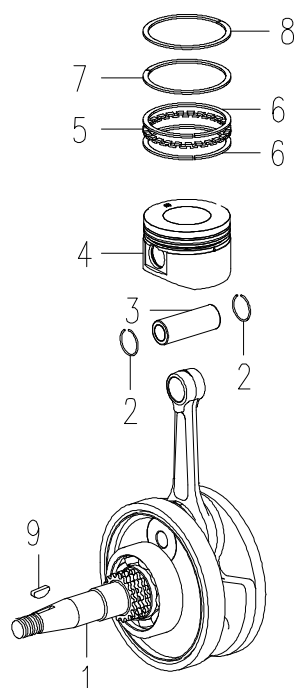

## シリンダーヘッド部

図番	コード	品名	数量	キット内容	キット	LOT	備考	価格表	納期
ASSY	2100C	(MSZ) 発電機 GG1500i						-	F
1	XN113101000040	(MSZ) シリンダーガスケット	1					-	F
2	XN156002021000	(MSZ) シリンダー	1					-	F
3	XN113102000080	(MSZ) タウエルピッチ 8×14	4					-	F
4	XN156002010010	(MSZ) シリンダーヘッドガスケット	1					-	F
5	XNGB9001988	(MSZ) スタッドボルト M6×32	2					-	F
6	XN156002011000	(MSZ) シリンダーヘッド	1					-	F
7	XNGB9001988	(MSZ) スタッドボルト M6×32	2					-	F
8	XN122101012000	(MSZ) ハルブオイルシール	2					-	F
9	XNGB57871986	(SZ@) 六角フランジボルトM6×25 (GG2500)	2					○	D
10	XN113101000060	(MSZ) 銅ワッシャー	4					-	F
11	XNGB617786	(MSZ) 六角フランジナット M8	4					-	F
12	XN113101040060	(MSZ) ヘッドカバーリンク	1					-	F
13	XN156002030010	(MSZ) ヘッドカバー	1					-	F
14	XNGB57871986	(SZ@) 六角フランジボルトM6×25 (GG2500)	4					○	D
15	XN113101000010	(MSZ) カムシャフトベース	1					-	F

## クランクシャフト部

図番	コード	品名	数量	キット内容	キット	LOT	備考	価格表	納期
1	XN156003010000	(MSZ) クランクシャフトASSY	1					-	-
2	XN113103000050	(MSZ) クリップ	2					-	F
3	XN156003000010	(MSZ) ピッチ	1					-	F
4	XN156003020010	(MSZ) ピストン	1					-	F
5	XN156003020020	(MSZ) オイルリングスパーサー	1					-	F
6	XN156003020030	(MSZ) オイルリングシール7	2					-	F
7	XN156003020040	(MSZ) セカンドリンク	1					-	F
8	XN156003020050	(MSZ) トップリンク	1					-	F
9	XN155603000010	(MSZ) キー	1					-	F

# 発電機 GG1500i(廃番)

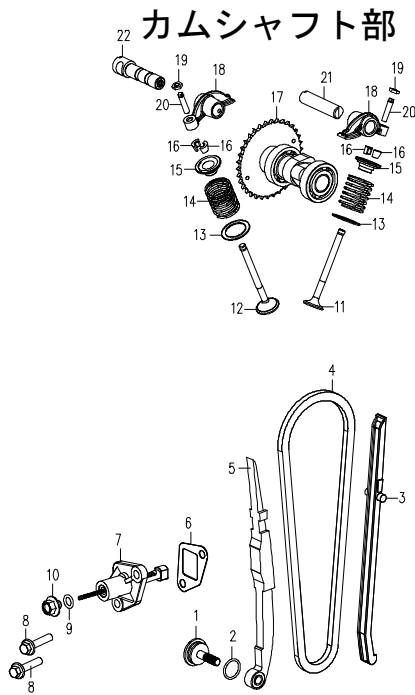

## オイルポンプ部

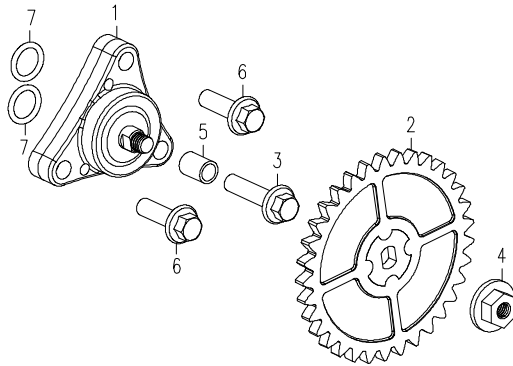

## カムシャフト部

図番	コード	品名	数量	キット内容	キット	LOT	備考	価格表	納期
ASSY	2100C	(MSZ) 発電機 GG1500i	1					-	F
1	XN122104020010	(MSZ) テンションロッドホルト	1					-	F
2	XN122104020020	(MSZ) OR 15.2 × 1.5	1					-	F
3	XN113104040000	(MSZ) カムシャフトチェーンガイド	1					-	F
4	XN113104050000	(MSZ) カムシャフトチェーン	1					-	F
5	XN113102014000	(MSZ) テンションロッド	1					-	F
6	XN113104000080	(MSZ) ガスケット	1					-	F
7	XN113104010000	(MSZ) カムシャフトチェーンレギュレーター	1					-	F
8	XNGB57871986	(SZ@) 六角フランジホルトM6 × 25 (GG2500)	2					○	D
9	XNGB123576	(MSZ) OR 9 × 1.5	1					-	F
10	XN113104000070	(MSZ) プラガスクリュー	1					-	F
11	XN113104000040	(MSZ) エキゾーストバルブ	1					-	F
12	XN113104000010	(MSZ) インテークバルブ	1					-	F
13	XN122104000010	(MSZ) バルブスプリングシート	2					-	F
14	XN113104000030	(MSZ) バルブスプリング	2					-	F
15	XN122104000060	(MSZ) バルブスプリングリテーナー	2					-	F
16	XN122104000020	(MSZ) コッタ	2					-	F
17	XN113104020000	(MSZ) カムシャフトASSY	1					-	F
18	XN113104000060	(MSZ) ロッカーアーム	2					-	F
19	XN122104000040	(MSZ) バルブスプリング	2					-	F
20	XN122104000030	(MSZ) エキゾーストバルブ	2					-	F
21	XN113104000050	(MSZ) エキゾーストロッカーアームシャフト	1					-	F
22	XN113104030000	(MSZ) インテークロッカーアームシャフト	1					-	F

## オイルポンプ部

図番	コード	品名	数量	キット内容	キット	LOT	備考	価格表	納期
1	XN113112010000	(MSZ) オイルポンプ ASSY	1					-	F
2	XN113112020000	(MSZ) スプリケット	1					-	F
3	XNGB57871986	(SZ@) 六角フランジホルトM6 × 25 (GG2500)	1					○	D
4	XNGB61771986	(SZ@) 六角フランジナット M6 (GG2500)	1					○	D
5	XN113112000010	(MSZ) カラー φ8 × 11	1					-	F
6	XNGB57871986	(SZ@) 六角フランジホルトM6 × 25 (GG2500)	2					○	D
7	XN009120012019	(MSZ) OR 1.6 × 9	2					-	F



発電機 GG1500i(廃番) エアクリナー・キャブレター部

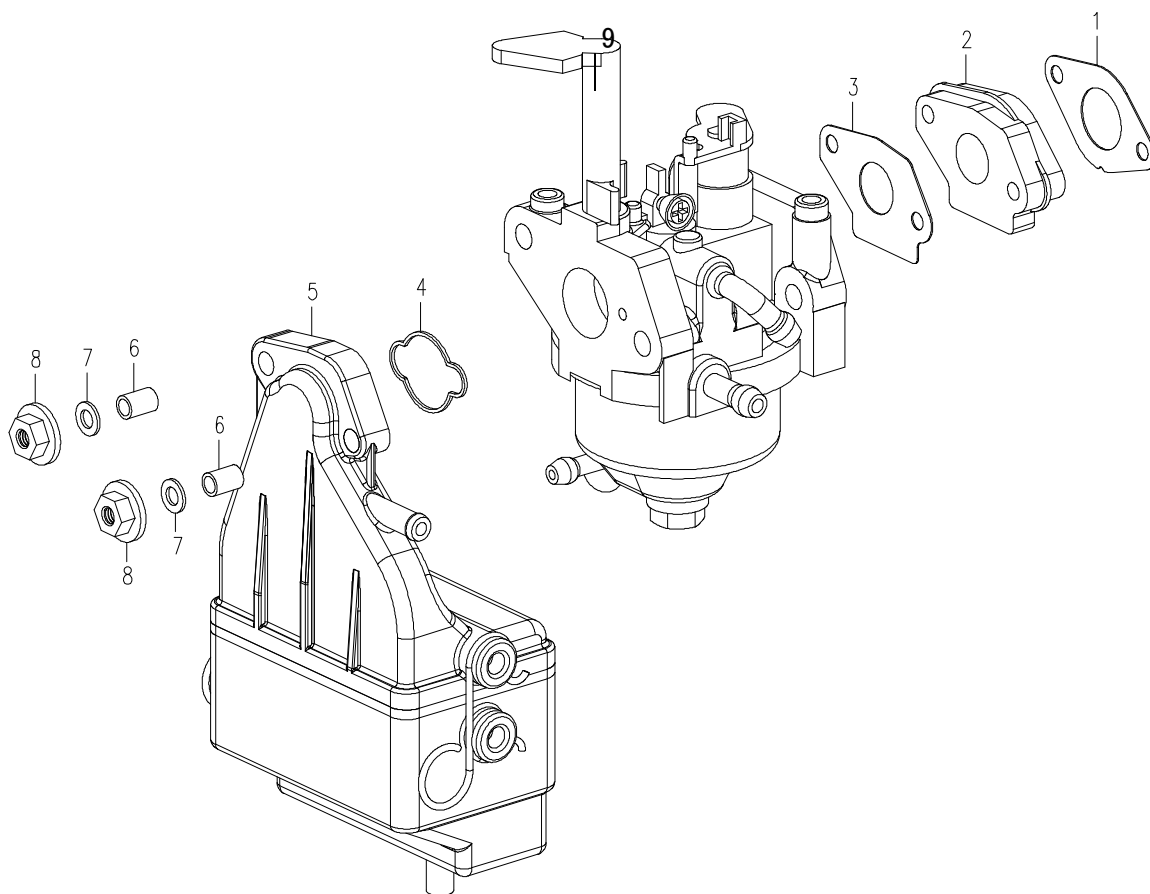

図番	コード	品名	数量	キット内容	キット	LOT	備考	価格表	納期
ASSY	2100C	(MSZ) 発電機 GG1500i	1					-	F
1	XN156008000010	(SZ@) インシュレーターガasket (GG1500)	1					○	D
2	XN156008000020	(MSZ) インシュレーター	1					-	F
3	XN156008000030	(SZ@) キャブレターガasket (GG1500)	1					○	D
4	XN156008000040	(SZ@) エアクリナーガasket (GG1500)	1					○	D
5	XN156008010000	(SZ@) エアクリナーASSY (GG1500)	1					○	D
6	XN155611000040	(SZ@) ファンカバーワッシャー (GG1500)	1					○	D
7	XNGB971986	(SZ@) ワッシャー (GG1500)	1					○	D
8	XNGB61771986	(SZ@) 六角フランジナット M6 (GG2500)	2					○	D
9	XN156009000000	(SZ@) キャブレターAY (GG1500i)	1					○	D

# 発電機 GG1500i (廃番)

## リコイルスターター部

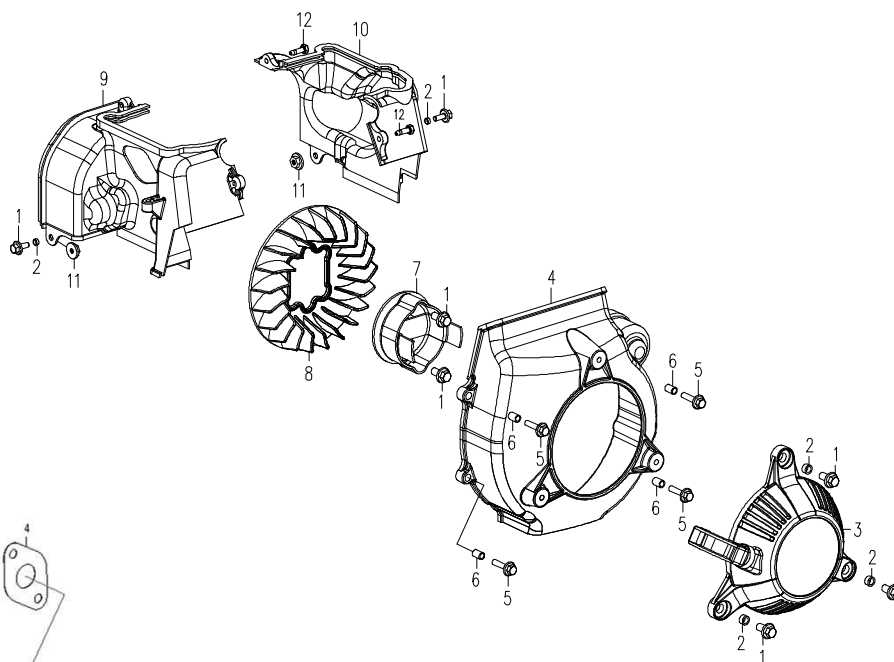

## マフラ部

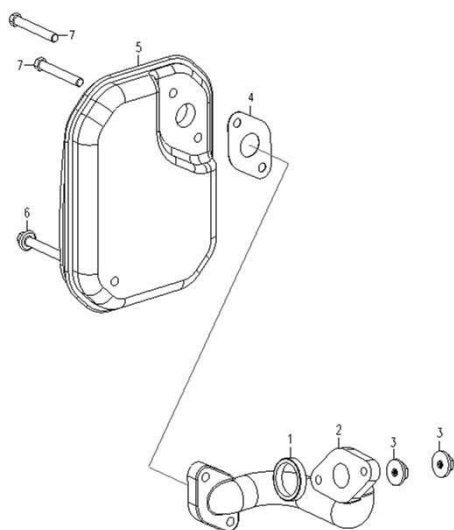

## リコイルスターター部

図番	コード	品名	数量	キット内容	キット	LOT	備考	価格表	納期
ASSY	2100C	(MSZ) 発電機 GG1500i	1					-	F
1	XNGB57871986	(SZ@) 六角フランジ ボルトM6×25 (GG2500)	7					○	D
2	XN156006000010	(MSZ) カラー	5					-	F
3	XN15600601000001	(SZ@) リコイルスターターAY (GG1500)	1					○	D
4	XN155611000030	(SZ) ファンカバー (GG1500)	1					-	F
5	XNGB57871986	(SZ@) 六角フランジ ボルトM6×25 (GG2500)	4					○	D
6	XN155611000040	(SZ@) ファンカバー フッティング (GG1500)	4					○	D
7	XN156006030000	(MSZ) スタータープーリー	1					-	F
8	XN156011000010	(MSZ) ファン	1					-	F
9	XN156011000060	(MSZ) カバー-B	1					-	F
10	XN156011000050	(MSZ) カバー-A	1					-	F
11	XNGB61771986	(SZ@) 六角フランジ ナット M6 (GG2500)	2					○	D
12	XNGB52851985	(MSZ) ボルト ST4. 8×16	2					-	F

## マフラ部

図番	コード	品名	数量	キット内容	キット	LOT	備考	価格表	納期
1	XN55607020000	(MSZ) エキゾーストパイプ ガスケット	1					-	F
2	XN156007000010	(MSZ) エキゾーストパイプ	1					-	F
3	XNGB61831986	(MSZ) 六角フランジ ナット M6	2					-	F
4	XN156007000020	(MSZ) マフラガスケット	1					-	F
5	XN156007010000	(MSZ) マフラASSY	1					-	F
6	XNGB/T9074171988	(MSZ) 六角ボルト M6×40	1					-	F
7	XNGB/T9074171988	(MSZ) 六角ボルト M6×40	2					-	F

# 発電機 GG1500i(廃番)

## ジェネレーター部

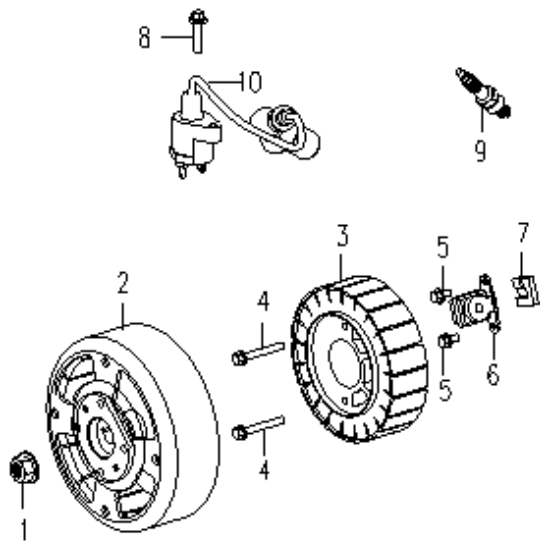

## 燃料タンク部

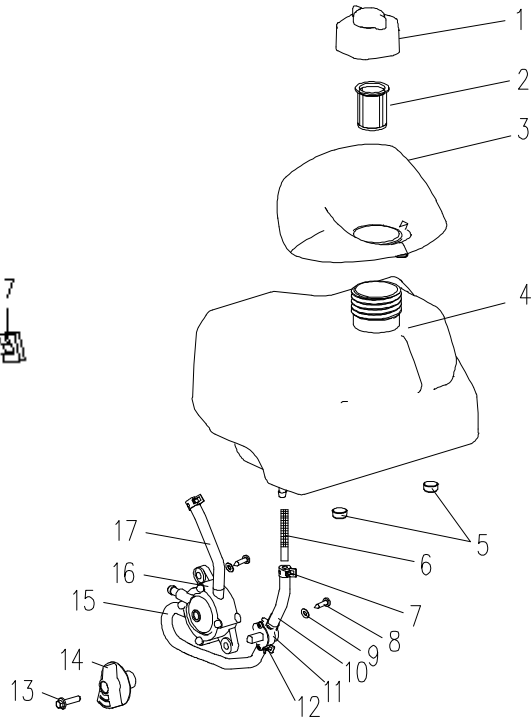

## ジェネレーター部

図番	コード	品名	数量	キット内容	キット	LOT	備考	価格表	納期
ASSY	2100C	(MSZ) 発電機 GG1500i						-	F
1	XNGB61771986	(SZ@) 六角フランジナット M6 (GG2500)	1					○	D
2	XN156010012000	(MSZ) モーターローター	1					-	F
3	XN15601001100518	(SZ) モータースターター (GG1500i)	1					-	F
4	XNGB/T9074171988	(MSZ) 六角ボルト M6×40	2					-	F
5	XNGB57871986	(SZ@) 六角フランジボルトM6×25 (GG2500)	2					○	D
6	XN155610000010	(MSZ) トリガ	1					-	F
7	XN155610000020	(MSZ) ラハーフロック	1					-	F
8	XNGB57871986	(SZ@) 六角フランジボルトM6×25 (GG2500)	1					○	D
9	XN122110300005	(SZ@) スパークプラグ A7RTC (GG1500i/2500i/3500i)	1				NKG:CR5HSB	○	D
10	XN122110100000	(SZ@) イグニッションコイルASSY (コード・キャップ付) (GG)	1					○	D

## 燃料タンク部

図番	コード	品名	数量	キット内容	キット	LOT	備考	価格表	納期
1	XN462405010000	(SZ) 燃料キャップ ASSY (GG1500, GG2500, GG3500) 廃番	1					-	F
2	XN462405020000	(SZ@) 燃料フィルター (GG1500)	1					○	D
3	XN461503000050	(MSZ) タンクカバー	1					-	F
4	XN461505000010	(SZ@) 燃料タンク (GG1500)	1					○	D
5	XN462405000040	(SZ@) タンクパッド (GG2500)	2					○	D
6	XN462405030000	(MSZ) 燃料ストレーナー	1					-	F
7	XN480202010110	(MSZ) クリップ φ11	3					-	F
8	XN004210142019	(MSZ) ビス 4.2×19	3					-	F
9	XN003040004001	(MSZ) ガスケット	3					-	F
10	XN461505000050	(MSZ) 燃料ホース A	1					-	F
11	XN462405040000	(SZ) 燃料コック (GG1500, GG2500, GG3500)	1					-	F
12	XN480202010090	(MSZ) ? 箍 φ9	3					-	F
13	XN007090004016	(MSZ) ビス M4×16	1					-	F
14	XN462405000030	(SZ) 燃料コックハンドル (GG1500, GG2500, GG3500) 廃番	1					-	F
15	XN461505000040	(MSZ) 燃料ホース B	1					-	F
16	XN462405060000	(SZ) 燃料ポンプ (GG1500, GG2500, GG3500) 廃番	1					-	F
17	XN480201051000	(MSZ) 燃料ホース E	1					-	F

# 発電機 GG1500i (廃番) ガバナ部

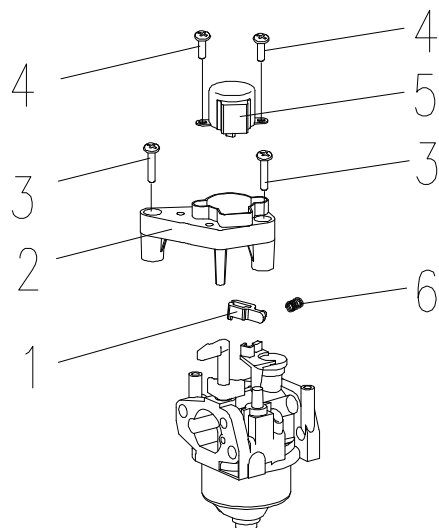

図番	コード	品名	数量	キット内容	キット	LOT	備考	価格表	納期
ASSY	2100C	(MSZ) 発電機 GG1500i						-	F
1	XN155609000020	(SZ@) トライブアーム (GG2500. 3500i)	1					○	D
2	XN461520010000	(SZ@) モーターホルダ* - (GG1500)	1					○	D
3	XN007090004012	(MSZ) ヒース M4×12	2					-	F
4	XN007090003008	(MSZ) ヒース M3×8	2					-	F
5	XN462420020000	(SZ) ガバナモーター-ASSY (GG1500i, GG2500i, GG3500i) 廃番	1					-	F
6	XN155609000010	(SZ@) トライブアームスプリング (GG2500. 3500i)	1					○	D

# 発電機 GG1500i (廃番)

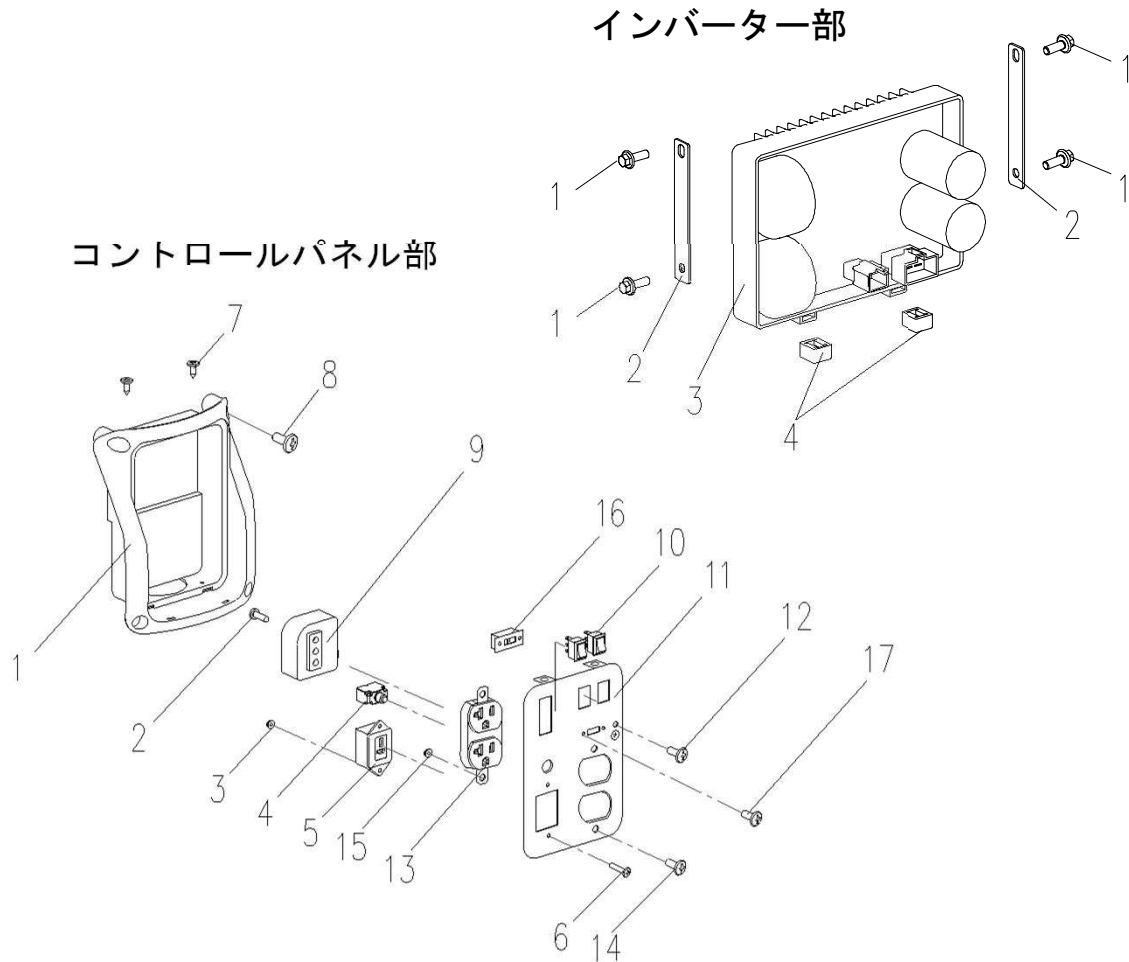

## インバーター部

図番	コード	品名	数量	キット内容	キット	LOT	備考	価格表	納期
ASSY	2100C	(MSZ) 発電機 GG1500i						-	F
1	XN000310006012	(SZ) 六角フランジボルト M6×12 (GG2500キャリア・車輪)	4					-	F
2	XN461519000010	(MSZ) スター	2					-	F
3	XN461519020000	(SZ@) インバーター AY 100V (GG1500i)	1					○	D
4	XN462419000010	(SZ@) インバーターガasket (GG1500, GG2500)	2					○	D

## コントロールパネル部

図番	コード	品名	数量	キット内容	キット	LOT	備考	価格表	納期
1	XN461503000030	(MSZ) パネルボックス	1					-	F
2	XN007090005016	(MSZ) ヒス M5×16	1					-	F
3	XN001280003001	(MSZ) 六角フランジナット M3	2					-	F
4	XN480107771450	(MSZ) レクチファイヤー	1					-	F
5	XN480101090010	(MSZ) DCソケット	1					-	F
6	XN007090003016	(MSZ) ヒス M3×16	2					-	F
7	XN004210142013	(MSZ) ヒス M4.2×13	3					-	F
8	XN002200005012	(MSZ) ヒス M5×12	4					-	F
9	XN462417013001	(SZ@) イグニッションコントロール (GG1500, 2500, 3500)	1					○	D
10	XN480105010010	(SZ@) ロッカースイッチ (GG2500i)	2					○	D
11	XN461517021000	(MSZ) パネル	1					-	F
12	XN007090005008	(MSZ) ヒス M5×8	3					-	F
13	XN480101010010	(MSZ) ACソケット	1					-	F
14	XN007090004012	(MSZ) ヒス M4×12	2					-	F
15	XN001280004001	(MSZ) 六角フランジナット M4	2					-	F
16	XN480105030010	(MSZ) 周波数切替スイッチ	1					-	F
17	XN007090003006	(MSZ) ヒス M3×6	2					-	F

# 発電機 GG2500i (廃番) 本体部

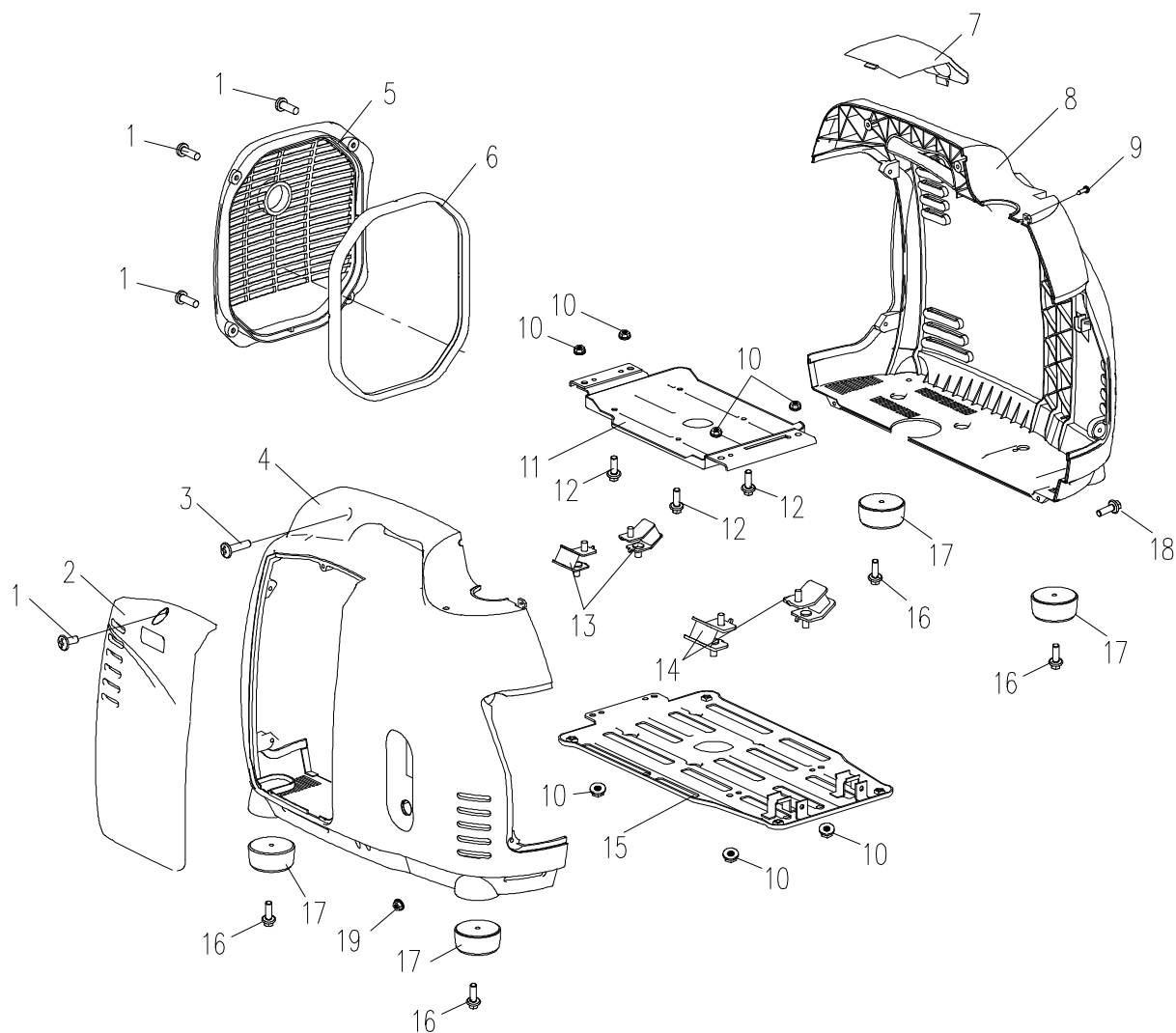

図番	コード	品名	数量	キット内容	キット	LOT	備考	価格表	納期
ASSY	2100F	(MSZ) 発電機 GG2500i						-	F
1	XNGB/T8182000	(MSZ) ビス M6×12	5					-	F
2	XN462403000010	(SZ@) メンテナンスカバー A (GG2500)	1					○	D
3	XNGB/T8182000	(MSZ) ビス M6×12	2					-	F
4	XN462403010000	(SZ@) カバー(左側) (GG2500)	1					○	D
5	XN462403000060	(SZ@) マフラーカバー	1					○	D
6	XN462403000070	(SZ@) マフラーカバーハット	1					○	D
7	XN462403000020	(SZ@) メンテナンスカバー B (GG2500)	1					○	D
8	XN462403020000	(SZ@) カバー(右側) (GG2500)	1					○	D
9	XNGB/T8451985	(MSZ) ビス 4.2×19	1					-	F
10	XNGB/T617712000	(MSZ) 六角フランジナット	8					-	F
11	XN462403070000	(MSZ) セットプレート	1					-	F
12	XNGB/T57871986	(MSZ) 六角フランジボルト M8×12	4					-	F
13	XN462403040000	(MSZ) 防新ゴム A	2					-	F
14	XN462403050000	(MSZ) 防新ゴム B	2					-	F
15	XN462403030000	(SZ@) セットベース (GG2500、3500)	1					○	D
16	XNGB/T57891986	(SZ@) 六角フランジボルト M6×16 (GG2500)	4					○	D
17	XN462403060000	(MSZ) コム足	4					-	F
18	XNGB/T8231988	(MSZ) ボルト M5×16	2					-	F
19	XNGB/T61702000	-	2					-	-

発電機 GG2500i (廃番) クランクケース部

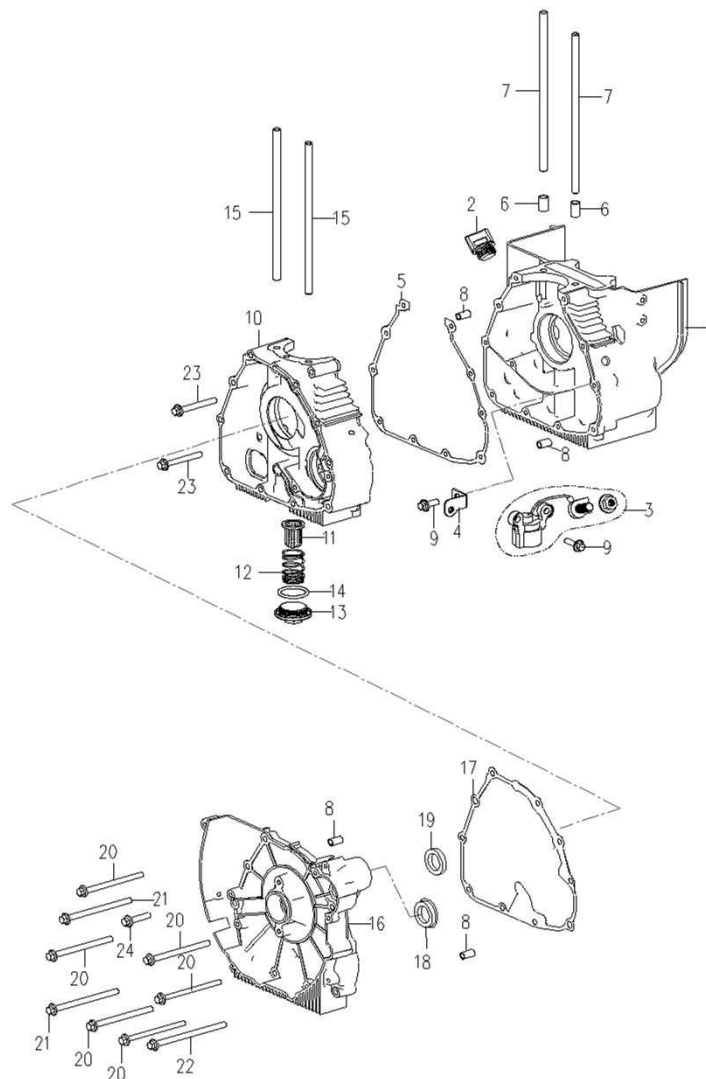

図番	コード	品名	数量	キット内容	キット	LOT	備考	価格表	納期
ASSY	2100F	(MSZ) 発電機 GG2500i						-	F
1	XN155601011000	(MSZ) クランクケース(左側)	1					-	F
2	XN155601012000	(SZ@) オイルキャップ (GG2500i)	1					○	D
2a	B471210	(S) OR 3. 53 × 18. 64 AS210	1					○	C
3	XN155301020000	(MSZ) オイルセンサー	1					-	F
4	XN155601010010	(MSZ) ステア	1					-	F
5		-	1					-	-
6	XN122101000020	(MSZ) タﾞウエルビㇿン 10 × 15. 7	2					-	F
7	XN122102020040	(MSZ) スタッドボㇿルト 8 × 195	2					-	F
8	XN122102020010	(MSZ) タﾞウエルビㇿン 8 × 4	4					-	F
9	XNGB57871986	(SZ@) 六角フランジボㇿルトM6 × 25 (GG2500)	2					○	D
10	XN155601021000	(MSZ) クランクケース(右側)	1					-	F
11	XN122102031000	(SZ@) オイルフィルター (GG2500i)	1					○	D
12	XN122102030020	(SZ@) スﾌﾟﾘﾝｸﾞ (GG2500i)	1					○	D
13	XN122102030040	(SZ@) フィルターﾌﾞﾗｸﾞ (GG2500, GG3500)	1					○	D
14	XN122102030030	(SZ@) OR (GG2500i)	1					○	D
15	XN122102010010	(MSZ) スタッドボㇿルト 8 × 185. 5	2					-	F
16	XN155601030010	(MSZ) クランクケースｶﾊﾞㇿ (左側)	1					-	F
17	XN155601030020	(MSZ) ガㇿｽﾞｯｸﾞ	1					-	F
18	XN462403000130	(MSZ) ﾉﾞﾗｸﾞ	1					-	F
19	XN122102023000	(MSZ) ﾏﾞﾉ	1					-	F
20	XNGB57871986	(SZ@) 六角フランジボㇿルトM6 × 25 (GG2500)	6					○	D
21	XNGB57871986	(SZ@) 六角フランジボㇿルトM6 × 25 (GG2500)	2					○	D
22	XNGB57871986	(SZ@) 六角フランジボㇿルトM6 × 25 (GG2500)	1					○	D
23	XNGB57871986	(SZ@) 六角フランジボㇿルトM6 × 25 (GG2500)	2					○	D

# 発電機 GG2500i (廃番)

## シリンダーヘッド部

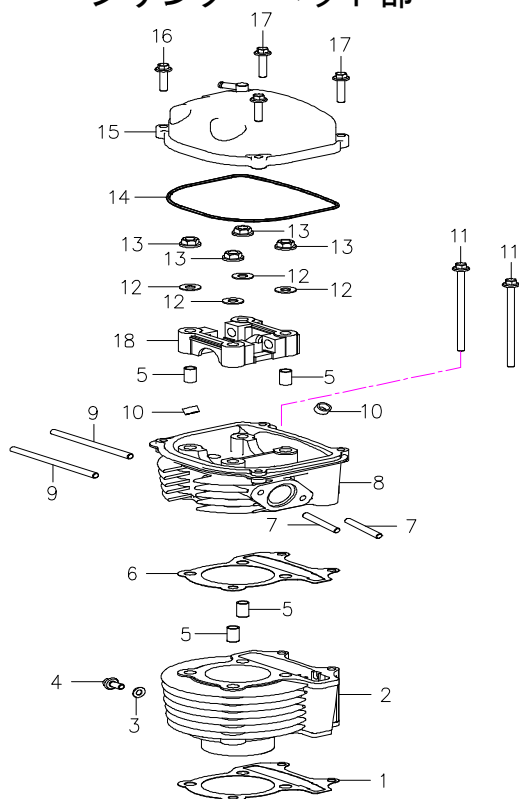

## クランクシャフト部

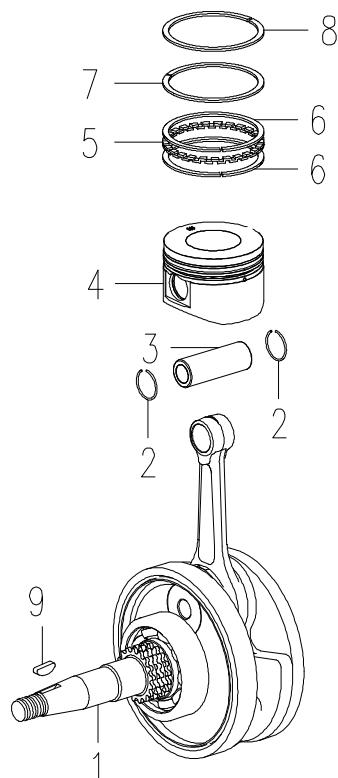

## シリンダーヘッド部

図番	コード	品名	数量	キット内容	キット	LOT	備考	価格表	納期
ASSY	2100F	(MSZ) 発電機 GG2500i						-	F
1	XN122101000040	(MSZ) シリンダーガスケット	1					-	F
2	XN122101021000	(MSZ) シリンダー	1					-	F
3	XN122101020010	(MSZ) ワッシャー	1					-	F
4	XNGB57871986	(SZ@) 六角フランジボルトM6×25 (GG2500)	1					○	D
5	XN122101000020	(MSZ) タウエルピッチ 10×15.7	4					-	F
6	XN122101000050	(MSZ) シリンダーヘッドガスケット	1					-	F
7	XNGB9001988	(MSZ) スタッドボルト M6×32	2					-	F
8	XN155602011000	(MSZ) シリンダーヘッド	1					-	F
9	XN155602010010	(MSZ) スタッドボルト M6×18	2					-	F
10	XN122101012000	(MSZ) ハルプオイルシール	1					-	F
11	XNGB57871986	(SZ@) 六角フランジボルトM6×25 (GG2500)	1					○	D
12	XNGB961985	(MSZ) 銅ワッシャー	4					-	F
13	XNGB617786	(MSZ) 六角フランジナット M8	4					-	F
14	XN122101040030	(MSZ) ヘッドカバーリンク	1					-	F
15	XN122101040010	(MSZ) ヘッドカバー	1					-	F
16	XNGB57871986	(SZ@) 六角フランジボルトM6×25 (GG2500)	2					○	D
17	XNGB57871986	(SZ@) 六角フランジボルトM6×25 (GG2500)	2					○	D

## クランクシャフト部

図番	コード	品名	数量	キット内容	キット	LOT	備考	価格表	納期
1	XN155603010000	(MSZ) クランクシャフトASSY	1					-	F
2	XN122103000010	(MSZ) クリップ	2					-	F
3	XN122103000020	(MSZ) ピン	1					-	F
4	XN122103010010	(MSZ) ピストン	1					-	F
5	XN122103010020	(MSZ) オイルリングスケーパー	1					-	F
6	XN122103010030	(MSZ) オイルリングシール	2					-	F
7	XN122103010040	(MSZ) セカンドリンク	1					-	F
8	XN122103010050	(MSZ) トップリンク	1					-	F
9	XN155603000010	(MSZ) キー	1					-	F



# 発電機 GG2500i (廃番)

## カムシャフト部

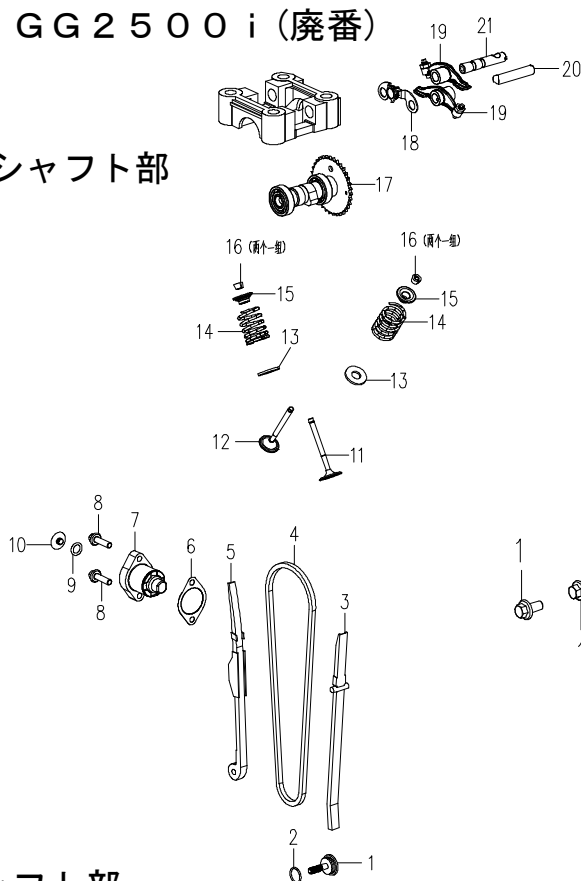

## オイルポンプ部

## カムシャフト部

図番	コード	品名	数量	キット内容	キット	LOT	備考	価格表	納期
ASSY	2100F	(MSZ) 発電機 GG2500i						-	F
1	XN122104020010	(MSZ) テンションロッドホルト	1					-	F
2	XN122104020020	(MSZ) OR 15.2×1.5	1					-	F
3	XN122104050000	(MSZ) カムシャフトチェーンガイド	1					-	F
4	XN122104060000	(MSZ) カムシャフトチェーン	1					-	F
5	XN122104030000	(MSZ) テンションロッド	1					-	F
6	XN122104000080	(MSZ) ガスケット	1					-	F
7	XN122104040000	(MSZ) カムシャフトチェーンレギュレーター	1					-	F
8	XNGB57871986	(SZ@) 六角フランジホルトM6×25 (GG2500)	2					○	D
9	XNGB123576	(MSZ) OR 9×1.5	1					-	F
10	XN122104040010	(MSZ) フラグスクリュー	2					-	F
11	XN122104000030	(MSZ) エキゾーストバルブ	1					-	F
12	XN122104000070	(MSZ) インテークバルブ	1					-	F
13	XN122104000010	(MSZ) バルブスプリングシート	2					-	F
14	XN122104000040	(MSZ) バルブスプリング	2					-	F
15	XN122104000060	(MSZ) バルブスプリングリテーナー	2					-	F
16	XN122104000020	(MSZ) コッタ	2					-	F
17	XN155604010000	(MSZ) カムシャフトASSY	1					-	F
18	XN122104070000	(MSZ) ストッププレートASSY	2					-	F
19		-	2					-	-
20	XN122104000090	(MSZ) エキゾーストロッカーアームシャフト	1					-	F
21	XN122104080000	(MSZ) インテークロッカーアームシャフト	1					-	F

## オイルポンプ部

図番	コード	品名	数量	キット内容	キット	LOT	備考	価格表	納期
1	XNGB57871986	(SZ@) 六角フランジホルトM6×25 (GG2500)	2					○	D
2	XN122112000010	(MSZ) スプロケットカバー	1					-	F
3	XNGB61771986	(SZ@) 六角フランジナット M6 (GG2500)	1					○	D
4	XN122112010000	(MSZ) オイルポンプチェーン 6.75×44	1					-	F
5	XN122112020070	(MSZ) スプロケット	1					-	F
6	XNGB57871986	(SZ@) 六角フランジホルトM6×25 (GG2500)	2					○	D
7	XN122112020000	(MSZ) オイルポンプASSY	1					-	F

発電機 GG2500i (廃番) エアクリナー・キャブレター部

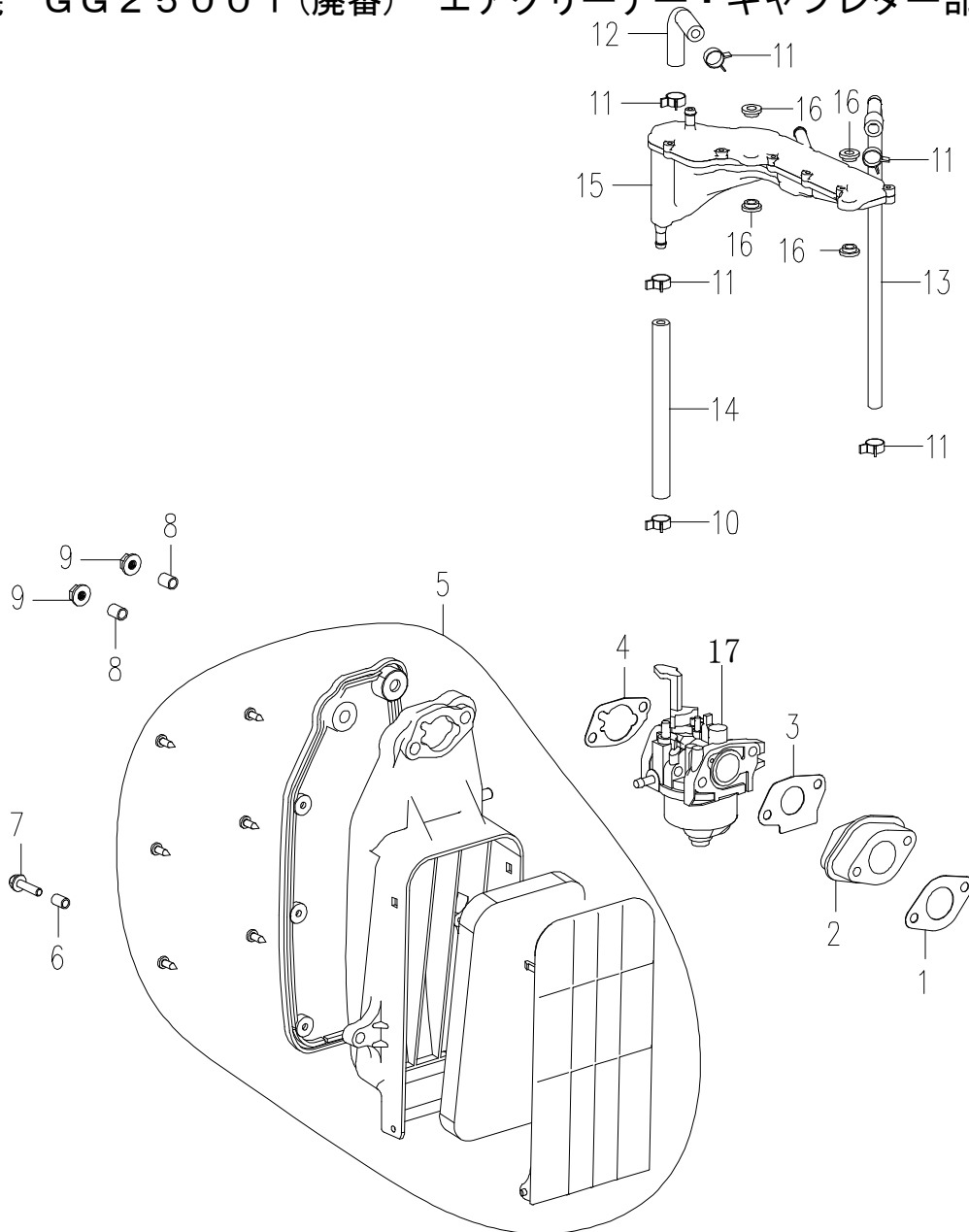

図番	コード	品名	数量	キット内容	キット	LOT	備考	価格表	納期
ASSY	2100F	(MSZ) 発電機 GG2500i						-	F
1	XN155608000010	(SZ@) インシュレーターガ スケット (GG2500i)	1					○	D
2	XN155608020000	(MSZ) インシュレーター	1					-	F
3	XN155608000020	(SZ@) キャブレターガ スケット (GG2500, GG3500)	1					○	D
4	XNXY168F62	(SZ@) エアクリナーガ スケット (GG2500, GG3500)	1					○	D
5	XN155608010000	(SZ@) エアクリナーASSY (GG2500i)	1					○	D
5a	XNDY2500AC05	(SZ@) エアクリナーエレメント (GG2500, GG3500)	1					○	D
6	XN155611000040	(SZ@) ファンカバー フッティング (GG1500)	1					○	D
7	XNGB57871986	(SZ@) 六角フランジホルム M6 × 25 (GG2500)	1					○	D
8	XN155608010050	(SZ@) エアクリナースペーサー (GG2500, 3500)	2					○	D
9	XNGB61771986	(SZ@) 六角フランジナット M6 (GG2500)	2					○	D
10	XN155608000070	(MSZ) ホースバンド φ11	1					-	F
11	XN155608000060	(MSZ) クリップ 10	5					-	F
12	XN155608000030	(MSZ) ラバチューブ A	1					-	F
13	XN155608000040	(MSZ) ラバチューブ φ11	1					-	F
14	XN155608000050	(MSZ) ラバチューブ C	1					-	F
15	XN155608040000	(MSZ) オイルガセパレーター	1					-	F
16	XN155608030000	(SZ@) ヒートワット (GG2500i, GG3500i)	4					○	D
17	XN1556090000502	(SZ@) キャブレターASSY (GG2500i)	1				ID : XN155609000000	○	D

# 発電機 GG2500i (廃番)

## リコイルスターター一部

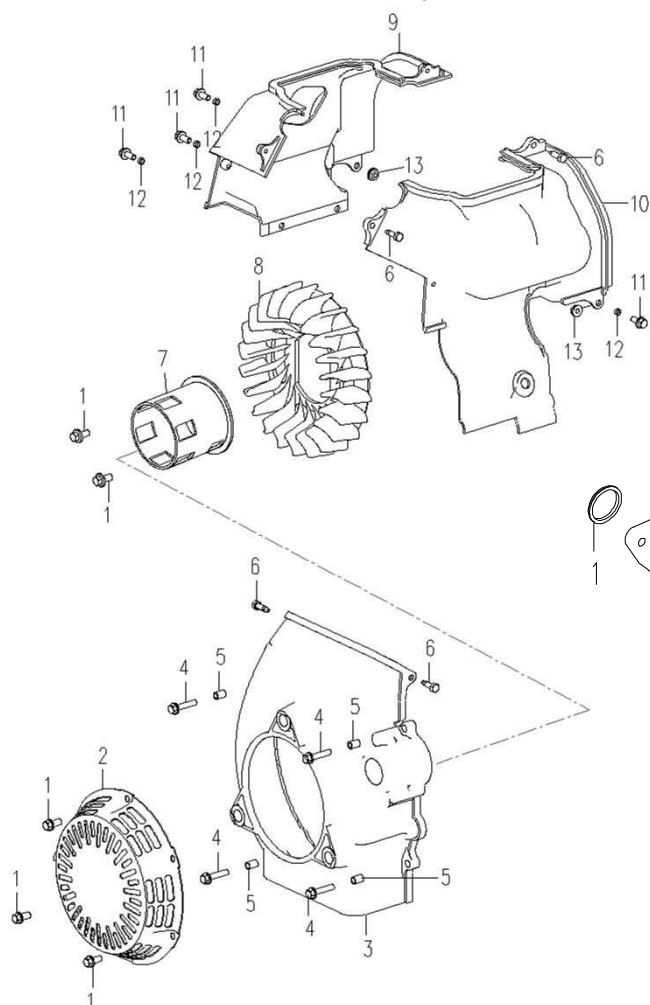

## マフラ部

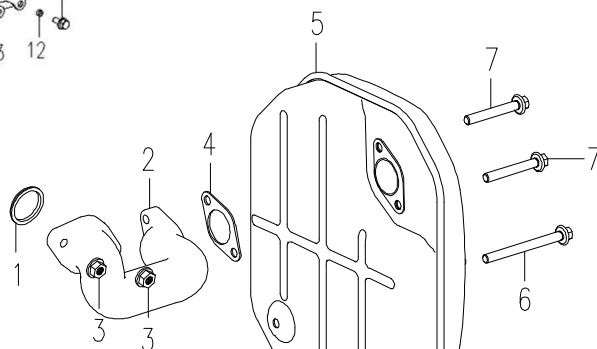

## リコイルスターター一部

図番	コード	品名	数量	キット内容	キット	LOT	備考	価格表	納期
ASSY	2100F	(MSZ) 発電機 GG2500i						-	F
1	XNGB57871986	(SZ@) 六角フランジボルトM6×25 (GG2500)	5					○	D
2	XN155606020000	(SZ) リコイルスターターAY (GG2500-3500)	1					-	F
3	XN155611000030	(SZ) ファンカバー (GG1500)	1					-	F
4	XNGB57871986	(SZ@) 六角フランジボルトM6×25 (GG2500)	4					○	D
5	XN155611000040	(SZ@) ファンカバーフッティング (GG1500)	4					○	D
6	XNGB52851985	(MSZ) ボルト ST4.8×16	4					-	F
7		-	1					-	-
8	XN155611000010	(MSZ) ファン	1					-	F
9	XN155611000060	(MSZ) カバーB	1					-	F
10	XN155611000050	(SZ@) カバーA (GG2500, 3500)	1					○	D
11	XNGB57871986	(SZ@) 六角フランジボルトM6×25 (GG2500)	4					○	D
12	XN155611000070	(MSZ) カバーフッティング	4					-	F
13	XNGB61771986	(SZ@) 六角フランジナット M6 (GG2500)	2					○	D

## マフラ部

図番	コード	品名	数量	キット内容	キット	LOT	備考	価格表	納期
1	XN155607020000	(MSZ) エキゾーストパイプガスカート	1					-	F
2	XN155607000010	(MSZ) エキゾーストパイプ	1					-	F
3	XNGB61831986	(MSZ) 六角フランジナット M6	2					-	F
4	XN155607000020	(SZ@) マフラガスカート (GG3500)	1					○	D
5	XN155607010000	(SZ@) マフラASSY (GG2500, 3500)	1					○	D
6	XNGB/T9074171988	(MSZ) 六角ボルト M6×40	1					-	F
7	XNGB/T9074171988	(MSZ) 六角ボルト M6×40	2					-	F

# 発電機 GG2500i (廃番)

## ジェネレーター部

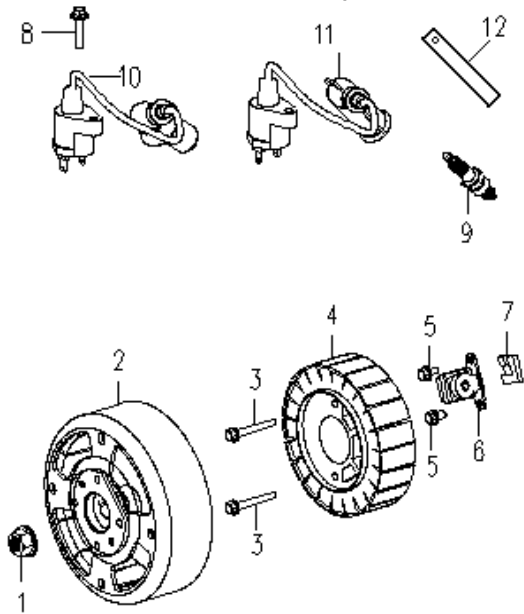

## 燃料タンク部

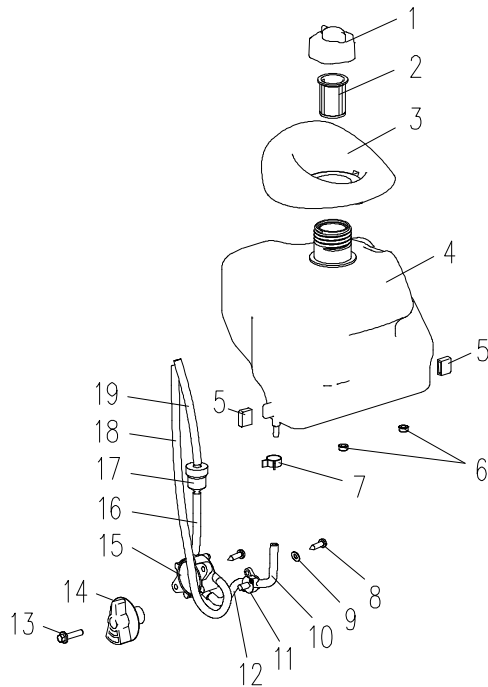

## ジェネレーター部

図番	コード	品名	数量	キット内容	キット	LOT	備考	価格表	納期
ASSY	2100F	(MSZ) 発電機 GG2500i						-	F
1	XNGB61771986	(SZ@) 六角フランジナット M6 (GG2500)	1					○	D
2	XN155610012000	(MSZ) モーターローター	1					-	F
3	XNGB/T9074171988	(MSZ) 六角ボルト M6×40	1					-	F
4	XN155610011000	(MSZ) モーターステーター	2					-	F
5	XNGB57871986	(SZ@) 六角フランジボルトM6×25 (GG2500)	2					○	D
6	XN155610000010	(MSZ) トリガ	1					-	F
7	XN155610000020	(MSZ) ラバフック	1					-	F
8	XNGB57871986	(SZ@) 六角フランジボルトM6×25 (GG2500)	1					○	D
9	XN122110300005	(SZ@) スパークプラグ A7RTC (GG1500i/2500i/3500i)	1				NGK: CR5HSB	○	D
11	XN122110100000	(SZ@) イグニッションコイルASSY (コード・キャップ付) (GG)	1					○	D
12	XNDY2500GR12F	(MSZ) プラグレンチAY (プラグストッパー付)	1					-	F

## 燃料タンク部

図番	コード	品名	数量	キット内容	キット	LOT	備考	価格表	納期
1	XN460905010000	(SZ@) 燃料キャップ ASSY (GG1500, GG2500, GG3500)	1					○	D
2	XN460905000010	(MSZ) 燃料フィルター	1					-	F
3	XN462403000050	(MSZ) タンクカバー	1					-	F
4	XN462405000020	(SZ) 燃料タンク旧 (GG2500) 後継XN462405000010	1					-	F
5	XN462405000040	(SZ@) タンクハット (GG2500)	2					○	D
6	XN462405000030	(SZ) 燃料コックハンドル (GG1500, GG2500, GG3500) 廃番	2					-	F
7	XN462405000050	(MSZ) 燃料ホース B	7					-	F
8	XNGB/T8451985	(MSZ) ビス 4.2×19	3					-	F
9	XNGB/T961985	(MSZ) ガasket	1					-	F
10	XN462405000060	(MSZ) 燃料ホース A	1					-	F
11	XN462405040000	(SZ) 燃料コック (GG1500, GG2500, GG3500)	1					-	F
12	XN462405000100	(MSZ) 燃料ホース B	1					-	F
13	BBNKA04020Z	(SX) ナベネジ M4×20Z (P3)	1				ビス M4×16	○	E
14	XN460905000030	(SZ@) 燃料コックハンドル (GG1500, GG2500, GG3500)	1					○	D
15	XN460905020000	(SZ@) 燃料ホース (GG1500, GG2500, GG3500)	1					○	D
16	XN462405000070	(MSZ) 燃料ホース C	1					-	F
17	XN460905030000	(SZ@) 燃料フィルター (GG2500, GG3500)	1					○	D
18	XN462405000090	(MSZ) 燃料ホース D	1					-	F
19	XN462405000080	(MSZ) 燃料ホース E	1					-	F

発電機 GG2500i (廃番) ガバナ部

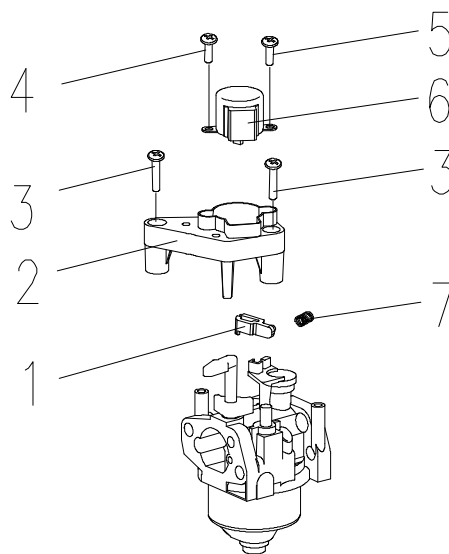

図番	コード	品名	数量	キット内容	キット	LOT	備考	価格表	納期
ASSY	2100F	(MSZ) 発電機 GG2500i						-	F
1	XN155609000020	(SZ@) トライプアーム (GG2500, 3500i)	1					○	D
2	XN462420030000	(SZ@) モーターホルダー (GG2500, GG3500)	1					○	D
3	XNGB/T907441988	(MSZ) ヒース M5 × 10	2					-	F
4	XNGB/T907441988	(MSZ) ヒース M5 × 10	1					-	F
5	XNGB/T907441988	(MSZ) ヒース M5 × 10	1					-	F
6	XN460920010000	(SZ@) ガバナモーターASSY (GG1500i, GG2500i, GG3500i)	1					○	D
7	XN155609000010	(SZ@) トライプアームスプリング (GG2500, 3500i)	1					○	D

# 発電機 GG2500i (廃番)

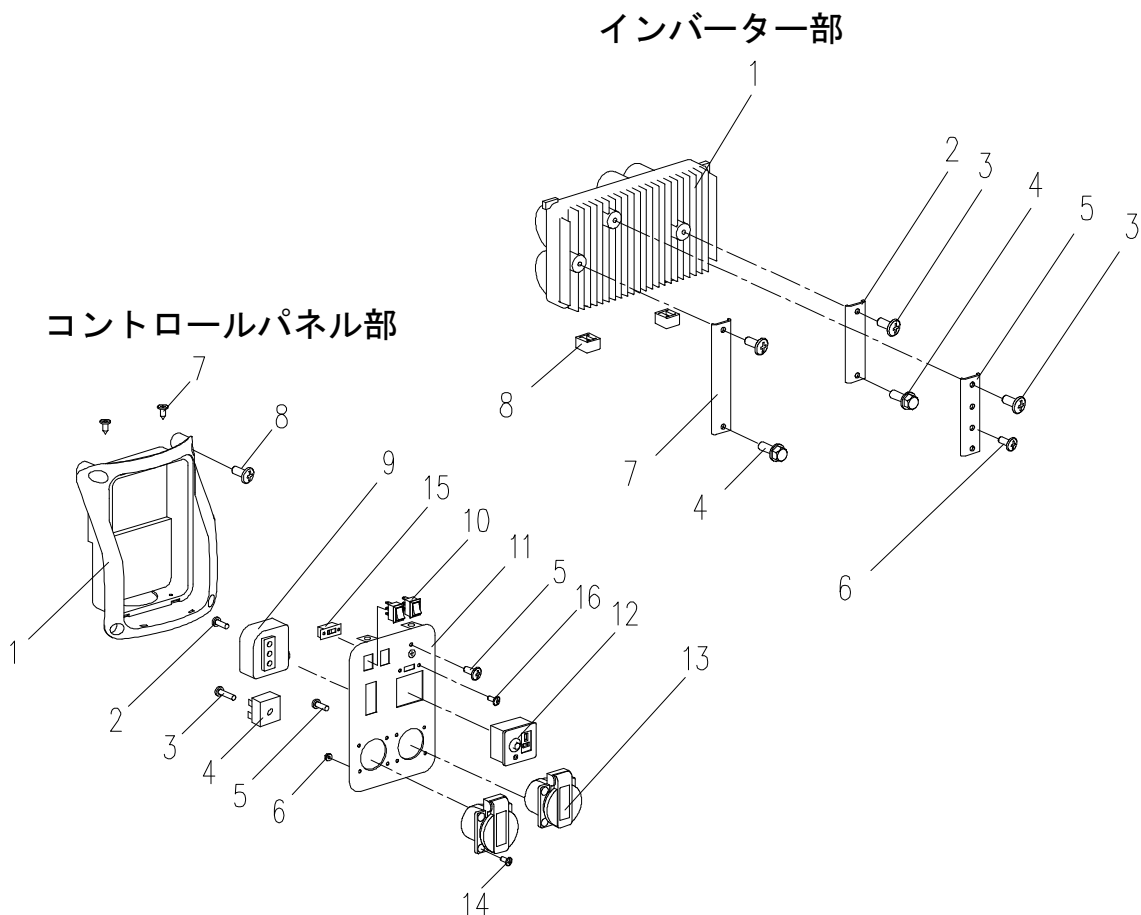

## インバーター部

図番	コード	品名	数量	キット内容	キット	LOT	備考	価格表	納期
ASSY	2100F	(MSZ) 発電機 GG2500i						-	F
1	XNDY2500IN01	(SZ@) インバーター ASSY 110V (GG2500i)	1					○	D
2	XN462403000110	(SZ@) スター-A	1					○	D
3	XNGB/T8182000	(MSZ) ビス M6 × 12	3					-	F
4	XNGB/T57891986	(SZ@) 六角フランジホルト M6 × 16 (GG2500)	2					○	D
5	XN462420000020	(SZ@) スター-B	1					○	D
6	XNGB/T907441988	(MSZ) ビス M5 × 10	3					-	F
7	XN462403000120	(SZ@) スター-C	1					○	D
8	XN462419000010	(SZ@) インバーターガソケット (GG1500, GG2500)	1					○	D

## コントロールパネル部

図番	コード	品名	数量	キット内容	キット	LOT	備考	価格表	納期
ASSY	XN462417010000	(SZ@) コントロールパネル ASSY (GG2500)	1				図番1～図番16	○	D
1	XN462403000030	(MSZ) ハネネホルダ	1					-	F
2	XN007090005016	(MSZ) ビス M5 × 16	1					-	F
3	XN007080005016	(MSZ) ビス	1					-	F
4	XN480110350200	(MSZ) レクチファイヤー	1					-	F
5	XN007090005008	(MSZ) ビス M5 × 8	4					-	F
6	XN001280004001	(MSZ) 六角フランジナット M4	8					-	F
7	XN004210142013	(MSZ) ビス M4.2 × 13	4					-	F
8	XN002200006012	(SZ@) ビス M6 × 12 (GG1500)	4					○	D
9	XN462417013001	(SZ@) イグニッションコントローラ (GG1500, 2500, 3500)	1					○	D
10	XN480105010010	(SZ@) ロッカースイッチ (GG2500i)	2					○	D
11	XN462417011000	(MSZ) ハネネ	1					-	F
12	XN480101090020	(MSZ) DCソケット	1					-	F
13	XN480101020040	(SZ@) ACソケット (GG1500, 2500)	2					○	D
14	XN002210004012	(MSZ) ビス M4 × 12	8					-	F
15	XN480105030010	(MSZ) 周波数切替スイッチ	1					-	F
16	XN007090003006	(MSZ) ビス M3 × 6	2					-	F

# 発電機 GG3500i (廃番) 本体部

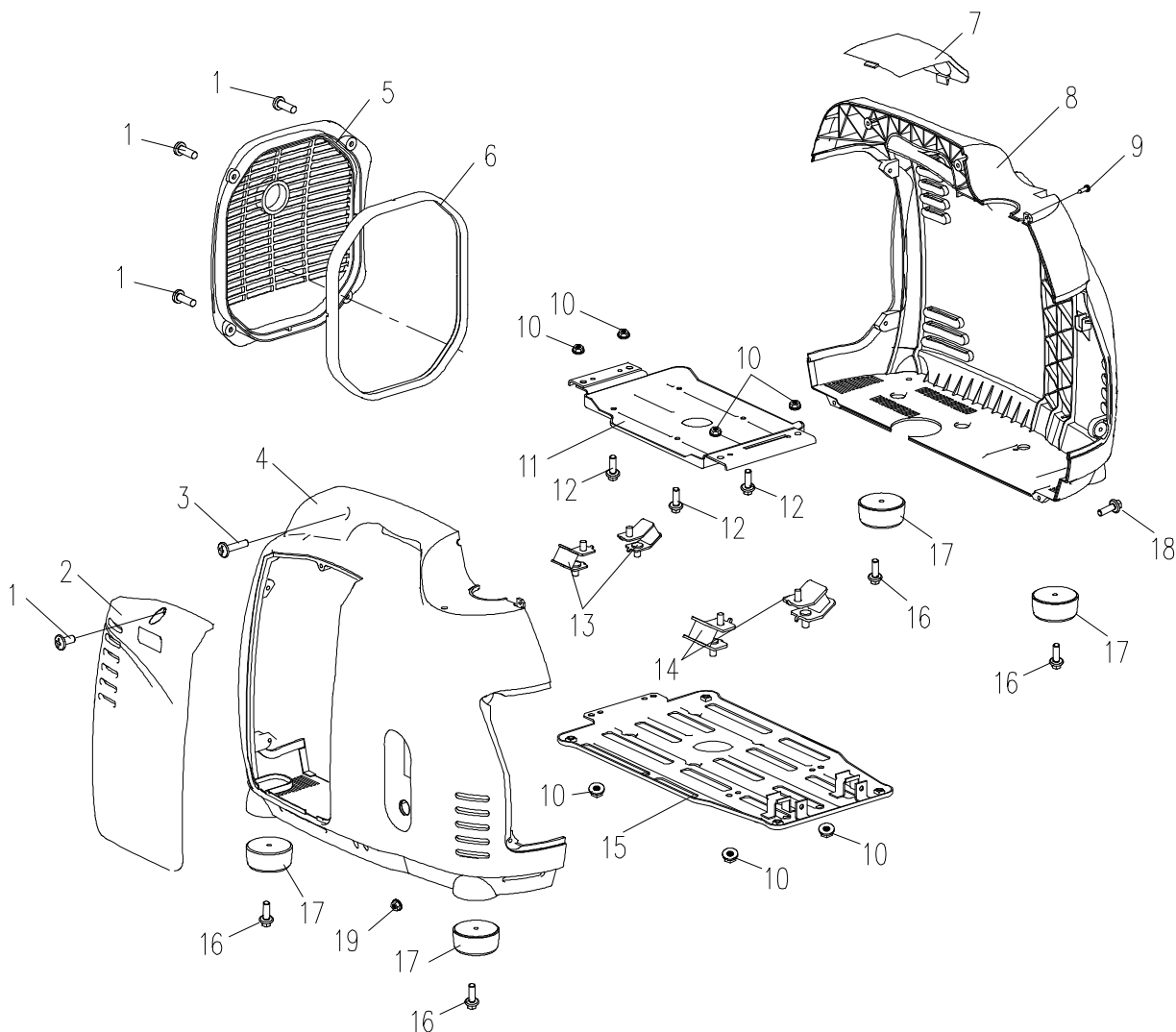

図番	コード	品名	数量	キット内容	キット	LOT	備考	価格表	納期
ASSY	2100H	(MSZ) 発電機 GG3500i						-	F
1	XN002200006012	(SZ@) ビス M6 × 12 (GG1500)	6					○	D
2	XN462403000010	(SZ@) メンテナンスカバー A (GG2500)	1					○	D
3	XN002200006020	(MSZ) ビス M6 × 20	2					-	F
4	XN462403010000	(SZ@) カバー (左側) (GG2500)	1					○	D
5	XN462403000060	(SZ@) マフラーカバー	1					○	D
6	XN462403000070	(SZ@) マフラーカバー帽子	1					○	D
7	XN462403000020	(SZ@) メンテナンスカバー B (GG2500)	1					○	D
8	XN462403020000	(SZ@) カバー (右側) (GG2500)	1					○	D
9	XN004210142013	(MSZ) ビス M4.2 × 13	1					-	F
10	XN001280008001	(MSZ) 六角フランジナット M8	8					-	F
11	XN462403070000	(MSZ) セットプレート	1					-	F
12	XN000310006016	(MSZ) 六角フランジボルト M6 × 16	4					-	F
13	XN462403040000	(MSZ) 防新ゴム A	2					-	F
14	XN462403050000	(MSZ) 防新ゴム B	2					-	F
15	XN462403030000	(SZ@) セットベース (GG2500、3500)	1					○	D
16	XN000310006016	(MSZ) 六角フランジボルト M6 × 16	4					-	F
17	XN462403060000	(MSZ) コム足	4					-	F
18	XN002260005016	(MSZ) ボルト M5 × 16	2					-	F
19	XN001200005001	-	2					-	-

発電機 GG3500i (廃番) クランクケース部

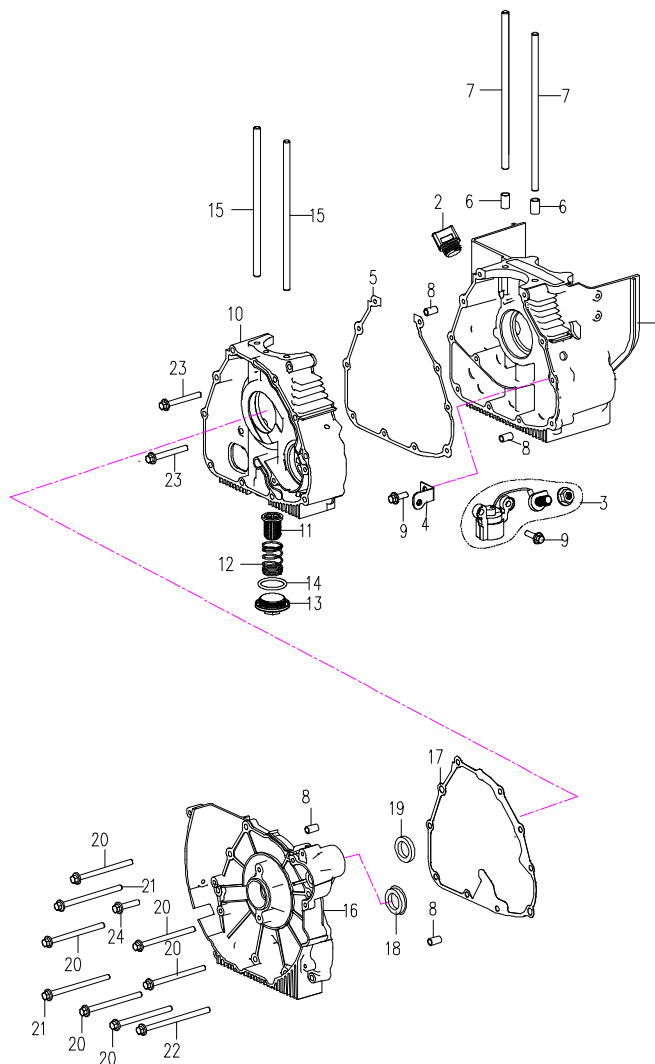

図番	コード	品名	数量	キット内容	キット	LOT	備考	価格表	納期
ASSY	2100H	(MSZ) 発電機 GG3500i						-	F
1	XN155701011000	(MSZ) クランクケース(左側)	1					-	F
2	XN155601012000	(SZ@) オイルキャップ (GG2500i)	1					○	D
2a	B471210	(S) OR 3.53×18.64 AS210	1					○	C
3	XN155301020000	(MSZ) オイルセンサー	1					-	F
4	XN155601010010	(MSZ) ステア	1					-	F
5		-	1					-	-
6	XN122101000020	(MSZ) タウエルピシ 10×15.7	2					-	F
7	XN122102020040	(MSZ) スタットホルト 8×195	2					-	F
8	XN122102020010	(MSZ) タウエルピシ 8×4	4					-	F
9	XNGB57871986	(SZ@) 六角フランジホルトM6×25 (GG2500)	2					○	D
10	XN155701021000	(SZ@) クランクケース右側 (GG3500)	1					○	D
11	XN122102031000	(SZ@) オイルフィルター (GG2500i)	1					○	D
12	XN122102030020	(SZ@) スプリング (GG2500i)	1					○	D
13	XN122102030040	(SZ@) フィルターフラグ (GG2500, GG3500)	1					○	D
14	XN122102030030	(SZ@) OR (GG2500i)	1					○	D
15	XN122102010010	(MSZ) スタットホルト 8×185.5	2					-	F
16	XN155601030010	(MSZ) クランクケースカバー(左側)	1					-	F
17	XN155601030020	(MSZ) カスケット	1					-	F
18	XN462403000130	(MSZ) フラグ	1					-	F
19	XN122102023000	(MSZ) タケノ	1					-	F
20	XNGB57871986	(SZ@) 六角フランジホルトM6×25 (GG2500)	6					○	D
21	XNGB57871986	(SZ@) 六角フランジホルトM6×25 (GG2500)	2					○	D
22	XNGB57871986	(SZ@) 六角フランジホルトM6×25 (GG2500)	1					○	D
23	XNGB57871986	(SZ@) 六角フランジホルトM6×25 (GG2500)	2					○	D



# 発電機 GG3500i (廃番)

## シリンダーヘッド部

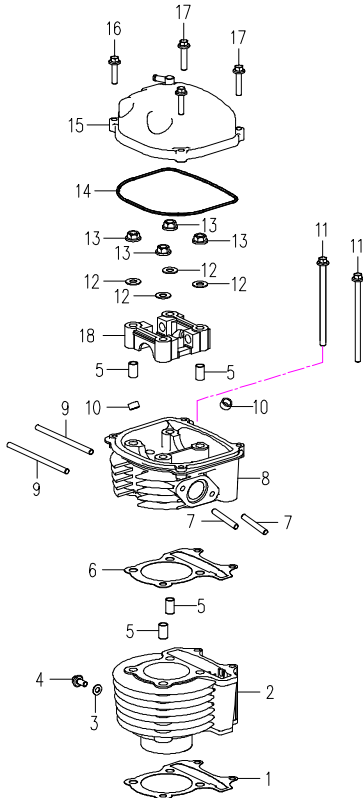

## クランクシャフト部

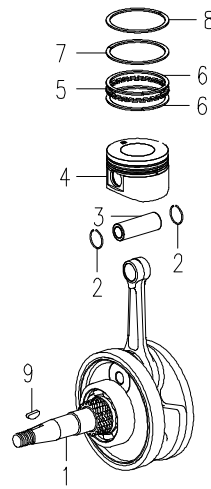

## シリンダーヘッド部

図番	コード	品名	数量	キット内容	キット	LOT	備考	価格表	納期
ASSY	2100H	(MSZ) 発電機 GG3500i						-	F
1	XN127801000040	(MSZ) シリンダーガスケット	1					-	F
2	XN127801021000	(MSZ) シリンダー	1					-	F
3	XN127001000210	(MSZ) ワッシャー	1					-	F
4	XNGB57871986	(SZ@) 六角フランジボルトM6×25 (GG2500)	1					○	D
5	XN122101000020	(MSZ) タウエルピッチ 10×15.7	4					-	F
6	XN127801000050	(MSZ) シリンダーヘッドガスケット	1					-	F
7	XNGB9001988	(MSZ) スタッドボルト M6×32	2					-	F
8	XN155702011000	(MSZ) シリンダーヘッド	1					-	F
9	XN155602010010	(MSZ) スタッドボルト M6×18	2					-	F
10	XN122101012000	(MSZ) ハルブオイルシール	2					-	F
11	XNGB57871986	(SZ@) 六角フランジボルトM6×25 (GG2500)	2					○	D
12	XN127001000070	(MSZ) 銅ワッシャー	4					-	F
13	XNGB617786	(MSZ) 六角フランジナット M8	4					-	F
14	XN122101040030	(MSZ) ヘッドカバーリング	1					-	F
15	XN122101040010	(MSZ) ヘッドカバー	1					-	F
16	XNGB57871986	(SZ@) 六角フランジボルトM6×25 (GG2500)	2					○	D
17	XNGB57871986	(SZ@) 六角フランジボルトM6×25 (GG2500)	2					○	D
18		-	1					-	-

## クランクシャフト部

図番	コード	品名	数量	キット内容	キット	LOT	備考	価格表	納期
1	XN155603010000	(MSZ) クランクシャフトASSY	1					-	F
2	XN122710300001	(MSZ) クリップ	2					-	F
3	XN127103000002	(MSZ) ピン	1					-	F
4	XN127103010001	(MSZ) ピストン	1					-	F
5	XN127103010002	(MSZ) オイルリングスパーサー	1					-	F
6	XN127103010003	(MSZ) オイルリングシール	2					-	F
7	XN127103010004	(MSZ) セカンドリング	1					-	F
8	XN127103010005	(MSZ) トップリング	1					-	F
9	XN155603000001	(MSZ) キー	1					-	F

# 発電機 GG3500i (廃番)

## カムシャフト部

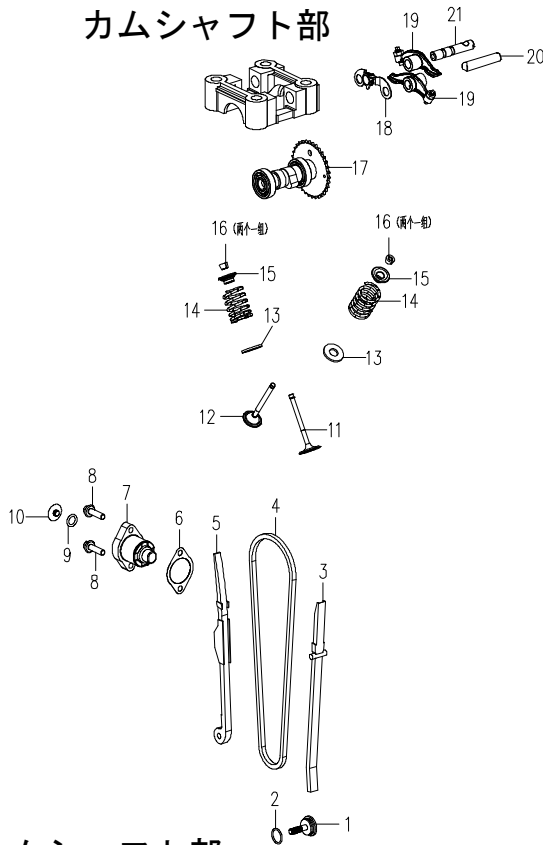

## オイルポンプ部

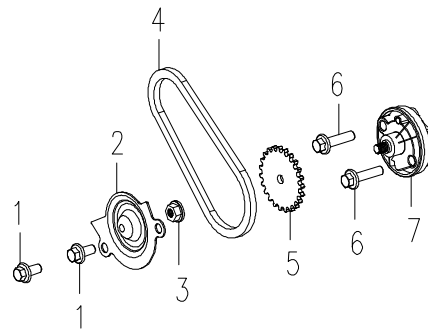

## カムシャフト部

図番	コード	品名	数量	キット内容	キット	LOT	備考	価格表	納期
ASSY	2100H	(MSZ) 発電機 GG3500i						-	F
1	XN122104020010	(MSZ) テンションロッドホルト	1					-	F
2	XN122104020020	(MSZ) OR 15.2×1.5	1					-	F
3	XN122104050000	(MSZ) カムシャフトチェーンガイド	1					-	F
4	XN122104060000	(MSZ) カムシャフトチェーン	1					-	F
5	XN122104030000	(MSZ) テンションロッド	1					-	F
6	XN122104000080	(MSZ) ガスケット	1					-	F
7	XN122104040000	(MSZ) カムシャフトチェーンレギュレーター	1					-	F
8	XNGB57871986	(SZ@) 六角フランジボルトM6×25 (GG2500)	2					○	D
9	XNGB123576	(MSZ) OR 9×1.5	1					-	F
10	XN122104040010	(MSZ) フラグスクリュー	1					-	F
11	XN122104000030	(MSZ) エキゾーストバルブ	1					-	F
12	XN122104000070	(MSZ) インテークバルブ	1					-	F
13	XN122104000010	(MSZ) バルブスプリングシート	2					-	F
14	XN122104000040	(MSZ) バルブスプリング	2					-	F
15	XN122104000060	(MSZ) バルブスプリングリテーナー	2					-	F
16	XN122104000020	(MSZ) コッタ	2					-	F
17	XN155604010000	(MSZ) カムシャフトASSY	1					-	F
18	XN155604070010	(MSZ) ストッププレートASSY	1					-	F
19	XN122104000100	(MSZ) ロッカーアーム	2					-	F
20	XN122104000090	(MSZ) エキゾーストロッカーアームシャフト	1					-	F
21	XN122104080000	(MSZ) インテークロッカーアームシャフト	1					-	F

## オイルポンプ部

図番	コード	品名	数量	キット内容	キット	LOT	備考	価格表	納期
1	XNGB57871986	(SZ@) 六角フランジボルトM6×25 (GG2500)	2					○	D
2	XN122112000010	(MSZ) スプロケットカバー	1					-	F
3	XNGB61771986	(SZ@) 六角フランジナット M6 (GG2500)	1					○	D
4	XN122112010000	(MSZ) オイルポンプチェーン 6.75×44	1					-	F
5	XN122112020070	(MSZ) スプロケット	1					-	F
6	XNGB57871986	(SZ@) 六角フランジボルトM6×25 (GG2500)	2					○	D
7	XN122112020000	(MSZ) オイルポンプASSY	1					-	F

発電機 GG3500i (廃番) エアクリナー・キャブレター

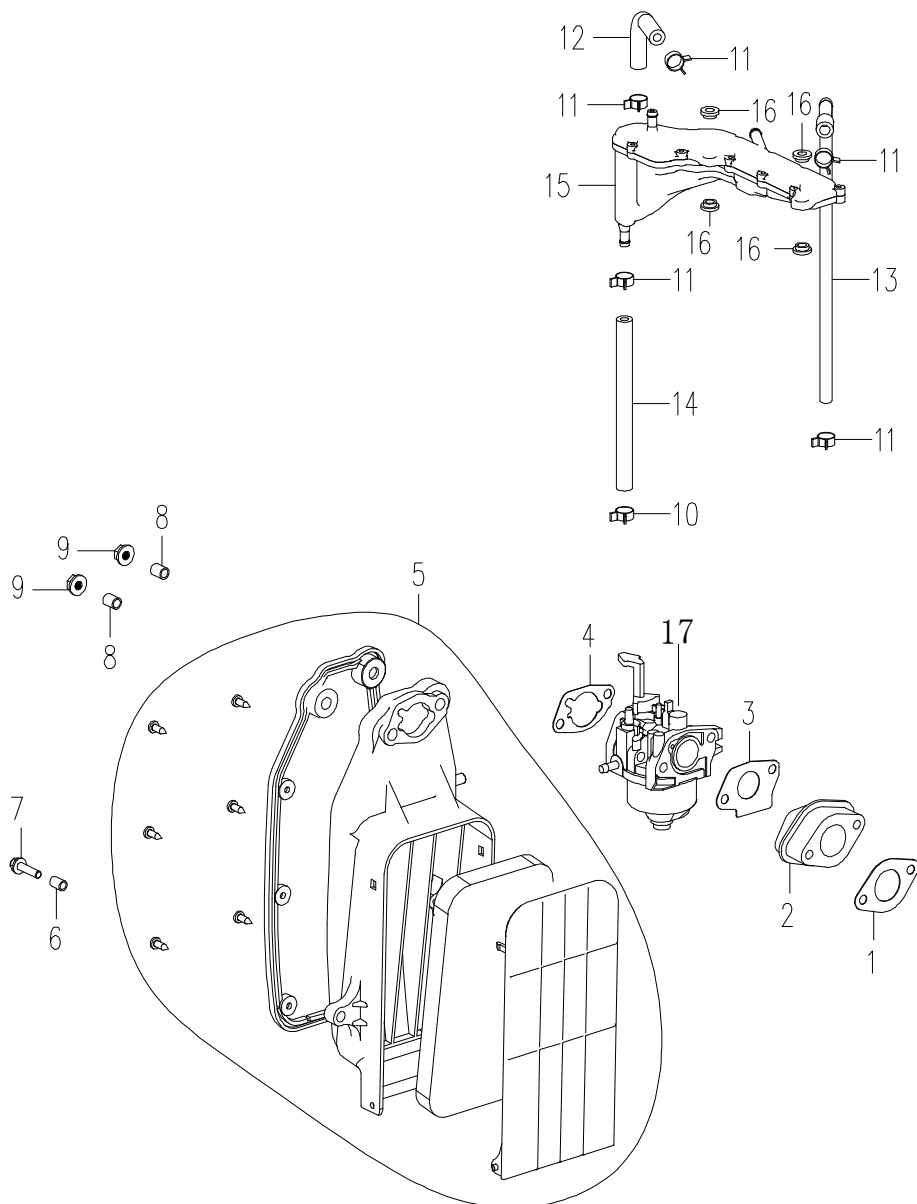

図番	コード	品名	数量	キット内容	キット	LOT	備考	価格表	納期
ASSY	2100H	(MSZ) 発電機 GG3500i						-	F
1	XN155608000010	(SZ@) インシュレーターガ スケット (GG2500i)	1					○	D
2	XN155608020000	(MSZ) インシュレーター	1					-	F
3	XN155608000020	(SZ@) キャブレターガ スケット (GG2500, GG3500)	1					○	D
4	XNXY168F62	(SZ@) エアクリナーガ スケット (GG2500, GG3500)	1					○	D
5	XN155608010000	(SZ@) エアクリナー-ASSY (GG2500i)	1					○	D
5a	XNDY2500AC05	(SZ@) エアクリナー-エレメント (GG2500, GG3500)	1					○	D
6	XN155611000040	(SZ@) ファンカバー-フ ッシング (GG1500)	1					○	D
7	XNGB57871986	(SZ@) 六角フランジホルトM6×25 (GG2500)	1					○	D
8	XN155608010050	(SZ@) エアクリナー-スベ-サー (GG2500, 3500)	2					○	D
9	XNGB61771986	(SZ@) 六角フランジナット M6 (GG2500)	2					○	D
10	XN127001000090	(MSZ) クリップ 11.5	2					-	F
11	XN155608000060	(MSZ) クリップ 10	4					-	F
12	XN155608000030	(MSZ) ラバ-チューブ A	1					-	F
13	XN155608000040	(MSZ) ラバ-チューブ φ11	1					-	F
14	XN155608000050	(MSZ) ラバ-チューブ C	1					-	F
15	XN155608040000	(MSZ) オイルガ スセパ レーター	1					-	F
16	XN155608030000	(SZ@) ヒートパ ット (GG2500i, GG3500i)	4					○	D
17	XN15570900000501	(MSZ) キャブレター-ASSY (レバ-: 黒)	1				旧: XN155609000000	-	F

# 発電機 GG3500i (廃番)

## リコイルスターター一部

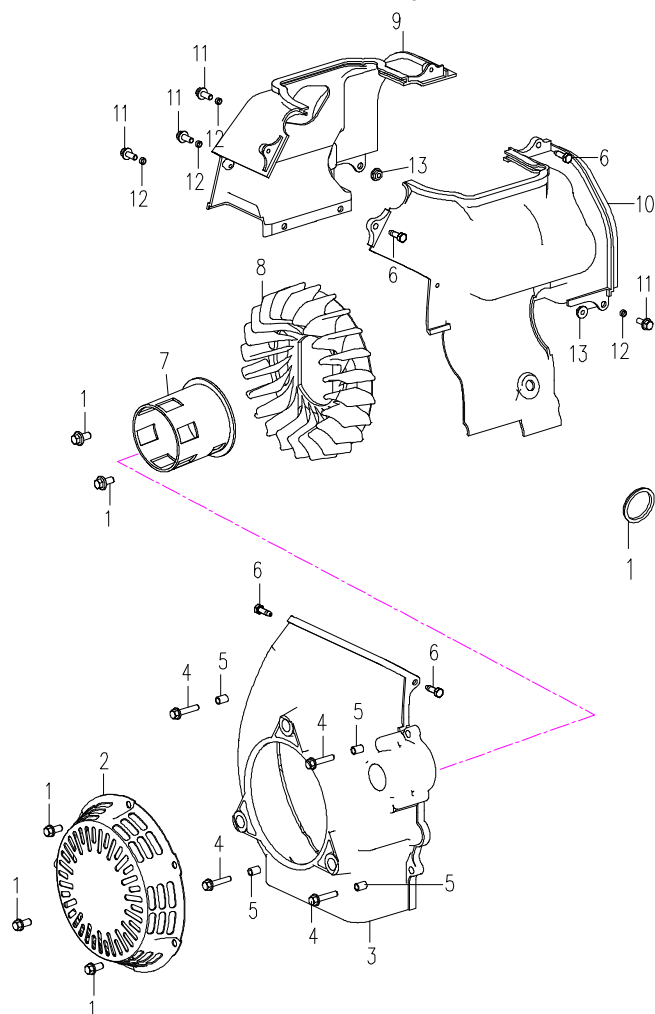

## マフラ部

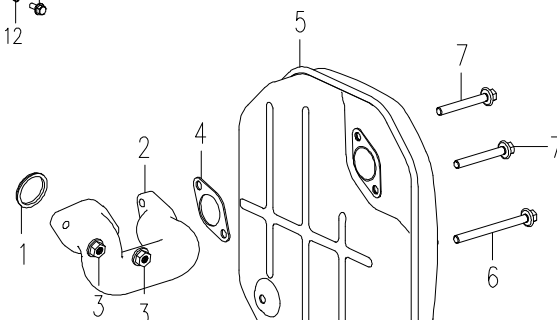

## リコイルスターター一部

図番	コード	品名	数量	キット内容	キット	LOT	備考	価格表	納期
ASSY	2100H	(MSZ) 発電機 GG3500i						-	F
1	XNGB57871986	(SZ@) 六角フランジ ボルトM6×25 (GG2500)	5					○	D
2	XN155606020000	(SZ) リコイルスターターAY (GG2500-3500)	1					-	F
3	XN155611000030	(SZ) ファンカバー (GG1500)	1					-	F
4	XNGB57871986	(SZ@) 六角フランジ ボルトM6×25 (GG2500)	4					○	D
5	XN155611000040	(SZ@) ファンカバー フッティング (GG1500)	4					○	D
6	XNGB52851985	(MSZ) ボルト ST4.8×16	4					-	F
7		-	1					-	-
8	XN155611000010	(MSZ) ファン	1					-	F
9	XN155611000060	(MSZ) カバー B	1					-	F
10	XN155611000050	(SZ@) カバー A (GG2500, 3500)	1					○	D
11	XNGB57871986	(SZ@) 六角フランジ ボルトM6×25 (GG2500)	4					○	D
12	XN155611000070	(MSZ) カバー フッティング	4					-	F
13	XNGB61771986	(SZ@) 六角フランジ ナット M6 (GG2500)	2					○	D

## マフラ部

図番	コード	品名	数量	キット内容	キット	LOT	備考	価格表	納期
1	XN155607020000	(MSZ) エキゾーストパイプ ガスケット	1					-	F
2	XN155607000010	(MSZ) エキゾーストパイプ	1					-	F
3	XNGB61831986	(MSZ) 六角フランジ ナット M6	2					-	F
4	XN155607000020	(SZ@) マフラガスケット (GG3500)	1					○	D
5	XN155607010000	(SZ@) マフラASSY (GG2500, 3500)	1					○	D
6	XNGB/T9074171988	(MSZ) 六角ボルト M6×40	1					-	F
7	XNGB/T9074171988	(MSZ) 六角ボルト M6×40	2					-	F

# 発電機 GG3500i (廃番)

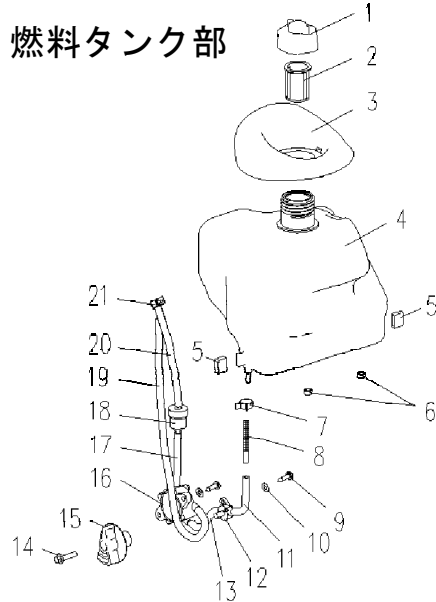
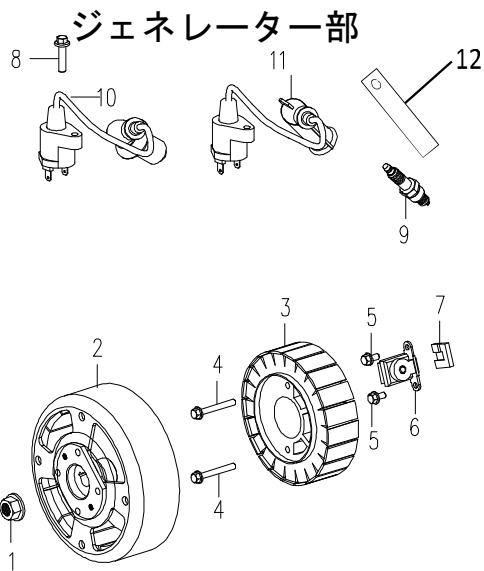

## ジェネレーター一部

図番	コード	品名	数量	キット内容	キット	LOT	備考	価格表	納期
ASSY	2100H	(MSZ) 発電機 GG3500i						-	F
1	XNGB61771986	(SZ@) 六角フランジナット M6 (GG2500)	1					○	D
2	XN155710012000	(MSZ) モーターローター	1					-	F
3	XN155710011000	(MSZ) モーターステーター	1					-	F
4	XNGB/T9074171988	(MSZ) 六角ボルト M6×40	2					-	F
5	XNGB57871986	(SZ@) 六角フランジボルトM6×25 (GG2500)	2					○	D
6	XN155610000010	(MSZ) トリガ	1					-	F
7	XN155610000020	(MSZ) ラバフロック	1					-	F
8	XNGB57871986	(SZ@) 六角フランジボルトM6×25 (GG2500)	1					○	D
9	XN122110300005	(SZ@) スパークプラグ A7RTC (GG1500i/2500i/3500i)	1					○	D
10		-	1					-	-
11	XN122110100000	(SZ@) イグニッションコイルASSY (コード・キャップ付) (GG)	1				XNDY2500GR11	○	D
12	XNDY2500GR12F	(MSZ) プラグレンチAY (プラグストッパー付)	1					-	F

## 燃料タンク部

図番	コード	品名	数量	キット内容	キット	LOT	備考	価格表	納期
1	XN462405010000	(SZ) 燃料キャップ ASSY (GG1500, GG2500, GG3500) 廃番	1					-	F
2	XN462405020000	(SZ@) 燃料フィルター (GG1500)	1					○	D
3	XN461503000050	(MSZ) タンクカバー	1					-	F
4	XN462405000010	(SZ@) 燃料タンク (GG2500, GG3500)	1				旧: XN461505000010	○	D
5	XN462405000030	(SZ) 燃料コックハンドル (GG1500, GG2500, GG3500) 廃番	2					-	F
6	XN462405000040	(SZ@) タンクハット (GG2500)	2					○	D
7	XN480202010110	(MSZ) クリップ φ11	1					-	F
8	XN462405030000	(MSZ) 燃料ストレーナー	1					-	F
9	XN004210142019	(MSZ) ヒース 4.2×19	3					-	F
10	XN003040004001	(MSZ) ガスケット	3					-	F
11	XN462405000060	(MSZ) 燃料ホース A	1					-	F
12	XN462405040000	(SZ) 燃料コック (GG1500, GG2500, GG3500)	1					-	F
13	XN462405000050	(MSZ) 燃料ホース B	1					-	F
14	XN007090004016	(MSZ) ヒース M4×16	1					-	F
15	XN462405000030	(SZ) 燃料コックハンドル (GG1500, GG2500, GG3500) 廃番	1					-	F
16	XN462405060000	(SZ) 燃料ホース (GG1500, GG2500, GG3500) 廃番	1					-	F
17	XN480201051000	(MSZ) 燃料ホース E	1					-	F
18	XN462405050000	(MSZ) 燃料フィルター	1					-	F
19	XN480201051000	(MSZ) 燃料ホース E	1					-	F
20	XN480201051000	(MSZ) 燃料ホース E	1					-	F
21	XN480202010090	(MSZ) ?箍 φ9	5					-	F

発電機 GG3500i (廃番) ガバナ部

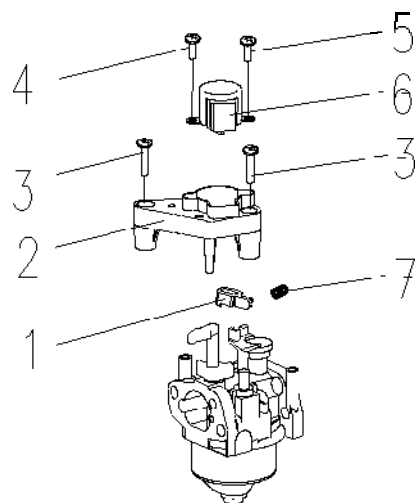

図番	コード	品名	数量	キット内容	キット	LOT	備 考	価格表	納期
ASSY	2100H	(MSZ) 発電機 GG3500i						-	F
1	XN155609000020	(SZ@) トライブーム (GG2500. 3500i)	1					○	D
2	XN461520010000	(SZ@) モーターホルター (GG1500)	1					○	D
3	XN007090004016	(MSZ) ヒース M4 x 16	2					-	F
4	XN007090003008	(MSZ) ヒース M3 x 8	1					-	F
5	XN007090003005	(MSZ) ヒース M3 x 5	1					-	F
6	XN462420020000	(SZ) ガバナ部-ASSY (GG1500i, GG2500i, GG3500i) 廃番	1					-	F
7	XN155609000010	(SZ@) トライブームスプリング (GG2500. 3500i)	1					○	D

# 発電機 GG3500i (廃番)

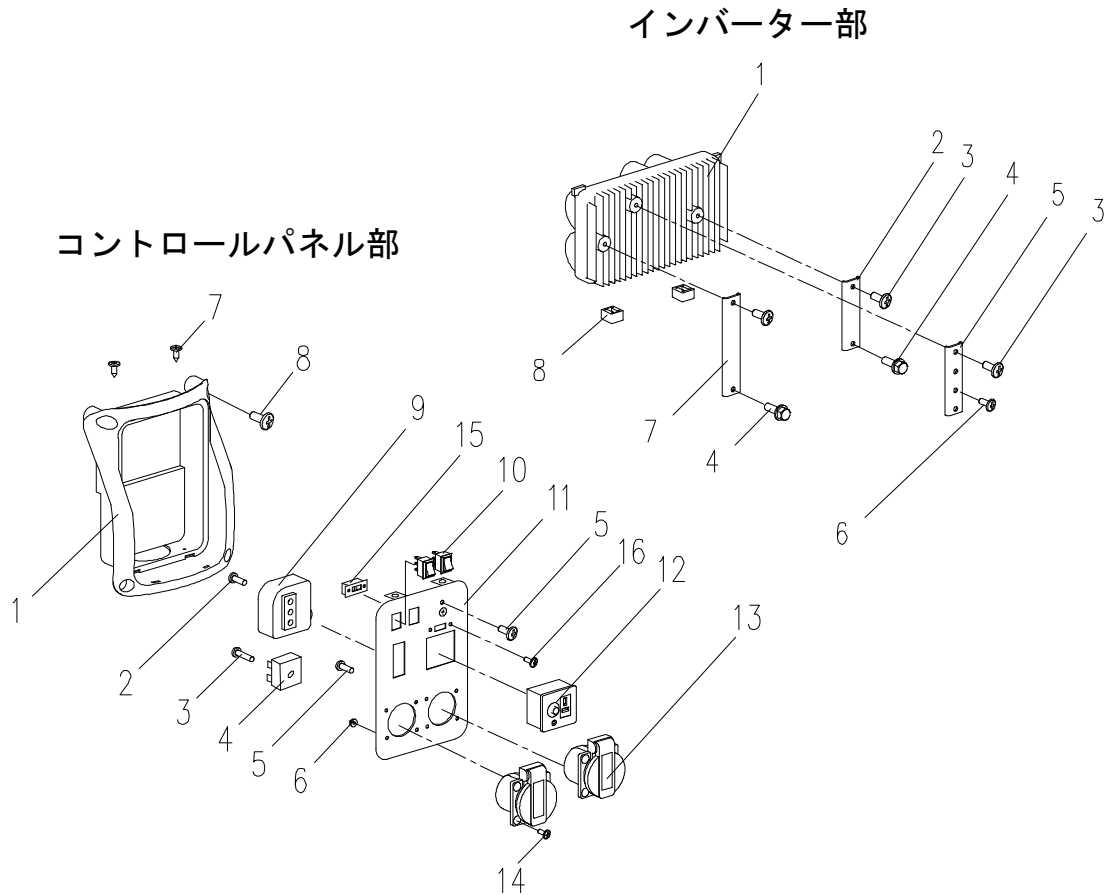

## インバーター部

図番	コード	品名	数量	キット内容	キット	LOT	備考	価格表	納期
ASSY	2100H	(MSZ) 発電機 GG3500i						-	F
1	XN463519010000	(SZ@) インバーター AY 100V (GG3500i)	1					○	D
2	XN462419000020	(SZ@) ステア-A (GG2500, GG3500)	1					○	D
3	XN002200006012	(SZ@) ヒースM6×12 (GG1500)	3					○	D
4	XN000310006012	(SZ) 六角フランジボルト M6×12 (GG2500キャリア・車輪)	2					-	F
5	XN462420000020	(SZ@) ステア-B	1					○	D
6	XN007090005008	(MSZ) ヒース M5×8	3					-	F
7	XN462419000030	(MSZ) ステア-C	1					-	F
8	XN462419000010	(SZ@) インバーターカスケット (GG1500, GG2500)	2					○	D

## コントロールパネル部

図番	コード	品名	数量	キット内容	キット	LOT	備考	価格表	納期
ASSY	XN462417010000	(SZ@) コントロールパネルASSY (GG2500)	1					○	D
1	XN462403000030	(MSZ) ハネルボックス	1					-	F
2	XN007090005016	(MSZ) ヒース M5×16	1					-	F
3	XN007080005016	(MSZ) ヒース	1					-	F
4	XN480110350200	(MSZ) レクチファイヤー	1					-	F
5	XN007090005008	(MSZ) ヒース M5×8	4					-	F
6	XN001280004001	(MSZ) 六角フランジナット M4	8					-	F
7	XN004210142013	(MSZ) ヒース M4.2×13	4					-	F
8	XN002200006012	(SZ@) ヒースM6×12 (GG1500)	4					○	D
9	XN462417013001	(SZ@) イグニッションコントローラー (GG1500, 2500, 3500)	1					○	D
10	XN480105010010	(SZ@) ロッカースイッチ (GG2500i)	2					○	D
11	XN462417011000	(MSZ) ハネル	1					-	F
12	XN480101090020	(MSZ) DCソケット	1					-	F
13	XN480101020040	(SZ@) ACソケット (GG1500, 2500)	2					○	D
14	XN002210004012	(MSZ) ヒース M4×12	8					-	F
15	XN480105030010	(MSZ) 周波数切替スイッチ	1					-	F
16	XN007090003006	(MSZ) ヒース M3×6	2					-	F

# 発電機用キャリア (GG2500i / 3500i)

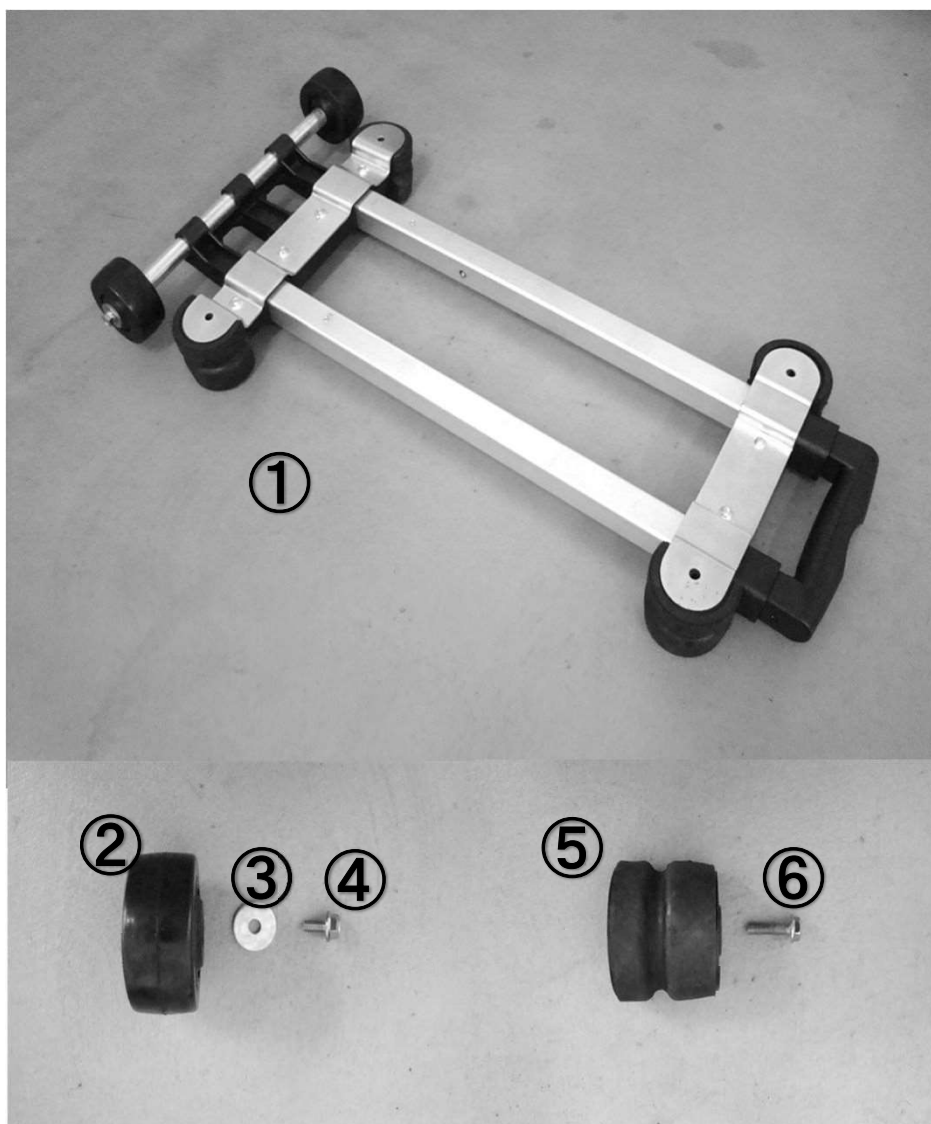

図番	コード	品名	数量	キット内容	キット	LOT	備 考	価格表	納期
ASSY		-						-	-
1	B900206	(SZ@) キャリアA (GG2500i - 3500i)	1		○		2~6含む	○	D
2	XN480220206331	(SZ@) 車輪 (キャリア)	2	○				○	D
3	BBPW0618Z	(X) 平ワッシャー PW 6×18Z	2	○				○	E
4	XN000310006012	(SZ) 六角フランジボルト M6×12 (GG2500キャリア・車輪)	2	○				-	F
5	XN462403100000	(SZ@) コム足 (キャリア用)	4	○				○	D
6	XN000310006022	(SZ@) 六角フランジボルト M6×22 (GG2500キャリア)	4	○				○	D



# コンプレッサー JWA30

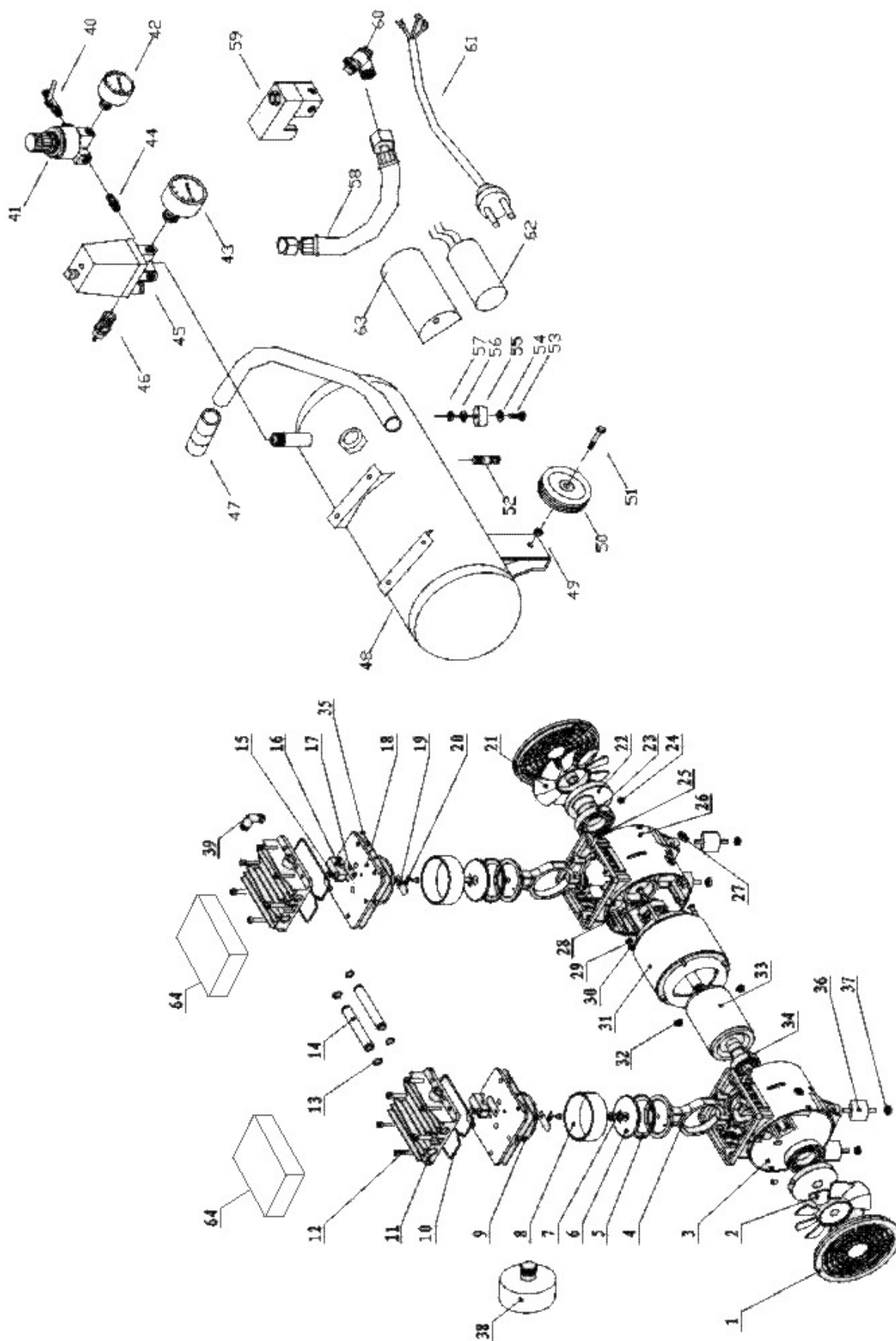

# コンプレッサー JWA30

図番	コード	品名	数量	キット内容	キット	LOT	備考	価格表	納期
1	JWA30001	(SZ@)ファンカバー-(JWA30)						○	D
2	JWA30002	(MSZ)ファン(左)	1					-	F
3	JWA30003	(MSZ)クランクケース(左)	1					-	F
4	JWA30004	(MSZ)コネクティングロッド	1					-	F
5	JWA30005	(SZ@)ピストンキャップ(JWA30)	1					○	D
6	JWA30006	(SZ@)プレート(JWA30)	1					○	D
7	JWA30007	(SZ@)ホルト(JWA30)	1					○	D
8	JWA30008	(SZ@)シリンダー-(JWA30)	1					○	D
9	JWA30009	(SZ@)パッキンA(JWA30)	1					○	D
10	JWA30010	(SZ@)パッキンB(JWA30)	1					○	D
11	JWA30011	(MSZ)シリンダーヘッド	1					-	F
12	JWA30012	(MSZ)ホルト						-	F
13	JWA30013	(SZ@)Oリング(JWA30)						○	D
14	JWA30014	(MSZ)コネクティングパイプ	2					-	F
15	JWA30015	(MSZ)ホルト						-	F
16	JWA30016	(MSZ)フロック						-	F
17	JWA30017	(SZ@)バルブ(JWA30)						○	D
18	JWA30018	(SZ@)バルブホディ(JWA30)						○	D
19	JWA30019	(SZ@)バルブプレート(JWA30)						○	D
20	JWA30020	(SZ@)ワッシャー(JWA30)						○	D
21	JWA30021	(MSZ)ファン(右)	1					-	F
22	JWA30022	(MSZ)シャフトシール						-	F
23	JWA30023	(MSZ)ベアリング 6908						-	F
24	JWA30024	(MSZ)ホルト						-	F
25	JWA30025	(MSZ)ホルト						-	F
26	JWA30026	(MSZ)クランクケース(右)	1					-	F
27	JWA30027	(MSZ)プロテクションリング						-	F
28	JWA30028	(MSZ)ホルト						-	F
29	JWA30029	(MSZ)ホルト						-	F
30	JWA30030	(MSZ)スプリング						-	F
31	JWA30031	(MSZ)スターター	1					-	F
32	JWA30032	(MSZ)ナット						-	F
33	JWA30033	(MSZ)ローター	1					-	F
34	JWA30034	(MSZ)ベアリング 6203						-	F
35	JWA30035	(MSZ)ガスカート						-	F
36	JWA30036	(SZ@)防振ゴム(JWA30)						○	D
37	JWA30037	(MSZ)スプリング						-	F
38	JWA30038	(SZ@)エアフィルター(JWA30)	1					○	D
39	JWA30039	(SZ@)エルボ(JWA30)						○	D
40	JWA30040	(MSZ)ボールコック	1					-	F
41	JWA30041	(SZ)エアレギュレーター+エアフィルター(JWA30)	1					-	F
42	JWA30042	(SZ@)圧力計φ40×1.2MPa(JWA30)	1					○	D
43	JWA30043	(SZ@)圧力計φ50×1.2MPa(JWA30)	1					○	D
44	JWA30044	(MSZ)ニップル	1					-	F
45	JWA30045	(SZ@)圧力スイッチ(JWA30)	1					○	D
46	JWA30046	(SZ@)安全弁(JWA30)						○	D
47	JWA30047	(MSZ)ハンドル	1					-	F
48	JWA30048	(MSZ)タンク	1					-	F
49	JWA30049	(MSZ)ナット						-	F
50	JWA30050	(SZ@)車輪(JWA30)						○	D
51	JWA30051	(SZ@)ホルト(JWA30)						○	D
52	JWA30052	(SZ@)トレンコック(JWA30)						○	D
53	JWA30053	(SZ@)車輪ホルト(JWA30)						○	D
54	JWA30054	(MSZ)ワッシャー						-	F
55	JWA30055	(MSZ)ゴム足						-	F
56	JWA30056	(MSZ)ワッシャー						-	F
57	JWA30057	(MSZ)ナット						-	F
58	JWA30058	(SZ@)パイプ(JWA30)						○	D
59	JWA30059	(SZ@)バルブ(JWA30)	1					○	D
60	JWA30060	(SZ@)チェックバルブ(JWA30)						○	D
61	JWA30061	(MSZ)フラグ						-	F
62	JWA30062	(SZ@)コンテナー(JWA30)						○	D
63	JWA30063	(SZ@)コンテナカバー-(JWA30)						○	D
64	JWA30064	(SZ@)ヘッドカバー-(JWA)	2					○	D

# キャリアタンク AAT-30 (廃番)

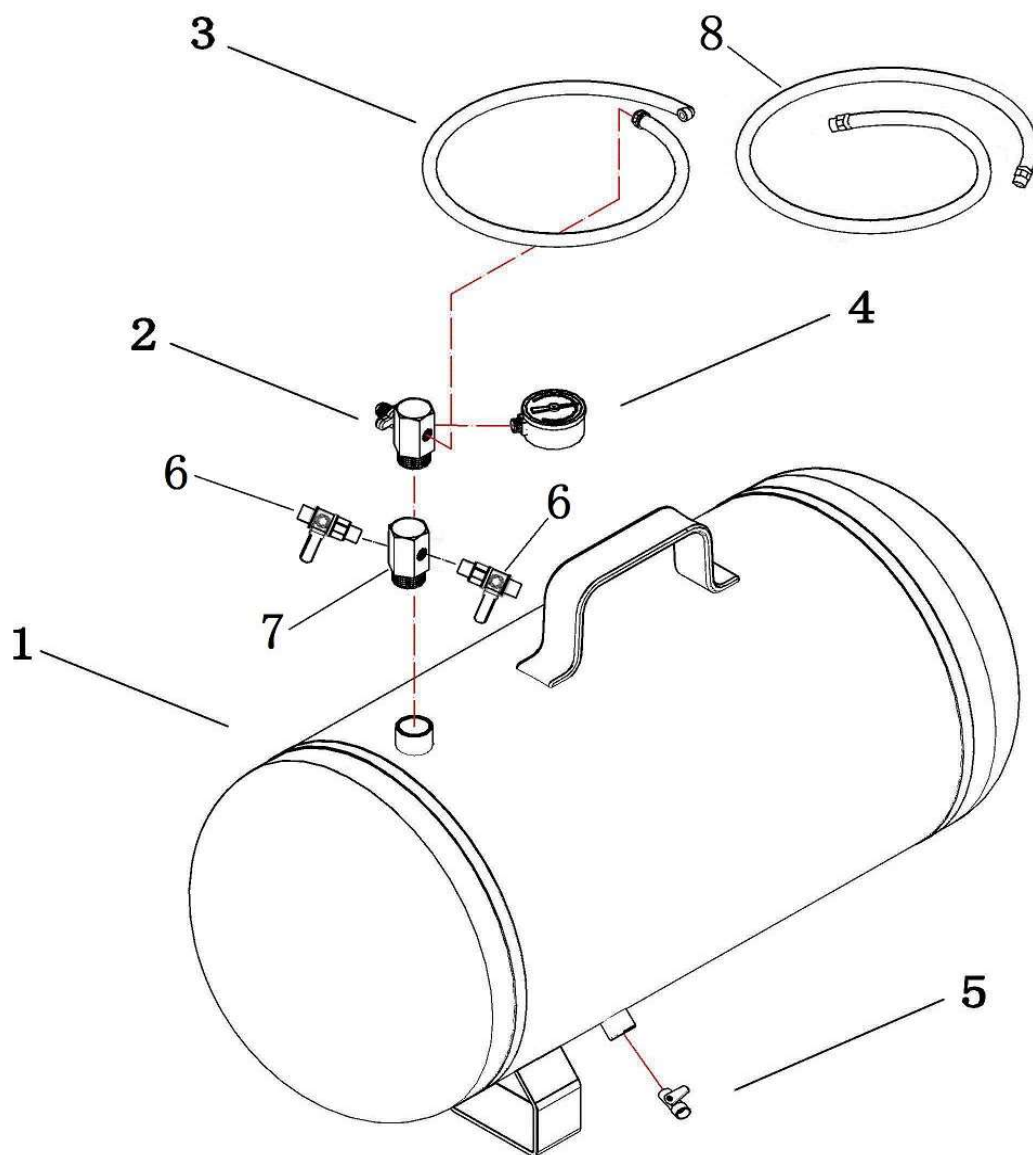

図番	コード	品名	数量	キット内容	キット	LOT	備考	価格表	納期
ASSY	2151C	(MSZ) キャリ-タンク AAT-30 (30L) 廃番2022/3/11						-	F
1	JWAAT3001	(MSZ) 空気タンク 30L	1					-	F
2	JWAAT3002	(SZ@) 安全弁 (AAT30)	1					○	D
3	JWAAT3003	(SZ@) 空気入り付ホ-ス (AAT30)	1					○	D
4	JWAAT3004	(SZ) 圧力計 (AAT30)	1					-	F
5	JWAAT3005	(MSZ) ホ-ルコック 1/4M	1					-	F
6	B270102	両オスホ-ルコック BC1/4MM (AS)	2					○	A
7	F160963KR	(SZ@) 四方アダプタ- 1/2MF × 1/4FF (KR)	1					○	D
8	2151CH02	(MSZ) 補助エ-ホ-ス2m (AAT-30) 廃番2022/3/11	1					-	F

# スタンド式エア-攪拌機 RB-SA

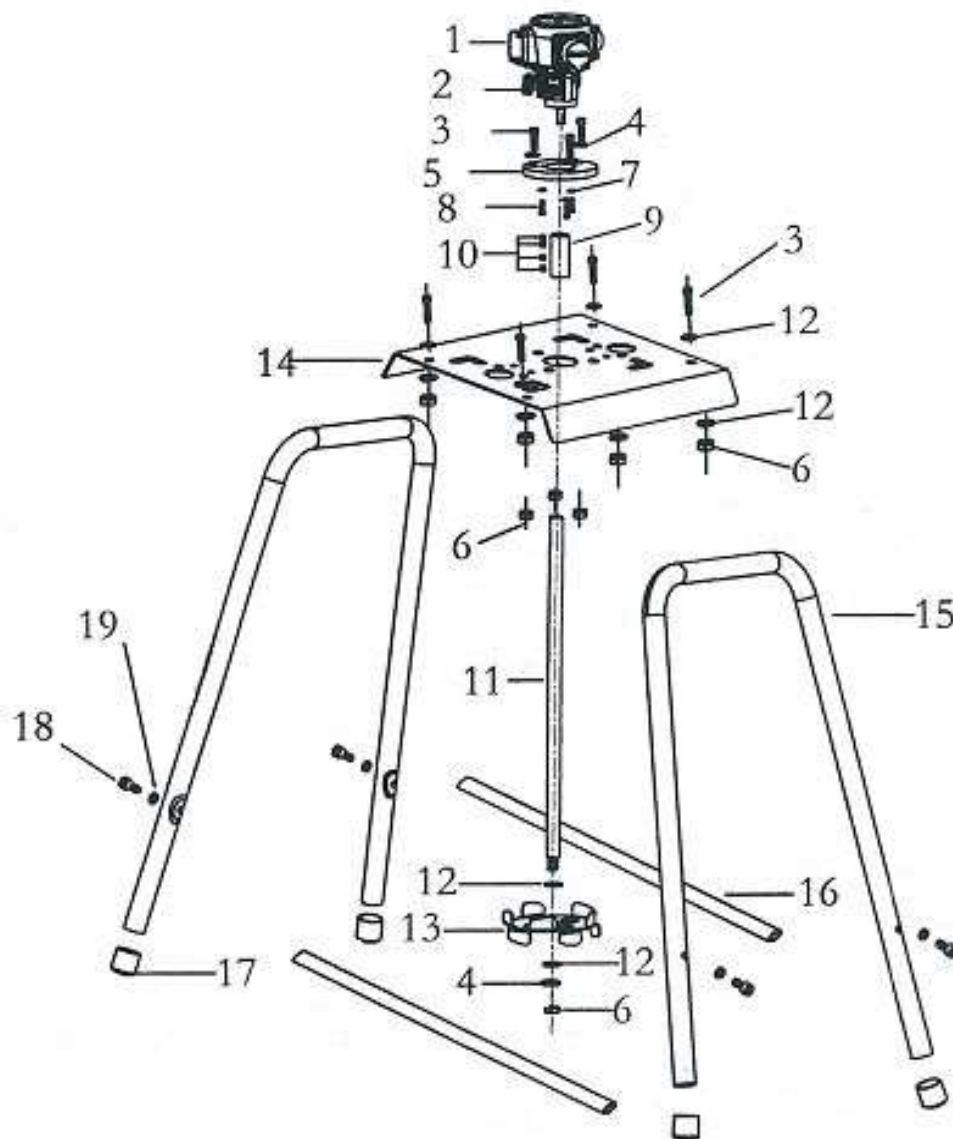

図番	コード	品名	数量	キット内容	キット	LOT	備考	価格表	納期
ASSY	PRRBSA	(SZ) スタンド式エア-攪拌機RB-SA 廃番2020/4/28						-	F
1	PRRBSA01	(MSZ) エアモーター	1					-	F
2	PRRBSA02	(SZ@) レギュレーター (RB-SA)	1					○	D
3	PRRBSA03	(MSZ) ホルト M8×1.25P×25	7					-	F
4	PRRBSA04	(MSZ) スプリングワッシャー M8	4					-	F
5	PRRBSA05	(MSZ) 取付プレート	1					-	F
6	PRRBSA06	(MSZ) ホルト M8×1.25P	8					-	F
7	PRRBSA07	(MSZ) ワッシャー M4	3					-	F
8	PRRBSA08	(MSZ) ホルト M4×0.7P×16	3					-	F
9	PRRBSA09	(MSZ) コネクター	1					-	F
10	PRRBSA10	(MSZ) ホルト M8×6	4					-	F
11	PRRBSA11	(MSZ) ロッド	1					-	F
12	PRRBSA12	(MSZ) ワッシャー M8	10					-	F
13	PRRBSA13	(MSZ) プレート	1					-	F
14	PRRBSA14	(MSZ) ベース	1					-	F
15	PRRBSA15	(MSZ) フレームパイプ	2					-	F
16	PRRBSA16	(MSZ) ロッド	2					-	F
17	PRRBSA17	(MSZ) コム足	4					-	F
18	PRRBSA18	(MSZ) ホルト M6×1.0P×30	4					-	F
19	PRRBSA19	(MSZ) ワッシャー M8	4					-	F

ガソリン携行缶 CG-10, 20 CS-10, 20

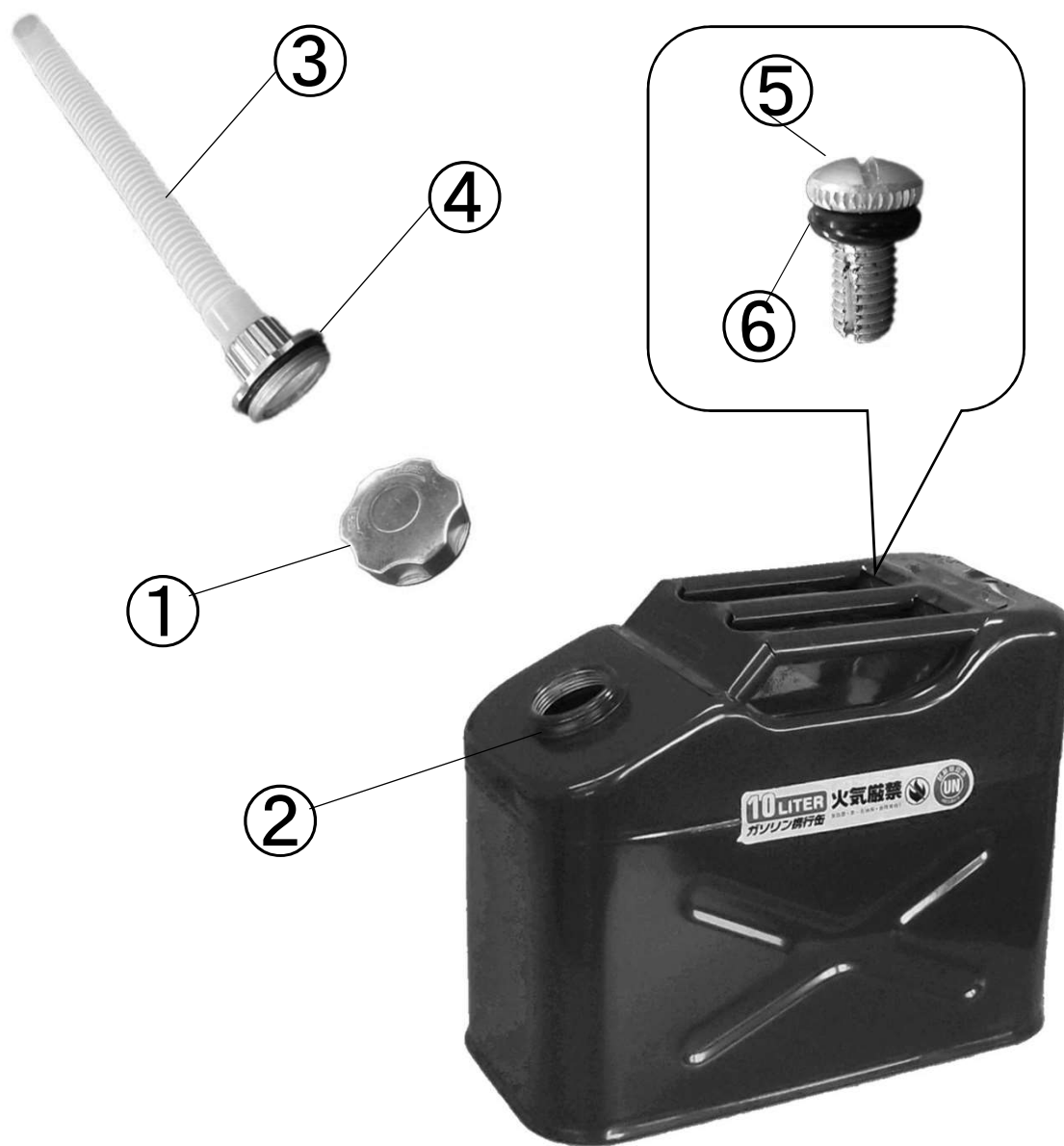

図番	コード	品名	数量	キット内容	キット	LOT	備考	価格表	納期
ASSY	3128A1	ガソリン携行缶 CG-10(10L)						○	A
ASSY	3128B1	ガソリン携行缶 CG-20(20L)						○	A
ASSY	3128G	(SZ@) SUSガソリン携行缶 CS-10(10L)						○	D
ASSY	3128H	(SZ) SUSガソリン携行缶 CS-20(20L) 廃番						-	F
1	TLCG01	オイルキャップ (CG)	1					○	A
2	TLCG04	給油口ゴムパッキン (CG)	1					○	A
3a	TLCG03a	給油ノズル (OR付) (CG10)	1					○	A
3b	TLCG03b	給油ノズル (OR付) (CG20)	1					○	A
4	B471129	(S@) OR 2.62×39.34 AS129	1					○	C
5	TLCG02	エア調整ネジ (OR付) (CG)	1					○	A
6	B470601	OR 4.0×8.0	1					○	A